



Instruction manual

**EN Portable Alarm**  
Flash and vibration

Anleitungshandbuch

**DE TRAGBARE ALARM**  
Blitz und Vibration

Gebruiksaanwijzing

**NL DRAAGBARE ALARM**  
Flits en vibratie

Manuel d'utilisation

**FR L'ALARME PORTABLE**  
Flash et vibrations



**FR350111R**

Home is not a place, it's a feeling

2x 1,5V DC AA	DE Austauschbar (inklusive) EN Replaceable (included)	NL Vervangbaar (inclusief) FR Remplaçable (inclus)
0°C 40°C	DE Betriebstemperatur EN Operating temperature	NL Bedrijfstemperatuur FR Température de fonctionnement
≤95%	DE Luftfeuchtigkeit bei Betrieb EN Operating humidity	NL Luchtvochtigheid in bedrijf FR Humidité de fonctionnement
	DE Optische Signalisierung/Blitz EN Optical signaling/Strobe	NL Optische signalering/Flits FR Signalisation optique/Flash
	DE Vibrations-Signalisierung EN Vibration signalling	NL Tril signalering FR Signalisation des vibrations
<b>100M</b>	DE Drahtlose (offener Bereich) EN Wireless (open range)	NL Draadloos (open bereik) FR Sans fil (gamme ouverte)
<b>868MHz</b>	DE Frequenz EN Frequency	NL Frequentie FR Fréquence
<b>GUARANTEE</b>	DE Besuche <a href="http://www.elro.eu">www.elro.eu</a> EN Visit <a href="http://www.elro.eu">www.elro.eu</a>	NL Bezoek <a href="http://www.elro.eu">www.elro.eu</a> FR Visitez <a href="http://www.elro.eu">www.elro.eu</a>
<b>REPLACE BATTERIES</b>	DE Niedriger Batterie-Alarm EN Low battery alert	NL Melding lage batterijspanning FR Alerte de batterie faible

Vibration  
Vibrieren  
Trilling  
Vibrations

Connection / Test button  
Verbindung / Test Knopf  
Connectie / Test knop  
Bouton de Connexion / Test

Flash/Strobe  
Blitzlicht  
Flitslicht  
Flash lumineux



**FZ500221R**  
\* SMOKE DETECTOR  
\* RAUCHWARNMELDER  
\* ROOKMELDER  
\* DÉTECTEUR DE FUMÉE

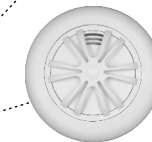

**FH380111R**  
\* KITCHEN FIRE DETECTOR  
\* KÜCHENBRANDMELDER  
\* KEUKENBRANDMELDER  
\* DÉTECTEUR D'INCENDIE DE CUISINE



**FC380111R**  
\* KOHLENMONOXIDMELDER  
\* CARBON MONOXIDE DETECTOR  
\* KOOLMONOXIDMELDER  
\* DÉTECTEUR DE MONOXYDE DE CARBONE



**FW380111R**  
\* WATER LEAKAGE DETECTOR  
\* WATERLEKKAGEMELDER  
\* WASSERLECKMELDER  
\* DÉTECTEUR DE FUITE D'EAU

**EN - Symbols:** Recycling and disposal: The WEEE symbol (a) means that this product and batteries must be disposed separately from other household waste. When it reaches its end of life, take it to a designated waste collection point in your area to guarantee a safe disposal or recycling. Protect the environment, human health and natural resources! Read the manual (b) before use and store it in a safe place for future use and maintenance. Warnings: Batteries shall not be exposed to excessive heat such as sunshine and fire.

**DE - Symbole:** Recycling und Entsorgung: Das WEEE-Symbol (a) bedeutet, dass dies Produkt und seine Batterien separat von anderem Haushaltsmüll entsorgt werden muss. Wenn das Ende der Produktlebensdauer erreicht ist, bringen Sie das Produkt zur kommunalen Sammelstelle um eine sichere Entsorgung oder Recycling zu gewährleisten. Schützen Sie Umwelt und menschlichen Gesundheit und gehen Sie verantwortlich mit natürlichen Ressourcen um! Lesen Sie vor Gebrauch das Anleitungshandbuch (b) und heben Sie diese auf, um eine sichere Nutzung und Wartung zu gewährleisten. Warnung: Batterien dürfen keiner starken Hitze ausgesetzt werden, wie z.B. durch direkte Sonnen-einstrahlung, Feuer, etc.

**NL - Symbolen:** Recycling en afvoer: Het WEEE-symbool (a) betekent dat dit product en batterijen gescheiden van huishoudelijk afval moeten worden afgevoerd. Als dit product het einde van zijn levensduur bereikt, breng je het naar een aangewezen afval inzamelpunt in de buurt om een veilige afvoer of recycling te garanderen. Bescherm milieu en volksgezondheid, ga verantwoordelijk met natuurlijke hulpbronnen om! Lees de handleiding voor gebruik en bewaar hem op een veilige plek voor toekomstig gebruik en onderhoud. Waarschuwingen: Batterijen mogen niet blootgesteld worden aan extreme hitte zoals zonlicht en vuur.

**FR - Symbols:** Recyclage et mise au rebut: Le symbole WEEE (a) signifie que ce produit et batteries ne doivent pas être jeté avec les ordures. Une fois le produit arrivée en fin de vie, déposez-la au centre de tri le plus proche de chez vous, où elle sera mise au rebut ou recyclée en toute sécurité. Protéger l'environnement, la santé des personnes et des ressources naturelles! Veuillez lire attentivement le manuel avant utilisation et le conserver à un endroit sûr. Avertissements: Les piles ne doivent pas être exposées à une chaleur excessive comme l'ensoleillement et le feu.



Standby current ≤125µA  
Alarm current ≤500mA



**Manufacturer**  
Siterwell Electronics CO., Limited  
No.666 Qingfeng Road, Jiangbei District,  
Ningbo, Zhejiang Province, China 315034

**Importer:**  
ELRO Europe | [www.elro.eu](http://www.elro.eu)  
Postbus 9607 - Box E800  
1006 GC Amsterdam The Netherlands

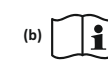

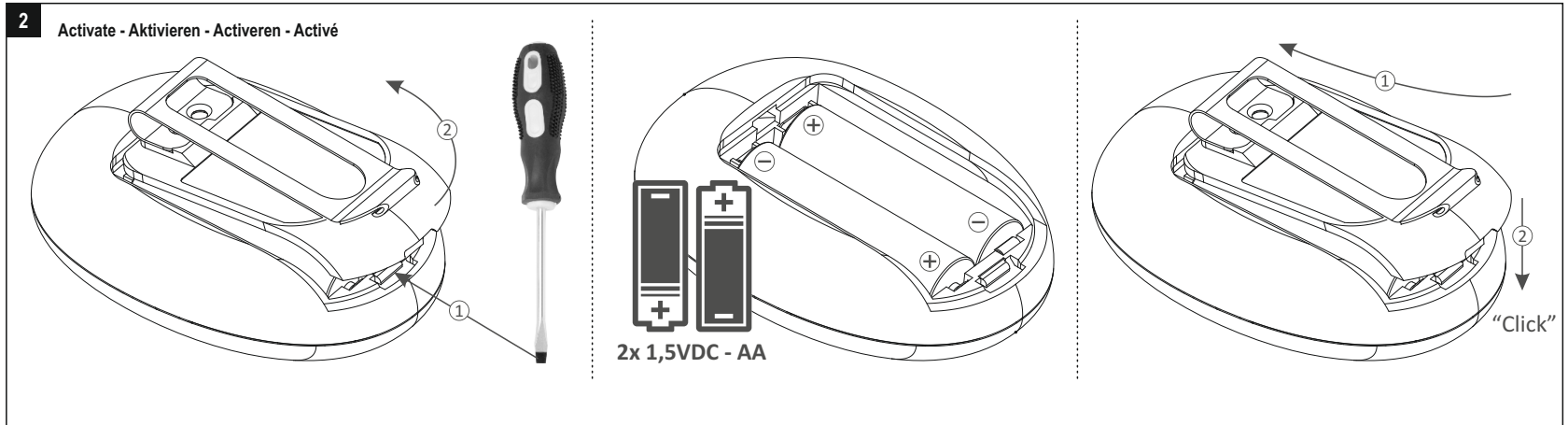
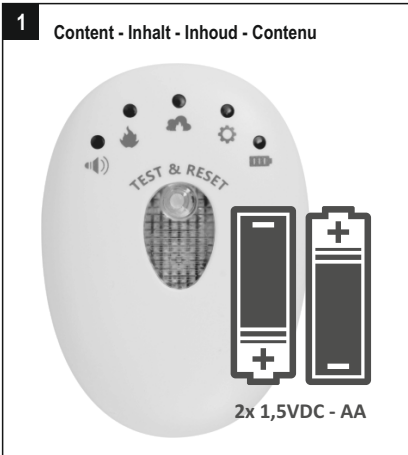

**EN NEW SITUATION**, there are no existing connections. If connections are present, treat as a **NEW SITUATION**.  
**DE NEUE SITUATION**, es gibt keine bestehenden Verbindungen. Wenn Verbindungen vorhanden sind, behandeln wie eine **NEUE SITUATION**.  
**NL NIEUWE SITUATIE**, er zijn geen bestaande connecties. Wanneer er connecties aanwezig zijn, behandel als **NIEUWE SITUATIE**.  
**FR NOUVELLE SITUATION**, il n'y a pas de connexions existantes. Lorsque des connexions sont présentes, traitez la situation comme une **NOUVELLE SITUATION**.

**(A) Master**

**EN** Press 3x within two seconds, both LED's flash alternately for approx. 10 seconds.  
**DE** Drücken Sie 3x innerhalb von zwei Sekunden, beide LED's blinken abwechselnd für ca. 10 Sekunden.  
**NL** Druk 3x binnen twee seconden, beide LED's knipperen afwisselend gedurende ca. 10 seconden.  
**FR** Appuyez 3 fois en moins de deux secondes, les deux DEL clignotent alternativement pendant environ 10 sec.

**(B) Slave**

**EN** Press 3 x quickly on slave device. If connect success, the LED lights up and the detector emits a beep.  
**DE** Drücken Sie 3 x schnell auf das Slave-Gerät. Bei erfolgreicher Verbindung leuchtet die LED und der Melder gibt einen Piepton ab.  
**NL** Druk 3 x snel op het slave-apparaat. Bij succesvolle aansluiting brandt de LED en geeft de melder een pieptoon.  
**FR** Appuyez rapidement sur 3 x sur l'appareil esclave. Si la connexion est réussie, la LED s'allume et le détecteur émet un bip.

**(A) Master**

flashing  
 Blinken  
 knipperen  
 clignotent

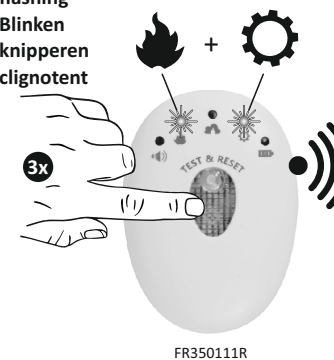

**(B) Slave**

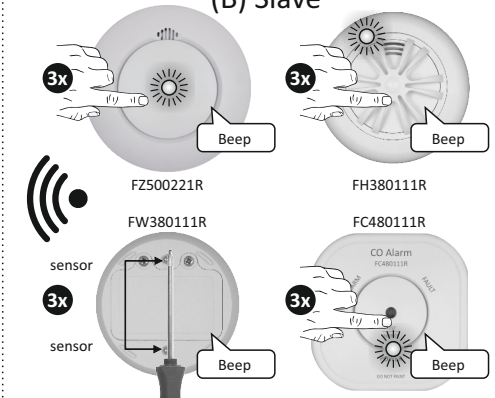

**EN** For the extensive manual including instructions on how to use as a slave, go to [www.elro.eu](http://www.elro.eu)  
**DE** Das umfangreiche Handbuch mit Anweisungen zur Verwendung als Slave finden Sie unter [www.elro.eu](http://www.elro.eu)  
**NL** Voor de uitgebreide handleiding met o.a. instructies over gebruik als slave gaat u naar [www.elro.eu](http://www.elro.eu)  
**FR** Pour le manuel complet comprenant des instructions sur l'utilisation de l'esclave, visitez le site [www.elro.eu](http://www.elro.eu)

**IMPORTANT WICHTIG BELANGRIJK IMPORTANT**

**EN** A connection can only be made if the Master connection is open; both LEDs flash for 10 seconds, see (A) Master. The detector gives a beep and the LED flashes indicating that the connection is successful, see (B) Slave.

**NL** Een connectie kan alleen plaatsvinden als de Master verbinding openstaat; beide LEDs knipperen gedurende 10 seconden, zie (A) Master. De melder geeft een beep en de LED knippert ter indicatie dat de connectie succesvol is, zie (B) Slave.

**DE** Eine Verbindung kann nur hergestellt werden, wenn die Masterverbindung offen ist; beide LEDs blinken für 10 Sekunden, siehe (A) Master. Der Melder gibt einen Piepton ab und die LED blinkt, um anzuzeigen, dass der Anschluss erfolgreich ist, siehe (B) Slave.

**FR** Une connexion ne peut être établie que si la connexion du Master est ouverte; les deux LEDs clignotent pendant 10 secondes, voir (A) Master. Le détecteur émet un bip et la LED clignote pour indiquer que la connexion a réussi, voir (B) Slave.