

shine on me_milan

CL/08.10.002.29

clou
bath findings

Instructies om een lamp te vervangen
Instructions for changing the lightbulb
Notice pour échanger l'ampoule
Anweisungen für das Ändern der Birne

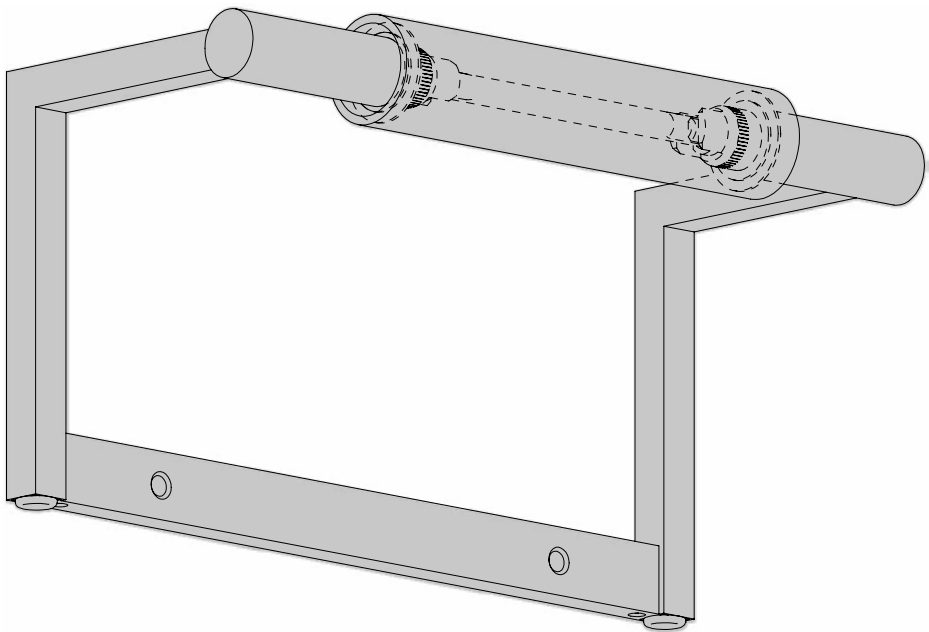



- Alvorens de montage te beginnen moet de volledigheid van de levering gecontroleerd worden. Tevens moet ook op transportschade gecontroleerd worden, te late schademeldingen (> 1 dag na levering) worden niet aanvaard.
 - De meegeleverde bevestigingsartikelen zijn geschikt voor gestucte of betegelde, massieve muren die voldoende draagkracht hebben. Voor andere muren dient men zelf bevestigingsartikelen te voorzien en dient de muur mogelijk verstevigd te worden.
 - Clou behoudt zich het recht voor technische en optische wijzigingen aan te brengen t.o.v. afgebeelde producten.
- Door wijzigingen in de productie kan het zijn dat gegeven afmetingen niet meer correct zijn. Alle vermelde afmetingen in deze handleiding dienen te worden geverifieerd alvorens de actie uit te voeren.
 - Clou b.v. kan niet verantwoordelijk worden gesteld voor de gevolgen van onaanangepast gebruik, onaanangepast transport of beschadigingen veroorzaakt door tussenopslag.
 - De van toepassing zijnde garantievoorzwaarden gelden steeds.
 - De montage dient uitgevoerd te worden door 2 personen waarvan minstens één vakkundig opgeleid persoon.
 - Alle maten zijn in mm.



- Before starting with the mounting check whether the delivery is complete. At the same time the delivery should be checked for damage due to transportation, damage reports that are too late (> 1 day after delivery) will not be accepted.
 - The included fixing media are suited for plastered or tiled solid walls with enough supporting power. For other walls the used fixing media is at own responsibility, and the wall might need reinforcement.
 - Clou reserves the right to introduce technical and visual changes with respect to the depicted images.
 - Due to changes in production it is possible that given dimensions are no longer correct. All mentioned dimensions in this manual should be verified before executing the action.
- Clou b.v. can not be held responsible for the results of improper use, improper transportation or any damage caused during interim storage.
 - The current terms of guarantee are always valid.
 - The installation has to be performed by at least 2 persons of whom at least one should be a skilled professional.
 - all dimensions are in mm.
-



- Avant de procéder au montage, veuillez contrôler si l'article livré est complet. Veuillez aussi contrôler des dommages éventuels causés par le transport, nous n'acceptons pas de réclamations dues à des dégâts causés par le transport au-delà de 1 jour après livraison.
 - Les fixations livrées avec les articles sont destinés pour montage sur un mur massif porteur, finition stuc ou carrelé. Pour d'autres finitions ou murs plus faibles, prévoir d'autres fixations et éventuellement consolider le mur si nécessaire.
 - Clou se réserve le droit pour tout changement technique ou optique par rapport à la photo représentant le produit.
- Des changements de production peuvent faire en sorte que les dimensions affichées ne correspondent plus, nous vous prions de vérifier avant de procéder à toute action.
 - Clou BV ne peut être tenu responsable pour usage non approprié des articles, transport inadéquat ou dommage causés à votre entrepôt en attente de livraison.
 - Les conditions de garanties en vigueur restent toujours valables.
 - Le montage doit être effectué par 2 personnes dont une au moins soit un corps de métier.
 - Toutes les mesures affichées sont en mm.



- Bevor Sie die Montage durchführen, kontrollieren Sie bitte wenn der gelieferte Artikel vollständig ist. Auch kontrollieren Sie mögliche durch den Transport verursachte Schäden, wir akzeptieren keine Beschwerden auf Schäden nach 1 Tag nach Lieferung.
 - Die mit den Artikeln gelieferten Befestigungen sind für Montage auf einer vergipste oder mit Fliesen gedeckte feste Wände mit genügender stützenenergie. Für andere Wände ist die verwendeten regelnmittel an eigener Verantwortlichkeit, und die Wand konnte Verstärkung benötigen.
 - Clou behält sich das Recht vor, die technische und Sichtbarmachungsänderungen in Bezug auf die bildlich dargestellten Bilder vorzustellen.
- Wegen der Änderungen in der Produktion ist es möglich, dass gegebene Maße nicht mehr korrekt sind. Vor der Durchführung der Tätigkeit alle erwähnten Maße in diesem Handbuch sollten überprüft werden.
 - Clou b.v. kann nicht verantwortlich gehalten werden für die Resultate des unsachgemäßen Gebrauches, unsachgemäßen Transportes oder irgendeines Schadens, die während der Zwischenlagerung verursacht werden.
 - Die gegenwärtigen Ausdrücke der Garantie sind immer gültig.
 - Die Installation muss von mindestens 2 Personen durchgeführt werden, von denen man mindestens ein erfahrener Fachmann sein sollte.
 - alle Maße sind in Millimeter.
-

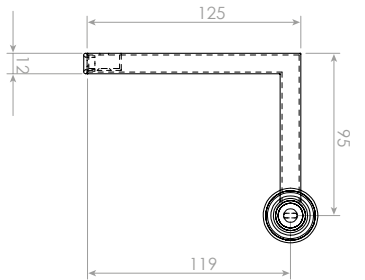
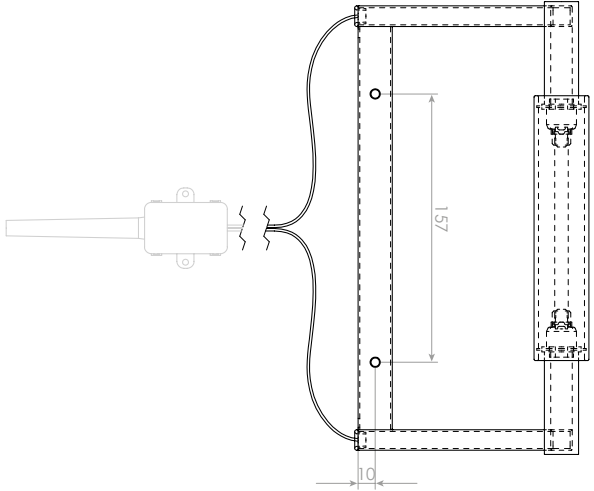
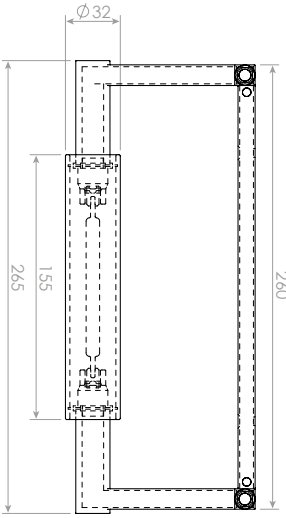



Alvorens de lamp te vervan-
gen dient men de stroom af
te sluiten om electrocutie te
vermijden.

Before changing the lightbulb
the power has to be cut off to
prevent electrocution.

Avant de changer l'ampoule
le courant doit être découpée
pour empêcher l'électrocution.

Bevor man die Birne ändert,
muss die Energie abgeschnitten
werden, um Stromschlag zu
verhindern.

1

Schuif voorzichtig het glaasje
opzij.

Carefully slide the glass cover
aside.

Glissez soigneusement la cou-
verture en verre de côté.

Schieben Sie sorgfältig den
Glasdeckel beiseite.

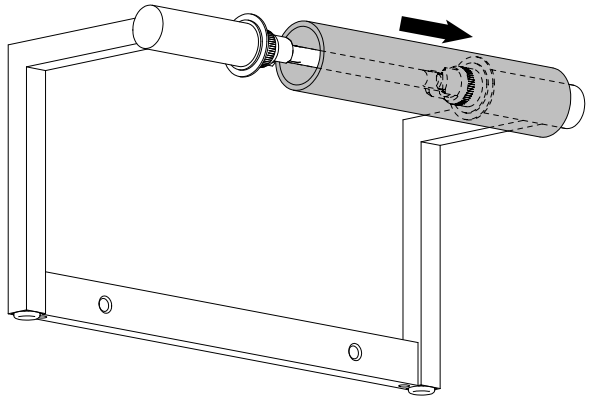

2_

Trek het contact opzij (1), duw het lampje naar de andere kant (2), en hef op om het uit de lamp te trekken (3).

Pull the contact aside (1), push the lightbulb to the other side (2), and pull it out of the lamp (3).

Tirez le contact de côté (1), poussez l'ampoule à l'autre côté (2), et tirez-la hors de la lampe (3).

Ziehen Sie den Kontakt beiseite (1), drücken Sie die Birne zur anderen Seite (2), und ziehen Sie die Birne heraus (3).

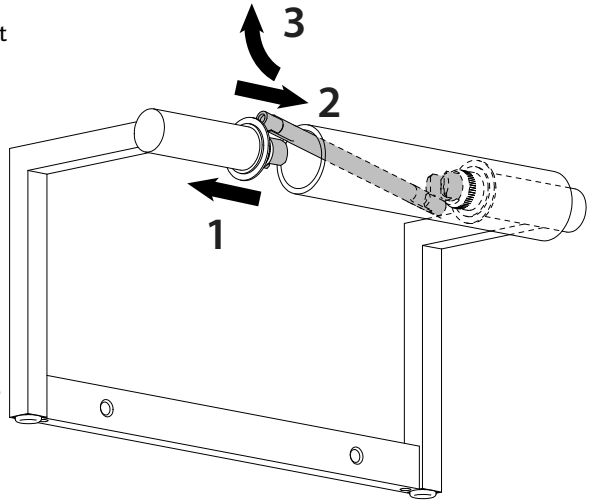

Raak het glas van het nieuwe lampje niet aan met de huid, dit kan de levensduur van het lampje verkorten.

Do not touch the glass of the bulb with your skin, this can shorten its life span.

Ne touchez pas le verre de la nouvelle ampoule avec votre peau, ceci peut raccourcir sa durée de vie.

Berühren Sie nicht das Glas der neue Birne mit Ihrer Haut, diese kann sein Lebensdauer verkürzen.

3_

Steek het nieuwe lampje op het contact in de lamp (1), duw het contact opzij (2), trek het andere contact opzij (3), en steek het lampje in het contact (4).

Place the bulb on the contact in the lamp (1), push the contact aside (2), pull the other contact aside (3), and place the bulb in the contact (4).

Placez l'ampoule sur le contact dans la lampe (1), poussez le contact de côté (2), tirez l'autre contact de côté (3), et placez l'ampoule dans le contact (4).

Legen Sie die Birne auf den Kontakt in die Lampe (1), drücken Sie den Kontakt beiseite (2), ziehen Sie den anderen Kontakt beiseite (3), und legen Sie die Birne in den Kontakt (4).

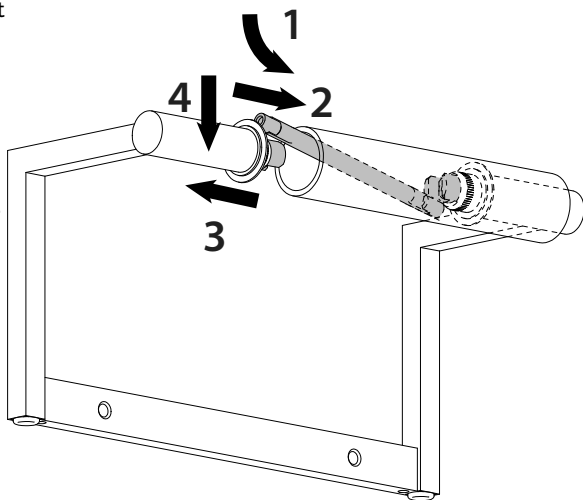

4_

Schuif het glaasje voorzichtig terug op zijn plaats.

Slide the glass cover carefully back into place.

Glissez la couverture en verre soigneusement de nouveau sur place.

Schieben Sie den Glasdeckel sorgfältig zurück in Platz.

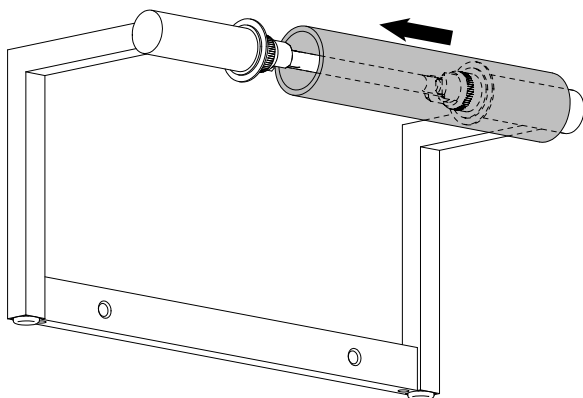



Clou bv

Thermiekstraat 1
NL-6361 HB Nuth
T +31 (0)45 524 56 56
F +31 (0)45 524 60 00

info@clou.nl
www.clou.nl