

T-Touch Connect Solar Gebruikershandleiding V7.3

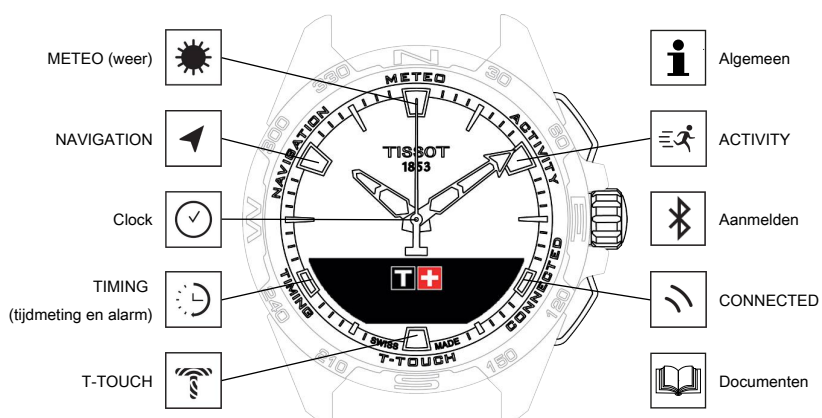



Van harte gefeliciteerd met uw keuze voor Tissot™, een Zwitsers bedrijf dat in 1853 in Le Locle is opgericht en daar vandaag de dag nog steeds gevestigd is. Uw horloge is met de grootste zorg vervaardigd van hoogwaardige materialen en componenten en is beschermd tegen schokken, temperatuurschommelingen, water en stof.

INHOUD

1 AANMELDEN	7
1.1 Opladen.....	7
1.1.1 Draadloze oplader.....	7
1.1.2 Zonne-energie	9
1.2 Het horloge inschakelen	9
1.3 De T-Touch Connect Solar gebruiken met koppeling met een smart smartphone	9
1.4 De T-Touch Connect Solar gebruiken zonder koppeling met een smart smartphone	12
1.5 Het horloge opnieuw verbinden met de telefoon.....	14
2 CLOCK.....	15
2.1 TIME 1 en TIME 2.....	15
2.1.1 Tijd instellen.....	16
2.1.2 Tijdzone	16
2.1.3 Swap with TIME 2 (wijzigen naar de tweede tijd)	16
2.2 Date.....	16
3 METEO (WEER)	19
3.1 BAROMETER	20
3.1.1 Calibrate relative pressure.....	20
3.1.2 Absolute pressure.....	20
3.1.3 Woordenlijst	21
3.2 TEMPERATURE	22
4 ACTIVITY	23
4.1 ACTIVITY.....	23
4.1.1 De activiteit starten.....	24
4.1.2 Beschrijving van de verschillende pictogrammen op het horloge tijdens de activiteit.....	24
4.1.3 Beschrijving van de verschillende schermen op het horloge tijdens de activiteit	25
4.1.4 De activiteit stoppen	25
4.1.5 Activiteitenhistorie	25
4.1.6 Specifieke schermen in de T-Touch-app.....	26
4.1.7 Technische informatie.....	26
4.2 BRING ME BACK.....	26
4.2.1 De functie 'Bring Me Back' starten.....	27
4.2.2 Modus wijzigen voor de functie 'Bring Me Back'	27
4.2.3 De route van 'Bring Me Back' optimaliseren.....	27
4.2.4 Beschrijving van de verschillende schermen op het horloge op de terugweg	28
4.2.5 Beschrijving van de verschillende pictogrammen op het horloge op de terugweg	29
4.2.6 Automatische uitschakeling van de functie	30
4.2.7 Technische informatie.....	30
4.3 DAGELIJKSE STAPPEN	30
4.3.1 CALORIES	31
4.3.2 DISTANCE	31
4.3.3 ACTIVITY PERIOD.....	31
4.3.4 STEPS GOAL.....	31

4.4	HOOGTEMETER	31
4.4.1	ALTITUDE SETTING (kalibratie van hoogte).....	31
4.4.2	Woordenlijst	32
5	CONNECTED	35
5.1	Inkomende oproep	35
5.2	NOTIFICATIONS (bericht, e-mail, herinnering, sociale media).....	36
5.3	MIJN TELEFOON ZOEKEN	36
5.4	Mijn horloge zoeken	36
5.5	NBA	36
6	T-TOUCH	39
6.1	QUICK SETTINGS.....	39
6.1.1	'Bluetooth' (snelle instelling van Bluetooth®).....	40
6.1.2	'Sound' (snelle instelling van geluid)	40
6.1.3	'Vibration' (snelle instelling van trilling).....	40
6.1.4	'BATTERY LEVEL'	41
6.1.5	'SOLAR ENERGY'	41
6.2	WATCH SETTINGS	41
6.2.1	'Pair with phone'	41
6.2.2	'CONNECTION' (verbindinginstellingen).....	42
6.2.3	'System'.....	42
6.2.4	'User profile'.....	44
6.2.5	'Calibration'	44
6.2.6	'About'.....	45
6.2.7	E-labelling.....	45
7	TIMING (TIJDMETING EN ALARM)	47
7.1	CHRONO (tijdmeting)	47
7.1.1	LAP (rondetijden).....	48
7.1.2	SPLIT (tussentijden).....	48
7.1.3	LOGBOOK	48
7.2	TIMER	49
7.3	ALARM	49
7.3.1	Een alarm instellen	49
7.3.2	Alarm aanpassen, inschakelen of uitschakelen.....	50
8	NAVIGATION	51
8.1	Modus instellen	51
8.2	Kompasrichting	52
8.3	Kalibreren.....	52
8.4	Woordenlijst	53
9	ALGEMEEN	55
9.1	Basishandelingen.....	56
9.2	Het wachtwoord opnieuw instellen met een smartphone	58
9.3	Het wachtwoord opnieuw instellen via het horloge.....	59

9.4	Compatibiliteit	60
9.5	Versies en nieuwe functionaliteiten.....	62
10	DOCUMENTEN	67

PAGINA OPZETTELIJK LEEG GELATEN

1 AANMELDEN

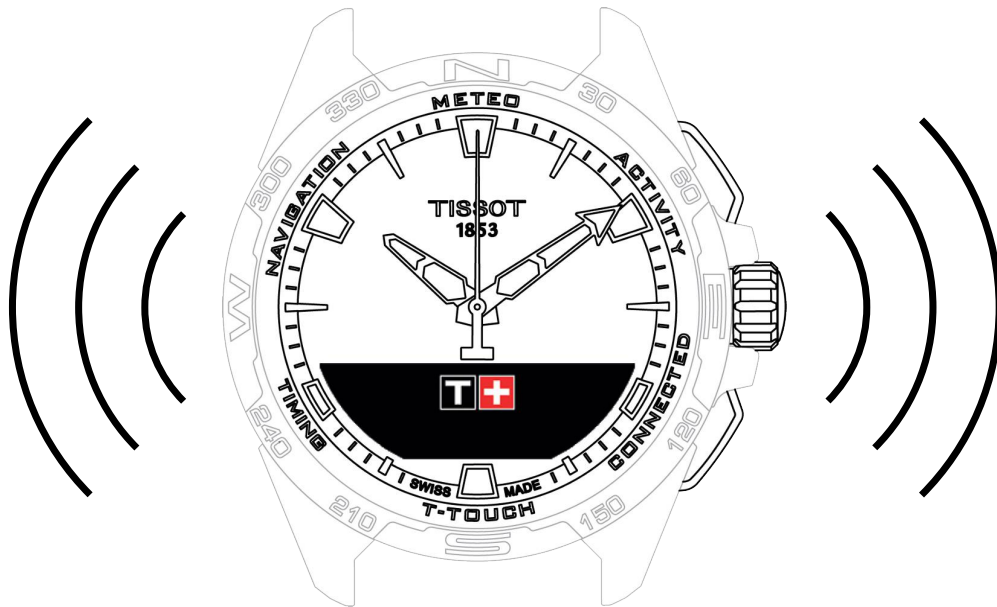

Opladen



Starten



Verbinden



Niet gekoppeld



Opnieuw verbinden

1.1 Opladen



Oplader



Solar

1.1.1 Draadloze oplader

Gebruik geen USB-adapter (niet meegeleverd) met een vermogen van meer dan 15 W.

Gebruik geen kabel of connector die geknikt, gedraaid, beschadigd of kapot is.

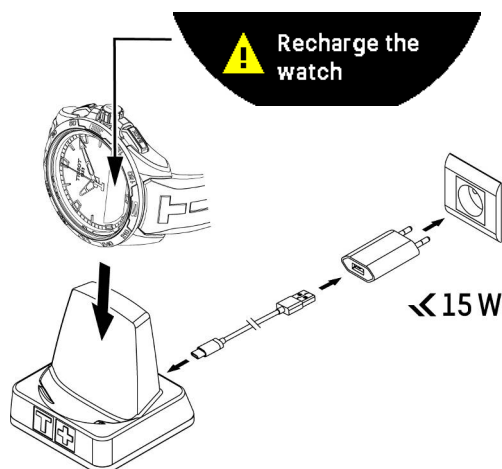

De eerste keer dat u uw T-Touch Connect Solar gaat gebruiken, adviseren we het op te laden met de meegeleverde oplader T229. Plaats de T-Touch Connect Solar voorzichtig en correct op de meegeleverde oplader en controleer of de melding 'Charging' op het MIP-scherm te zien is.

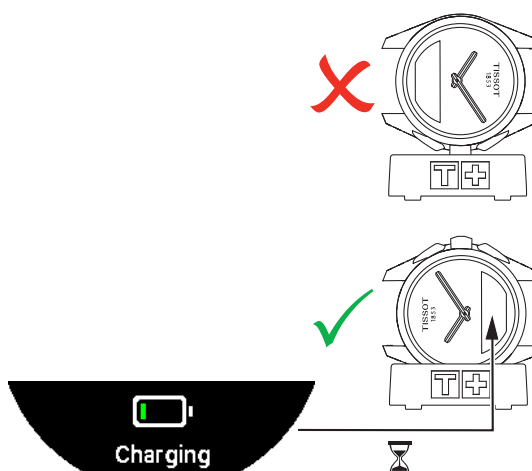

Wanneer de T-Touch Connect Solar op de draadloze oplader T229 is geplaatst, is hij in minder dan 4 uur volledig opgeladen.

Het elektrische circuit van deze draadloze voeding behoort tot klasse PS1 in overeenstemming met norm EN 62368-1.

Eerste keer opladen

1. Zodra de batterij van de T-Touch Connect Solar opgeladen is, drukt u kort op de kroon om de taal van het horloge te selecteren.



2. Bevestig uw keuze door kort op de kroon te drukken. U krijgt nu twee opties voor het gebruik van het horloge: gekoppeld met een smartphone of niet-gekoppeld.

1.1.2 Zonne-energie

Zoals zijn naam al aangeeft, maakt de T-Touch Connect Solar gebruik van licht – met name zonlicht – om zijn batterij automatisch en natuurlijk op te laden. Dit verlengt de gebruiksduur van het horloge.

Opmerking: leg of houd het horloge niet te dicht bij een lichtbron (≤ 20 cm). U mag dit in geen geval doen om de batterij sneller op te laden.

1.2 Het horloge inschakelen

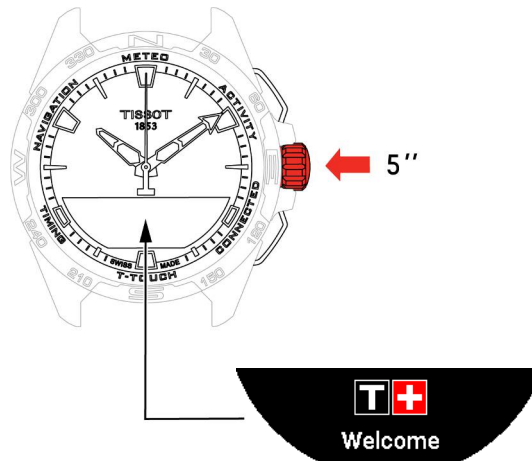

1. Houd de kroon 5 seconden ingedrukt tot het MIP-scherm oplicht.

1.3 De T-Touch Connect Solar gebruiken met koppeling met een smart smartphone

Alleen de gekoppelde modus biedt toegang tot alle functies van de T-Touch Connect Solar.

Download de T-Touch Connect Solar-app op de smartphone en volg de verbindingsovername-instructies.



Het MIP-scherm van de T-Touch Connect Solar wordt weergegeven:

'PAIR WITH PHONE?'

1. Selecteer met de kroon 'YES'.



'Install the Tissot app.'

1. Open de T-Touch Connect Solar-app op de smartphone.



'Pair with T-Touch XXX'

1. De app wordt automatisch gekoppeld met het dichtstbijzijnde horloge. 'PAIRING CODE' wordt weergegeven. Als de code niet op het horloge te zien is of als er op het horloge een andere code weergegeven wordt dan in de app, klikt u op 'CANCEL' en begint u opnieuw.
- ⇒ Opmerking: in tegenstelling tot de volgende stap is dit geen controlestap, maar kunt u hier het juiste horloge selecteren als er meer horloges in de buurt zijn.



'PAIRING CODE'

1. Bevestig de koppelingscode op het MIP-scherm van de T-Touch Connect Solar en in de T-Touch Connect Solar-app.
- ⇒ Let op: u hebt slechts 30 seconden de tijd om deze handeling uit te voeren voordat het koppelproces wordt onderbroken.

'SET PASSWORD?'

1. Gebruik tot en met versie 6.2 de kroon om vast te leggen of u het horloge met een wachtwoord wilt beveiligen. Inschakeling van een wachtwoord biedt de volgende waarborgen:
- ⇒ De content van de ontvangen notificaties wordt niet op het horloge getoond om uw privacy te beschermen
- ⇒ De menu's van het horloge zijn niet toegankelijk.

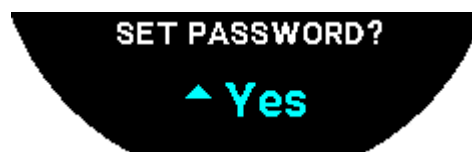

2. Selecteer 'Yes' om een wachtwoord in te stellen.

'ENTER CODE'

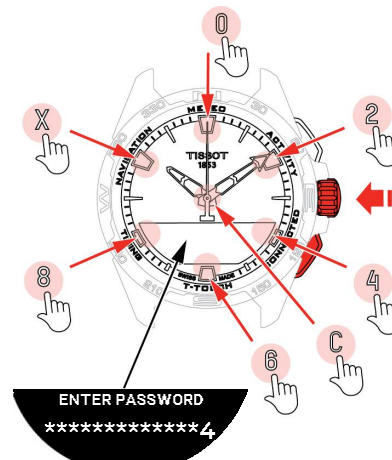

1. Gebruik de touchpads om het wachtwoord aan te maken. Elk vlakje correspondeert met een teken: 0, 2, 4, C, 6, 8 en X.
 - ⇒ Let op: minimaal 6 en maximaal 14 tekens.
2. Zodra u het wachtwoord ingevoerd hebt, bevestigt u met **T**. U kunt op elk moment teruggaan door op de BACK-knop te drukken.

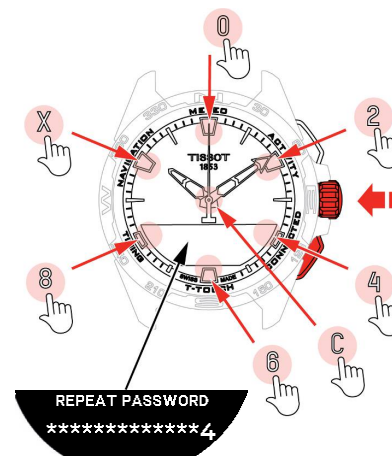

3. Voer het wachtwoord nogmaals in en bevestig met **T**.

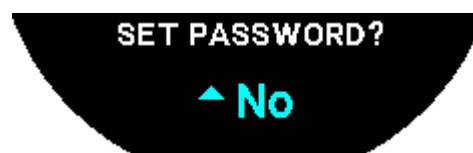

4. Als u geen wachtwoord in wilt stellen, selecteert u 'No' en gaat u door naar de volgende stap.
 - ⇒ 'Setup completed' verschijnt. Dit betekent dat de installatie met succes voltooid is.
 - ⇒ De wijzers geven de tijd aan en het horloge wordt automatisch vergrendeld.
5. Als u tijdens het koppelen van uw horloge aan de Tissot T-Connect-app een foutmelding krijgt, selecteert u de optie 'Retry' om het proces opnieuw te starten.
6. Als het probleem aanhoudt, volgt u de onderstaande stappen:
7. De-installeer de Tissot T-Connect-app.

8. Initialiseer uw horloge opnieuw (BACK-knop > 'CANCEL' of T-TOUCH-menu / SETTINGS / System / Restore to factory settings).
9. Druk in het scherm 'Home' van uw horloge op de kroon .
10. Schakel bluetooth in op uw smartphone.
11. Verwijder uw horloge uit de bluetoothinstellingen op uw smartphone.
12. Schakel de internetverbinding van uw smartphone in.
13. Installeer de nieuwste versie van de Tissot T-Connect-app.
14. Open de app en meld u aan bij uw account om het proces opnieuw te starten.

1.4 De T-Touch Connect Solar gebruiken zonder koppeling met een smart smartphone

Het MIP-scherm van de T-Touch Connect Solar wordt weergegeven:

'PAIR WITH PHONE?'

1. Selecteer met de kroon 'No'.

'SET PASSWORD?'

1. Selecteer met de kroon of u het horloge met een wachtwoord wilt beveiligen. Door inschakeling van het wachtwoord kunnen de menu's van het horloge niet geopend worden.

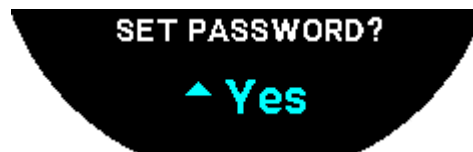

2. Selecteer 'Yes' om een wachtwoord in te stellen.

'ENTER PASSWORD'

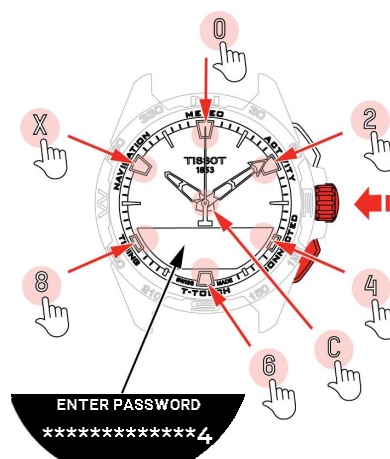

1. Gebruik de aanraakvlakken om uw wachtwoord aan te maken. Elke zone correspondeert met een teken: 0, 2, 4, C, 6, 8 en X.

⇒ Let op: minimaal 6 en maximaal 14 tekens.

2. Wanneer u het wachtwoord ingevoerd hebt, bevestigt u met **T**. U kunt op elk moment naar het vorige scherm terugkeren door op de BACK-knop te drukken.

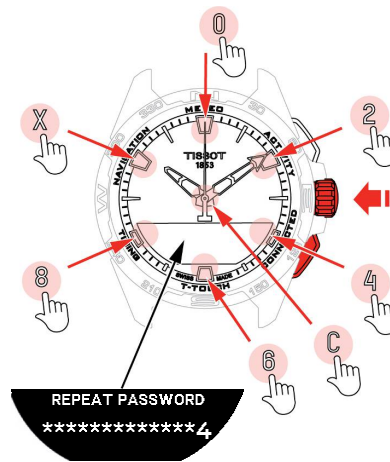

3. Voer het wachtwoord nogmaals in en bevestig met **T**.

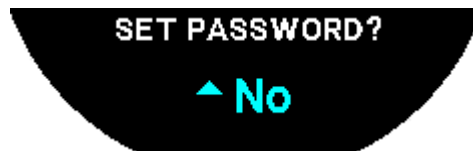

4. Als u geen wachtwoord in wilt stellen, selecteert u 'No' en gaat u door naar de volgende stap.

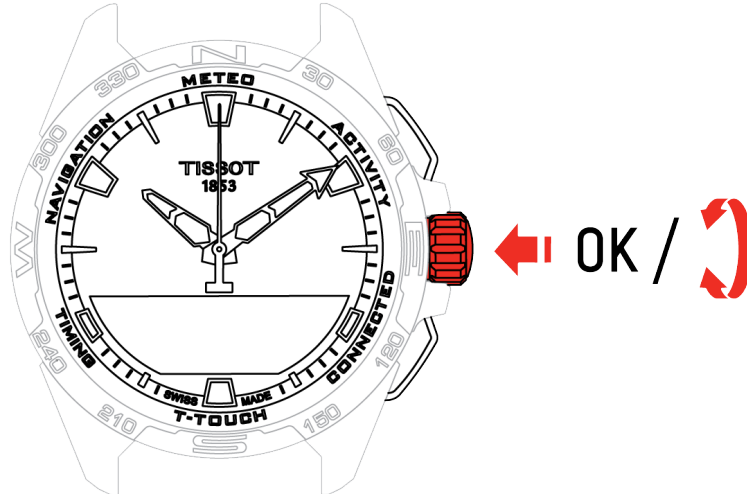

5. Gebruik de kroon om de instellingen van het horloge handmatig in te stellen:

'GENDER'

- Man, vrouw of genderneutraal.

'HEIGHT UNIT'

- Centimeter of feet.
- Voer uw lengte in.

'WEIGHT UNIT'

- Kilogram of pound.
- Voer uw gewicht in.

'DATE FORMAT'

- DD.MM.YY (dag.maand.jaar) of MM.DD.YY (maand.dag.jaar).

'DATE OF BIRTH'

- Selecteer jaar, maand en dag.

'DATE'

- Stel de actuele datum in.

'TIME FORMAT'

- 24-uurs of 12-uurs.

'TIME 1' (tijd)

- Voer de tijd in.

De melding 'Setup completed' verschijnt. Dit betekent dat de installatie met succes voltooid is.

De wijzers geven de door u ingestelde tijd aan en het horloge wordt automatisch vergrendeld.

1.5 Het horloge opnieuw verbinden met de telefoon

Wanneer het horloge verbonden is met de telefoon, wordt dit aangegeven door het pictogram .

Als het horloge tijdelijk buiten het bereik van de telefoon is, probeert het twee uur lang opnieuw ver-

binding te maken. Dit wordt aangegeven door het pictogram . In dit geval hoeft u het horloge slechts op enkele meters van de telefoon te houden om opnieuw verbinding te maken. Op de telefoon moet Bluetooth natuurlijk wel ingeschakeld zijn.

Na twee uur verbreekt het horloge het bluetoothsignaal om de batterij te sparen. Het pictogram voor geen verbinding wordt nu weergegeven. Vanaf versie 2.0 hoeft u slechts op een van de knoppen

(BACK / START / ) te drukken om het signaal opnieuw in te schakelen. Het pictogram  wordt onmiddellijk weergegeven.

2 CLOCK

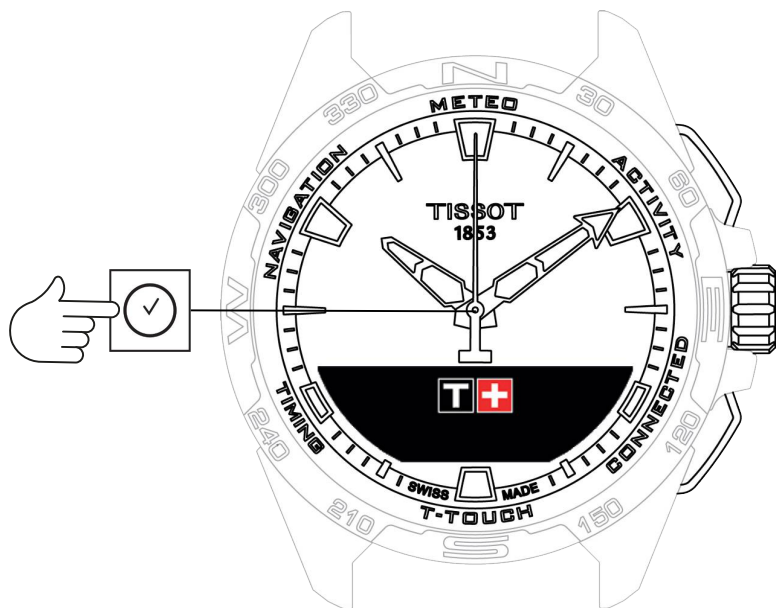

Toegang krijgen tot de functies van de 'Clock':

1. Ontgrendel het horloge door lang op de START-knop te drukken.
2. Druk op het aanraakvlak van de klok.
 - ⇒ Door te drukken op en te draaien aan  krijgt u toegang tot de volgende functies:



Tijd



Datum

⇒ Opmerking: u kunt op elk moment teruggaan door op de BACK-knop te drukken.

2.1 TIME 1 en TIME 2



Niet-gekoppelde tijd



Gekoppelde tijd







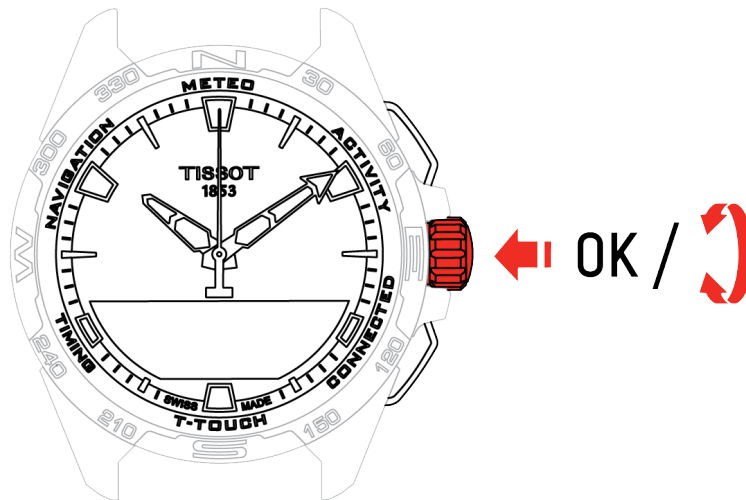

T1 <-> T2

2.1.1 Tijd instellen

In niet-gekoppelde modus



1. Draai aan  om **TIME 1** aan te geven en druk op . Het horloge toont 'Set time 1'
 2. Druk op  om de tijd te bevestigen 
- ⇒ Gebruik  om de tijd in te stellen en druk op  om de tijd te bevestigen 

2.1.2 Tijdzone

In gekoppelde modus

Het horloge heeft twee tijden: **TIME 1** en **TIME 2**. Voor deze twee tijden kunt u de gewenste tijdzone kiezen uit een lijst die aangepast kan worden in de Tissot T-Connect-app. De wijzers geven altijd **TIME 1** aan.

De lijst met tijdzones bevat:

- De tijdzone 'phone': dit is de tijdzone van de smartphone
- De tijdzone 'custom': deze tijdzone kunt u handmatig instellen
- De tijdzones van verschillende steden en andere plaatsen die vermeld worden in de T-Touch Connect Solar-app

Opmerking: het horloge informeert u 18 uur van tevoren dat er omgeschakeld wordt van zomer- naar wintertijd of omgekeerd. De omschakeling gebeurt automatisch.

2.1.3 Swap with TIME 2 (wijzigen naar de tweede tijd)



Met de functie 'Swap' kunt u omschakelen tussen **TIME 1** en **TIME 2**.

Deze functie is alleen beschikbaar als **TIME 1** en **TIME 2** ingesteld zijn.

2.2 Date

De T-Touch Connect Solar heeft een eeuwigdurende kalender:

-  : in de gekoppelde modus wordt de datum automatisch gesynchroniseerd met het horloge.

-  : in de niet-gekoppelde modus moeten de instellingen handmatig ingevoerd worden:
 1. Druk op 
 - ⇒ 'Set Date?'
 2. Druk op 
 3. Stel de actuele datum in

PAGINA OPZETTELIJK LEEG GELATEN

3 METEO (WEER)

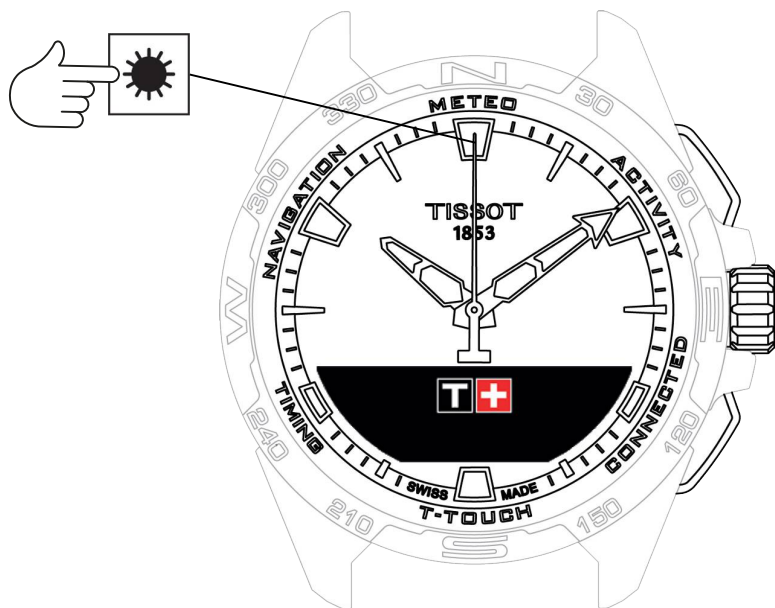

Toegang krijgen tot de functies van 'METEO' (weer):

1. Ontgrendel het horloge door lang op de START-knop te drukken.
2. Druk op het aanraakvlak van 'METEO'.
 - ⇒ Door te drukken op en te draaien aan  krijgt u toegang tot de volgende functies:



Barometer

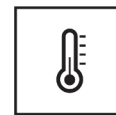

Temperatuur

⇒ Opmerking: u kunt op elk moment teruggaan door op de BACK-knop te drukken.

3.1 BAROMETER

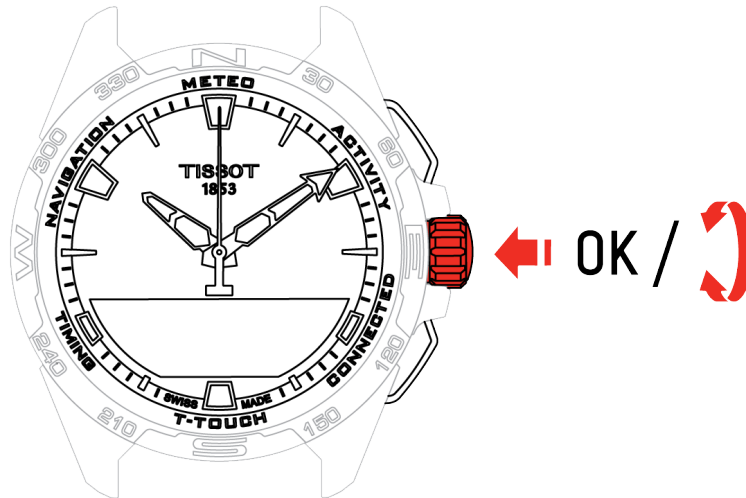

Door te drukken op en te draaien aan  krijgt u toegang tot de volgende functies:



Relative pressure

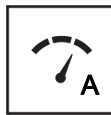

Absolute pressure



Woordenlijst

3.1.1 Calibrate relative pressure

Bij aanpassing van de relatieve druk verandert ook de aangegeven hoogte. De relatieve druk is bewust begrensd tussen 950 hPa en 1.100 hPa.

3.1.2 Absolute pressure

De absolute luchtdruk is de werkelijke druk op het tijdstip en de plek van de meting en kan niet worden gewijzigd.

Voor een zo nauwkeurig mogelijke barometermeting kunt u naargelang uw geografische positie het halfmond en de klimaatzone aanpassen. Via 'T-TOUCH' / 'SETTINGS' / 'Calibration' / 'Altimeter' selecteert u handmatig of automatisch uw klimaatzone op basis van de vereenvoudigde klimaatclassificatie

van Köppen (zie onderstaande afbeelding). Als het horloge niet is ingesteld ('Not Set') wordt het standaard atmosfeermodel gebruikt: vaste temperatuur, op zeeniveau = 15°C, gemiddelde druk, op zeeniveau: 1013,25 hPa.

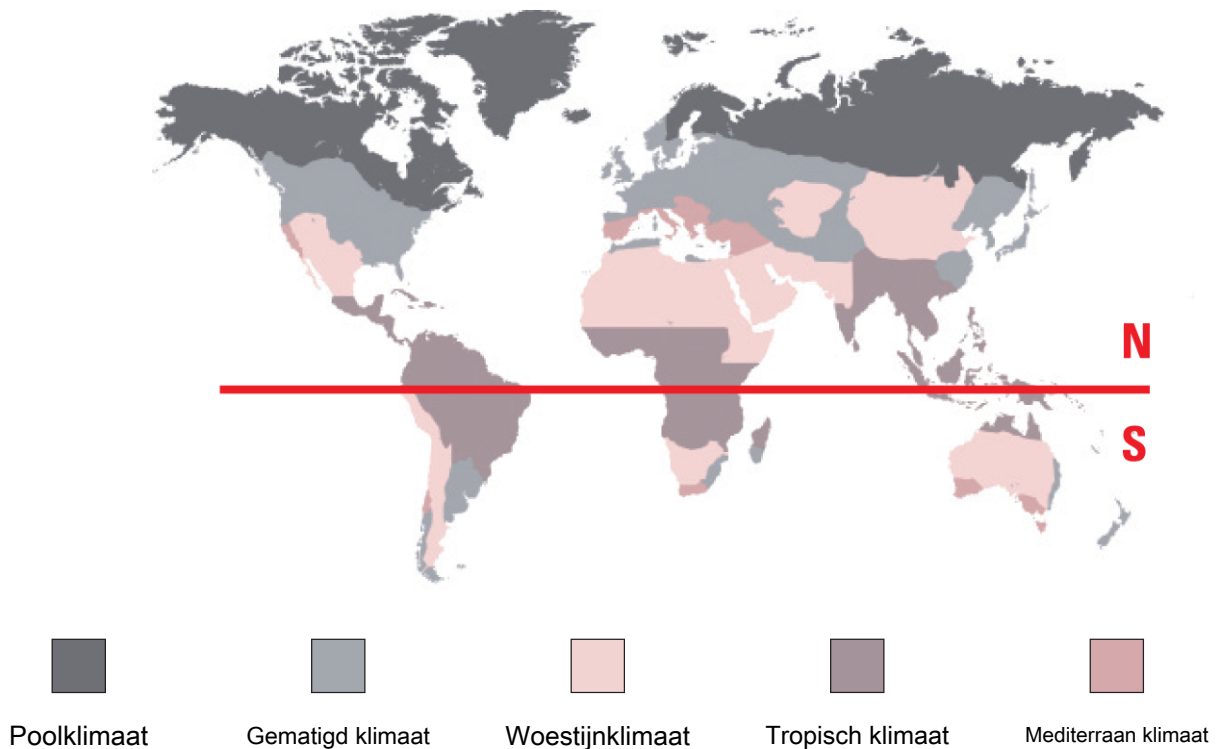

3.1.3 Woordenlijst

In de meteorologische stand zijn de wijzers over elkaar geplaatst om de meteorologische ontwikkelingen aan te duiden. De barometer geeft de relatieve luchtdruk aan. Deze relatieve druk wordt aangegeven in hectopascal.

Veranderingen in het weer hebben te maken met veranderingen in de luchtdruk. Als de luchtdruk stijgt, klaart de lucht op. Er is dan sprake van een 'hogedrukgebied' of een 'anticyclon'. Als de luchtdruk daalt, ontstaat er bewolking. Er is dan sprake van een 'lagedrukgebied' of een 'depressie'.

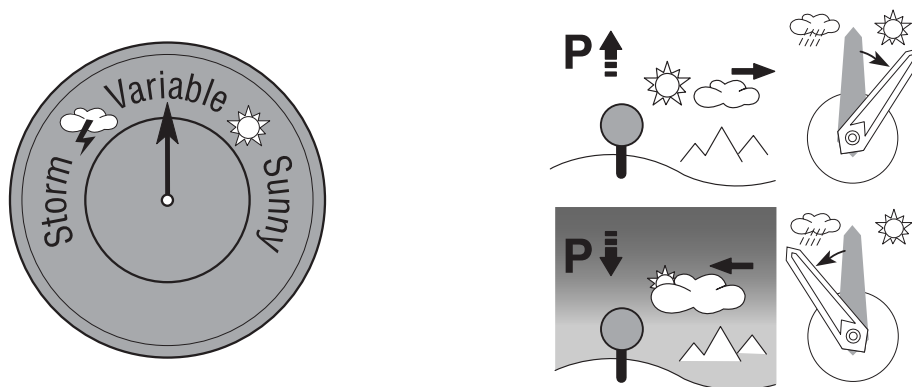

- De T-Touch Connect Solar meet de drukvariaties en geeft de weersveranderingen aan met behulp van de wijzers die de volgende 7 standen kunnen aannemen, afhankelijk van de meteorologische ontwikkelingen:

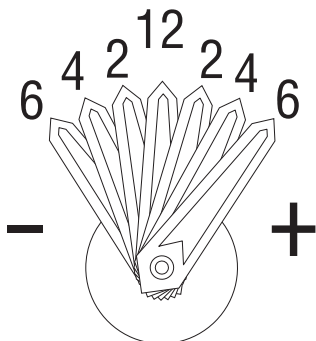

- 6': sterke drukdaling, snelle verslechtering
- 4': gematigde drukdaling, waarschijnlijk verslechtering
- 2': lichte drukdaling, waarschijnlijk lichte verslechtering
- 12 uur: geen merkbare verandering in het weer
- +2': lichte drukverhoging, waarschijnlijk lichte verbetering
- +4': gematigde drukverhoging, waarschijnlijk verbetering
- +6': sterke drukverhoging, snelle verbetering

Het programma van de T-Touch Connect Solar houdt rekening met de verandering in luchtdruk gedurende de laatste 6 uren om de aan te geven weersontwikkeling te berekenen. Daarnaast detecteert het horloge drukveranderingen als gevolg van een snelle hoogteverandering. Deze drukveranderingen worden automatisch in de berekening verwerkt. Om deze reden hebben ze slechts minimale invloed op de ontwikkeling van de luchtdruk. Het digitale display van de T-Touch Connect Solar toont de absolute en relatieve luchtdrukwaarden in hectopascal [hPa]. De absolute luchtdruk is de werkelijke druk op het tijdstip en de plek van de meting en kan niet worden gewijzigd. De relatieve luchtdruk is de waarde op zeeniveau die is berekend op basis van de lokale absolute luchtdruk. De barometers en de weerkaarten geven de relatieve drukwaarden aan. De waarde voor de relatieve druk is afhankelijk van de ingestelde klimaatzone en kan in het horloge worden ingesteld. Het ijken van de relatieve druk hangt samen met de hoogte.

Meetbereik:	absolute druk: 250 hPa tot 1200 hPa
	relatieve druk: 950 hPa tot en met 1100 hPa
Nauwkeurigheid:	absolute druk: ± 3 hPa
relatieve druk:	verandert mee met de hoogtemeter
Resolutie:	1 hPa
Omrekening eenheden:	1 hectopascal [hPa] = 1 millibar [mb]

3.2 TEMPERATURE

De aangegeven temperatuur is de temperatuur van de horlogekast. Deze wordt op zijn beurt weer beïnvloed door de lichaamstemperatuur. Daarom kan de aangegeven temperatuur afwijken van de omgevingstemperatuur.

Om de daadwerkelijke omgevingstemperatuur aan te geven, moet het horloge afgedaan worden tot het niet meer beïnvloed wordt door de lichaamstemperatuur (dit kan 15 tot 30 minuten duren).

De temperatuur kan worden weergegeven in graden Celsius [°C] of in graden Fahrenheit [°F].

Meetbereik:	-10 °C tot +60 °C	14 °F tot 140 °F
Nauwkeurigheid:	± 1 °C	$\pm 1,8$ °F
Resolutie:	1 °C	1 °F

4 ACTIVITY

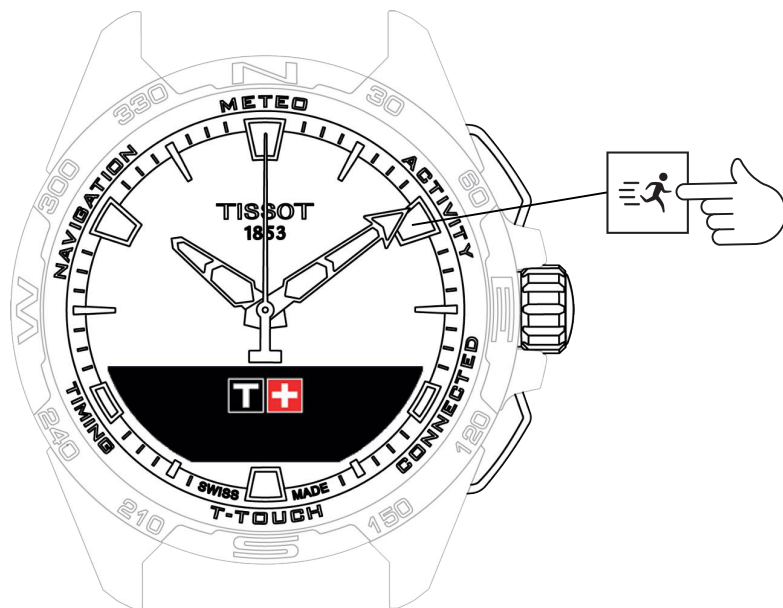

Toegang krijgen tot de functies van 'ACTIVITY':

1. Ontgrendel het horloge door lang op de START-knop te drukken.
2. Druk op het aanraakvlak van 'ACTIVITY'.
⇒ Door te draaien aan  krijgt u toegang tot de volgende functies:



Activiteit



Dagelijkse stappen



Hoogtemeter



Bring me back

- ⇒ Opmerking: u kunt op elk moment teruggaan door op de BACK-knop te drukken.
- ⇒ Opmerking: de functie 'BRING ME BACK' is alleen beschikbaar als de functie '[ACTIVITY ▶ 23]' ingeschakeld is.

4.1 ACTIVITY

Met de T-Touch Connect Solar kunt u buitenactiviteiten vastleggen met de functie 'ACTIVITY' (bijv. bergwandelingen). Deze functie toont de verstreken tijd, het aantal stappen, het aantal calorieën, de actuele hoogte, de opgetelde stijg- en daalhoogtes en de gemiddelde verticale stijg- en daalsnelheden.

Opmerkingen:

Deze functie is beperkt of niet beschikbaar in bepaalde delen van de wereld.



In de niet-gekoppelde modus of indien niet aangesloten, heeft 'ACTIVITY' niet alle functiemogelijkheden en worden de GPS-coördinaten tijdens de activiteit niet opgeslagen.

4.1.1 De activiteit starten

- ✓ Het horloge moet gekoppeld worden met de telefoon van de gebruiker om alle functies van de app volledig te kunnen gebruiken. Daarnaast wordt geadviseerd om ingelogd te zijn op het gegevensnetwerk of onlangs ingelogd te hebben.



1. Selecteer 'ACTIVITY' bij het beginpunt van de activiteit door kort op  te drukken.



2. Start 'ACTIVITY' door kort op  te drukken.
3. Als de T-Touch-app op de achtergrond actief is of gesloten is, verschijnt op het horlogeschermd de melding met het verzoek om de app te openen en in te schakelen.

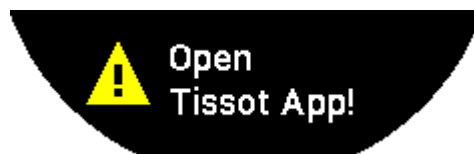

- ⇒ De T-Touch-app moet de vereiste toestemmingen hebben om de GPS-functie van de telefoon te kunnen gebruiken.

Wanneer de 'ACTIVITY' opgeslagen is, kunt u de functie op elk moment onderbreken door kort op de knop 'START' te drukken.

4.1.2 Beschrijving van de verschillende pictogrammen op het horloge tijdens de activiteit



: tracking van activiteit in werking;



: de GPS-signalen van de telefoon zijn onvoldoende;



: de GPS-signalen van de telefoon zijn actief.

Deze twee op elkaar lijkende pictogrammen geven aan of het GPS-signaal actief of weggefallen is. Als het GPS-signaal weggefallen is, kan de activiteitentracker de coördinaten niet opslaan.

Als het GPS-signaal weggefallen is, wordt geadviseerd om te stoppen en enkele minuten te wachten totdat het signaal terugkomt. Vanwege de locatie (bijv. een ingesloten vallei of de nabijheid van steile hellingen) heeft het echter mogelijk geen zin om te wachten tot het signaal terugkomt. Zet in dit geval uw activiteit voort.

Opmerking:

deze pictogrammen zijn alleen zichtbaar in de linkerbovenhoek van het horlogescherf als het horloge vergrendeld is.

4.1.3 Beschrijving van de verschillende schermen op het horloge tijdens de activiteit

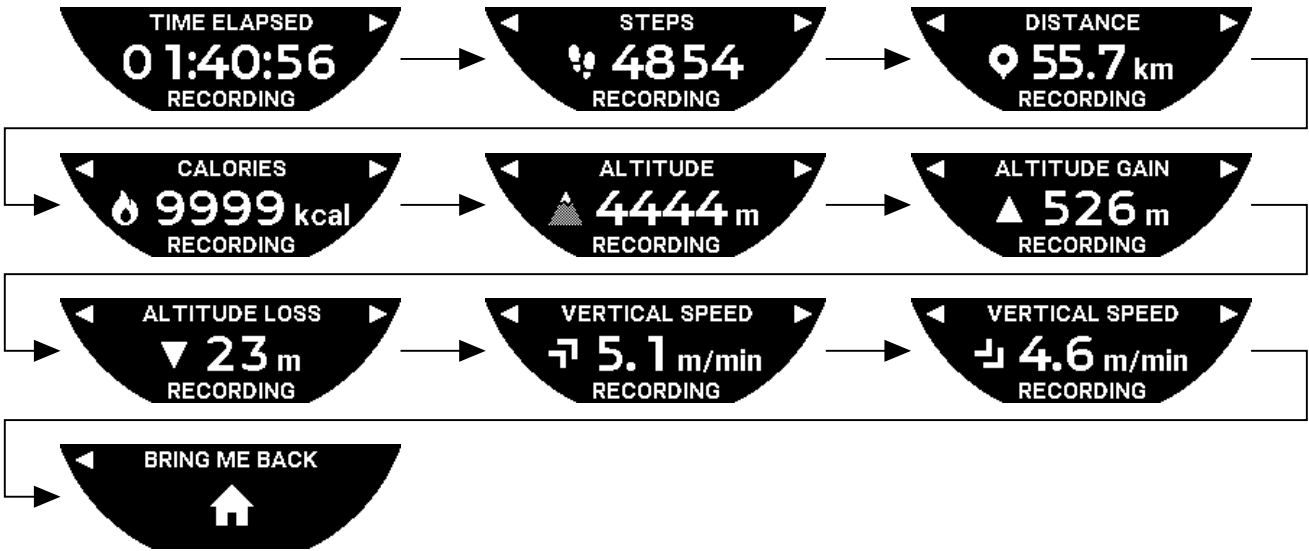
Tijdens de activiteit toon de functie 'ACTIVITY' de verstreken tijd, het aantal stappen, de totale afstand, het aantal calorieën, de actuele hoogte, de opgetelde stijg- en daalhoogtes, de gemiddelde verticale stijg- en daalsnelheden en de toegang tot de functie '[BRING ME BACK ▶ 26]'.

4.1.4 De activiteit stoppen

Bij het eindpunt van de activiteit:

1. Stop de functie 'ACTIVITY' op het horlogescherf door kort op de BACK-knop te drukken.

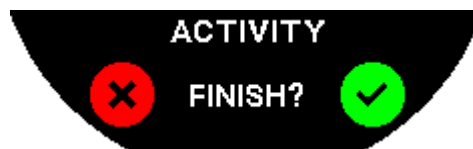

2. Bevestig de melding door op het horlogescherf te drukken of druk op de kroon .

4.1.5 Activiteitenhistorie

Druk in de functie 'ACTIVITY' op en draai aan  om uw historie op te zoeken:



4.1.6 Specifieke schermen in de T-Touch-app

De T-Touch-app toont de activiteitenhistorie. De opgeslagen GPS-punten (via de traceringsfunctie van de telefoon) worden gebruikt om de route op een geografische kaart weer te geven. De nauwkeurigheid van de punten houdt rechtstreeks verband met de kwaliteit van de GPS-ontvangst van de telefoon. In een overzichtstabel worden tevens de volgende gegevens weergegeven: begindatum- en tijd, einddatum en -tijd, verstreken tijd, aantal stappen, totale afstand, aantal calorieën, beginhoogte, de opgetelde hoogtewinst en -verlies en gemiddelde verticale stijg- en daalsnelheden.

4.1.7 Technische informatie

Als het horloge en de telefoon in de gekoppelde modus staan, slaat de functie 'ACTIVITY' alle gegevens tijdens de activiteit op. Na afloop van de activiteit kunnen deze gegevens bekeken worden op de schermen van het horloge. Daarnaast worden ze ook geformatteerd in de op de telefoon geïnstalleerde app voor een grotere gebruiksvriendelijkheid.

Opmerkingen:

Deze functie is beperkt of niet beschikbaar in bepaalde delen van de wereld.

4.2 BRING ME BACK

De T-Touch Connect Solar leidt u terug naar het beginpunt van een opgeslagen activiteit. Dit gebeurt in een rechte lijn of door de routepunten van de vastgelegde route te volgen (in omgekeerde volgorde). Deze functie toont de resterende afstand op het scherm, en de wijzers van het horloge geven de te volgen richting aan (kompasrichting).



GEVAAR

Risico op vallen

Het horloge geeft met een rechte lijn vanaf de actuele positie het beginpunt van de activiteit aan. Met deze kompasrichting moet voorzichtig omgegaan worden vanwege de topografische situatie van de locatie. Dit dient om uitglijden of vallen te voorkomen (bijv. klif, bergspleet, meer, onbegaanbaar terrein of een andere natuurlijke hindernis).

Opmerking:

De functie 'BRING ME BACK' is alleen beschikbaar als de functie '[ACTIVITY ▶ 23]' ingeschakeld is.

4.2.1 De functie 'Bring Me Back' starten

Als u uw activiteit wilt onderbreken en met behulp van de T-Touch Connect Solar terug wilt keren naar het beginpunt, moet u de functie 'BRING ME BACK' op het horlogescherf starten met de kroon .

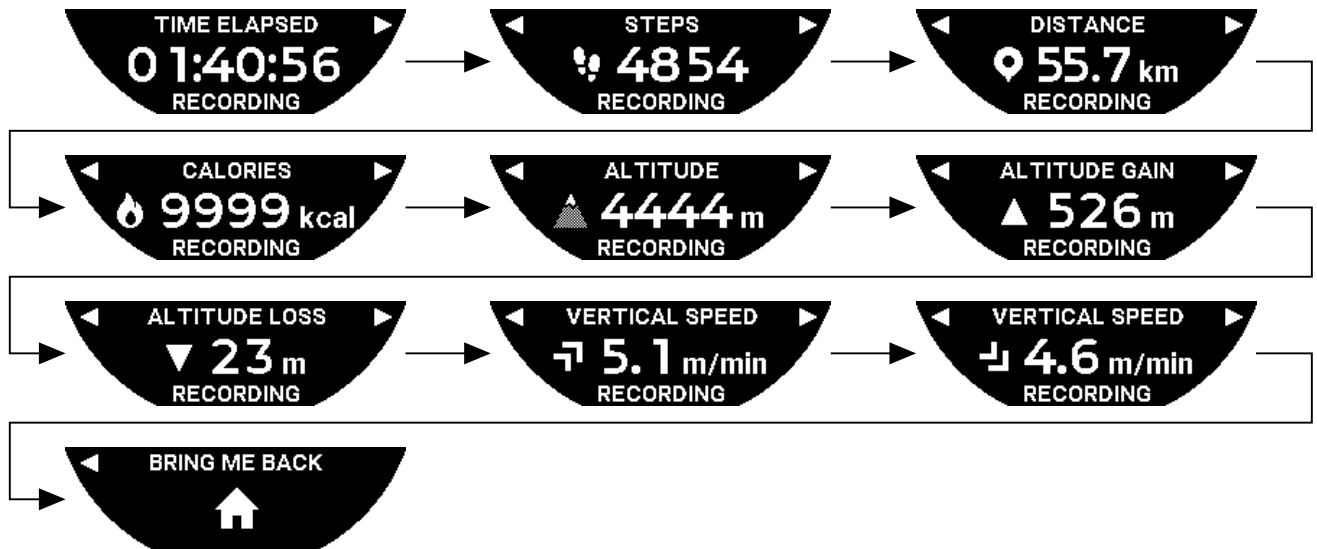

Opmerking:

de functie 'BRING ME BACK' kan gebruikt worden zodra er een GPS-punt opgeslagen is. Is dit niet het geval, dan is de functie niet beschikbaar en wordt het volgende scherm getoond:



4.2.2 Modus wijzigen voor de functie 'Bring Me Back'

Er kan uit twee modi gekozen worden voor de functie 'Bring Me Back': 'Direct' of 'Routepunten'. De modus 'Direct' (of 'Rechtstreeks') leidt u in een rechte lijn terug naar het beginpunt van een opgeslagen activiteit. De modus 'Routepunten' leidt u naar het beginpunt door de routepunten van de vastgelegde route te volgen (in omgekeerde volgorde).

Als de functie 'BRING ME BACK' ingeschakeld is, kunt u de modus wijzigen door kort op  te drukken.



4.2.3 De route van 'Bring Me Back' optimaliseren

U kunt de route van 'Bring Me Back' op elk moment optimaliseren door de kortste weg te volgen.

Als de functie 'BRING ME BACK' ingeschakeld is, kunt u de route optimaliseren door de kroon  in te drukken en eraan te draaien.



4.2.4 Beschrijving van de verschillende schermen op het horloge op de terugweg

In de modus 'Direct' wordt de resterende afstand tot het beginpunt weergegeven op het horlogescherf.



Als het horloge vergrendeld is, wordt het volgende scherm weergegeven:



In de modus 'Routepunten' worden de resterende afstand tot het volgende routepunt en de resterende afstand tot het beginpunt weergegeven op het horlogescherf.



Als het horloge vergrendeld is, wordt het volgende scherm weergegeven:



Op de terugweg naar het beginpunt, maakt het horloge gebruik van het GPS-signaal om u de weg te wijzen. Deze gegevens worden continu berekend en zijn afhankelijk van het ontvangen GPS-signaal. Afhankelijk van de omgeving waarin u zich bevindt, kan het signaal tijdelijk wegvallen. In dit geval toont het scherm een knipperend pictogram van een satelliet. Dit geeft aan dat de GPS-ontvangst te zwak is om uw nauwkeurig de weg te wijzen.



Als het horloge vergrendeld is, wordt het volgende scherm weergegeven:

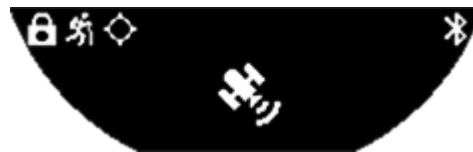

Als het GPS-signaal weggevallen is, wordt geadviseerd om te stoppen en enkele minuten te wachten totdat het signaal terugkomt. Vanwege de locatie (bijv. een ingesloten vallei of de nabijheid van steile hellingen) heeft het echter mogelijk geen zin om te wachten tot het signaal terugkomt. Zet in dit geval uw activiteit voort.

4.2.5 Beschrijving van de verschillende pictogrammen op het horloge op de terugweg



: tracking van activiteit in werking



: GPS-signalen te zwak



: GPS-signalen actief

Deze twee op elkaar lijkende pictogrammen geven aan of het GPS-signaal actief of weggevallen is.

Als het GPS-signaal weggevallen is, wordt geadviseerd om te stoppen en enkele minuten te wachten totdat het signaal terugkomt. Vanwege de locatie (bijv. een ingesloten vallei of de nabijheid van steile hellingen) heeft het echter mogelijk geen zin om te wachten tot het signaal terugkomt. Zet in dit geval uw activiteit voort.

Opmerking:

deze pictogrammen zijn alleen zichtbaar in de linkerbovenhoek van het horlogescherf als het horloge vergrendeld is.

4.2.6 Automatische uitschakeling van de functie

Wanneer u op ongeveer 50 m van uw beginpunt bent, wordt de functie 'BRING ME BACK' uitgeschakeld en verschijnt de volgende melding op het horlogescherf:



Als het horloge vergrendeld is, wordt het volgende scherm weergegeven:



Opmerking:

Als u de functie 'ACTIVITY' uitschakelt voordat u terug bij het beginpunt bent, wordt de functie 'BRING ME BACK' ook onderbroken.

4.2.7 Technische informatie

Deze functie gebruikt veel batterijvermogen van de telefoon en het horloge. Als de telefoon niet voldoende batterijvermogen meer heeft, blijft het horloge u de weg wijzen. In deze noodsituatie kan de minimaal resterende tijdsduur met alleen de horlogebatterij niet aangegeven worden.

De detectie van het GPS-sigitaal is gevoelig voor elektromagnetische storingen en de geografische locatie. Voor een optimale ontvangst van het GPS-sigitaal is het noodzakelijk om het horloge horizontaal, met de bovenzijde omhoog en ver uit de buurt van metalen oppervlakken te houden.

4.3 DAGELIJKSE STAPPEN

In de activiteitentrackermodus meet de T-Touch Connect Solar dagelijkse lichaamsbeweging door het aantal stappen te tellen.

Deze daggegevens worden altijd berekend op basis van **TIME 1**. Bij verandering van **TIME 1** worden de daggegevens automatisch vernieuwd.

Voor nauwkeurigere tracking van de lichaamsbeweging worden meer gegevens gebruikt, zoals afgelegde afstand, verbrande calorieën en duur van activiteit.

Door te drukken op en te draaien aan  krijgt u toegang tot de volgende gegevens:



Calorieën



Afstand



Activiteitsduur



Stappendoel

4.3.1 CALORIES

Toont het aantal calorieën dat gedurende de dag verbrand is.

4.3.2 DISTANCE

Toont in kilometer (km) of mijl (mi) de afstand die gedurende de dag afgelegd is. De afgelegde afstand wordt berekend op basis van het dagelijkse aantal stappen.

4.3.3 ACTIVITY PERIOD

Toont de duur van de activiteit van die dag.

4.3.4 STEPS GOAL

Standaard is het dagelijkse stappendoel ingesteld op 5000 stappen. Dit aantal kan gewijzigd worden via .

Wanneer het dagelijkse doel is bereikt, wordt er een 'goal alert' getoond en hoort u tevens een piepton of voelt u een trilling. Deze notificatie kan gepersonaliseerd worden in het [profiel ▶ 44] van het horloge.

-  : in gekoppelde modus

Het 'STEPS GOAL' kan ook in de app ingesteld worden. Daarnaast kunnen de vastgelegde waarden van de dagelijkse activiteit maximaal 10 jaar in de app bekeken worden.

4.4 HOOGTEMETER

Het horloge bepaalt tweemaal per dag automatisch de hoogte. De handmatige functie blijft beschikbaar voor een nauwkeurigere bepaling.



Hoogte



Woordenlijst

4.4.1 ALTITUDE SETTING (kalibratie van hoogte)

Een hoogtemeter 'kalibreren' houdt in dat deze ingesteld wordt op de voor dat punt bekende hoogte. U kunt de hoogte opnieuw instellen via . De werkelijke hoogtewaarden zijn op verschillende plaatsen vermeld: aanduidingsbordjes en hoogtelijnen en hoogste punten op kaarten. De hoogte moet 'gekalibreerd' worden in verhouding tot de omgevingsluchtdruk.

Meetbereik:	-400 m tot +9.000 m	-1.312 ft tot +29.527 ft
Resolutie:	1 m	3 ft

Opmerking: de gemiddelde druk op zeeniveau is 1013,25 hPa.

Voor een zo nauwkeurig mogelijke werking van de hoogtemeter kunt u naargelang uw geografische positie het halfmond en de klimaatzone aanpassen. Via 'T-TOUCH' / 'SETTINGS' / 'Calibration' / 'Altimeter' selecteert u handmatig of automatisch uw klimaatzone op basis van de vereenvoudigde klimaatclassificatie van Köppen (zie onderstaande afbeelding). Als het horloge niet is ingesteld ('Not Set') wordt het standaard atmosfeermodel gebruikt: vaste temperatuur, op zeeniveau = 15°C, gemiddelde druk, op zeeniveau: 1013,25 hPa.

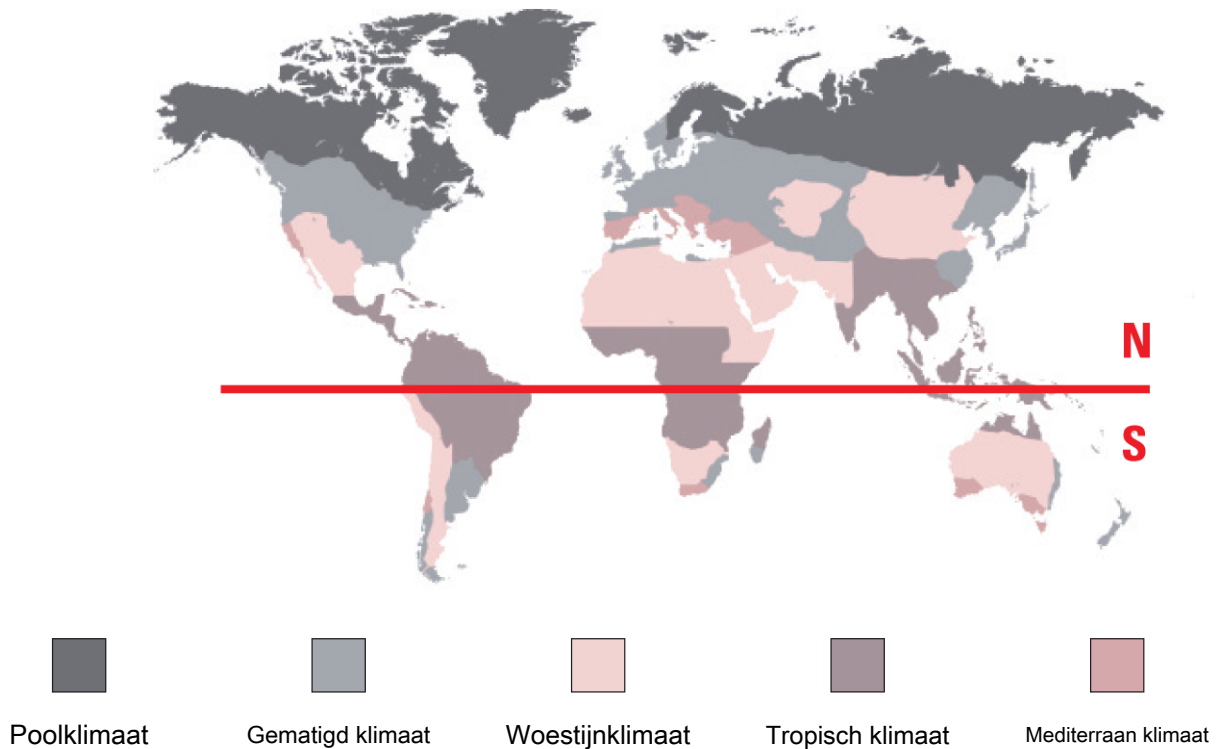

4.4.2 Woordenlijst

In de hoogtemetermodus wordt de T-Touch Connect Solar een barometrische hoogtemeter die de hoogte in verhouding tot het gemiddelde zeeniveau toont. De meeteenheid voor de weergave van de hoogte (m of ft) is de eenheid die bij de opties geselecteerd is.

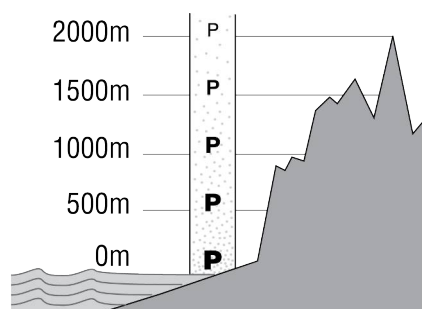

Opmerking: door het gebruik van de druk om de hoogte te meten, is de hoogtemeter gevoelig voor veranderingen in de luchtdruk bij weersveranderingen. Het is niet ongebruikelijk dat in één nacht hoogteverschillen van 100 m worden waargenomen. De getoonde waarde kan dus variëren, zelfs als de hoogte feitelijk niet veranderd is.

Weersverandering = drukverandering = verandering van de weergegeven hoogte

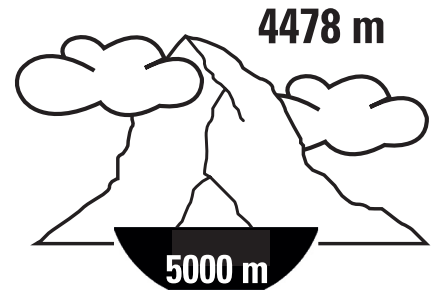
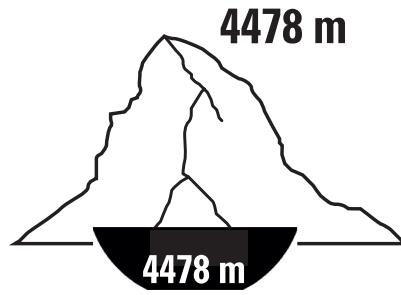
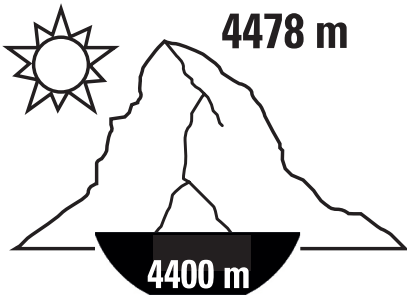

PAGINA OPZETTELIJK LEEG GELATEN

5 CONNECTED

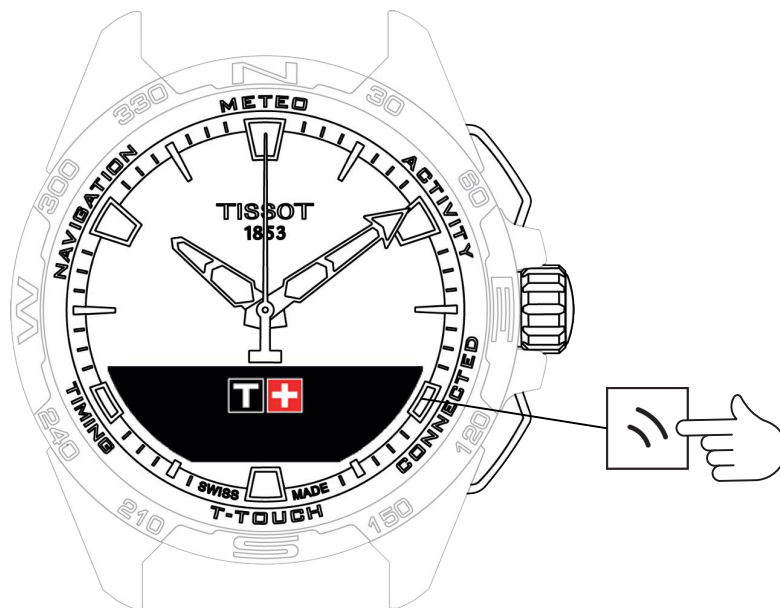

Toegang krijgen tot de functies van 'CONNECTED':

1. Ontgrendel het horloge door lang op de START-knop te drukken.
2. Druk op het aanraakvlak van 'CONNECTED'.
⇒ Door te drukken op en te draaien aan  krijgt u toegang tot de volgende functies:



Oproep



Notificatie



Telefoon zoeken



Horloge zoeken



NBA

⇒ Opmerking: u kunt op elk moment teruggaan door op de BACK-knop te drukken.

5.1 Inkomende oproep

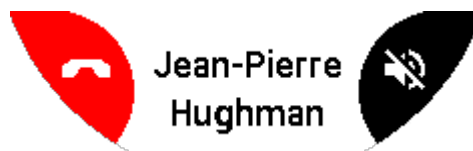

Bij de ontvangst van een inkomende oproep kunt u het volgende doen:



- Zet het horloge in de stille modus door aan de rechterkant van het MIP-scherm op  te drukken of door te drukken op 

- Weiger de oproep door aan de linkerkant van het MIP-scherm op  te drukken of door op de BACK-knop te drukken





5.2 NOTIFICATIONS (bericht, e-mail, herinnering, sociale media)

Wanneer het horloge is gekoppeld en verbonden met een smartphone, kan het notificaties tonen die door de smartphone verzonden zijn (bericht, e-mail, oproep, sociale media). Welke notificaties door de smartphone naar het horloge worden verzonden, wordt vastgelegd in de instellingen van de smartphone en is afhankelijk van het besturingssysteem van de smartphone.

Bij de ontvangst van een notificatie kun je het volgende doen:



- Open de notificatie door te drukken op en te draaien aan . U kunt nu de notificatie lezen. Aan het eind van de notificatie wordt 'CLEAR?' getoond. Wanneer u op  drukt, wordt de notificatie van het horloge verwijderd.
- Om de notificatie te verbergen, klikt u op de BACK-knop. De notificatie wordt nu opgeslagen in 'NOTIFICATIONS'.
- Als u niets doet, blijft de notificatie 15 seconden zichtbaar op het MIP-scherm. Daarna wordt deze automatisch opgeslagen in 'NOTIFICATIONS'.

Verborgen en niet-verwijderde notificaties lezen of verwijderen:

- Wanneer 'NOTIFICATIONS' wordt getoond, drukt u op  om te bevestigen en draait u aan  om door de verschillende ontvangen notificaties te bladeren.
- Open de notificatie door te drukken op  en te draaien aan . U kunt nu de notificatie lezen. Aan het eind van de notificatie wordt 'CLEAR' getoond. Wanneer u op  drukt, wordt de notificatie van het horloge verwijderd.

5.3 MIJN TELEFOON ZOEKEN

Als het horloge is gekoppeld en verbonden met een smartphone, kan het de telefoon laten overgaan zodat u hem kunt vinden als u hem kwijt bent.

Het scherm 'Start' wordt getoond. Laat de telefoon overgaan door op  te drukken. Als de telefoon hierdoor gevonden is, drukt u nogmaals op  om hem niet meer over te laten gaan.

Opmerking: als de telefoon werkt op een iOS-besturingssysteem, is het volume van de beltoon afhankelijk van de instelling van de telefoon. U kunt de telefoon niet laten rinkelen als hij in de stille modus staat.

5.4 Mijn horloge zoeken

Als het horloge is gekoppeld en verbonden met een smartphone, is het mogelijk het horloge via de T-Touch Connect Solar-app te laten rinkelen zodat u het kan vinden.

5.5 NBA

In de NBA-modus toont het horloge het resultaat van de laatste wedstrijd en de datum van de volgende wedstrijd van uw favoriete team.

1. Geef het speelschema van uw favoriete team weer door te drukken op en te draaien aan .

⇒ Opmerking: log in op de app om uw favoriete team te selecteren en voor meer informatie over het NBA-seizoen.

PAGINA OPZETTELIJK LEEG GELATEN

6 T-TOUCH

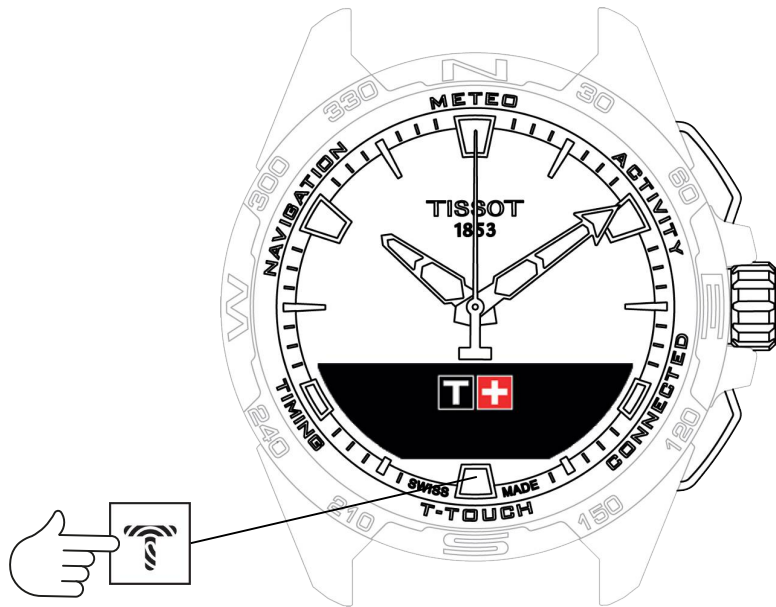

Toegang krijgen tot de functies van 'T-TOUCH':

1. Ontgrendel het horloge door lang op de START-knop te drukken.
2. Druk op het aanraakvlak van 'T-TOUCH'.
 - ⇒ Door te drukken op en te draaien aan  krijgt u toegang tot de volgende functies:



Snelle instellingen



Algemene instellingen

⇒ Opmerking: u kunt op elk moment teruggaan door op de BACK-knop te drukken.

6.1 QUICK SETTINGS

Via de snelle instellingen hebt u sneller toegang tot bepaalde instellingen van het horloge.

1. Druk op de kroon  om de volgende snelle instellingen in of uit te schakelen:



Bluetooth



Geluid



Trillen



Batterijniveau



Zonne-energie

6.1.1 'Bluetooth' (snelle instelling van Bluetooth®)

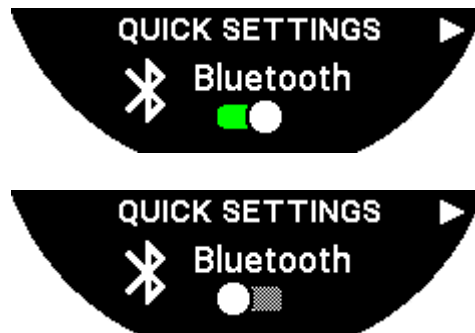

Inschakeling of uitschakeling van Bluetooth®.

Opmerking: De verbinding van de T-Touch Connect Solar met de smartphone is verbroken.

6.1.2 'Sound' (snelle instelling van geluid)

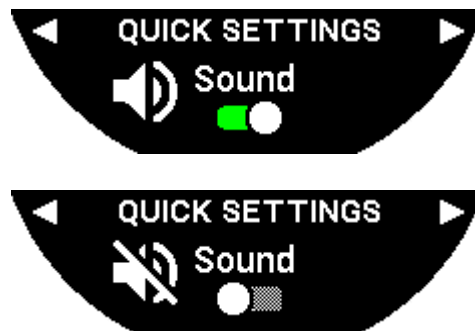

De geluidsmeldingen van het horloge zijn in- of uitgeschakeld.

Opmerking: alarm- en timergeluiden blijven ongeacht deze instelling ingeschakeld.

6.1.3 'Vibration' (snelle instelling van trilling)

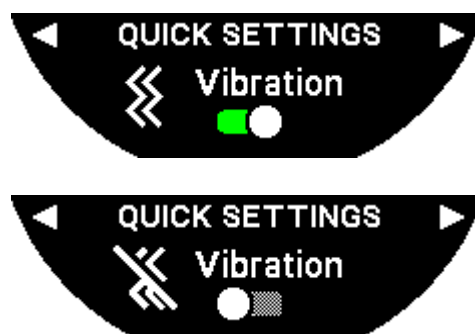

De trillingsmeldingen van het horloge zijn in- of uitgeschakeld.

Opmerking: alarm- en timertrillingen blijven ongeacht deze instelling ingeschakeld.

-  : in gekoppelde modus

Wanneer het horloge is gekoppeld met een smartphone, kunt u de Bluetooth®-technologie regelen via aanvullende snelle instellingen.

6.1.4 'BATTERY LEVEL'

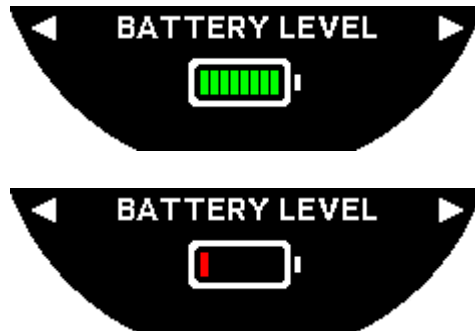

Geeft het actuele batterijniveau aan.

Opmerking: het batterijniveau wordt aangegeven door gekleurde balkjes. Wanneer het horloge volledig opgeladen is, wordt dit aangegeven door acht groene balkjes. Wanneer de batterij bijna leeg is, wordt dit aangegeven door één rood balkje.

6.1.5 'SOLAR ENERGY'

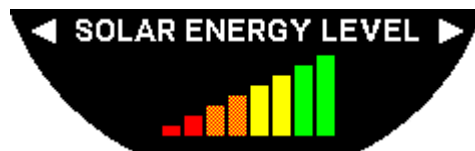

Geeft het actuele zonne-energieniveau van het horloge aan.

Opmerking: het energieniveau wordt aangegeven door gekleurde balkjes. De schaalverdeling komt overeen met de hoeveelheid zonlicht waaraan het horloge is blootgesteld.

6.2 WATCH SETTINGS



Koppelen met telefoon



Aanmelden



System



Gebruikersprofiel

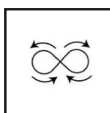

Kalibratie

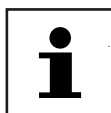

Info



E-labelling

6.2.1 'Pair with phone'



: alleen beschikbaar in niet-gekoppelde modus

Wanneer het horloge in de niet-gekoppelde modus staat, kunt u het op elk moment met uw telefoon koppelen.

Let erop dat de gegevens die in het horloge opgeslagen zijn, verwijderd worden als u deze optie bevestigt.

Opmerking: de nieuwste versie van de Tissot T-Connect-app moet op uw telefoon geïnstalleerd zijn.

6.2.2 'CONNECTION' (verbindinginstellingen)

In dit submenu kunt u de instellingen aanpassen voor het verbinden van het horloge met de telefoon.

'Alerts' (verbindingmeldingen)



Inschakeling of uitschakeling van communicatiemeldingen.

Opmerking: als deze instelling ingeschakeld is, meldt het horloge telkens wanneer het verbinding maakt met de telefoon of wanneer het de verbinding verbreekt.

'Notification'



Inschakeling of uitschakeling van de ontvangst van notificaties van de telefoon.

Opmerking: als deze instelling ingeschakeld is, ontvangt het horloge notificaties van de telefoon.

'Unpair from phone' (verbreek de verbinding van het horloge met de telefoon)

Hiermee wordt de verbinding van het horloge met uw telefoon verbroken en worden uw gegevens in de Tissot T-Connect-app niet gesynchroniseerd.

6.2.3 'System'

In het submenu 'System' kunt u de systeemopties van het horloge aanpassen.

'Language'

In het submenu 'Language' kunt u de taal van uw horloge instellen. Raadpleeg het hoofdstuk '[Compatibiliteit ► 60]' voor de talen die door uw horloge ondersteund worden.

'Time (date and time)'

In het submenu 'Time' (datum en tijd) kunt u de datum- en tijdstellingen van het horloge aanpassen, zoals de opmaak van de weergegeven datum en tijd en de eerste dag van de week.

'Code'

In het submenu 'Password' kunt u het wachtwoord van het horloge beheren. Wanneer het wachtwoord ingeschakeld is, wordt het horloge automatisch vergrendeld wanneer de verbinding met de telefoon verbroken wordt of als u tegelijkertijd op de drukknoppen START en BACK drukt.

'Sounds'

In het submenu 'Sounds' kunt u de geluids- en trillingssignalen instellen voor notificaties en voor het bladeren door de menu's van het horloge.

Opmerking: geluiden en trillingen voor alarmen en tijden zijn ongeacht deze parameter altijd ingeschakeld.

'Units'

In het submenu 'Units' kunt u de eenheden van het horloge aanpassen.

'Energy saving'

In het submenu 'Energy saving' kunt u het energieverbruik van uw horloge beheren.



Inschakeling of uitschakeling van de modus 'Auto sleep'

Opmerking: als deze modus ingeschakeld is, gaat het horloge automatisch in de slaapstand wanneer het minstens twee uur niet gedragen is. Wanneer het horloge in de slaapstand staat, draaien de wijzers niet meer en worden het scherm, de achtergrondverlichting en Bluetooth® uitgeschakeld om energie te besparen.

U kunt deze stand handmatig instellen door de modus 'Enter sleep mode' te selecteren.



Inschakeling of uitschakeling van 'Eco mode'

Deze modus verlengt de gebruiksduur van de batterij door de werking van het horloge te verminderen. Zo is bijvoorbeeld de verbinding met uw telefoon langzamer en worden trillingssignalen en de achtergrondverlichting uitgeschakeld.

Hieronder vindt u de volledige lijst met functies waarvan de werking verminderd wordt om de gebruiksduur van de batterij te verlengen:

- Trilling wordt uitgeschakeld
- De zoemer wordt uitgeschakeld, uitgezonderd voor alarmen en de timer
- De automatische achtergrondverlichting wordt uitgeschakeld; handmatige achtergrondverlichting is nog steeds beschikbaar
- De hoogtemeter vernieuwt de hoogte om de 5 seconden
- De chronograaf toont 'IN PROGRESS' in plaats van de actuele tijd

'Restore to factory settings'



In dit submenu kunt u de fabrieksinstellingen van het horloge terugzetten.

Opmerking: als u de fabrieksinstellingen terugzet, gaan alle gegevens verloren die nog niet met de Tisot T-Connect-app zijn gesynchroniseerd. De verbinding met uw telefoon wordt verbroken en u moet uw horloge uit de verbindinginstellingen van uw telefoon verwijderen als u de verbindingsprocedure opnieuw wilt voeren.

6.2.4 'User profile'

In het submenu 'User profile' kunt u alle gegevens van uw gebruikersprofiel en de instellingen voor de ontvangst van meldingen wijzigen.

'Move alerts'



Inschakeling of uitschakeling van de ontvangst van meldingen als u niet genoeg beweegt.

Opmerking: als u een bepaalde tijdsperiode niet genoeg beweegt, verstuurt het horloge een melding waarin u verzocht wordt meer te bewegen.

'Goal alerts'



Schakel meldingen in of uit die u informeren wanneer u het doel bereikt dat u ingesteld hebt voor het dagelijkse aantal stappen.

6.2.5 'Calibration'

In het submenu 'Calibration' kunt u alle sensoren en motoren van het horloge kalibreren en aanpassen.

'Compass'

Voor een zo nauwkeurig mogelijk kompas kunt u de juiste waarde voor de magnetische declinatie (voor plaats en datum) automatisch of handmatig aanpassen. U kunt het kompas ook kalibreren. Raadpleeg hiervoor het onderdeel 'Compass' in het hoofdstuk 'NAVIGATION'.

'Barometer'

Voor een zo nauwkeurig mogelijke barometermeting kunt u naargelang uw geografische positie het half rond en de klimaatzone aanpassen.

'Altimeter'

Voor een zo nauwkeurig mogelijke hoogtemeting kunt u naargelang uw geografische positie het half rond en de klimaatzone aanpassen.

'Motors'

Als de horlogewijzers de juiste tijd niet meer aangeven, kunt u in dit submenu automatisch de motoren kalibreren. De synchronisatie wordt elke nacht automatisch uitgevoerd.

6.2.6 'About'

In het submenu 'About' vindt u alle gegevens over het horloge.

6.2.7 E-labelling

In het menu 'About' vindt u alle informatie over e-labelling

PAGINA OPZETTELIJK LEEG GELATEN

7 TIMING (TIJDMETING EN ALARM)

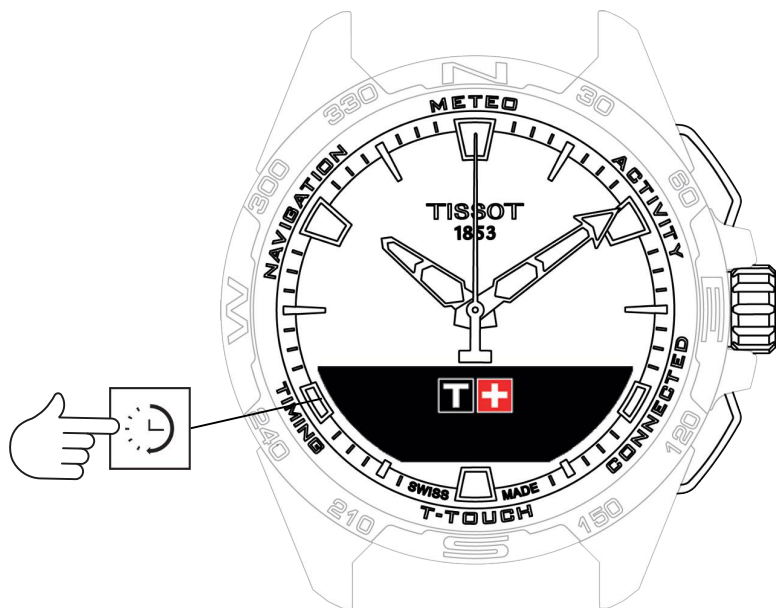

Toegang krijgen tot de functies van 'TIMING' (tijdmeting en alarm):

1. Ontgrendel het horloge door lang op de START-knop te drukken.
2. Druk op het aanraakvlak van 'TIMING'.
⇒ Door te drukken op en te draaien aan  krijgt u toegang tot de volgende functies:



Chrono



Timer



Alarm

⇒ Opmerking: u kunt op elk moment teruggaan door op de BACK-knop te drukken.

7.1 CHRONO (tijdmeting)

In de modus 'CHRONO' zijn er naast de standaardtijdmeting verschillende typen tijdmeting beschikbaar, zoals rondetijden en tussentijden.

Tijdmetingsfuncties inschakelen:

1. Drukt kort op de START-knop om de timer te starten
2. Druk kort op de BACK-knop om een tussentijd in te voeren (bijv. rondetijd of aankomst van eerste loper)
3. Druk kort op de START-knop om de timer te stoppen (bijv. einde van laatste ronde of aankomst van laatste loper)
4. Drukt kort op de START-knop om de timer terug op nul te zetten
⇒ Kiezen tussen rondetijden en tussentijden

5. Selecteer 'Set mode' door te drukken op en te draaien aan . U hebt nu toegang tot 'Set mode' voor het selecteren van het gewenste type tijdmeting en tot 'LOGBOOK' voor de meest recent gemeten tijden.



Rondetijd



Splittijd



Logboek

7.1.1 LAP (rondetijden)

De functie 'Lap' is een timer voor het vastleggen van de rondetijden van bijvoorbeeld één loper of voertuig. De maximaal te meten tijd: 99 dagen, 23 uur, 59 minuten en 59 seconden.

7.1.2 SPLIT (tussentijden)

De functie 'Intermediate' is een timer voor het vastleggen van de totale duur van een race voor maximaal 99 lopers of voertuigen die aan dezelfde wedstrijd deelnemen. Bijvoorbeeld: de tijd vastleggen van verschillende lopers in een wedstrijd over 100 meter.

7.1.3 LOGBOOK

Ongeacht het type koppeling geeft de functie 'LOGBOOK' u toegang tot de laatste tijdmeting en bepaalde statistieken die specifiek zijn voor het type tijdmeting. Voor toegang tot deze gegevens drukt u op en draait u aan .

Opmerking: de opgeslagen gegevens worden verwijderd wanneer u een nieuwe tijdmeting vanaf nul start.

- Opgeslagen rondetijden bekijken:



: in de niet-gekoppelde modus worden alle gemeten rondetijden opgeslagen. Deze rondetijden, de totale wedstrijdduur en de snelste, langzaamste en gemiddelde rondetijd kunnen op het horloge weergegeven worden via de functie 'LOGBOOK'.



: in de gekoppelde modus vindt u ook de meest recente tijden die vastgelegd zijn in de T-Touch Connect Solar-app. Via 'History' hebt u ook toegang tot de meest recent gemeten tijden.

- Opgeslagen tussentijden bekijken:



: in de niet-gekoppelde modus worden alle tussentijden opgeslagen. Deze tussentijden kunnen op het horloge weergegeven worden via de functie 'LOGBOOK'.



: in de gekoppelde modus en bij een op nul teruggezette timer kunt u de laatste tijden bekijken die vastgelegd zijn in de T-Touch Connect Solar-app. Via 'History' hebt u ook toegang tot de meest recent gemeten tijden.

7.2 TIMER

Via de functie 'TIMER' kunt u een countdown starten van maximaal 23 uur, 59 minuten en 59 seconden.

1. Druk op en draai aan om de duur van de countdown aan te passen. 
2. Druk kort op de START-knop om te bevestigen
 - ⇒ Aan het eind van de countdown klinkt er een geluidssignaal
3. Stop het geluidssignaal door aan de linkerkant van het MIP-scherm op het symbool 'X' te drukken of door op de BACK-knop te drukken
4. Start de timer opnieuw door aan de rechterkant van het MIP-scherm op het pictogram voor opnieuw ophalen te drukken of door op te drukken



- : in de gekoppelde modus kunnen de countdowninstellingen worden aangepast en kan de countdown worden ingeschakeld via de T-Touch Connect Solar-app.

7.3 ALARM

De T-Touch Connect Solar heeft een alarmfunctie. Een alarm kan met verschillende intervallen herhaald worden. U kunt 30 verschillende alarmen instellen.







Instellen



Wijzigen, verplaatsen

7.3.1 Een alarm instellen



- : in de niet-gekoppelde modus kan een alarm alleen via het horloge ingesteld worden:
 1. Druk op 
 - ⇒ 'ADD ALARM'
 2. Druk op 
 3. Gebruik  om een alarmtijd in te voeren en te bevestigen
 4. Gebruik  om de herhaling vast te leggen:

ONCE:	het alarm gaat slechts eenmaal af
WEEKDAY:	het alarm gaat elke doordeweekse dag af (maandag tot en met vrijdag)
EVERY DAY:	het alarm gaat elke dag af (maandag tot en met zondag)
PERZONALIZED:	het alarm gaat af op door de gebruiker geselecteerde weekdays; selecteer hiertoe de gewenste dag(en) door te drukken op en te draaien aan 







- : in de gekoppelde modus kunnen alarmen ook direct via de T-Touch Connect Solar-app ingesteld en aangepast worden.

Wanneer het alarm afgaat kunt u het uitzetten of in de sluimerstand zetten, zodat het 5 minuten later herhaald wordt. Opmerking: een alarm kan maximaal 3 keer herhaald worden.



1. Het alarm uitzetten: druk op 'X' of op de BACK-knop
2. Het alarm in de sluimerstand zetten: druk op 'ZZ' of op de START-knop

7.3.2 Alarm aanpassen, inschakelen of uitschakelen

-  : in de niet-gekoppelde modus kan een alarm alleen via het horloge ingesteld worden:
 1. Druk op 
 2. Gebruik  om het aan te passen alarm te selecteren
 3. Via  hebt u drie opties:
 - ⇒ 'Enable'/'Disable?': het alarm inschakelen of uitschakelen
 - ⇒ 'Modify?': het alarm aanpassen
 - ⇒ 'Delete?': één alarm of alle alarmen verwijderen
-  : in de gekoppelde modus kunnen alarmen ook direct via de T-Touch Connect Solar-app gewijzigd worden.

8 NAVIGATION

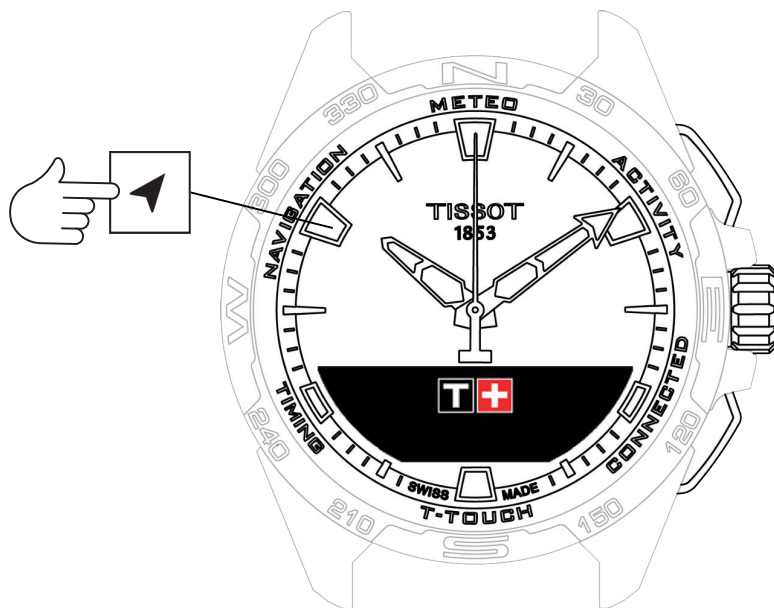

Toegang krijgen tot de functies van 'NAVIGATION':

1. Ontgrendel het horloge door lang op de START-knop te drukken.
2. Druk op het aanraakvlak van 'NAVIGATION'.
 - ⇒ Druk op  voor toegang tot de kompasfunctie met de geselecteerde weergavemodus.

Het kompas geeft standaard het magnetische noorden aan. Andere weergavemodi zijn onder meer aanduiding van het geografische noorden of de kompasrichting (azimut).

1. Door gelijktijdig te drukken op en te draaien aan  krijgt u toegang tot de volgende functies:



Modus instellen



Kompasrichting instellen

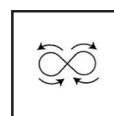

Kalibreren

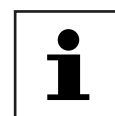

Woordenlijst

⇒ Opmerking: u kunt op elk moment teruggaan door op de BACK-knop te drukken.

8.1 Modus instellen

Er zijn drie aanduidingstypen beschikbaar: 'Magn. North' (magnetisch noorden), 'True north' (geografisch noorden) en 'Azimuth' (kompasrichting).

1. Druk op en draai aan  om de gewenste aanduiding te selecteren.
 - ⇒ Opmerking: in de modus 'Azimuth' geeft de T-Touch Connect Solar de kompasrichting (route) aan die u moet volgen.

8.2 Kompasrichting

'Set azimuth'

De kompasrichting is de horizontale hoek tussen de richting van een voorwerp (route) en het geografische noorden. Het azimut wordt vanaf het noorden in graden gemeten – van 0° tot 359° – en kan aangepast worden door te drukken op en te draaien aan . Bij gebruik van het kompas in de modus 'Azimuth' geven rode pijlen op het MIP-scherm de richting aan waarin u het horloge moet draaien om ervoor te zorgen dat de secondewijzer in de ingestelde kompasrichting (route) wijst.

In de modus 'Azimuth' geeft de T-Touch Connect Solar een geluidssignaal af en toont het een beeldsignaal ('Go') wanneer de as 6 uur-12 uur in lijn is met de ingestelde kompasrichting. De richting van de minutenwijzer geeft de kompasrichting aan in verhouding tot het geografische noorden, terwijl de urenwijzer de richting van het geografische noorden aangeeft.

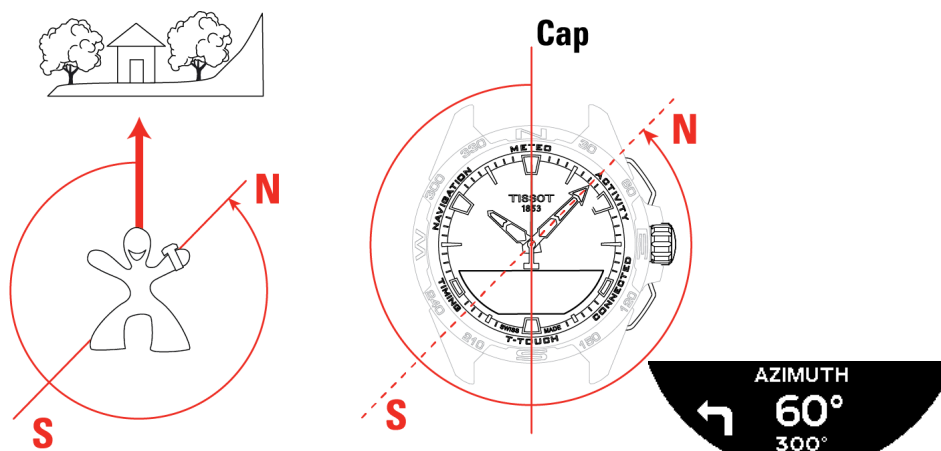

8.3 Kalibreren

Verschillende factoren zijn van invloed op de nauwkeurigheid van de kompasfuncties. Om deze reden moet het kompas mogelijk opnieuw gekalibreerd worden.

1. Voor een nauwkeurige kalibratie moet u zich buiten en niet in de buurt van metalen of magnetische voorwerpen bevinden.

2. U hebt nu 60 seconden om met uw pols redelijk snel achten te maken  tot u een zachte pieptoon hoort of 'Calibrated' op het MIP-scherm ziet. Dit geeft aan dat de kalibratie voltooid is.
3. Als 'Calibration is unsuccessful' op het MIP-scherm verschijnt, is de kalibratie mislukt en moet u het opnieuw uitvoeren.

⇒ Opmerking: voor een nauwkeurige kalibratie moet u het horloge tijdens het maken van de achten horizontaal houden. U hoeft geen perfecte achten te maken. Het belangrijkste is dat het horloge in zijn omgeving beweegt.

8.4 Woordenlijst

In de kompasmodus geeft het horloge het magnetische noorden aan. Andere weergavemodi zijn onder meer aanduiding van het geografische noorden of de kompasrichting (azimut).

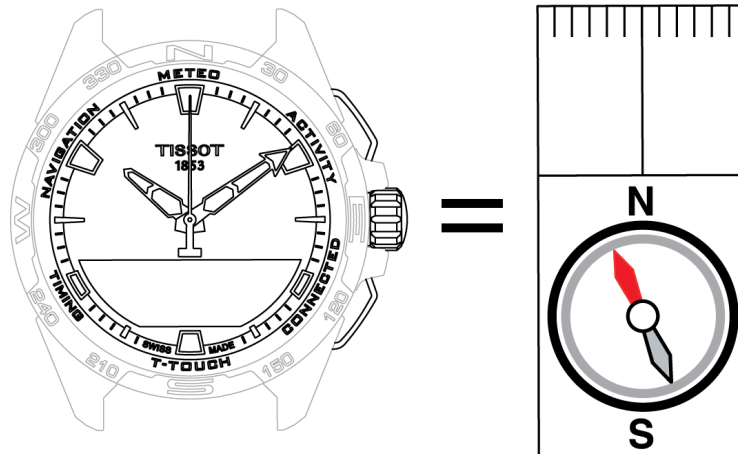

Op een geografische kaart van de wereld komen de verticale lijnen (meridianen) samen in de geografische noordpool (gN). Ze geven daarmee zo de richting ervan aan. De naald van een standaardkompas – deze is vaak rood – wijst naar de magnetische noordpool (mN). De hoek (α) tussen deze beide richtingen – gN en mN – heet de magnetische declinatie. De waarde van de magnetische declinatie is dus afhankelijk van de plaats op aarde waar u zich bevindt.

De magnetische noordpool verplaatst zich bovendien voortdurend. De waarde van de magnetische afwijking hangt dus ook af van de datum. Wanneer de juiste waarde voor de magnetische declinatie (voor plaats en datum) automatisch of handmatig ingesteld is (zie voor het instellen het onderdeel 'T-Touch'), wijst de minutenwijzer van de T-Touch Connect Solar naar het geografische noorden (gN). Wanneer de magnetische declinatie op nul is ingesteld, wijst het horloge naar het magnetische noorden (mN).

De waarden en de datums voor de magnetische declinatie staan vermeld op topografische kaarten of kunnen online opgezocht worden in speciale tools.

Voor de hele wereld: www.ngdc.noaa.gov/geomag/calculators/magcalc.shtml.

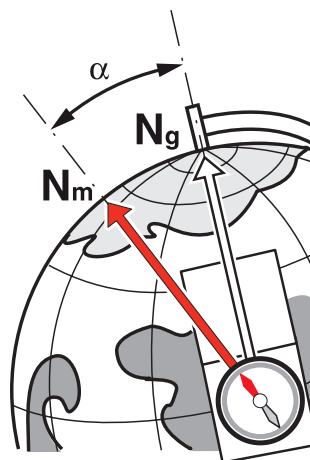

Nauwkeurigheid: $\pm 8^\circ$

Resolutie: 1°

Opmerking 1:

houd voor de nauwkeurigste aanduiding van het noorden het horloge zo horizontaal mogelijk.

Opmerking 2:

de kompasfunctie mag net als elk ander kompas niet gebruikt worden in de buurt van metalen of magnetische voorwerpen en moet bij voorkeur buiten gebruikt worden. Bij twijfel kunt u het kompas opnieuw kalibreren.

9 ALGEMEEN

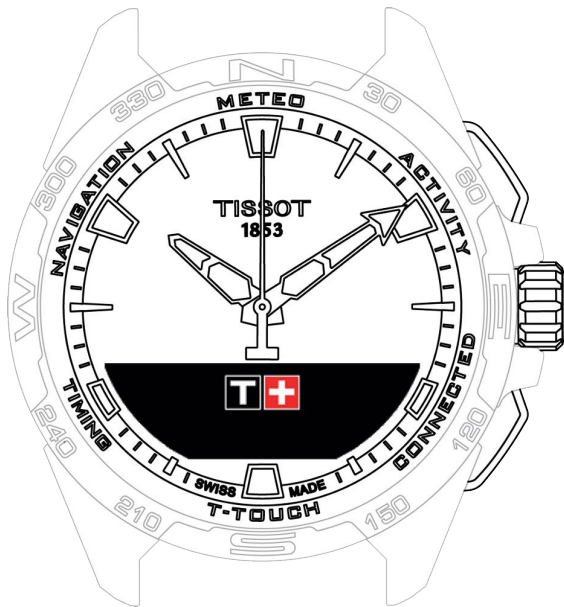
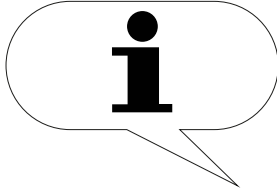

Basishandelingen

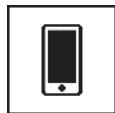

Wachtwoord op-
nieuw instellen



Wachtwoord op-
nieuw instellen

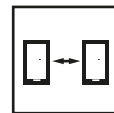



Compatibiliteit

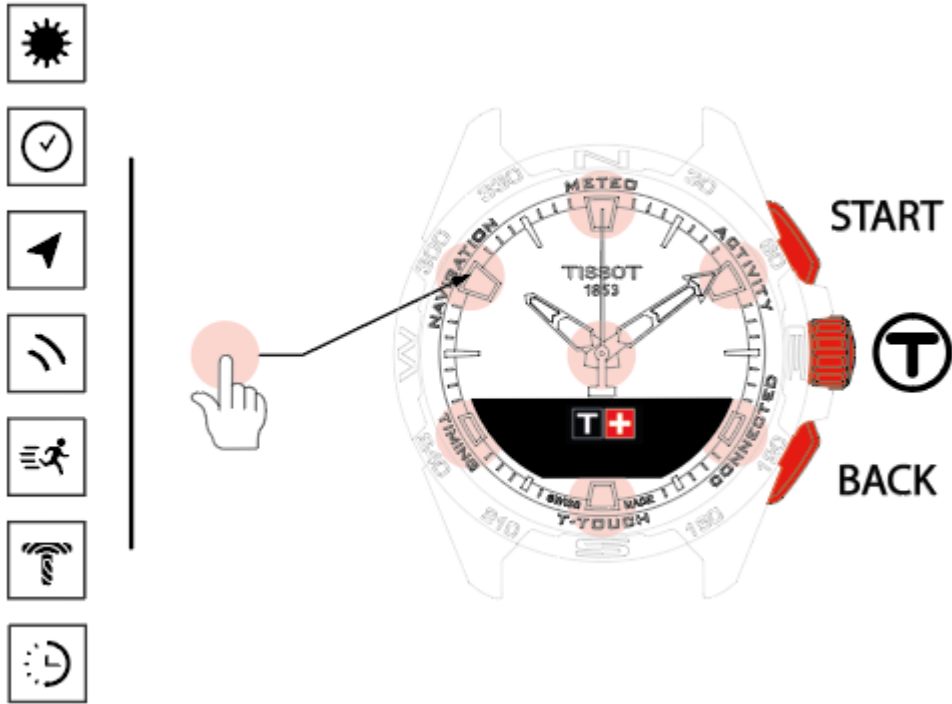

Versie en nieuwe
functionaliteiten

9.1 Basishandelingen



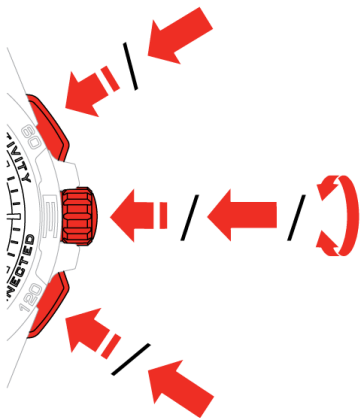

 : aanraakvlakken

 : MIP-scherm



 : kort drukken (korter dan een halve seconde)

 : lang drukken (langer dan een halve seconde)

 : draaien (geldt alleen voor de kroon)

START-druknop:

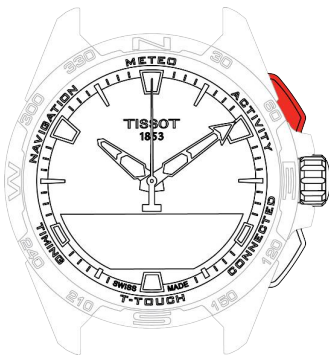

Kort drukken: de timer/countdown starten of stoppen



Lang drukken: het horloge vergrendelen/ontgrendelen

BACK-druknop:

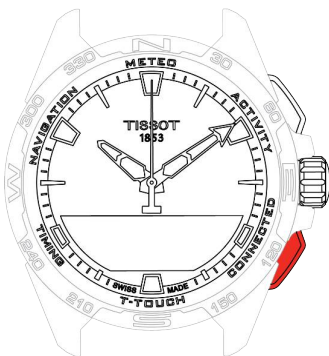

Kort drukken: instelling annuleren, inkomende oproep weigeren, alarm stoppen, terugkeren naar het vorige scherm of modus afsluiten

Kort drukken: de timer/countdown opnieuw instellen

Lang drukken: terugkeren naar het hoofdmenu

Kroon

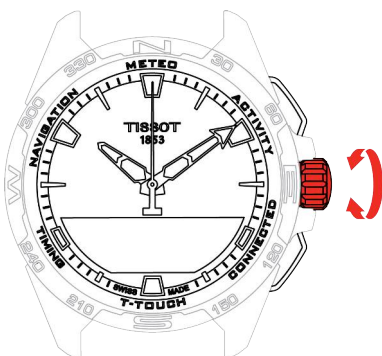

Kort drukken: bevestigen, submenu openen, alarm in sluimerstand zetten of alarmgeluid stoppen tijdens inkomende oproep

Lang drukken: achtergrondverlichting van scherm inschakelen

Draaien: door functies en menu's navigeren/bladeren of waarde wijzigen

Opmerking:

Alle aanraakhandelingen kunnen ook uitgevoerd worden met de drukknoppen en kroon.

Een lichte druk op de knoppen en aanraking van het glas volstaan om de functies van uw T-Touch Connect Solar te activeren. Overmatige kracht kan het horloge beschadigen.

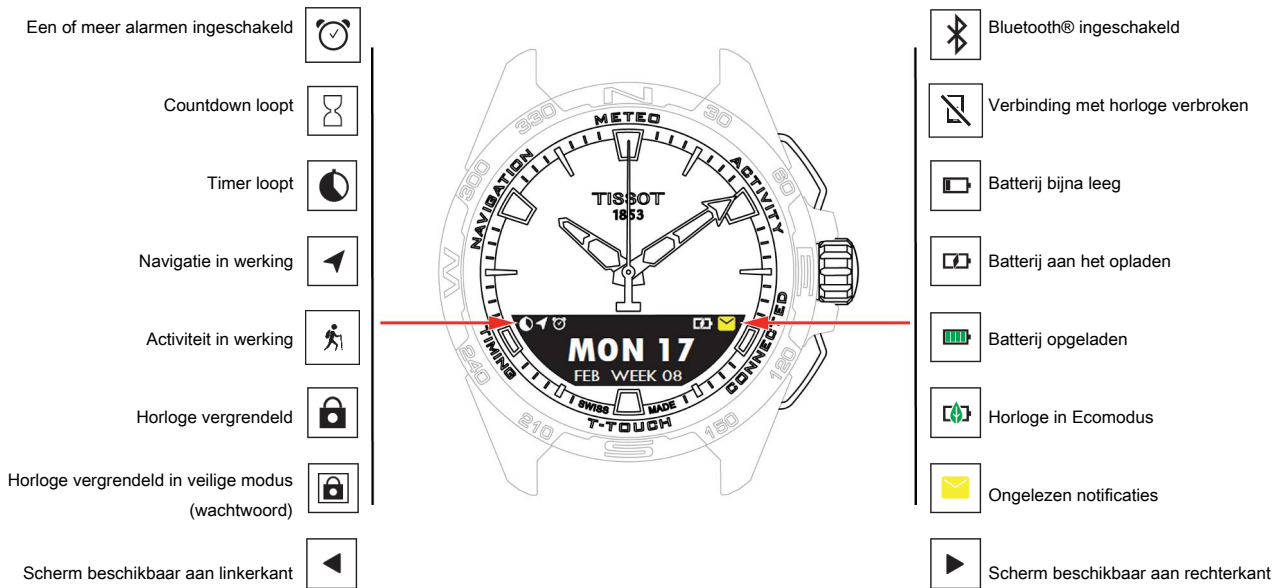

9.2 Het wachtwoord opnieuw instellen met een smartphone

Als u het wachtwoord vergeten bent en het horloge is vergrendeld, kan het wachtwoord opnieuw ingesteld worden als volgt met de T-Touch Connect Solar-app opnieuw ingesteld worden:

✓ Het horloge is gekoppeld en verbonden met een smartphone.

1. Open in de app het tabblad 'PARAMETERS'.
2. Druk op het menu 'My watch'.
3. Druk vervolgens bij 'CONFIGURATION' op 'Watch password'.
4. Druk op de knop 'RESET PASSWORD'.



5. Bevestig op het MIP-scherm van de T-Touch Connect Solar dat het wachtwoord opnieuw ingesteld moet worden.



6. Gebruik de aanraakvlakken om uw nieuwe wachtwoord aan te maken.
 - ⇒ Elke zone correspondeert met een teken: 0, 2, 4, C, 6, 8 en X.
 - ⇒ Let op: minimaal 6 en maximaal 14 tekens.
7. Wanneer u het wachtwoord ingevoerd hebt, bevestigt u met .

⇒ U kunt op elk moment naar het vorige scherm terugkeren door op de BACK-knop te drukken.

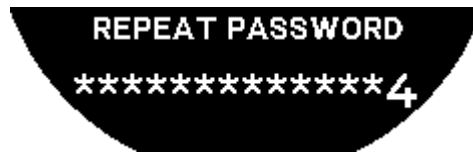

8. Herhaal het nieuwe wachtwoord en druk op  om het te bevestigen.

9.3 Het wachtwoord opnieuw instellen via het horloge

Als u het wachtwoord vergeten bent en het horloge is vergrendeld, kan het wachtwoord als volgt met de T-Touch Connect Solar-app opnieuw ingesteld worden:



- ✓ Het horloge is vergrendeld met een wachtwoord.

1. Druk op de START-knop en houd deze ingedrukt.

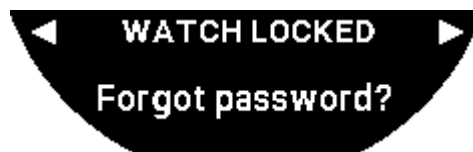

⇒ Het MIP-scherm van de T-Touch Connect Solar geeft het bovenstaande scherm weer.



2. Draai aan  om door het menu 'Code forgotten' te bladeren.
3. Bevestig  om het wachtwoord opnieuw in te stellen.

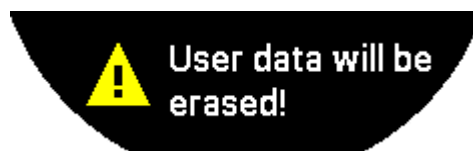

4. Druk op .



5. Bevestig om de fabrieksinstellingen van het horloge terug te zetten.
 - ⇒ Het horloge wordt opnieuw ingesteld en opnieuw opgestart. Het wordt nu niet meer herkend in de app op de smartphone.
6. Open in de app het tabblad 'PARAMETERS'.
7. Druk op het menu 'My watch'.

8. Druk vervolgens bij 'CONFIGURATION' op de knop 'REMOVE WATCH' om de instellingen van het horloge te verwijderen van de smartphone.
⇒ Bij iOS verwijdert u het horloge uit de lijst met Bluetooth®-apparaten.
9. Bevestig de pop-ups om de instellingen in de app te wissen.

Wanneer de instellingen van het horloge in de T-Touch Connect Solar-app van de smartphone gewist zijn, moet de koppelprocedure tussen het horloge en de app opnieuw uitgevoerd worden, zodat ze weer met elkaar kunnen communiceren. Zie ook '[De T-Touch Connect Solar gebruiken met koppeling met een smart smartphone ► 9]'

9.4 Compatibiliteit

De T-Touch Connect Solar is voorzien van een Bluetooth®-functie en moet gebruikt worden in combinatie met een smartphone die voldoet aan de volgende vereisten:

Android	Besturingssysteem 9.0 of hoger. Deze systeemversie is beschikbaar sinds 7 maart 2018. De meeste apparaten die hierna zijn geproduceerd, voldoen aan deze eis.
Apple iOS	iOS 16 of hoger. Compatibel met iPhone en beschikbaar sinds september 2022.
Vereisten Huawei	HarmonyOS 2.0 of hoger. Verkrijgbaar voor sommige smartphones van Huawei vanaf juni 2021.

Tissot garandeert dat zijn producten compatibel zijn met mobiele Android-apparaten, het bekendste en meestgebruikte besturingssysteem ter wereld. Er zijn echter enkele apparaten die niet compatibel zijn met de T-Touch Connect Solar:

- Xiaomi Mi 8 lite (internationale versie)
- Blackberry Key2 LE
- Samsung A21S
- Sony XZ3
- Caterpillar S60.

De T-Touch Connect Solar-app wordt uitsluitend ondersteund in de volgende landen en talen:

Ondersteunde landen	Ondersteunde tekensets (notificaties)	Talen van app	Talen van horloge
Albanië	Afrikaans	Duits	Duits
Duitsland	Albaans	Engels	Engels
Andorra	Duits	Chinees (vereenvoudigd)	Chinees (vereenvoudigd)
Australië	Engels	Chinees (traditioneel)	Koreaans
Oostenrijk	Baskisch	Koreaans	Spaans
Wit-Rusland	Bretons	Deens	Frans
Bosnië en Herzegovina	Catalaans*	Spaans	Italiaans
België	Chinees (vereenvoudigd)	Fins	Japans
Bulgarije	Koreaans	Frans	Russisch
Canada	Corsicaans	Italiaans	

Chili	Deens*	Japans	
China	Schots	Nederlands	
Cyprus	Spaans	Noors	
Colombia	Ests*	Pools	
Korea	Faeröers	Portugees	
Kroatië	Fins*	Roemeens	
Denemarken	Frans	Zweeds	
Verenigde Arabische Emiraten	Schots-Gaelisch		
Spanje	Gallisch		
Estland	Welsh*		
Verenigde Staten	Hongaars*		
Fins	Indonesisch		
Frankrijk	Iers		
Gibraltar	Iers Gaelisch* (traditionele spelling)		
Griekenland	IJslands		
Groenland	Italiaans		
Hongkong	Japans		
Hongarije	Koerdisch		
Faeröer Eilanden	Leonees		
Ierland	Lets		
IJsland	Luxemburgs		
Israël	Maleis		
Italië	Manx		
Japan	Nederlands*		
Jordanië	Noors		
Kosovo	Occitaans		
Letland	Pools		
Liechtenstein	Portugees		
Litouwen	Reto-Romaans		
Luxemburg	Zuid-Samisch		
Macau	Slovaaks		
Noord-Macedonië	Zweeds		
Malta	Swahili		
Mexico	Tagalog		
Moldavië	Tsjechisch		
Monaco	Waals		
Montenegro			
Noorwegen			
Nieuw-Zeeland			
Nederland			

Polen			
Portugal			
Tsjechië			
Roemenië			
Verenigd Koninkrijk			
San Marino			
Servië			
Singapore			
Slowakije			
Slovenië			
Zweden			
Zwitserland			
Taiwan			
Turkije			
Oekraïne			
Vaticaanstad			

* Bepaalde tekens kunnen ontbreken.

9.5 Versies en nieuwe functionaliteiten

Versie	Beschikbaarheid	Wijzigingen
7.3	November 2023	VERBETERINGEN EN GEREPAAREERDE BUGS
6.2	Februari 2023	<p>BRING ME BACK</p> <p>Het horloge leidt de gebruiker terug naar het beginpunt door de routepunten van de vastgelegde route te volgen (in omgekeerde volgorde). De gebruiker kan uit twee modi kiezen voor de functie 'BRING ME BACK': 'Direct' of 'Routepunten'.</p> <p>MEERDERE REGIO'S</p> <p>Het horloge is nu ook beschikbaar in het Koreaans.</p> <p>VERBETERINGEN</p> <p>Vraag voor horlogewachtwoord verwijderd.</p> <p>Als de kwaliteit van de GNSS-gegevens onvoldoende is of als deze niet beschikbaar zijn, meldt het horloge aan de gebruiker dat er geen routepunten meer opgeslagen worden.</p> <p>Als er om welke reden dan ook GNSS-gegevenspunten ontbreken, wordt de afstand in het bijbehorende tijdsinterval berekend op basis van de stappenteller.</p> <p>De wijzers kunnen buiten het display geplaatst worden door kort op de T0-knop te drukken wanneer het horloge vergrendeld is.</p> <p>VERBETERINGEN EN GEREPAAREERDE BUGS</p>
6.1	November 2022	VERBETERINGEN EN GEREPAAREERDE BUGS

6.0	Juli 2022	<p>ACTIVITEIT - GPS-LOCATIE</p> <p>U kunt nu outdooractiviteiten registreren met GPS-tracking. Gebruik de nieuwe functie op uw horloge en vind de genomen route in de app.</p> <p>ACTIVITEIT - BRING ME BACK</p> <p>Tijdens een activiteit leidt het horloge de gebruiker via de GPS en het kompas terug naar het beginpunt.</p> <p>HOOGTEMETER</p> <p>Het horloge bepaalt tweemaal per dag automatisch de hoogte.</p> <p>WACHTWOORD</p> <p>Toevoeging van procedure voor het opnieuw instellen van het wachtwoord via de app of het horloge.</p> <p>VERBETERINGEN EN GEREPAREERDE BUGS</p>
5.2	Februari 2022	<p>VERBETERINGEN EN GEREPAREERDE BUGS</p>
5.0	November 2021	<p>TRACKING BUITENACTIVITEITEN</p> <p>Toevoeging van hoogteverschilmeter: toont de opgetelde stijg- en daalhoogtes en de gemiddelde verticale stijg- en daalsnelheden.</p> <p>NBA</p> <p>De wedstrijdresultaten van uw favoriete team worden in real time op uw horloge getoond.</p> <p>MEERDERE REGIO'S</p> <p>Nieuwe vertaling van het horloge in het Japans.</p>
4.1	Augustus 2021	<p>TRACKING BUITENACTIVITEITEN</p> <p>De gebruiker kan zijn trackinggegevens opslaan voor buitenactiviteiten met het horloge: de duur van de activiteit, het aantal stappen, het aantal calorieën en de actuele hoogte</p> <p>MELDINGEN VAN WIELERAPPS</p> <p>Meldingen van wielersapps van derden worden weergegeven met een specifiek pictogram</p>



4.0	Juni 2021	<p>VERBETERING VAN GEBRUIKERSINTERFACE</p> <p>Op basis van de feedback van onze klanten:</p> <ul style="list-style-type: none"> - Dashboard heeft nieuwe widgets en is samengevoegd met de pagina 'My watch' - Na een update worden de voordelen van het nieuwe horloge of de nieuwe app-versie getoond - Aanpassing van de alarm en tijdzones is vereenvoudigd - Het batterijniveau en de aangepaste tijd van het horloge worden in de app getoond <p>NBA WIDGET</p> <ul style="list-style-type: none"> - Het speelschema van uw favoriete team met de optie om wedstrijden toe te voegen aan de agenda van uw smartphone - Alle ranglijsten van het huidige seizoen (Conferences en Divisions) en de play-offs - Teamscores en statistieken - Op elk moment kunt u een ander team gaan volgen - Op uw horloge worden ook de volgende en de laatste wedstrijd getoond <p>MEERDERE REGIO'S</p> <p>Nieuwe appvertaling (Deens, Nederlands, Fins, Noors, Pools, Portugees en Zweeds)</p> <p>VERBETERINGEN EN GEREPAAREERDE BUGS</p> <p>Verbeteringen en gerepareerde bugs voor een betere gebruikerservaring</p>
-----	-----------	---

3.1	Mrt 2021	<p>MEERDERE TALEN: het horloge is beschikbaar in het Engels, Frans, Duits, Italiaans, Spaans en Chinees.</p> <p>MEERDERE REGIO'S: de gebruikersgegevens van inwoners van China worden opgeslagen in China.</p> <p>NOTIFICATIONS: de gebruiker kan door notificaties bladeren door aan de kroon te draaien.</p> <p>HORLOGE: er is een groter verbinding bereik tussen het horloge en de telefoon.</p> <p>BAROMETER: behalve door de wijzers wordt de weersontwikkeling ook aangegeven door een bijbehorend pictogram.</p>
2.0	Dec 2020	<p>TIMER: een lijst met countdowns in de app beheren en direct vanuit de app starten</p> <p>FIND MY PHONE: een nieuwe functie op het horloge voor het traceren van uw telefoon</p> <p>FIND MY WATCH: een nieuwe functie op de telefoon voor het traceren van uw horloge</p> <p>ENERGY: een nauwkeurige weergave van het batterijniveau en het niveau van de opgeslagen zonne-energie in 'QUICK SETTINGS' van het horloge</p> <p>NOTIFICATIONS: een nieuwe functie waarmee u alle notificaties kunt wissen</p> <p>PAIRING: vereenvoudigde koppelprocedure. De mobiele app detecteert het dichtstbijzijnde horloge dat gekoppeld kan worden.</p> <p>SOUND & VIBRATION: afzonderlijke instelling voor geluid en trilling toegevoegd voor notificaties</p> <p>CONNECTION: verbetering voor opnieuw verbinding maken nadat de telefoon enkele uren buiten het bereik is geweest.</p>
1.1	Sep 2020	Basisversie van product

PAGINA OPZETTELIJK LEEG GELATEN

10 DOCUMENTEN

Bijbehorende documenten

-  T-Touch Connect Solar - MDE v2.0.0_Master_LEG
-  T-Touch Connect_EU_DoC
-  T-Touch Wireless Charger_EU_DoC



Tissot SA
Customer Service
Chemin des Tourelles 17
CH-2400 Le Locle
Switzerland
Tel.: +41 32 933 31 33
www.tissotwatches.com