

Prüfgegenstand / Subject : Zierleistenset / garnish set
Typ / Type : siehe II. / see II
Antragsteller / Applicant : Mazda Motor Europe GmbH

Gutachtliche Stellungnahme

EXPERT OPINION

Nr. 206XS0086-00

über die Vorschriftsmäßigkeit eines Fahrzeuges bei bestimmungsgemäßen Einbau von Teilen.
This expert opinion deals with the compliance of the vehicle with the pertinent regulations once components have been properly installed.

für das Teil / den Änderungsumfang : Zierleistenset / garnish set
for the component / scope of modification

des Antragstellers : Mazda Motor Europe GmbH
from the applicant Hitdorfer Str. 73
51371 Leverkusen

0. Allgemeines / General

Bei bestimmungsgemäßem Einbau der nachfolgend beschriebenen Teile ist keine Gefährdung zu erwarten. Die Teile können ohne Einschränkung verwendet werden. Eine Abnahme des Ein- oder Anbaus ist nicht erforderlich.

Nach § 19, Abs. 2 StVZO erlischt die Betriebserlaubnis des Fahrzeugs nicht.

Diese Gutachtliche Stellungnahme dient zum Nachweis der Vorschriftsmäßigkeit nach § 17, Abs. 3 StVZO. Es wird empfohlen, sie mitzuführen und zuständigen Personen auf Verlangen zur Prüfung auszuhändigen.

Mit dem Vertrieb oder der Beigabe dieser Gutachtlichen Stellungnahme zu dem hier beschriebenen Prüfgegenstand bescheinigt der Antragsteller die Übereinstimmung von Prüfmuster und Handelsware.

When correctly installed the parts described below a danger is not expected. These parts can be used without any restriction. An inspection of the installed parts is not required. According to StVZO sec. 19/2 the registration approval will remain valid.

This expert opinion is used to demonstrate the compliance according to StVZO sec. 17/3. It is recommended to keep it in the vehicle and to hand it over to the relevant persons upon request.

By attaching this expert opinion to the below described parts, the applicant confirms the compliance of the tested sample with the delivered part.

Einhaltung von Hinweisen und Auflagen:

Guidance information to be noted and requirements to be complied with:

Die unter III. und IV. aufgeführten Hinweise und Auflagen sind dabei zu beachten.

The guidance information and requirements detailed in III. and IV. are to be noted and to be complied with.

Prüfgegenstand / Subject : Zierleistenset / garnish set
Typ / Type : siehe II. / see II
Antragsteller / Applicant : Mazda Motor Europe GmbH

I. Verwendungsbereich / Application range

Die Eignung der Zierleisten wurde für die nachfolgend aufgeführten Fahrzeuge bei ansonsten serienmäßiger Ausrüstung (gem. angegebener EG-BE) geprüft.

The suitability of the garnish was tested in the below mentioned vehicles in original conditions (according to EC-WVTA).

Fahrzeughersteller / Vehicle manufacturer

Mazda (J) 7118

Fahrzeugtyp Vehicle type	Handels- bezeichnung Trade name	EG-TG-Nr. Type approval No.	Auflagen bzw. Hinweise Requirements resp. Notes
DR	MAZDA MX-30	e13*2007/46* 2300*..	A1), A2)

II.1 Beschreibung der Umrüstung und Angaben zu den Bauteilen Description of the conversion and information about the components

Die Zierleisten werden mit der Frontschürze verschraubt.

The garnish are screwed to the front bumper.

Typ / Type : D44K-V3-051 (front garnish)

Technische Beschreibung, Frontleiste

Technical description, front garnish

Abmessungen mm / Dimensions in mm

Länge / Length : 260,2

Breite / Width : 24,8

Materialstärke / Material thickness : 3-4

Werkstoff / Material : PP Kunststoff / PP plastic

Oberfläche / Surface : glatt / plain

Gewicht / Weight : 0,064 kg (LH + RH)

Kennzeichnung / Marking

Typ / Type : D44K-V3-051

Art und Ort / Way and position : eingegossen auf der Unterseite
moulded at the bottom

Prüfgegenstand / Subject : Zierleistenset / garnish set
Typ / Type : siehe II. / see II
Antragsteller / Applicant : Mazda Motor Europe GmbH

II.2 Beschreibung der Umrüstung und Angaben zu den Bauteilen *Description of the conversion and information about the components*

Die Zierleisten werden mit der Türverkleidung verschraubt.
The garnish are screwed to the door attachment.

Typ / Type : D44K-V3-053 (RH side garnish)
D44K-V3-054 (LH side garnish)

Technische Beschreibung, Seitliche Zierleiste *Technical description, side garnish*

Abmessungen mm / *Dimensions in mm*

Länge / Length : 976,4
Breite / Width : 36,4,8
Materialstärke / Material thickness : 3-4
Werkstoff / Material : PP Kunststoff / *PP plastic*
Oberfläche / Surface : glatt / *plain*
Gewicht / Weight : 0,276 kg (LH + RH)

Kennzeichnung / Marking

Typ / Type : D44K-V3-053
D44K-V3-054
Art und Ort / Way and position : eingegossen auf der Unterseite
moulded at the bottom

Prüfgegenstand / Subject : Zierleistenset / garnish set
Typ / Type : siehe II. / see II
Antragsteller / Applicant : Mazda Motor Europe GmbH

II.3 Beschreibung der Umrüstung und Angaben zu den Bauteilen *Description of the conversion and information about the components*

Die Zierleisten werden mit der Heckschürze verschraubt.
The garnish are screwed to the rear bumper.

Typ / Type : D44K-V3-057 (rear garnish)

Technische Beschreibung, Heckleiste

Technical description, rear garnish

Abmessungen mm / *Dimensions in mm*

Länge / *Length* : 596,6

Breite / *Width* : 28,9

Materialstärke / *Material thickness* : 3-4

Werkstoff / *Material* : PP Kunststoff / *PP plastic*

Oberfläche / *Surface* : glatt / *plain*

Gewicht / *Weight* : 0,178 kg (LH + RH)

Kennzeichnung / Marking

Typ / Type : D44K-V3-057

Art und Ort / *Way and position* : eingegossen auf der Unterseite
moulded at the bottom

Prüfgegenstand / Subject : **Zierleistenset / garnish set**
Typ / Type : **siehe II. / see II**
Antragsteller / Applicant : **Mazda Motor Europe GmbH**

Datum der Prüfung / : 07.08.2020
Test carried out on

Ort der Prüfung / *Test carried out in* : Mazda Motor Europe GmbH, Leverkusen

III. **Hinweise zur Kombinierbarkeit /** **Guidance information on combinability**

ohne / *without*

IV. **Auflagen und Hinweise /** **Guidance information and requirements**

A1)

Die Zierleisten werden am Fahrzeug sicher und dauerhaft nach Angaben der Montageanweisung eingebaut (verschraubt). Eine Montageanweisung wird von Mazda für jeden Bausatz mitgeliefert.
The garnish is securely and durable mounted on the vehicle according to the descriptions of the assembly instruction (screwed). Mazda delivers one assembly instruction in connection with each construction kit.

A2)

Verwendungsbereich für das unter II beschriebenen Bauteil.
Application range for the Part described under II.

Prüfgegenstand / Subject : Zierleistenset / garnish set
Typ / Type : siehe II. / see II
Antragsteller / Applicant : Mazda Motor Europe GmbH

V. Prüfgrundlagen und Prüfergebnisse / Bases of testing and test results

Prüfgrundlage Basis of testing

Prüfgrundlage ist das VdTÜV-Merkblatt Nr. 744 "Prüfung von äußeren Fahrzeugteilen an M1- und N1-Fahrzeugen" (07/2012) und Regelung ECE-R26.03 (Außenkanten).

The VdTÜV-Merkblatt Nr. 744 "Prüfung von äußeren Fahrzeugteilen an M1- und N1-Fahrzeugen" Appraisal of external vehicle parts at vehicles of categories M1 and N1 (07/2012) and ECE-R26.03 was used as a basis of testing.

Prüfungen und deren Ergebnisse Tests and tests results

Äußere Gestaltung und Montage / Shape and Mounting

Das Versuchsfahrzeug wurde einer Prüfung der Montagefähigkeit, der Befestigung und der Außenkanten im Bereich der Zierleisten unterzogen. Die o.a. Prüfgrundlage ist erfüllt.

The test vehicle was tested about mounting, fastening and external projections in the area of the garnish. The basis of testing is fulfilled.

Splittersicherheit / Shatterproof

Die Bauteile sind aus splittersicherem Material gefertigt. Die Splittersicherheit nach VdTÜV-Merkblatt Nr. 744 wurde nachgewiesen.

The components are made of shatterproof material. The Shatterproof according to VdTÜV-Merkblatt No. 744 has been proven.

Fahrzeugabmessungen / Vehicle dimensions

Die Fahrzeugabmessungen ändern sich durch den Anbau der Zierleisten nicht.

Vehicle dimensions are not affected by the installation of the garnish.

Fahrzeuggewicht / Vehicle weight

Das Fahrzeuggewicht erhöht sich durch den Anbau der Bauteile um nicht mehr als 0,52 kg.

The vehicle weight raised with the installation of the vehicle parts not more than 0,52 kg.

Fahrverhalten / Driving behavior

Das Fahrverhalten ändert sich durch den Anbau der Zierleisten nicht.

Driving behavior is not affected by the installation of the garnish.

Gültigkeit der Prüfergebnisse

Validity of test results

Die Prüfergebnisse beziehen sich ausschließlich auf die unter Punkt II. beschriebenen Teile unter Berücksichtigung des unter Punkt I. angegebenen Verwendungsbereiches.

The test results relate only to the components described in II. above taking into account the scope of application detailed in I.

Prüfgegenstand / Subject : Zierleistenset / garnish set
Typ / Type : siehe II. / see II
Antragsteller / Applicant : Mazda Motor Europe GmbH

VI. Anlagen / Annexes

- 1) Zeichnung / Drawing front garnish
- 2) Zeichnung / Drawing side garnish
- 3) Zeichnung / Drawing rear garnish

VII. Schlussbescheinigung / Final certification

Die vorstehend beschriebenen Fahrzeugteile erfüllen die Prüfgrundlage.

Die im Verwendungsbereich aufgeführten Fahrzeuge entsprechen nach der Umrüstung - bei Beachtung der genannten Auflagen/Hinweise - insoweit den heute gültigen Vorschriften der StVZO. Die Gutachtliche Stellungnahme umfasst die Seiten 1 bis 10 und darf nur in vollem Wortlaut vervielfältigt und weitergegeben werden.

Die Gutachtlichen Stellungnahme verliert ihre Gültigkeit bei technischen Änderungen am Fahrzeugteil, oder wenn vorgenommene Änderungen an dem beschriebenen Fahrzeugtyp die Verwendung des Teiles beeinflussen sowie bei Änderung der gesetzlichen Grundlagen.

Der Inhaber des Gutachtens hat durch ein Zertifikat mit der Registrier-Nr.: 49 02 0611112, den Nachweis erbracht, dass ein Qualitätssicherungssystem entsprechend Anlage XIX, Abschnitt 2 StVZO unterhalten wird.

The above mentioned vehicle components fulfil the basis of testing.

Provided the requirements/remarks stated in this Expert Opinion are met, the modified vehicles listed in the application range are in compliance with the actual requirements of StVZO.

This Expert Opinion contains page 1 to 10. It shall only be reproduced complete.

This Expert Opinion expires if the regulations relating to the modification are amended or if the vehicles are modified and the modifications are supposed to affect the conversion described.

The holder of this Expert Opinion demonstrated by means of certificate registration No.: 49 02 0611112 that the company operates a quality system in accordance with Annex XIX, Section 2 StVZO.

Köln, den 17.08.2020



Dipl. Ing. Christian von Stosch
Sachverständiger Technischer Dienst
Expert Technical Service

Prüfgegenstand / Subject : Zierleistenset / garnish set
Typ / Type : siehe II. / see II
Antragsteller / Applicant : Mazda Motor Europe GmbH

Anlage 1 / Annex 1
Zeichnung / Picture Sheet

Front garnish

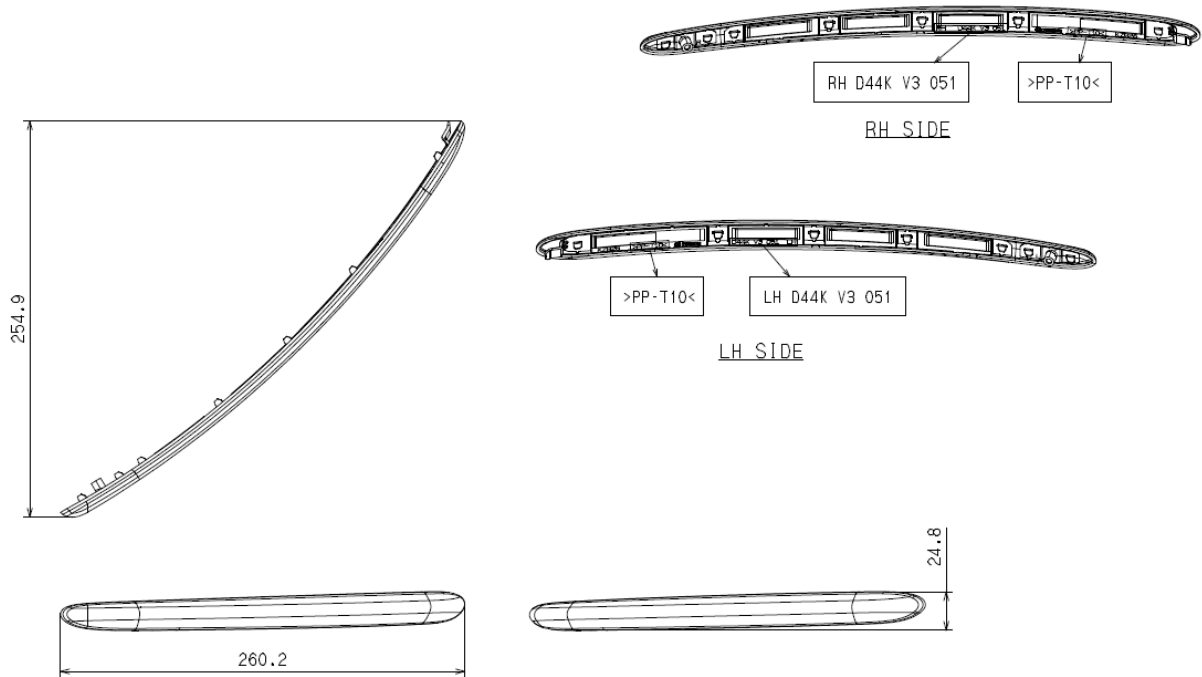

Prüfgegenstand / Subject : Zierleistenset / garnish set
Typ / Type : siehe II. / see II
Antragsteller / Applicant : Mazda Motor Europe GmbH

Anlage 2 / Annex 2
Zeichnung / Drawing

Side garnish

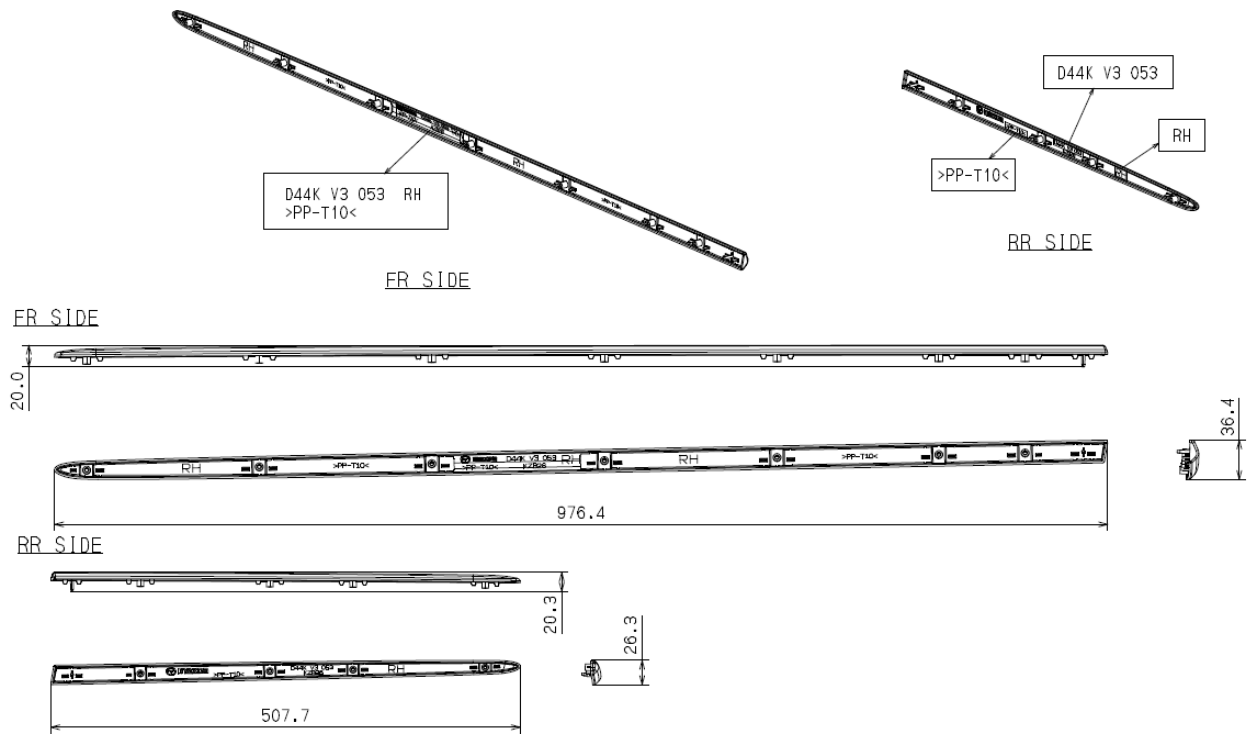

Prüfgegenstand / Subject : Zierleistenset / garnish set
 Typ / Type : siehe II. / see II
 Antragsteller / Applicant : Mazda Motor Europe GmbH

Anlage 3 / Annex 3
 Zeichnung / Drawing

Rear garnish

