

# MAZDA

<b>GB</b> DOOR DECORATION PANEL Installation Instructions	<b>N</b> DØR-DEKORPANEL Monteringsveiledning
<b>D</b> TÜRDEKORATION Einbauanleitung	<b>S</b> DEKORATIONSPANEL FÖR DÖRR Monteringsanvisning
<b>E</b> DECORACIÓN DE PANEL DE PUERTA Instrucciones de Montaje	<b>SF</b> OVEN KORISTELISTA Asennusohje
<b>F</b> PANNEAU DÉCORATIF DE PORTIÈRE Instructions de Montage	<b>CZ</b> OZDOBŇY PANEL DVEŘÍ Návod k Montáži
<b>I</b> PANNELLO DECORATIVO PORTIERA Istruzioni di Montaggio	<b>H</b> AJTÓ DEKORÁCIÓS LEMEZ Beszerelési Utasítása
<b>P</b> PAINEL DECORATIVO DA PORTA Instruções de Montagem	<b>PL</b> PANEL OZDOBNY DRZWI Instrukcja Instalowania
<b>NL</b> PORTIERSIERPANEEL Inbouw-Instructie	<b>GR</b> ΔΙΑΚΟΣΜΗΤΙΚΟ ΠΑΝΕΛ ΠΟΡΤΑΣ Οδηγίες Τοποθέτησης
<b>DK</b> PYNTEPANEL I DØR Monteringsveiledning	<b>RU</b> ДЕКОРАТИВНАЯ НАКЛАДКА ДВЕРИ Инструкции по установке

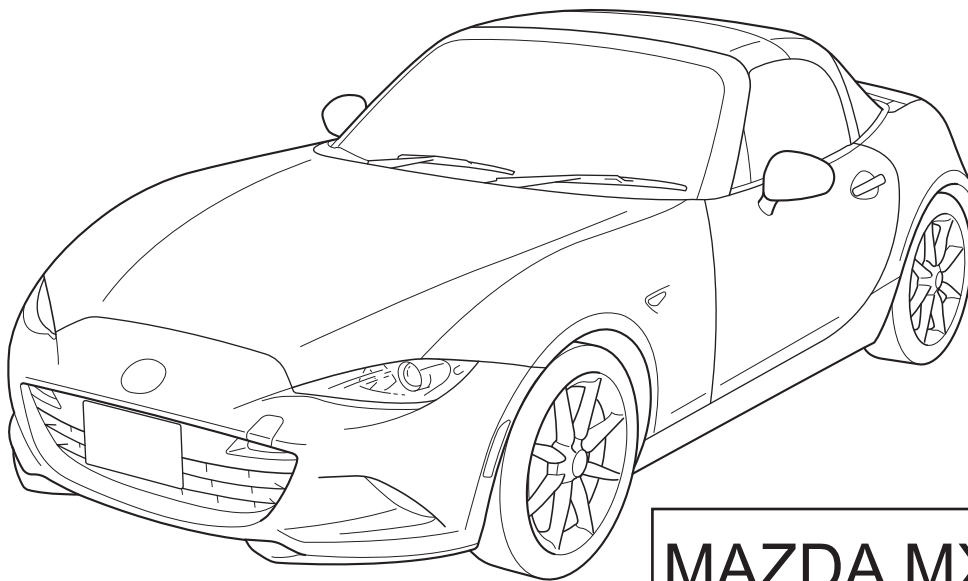

MAZDA MX-5 ND







Part No: **NA1P V1 200**  
**NA1V V1 200**

Date: 08-04-2015

© Copyrights MAZDA

Sheet 1 of 7

Expert Fitment Required  
Montage durch Fachwerkstatt erforderlich  
Montaje sólo por el concesionario  
Montage par spécialiste nécessaire  
E' necessario in officina specializzata  
Especialista em montagem requerido  
Montage door vakman nodig  
Montage ved professionelt værksted påkrævet  
Nødvendig med montering fra fagvejværksted  
Verkstadsmontage erfordras  
Asennus tarpeen merkkikorjaamossa  
Montáž ve specializované dílně nutná  
A szereléshez szakmúhely kell  
Konieczny montaż przez warsztat specjalistyczny  
Να τοποθετεί από συνεργείο  
Необходима подгонка специалистом

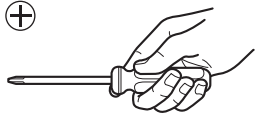
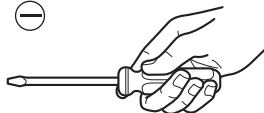
		<div style="border: 1px solid black; padding: 5px; display: inline-block;">L+R</div>
<ul style="list-style-type: none"> <li><b>(GB)</b> Position arrow</li> <li><b>(D)</b> Positionspfeil</li> <li><b>(E)</b> Flecha de posición</li> <li><b>(F)</b> Flèche de position</li> <li><b>(I)</b> Freccia di posizione</li> <li><b>(P)</b> Flexa de posição</li> <li><b>(NL)</b> Lokatie/Positie pijl</li> <li><b>(DK)</b> Lokaliseringsspil</li> <li><b>(N)</b> Posisjonspil</li> <li><b>(S)</b> Positionspil</li> <li><b>(SF)</b> Paikannusnuoli</li> <li><b>(CZ)</b> Šipka na pozici</li> <li><b>(H)</b> Helyzetjelző nyíl</li> <li><b>(PL)</b> Strzałka położenia</li> <li><b>(GR)</b> Βέλος θέσης</li> <li><b>(RU)</b> Стрелка расположения</li> </ul>	<ul style="list-style-type: none"> <li><b>(GB)</b> Movement arrow</li> <li><b>(D)</b> Bewegungspfeil</li> <li><b>(E)</b> Flecha de movimiento</li> <li><b>(F)</b> Flèche de mouvement</li> <li><b>(I)</b> Freccia di movimento</li> <li><b>(P)</b> Flexa de movimento</li> <li><b>(NL)</b> Richtingspijl</li> <li><b>(DK)</b> Bevægelsespil</li> <li><b>(N)</b> Bevegelsespil</li> <li><b>(S)</b> Rørelsepil</li> <li><b>(SF)</b> Liikesuuntanuoli</li> <li><b>(CZ)</b> Šipka pohybu</li> <li><b>(H)</b> Mozgásirányjelző nyíl</li> <li><b>(PL)</b> Strzałka kierunku ruchu</li> <li><b>(GR)</b> Βέλος κίνησης</li> <li><b>(RU)</b> Стрелка движения</li> </ul>	<ul style="list-style-type: none"> <li><b>(GB)</b> Same procedure for the left and right side</li> <li><b>(D)</b> Gleicher einbau für linke und rechte seite</li> <li><b>(E)</b> Mismo procedimiento para lado izquierdo y derecho</li> <li><b>(F)</b> Procédure identique pour les côtés gauche et droit</li> <li><b>(I)</b> Stessa procedura valida per il lato destro e sinistro</li> <li><b>(P)</b> Mesmo procedimento para o lado esquerdo e direito</li> <li><b>(NL)</b> Dezelfde procedure voor de linker en rechter zijde</li> <li><b>(DK)</b> Samme fremgangsmåde for venstre og højre side</li> <li><b>(N)</b> Samme prosedyre for venstre og høyre side</li> <li><b>(S)</b> Samma åtgärd för vänster och höger sida</li> <li><b>(SF)</b> Samat toimenpiteet vasemmalle ja oikealle puolelle</li> <li><b>(CZ)</b> Postup je stejný pro levou i pravou stranu</li> <li><b>(H)</b> Az eljárás azonos a bal és a job oldalon</li> <li><b>(PL)</b> Te same czynności należy wykonać po lewej i prawej stronie</li> <li><b>(GR)</b> Ίδια διαδικασία για την αριστερή και τη δεξιά πλευρά</li> <li><b>(RU)</b> Однаковая последовательность действий как для левой, так и для правой стороны</li> </ul>
		
<ul style="list-style-type: none"> <li><b>(GB)</b> Throw away</li> <li><b>(D)</b> Entsorgen</li> <li><b>(E)</b> Tratamiento de residuos</li> <li><b>(F)</b> Rebuter</li> <li><b>(I)</b> Smaltire</li> <li><b>(P)</b> Eliminar</li> <li><b>(NL)</b> Weggooien</li> <li><b>(DK)</b> Affald</li> <li><b>(N)</b> Avskaffe</li> <li><b>(S)</b> Ta hand om avfallet</li> <li><b>(SF)</b> Hävittää</li> <li><b>(CZ)</b> Vyhodit</li> <li><b>(H)</b> Távolítsa el</li> <li><b>(PL)</b> Usunąć jako odpad</li> <li><b>(GR)</b> Αποσύρει</li> <li><b>(RU)</b> Выбросите</li> </ul>	<ul style="list-style-type: none"> <li><b>(GB)</b> Disconnect</li> <li><b>(D)</b> Abklemmen</li> <li><b>(E)</b> Desconectar</li> <li><b>(F)</b> Déconnecter</li> <li><b>(I)</b> Staccare</li> <li><b>(P)</b> Desligar</li> <li><b>(NL)</b> Demonteren</li> <li><b>(DK)</b> Frakobles</li> <li><b>(N)</b> Klem av</li> <li><b>(S)</b> Koppla los</li> <li><b>(SF)</b> Irrota</li> <li><b>(CZ)</b> Odpojit</li> <li><b>(H)</b> Szakítsa meg, kapcsolja szét</li> <li><b>(PL)</b> Rozłączyć</li> <li><b>(GR)</b> Αποσύνδεση</li> <li><b>(RU)</b> Разъедините</li> </ul>	<ul style="list-style-type: none"> <li><b>(GB)</b> Connect</li> <li><b>(D)</b> Verbinden</li> <li><b>(E)</b> Conectar</li> <li><b>(F)</b> Raccorder</li> <li><b>(I)</b> Collegare</li> <li><b>(P)</b> Ligar</li> <li><b>(NL)</b> Aansluiten</li> <li><b>(DK)</b> Kobles</li> <li><b>(N)</b> Tilkopling</li> <li><b>(S)</b> Anslut</li> <li><b>(SF)</b> Yhdistä</li> <li><b>(CZ)</b> Spojit</li> <li><b>(H)</b> Kapcsolja össze</li> <li><b>(PL)</b> Połączyć</li> <li><b>(GR)</b> Σύνδεση</li> <li><b>(RU)</b> Соедините</li> </ul>
		
<ul style="list-style-type: none"> <li><b>(GB)</b> See workshop manual</li> <li><b>(D)</b> Siehe werkstatthandbuch</li> <li><b>(E)</b> Ver manual de taller</li> <li><b>(F)</b> Voir manuel d'atelier</li> <li><b>(I)</b> Vedere manuale officina</li> <li><b>(P)</b> Cf. o manual da oficina</li> <li><b>(NL)</b> Zie werkplaatshandboek</li> <li><b>(DK)</b> Se værkstedshåndbog</li> <li><b>(N)</b> Se verkstedshåndboka</li> <li><b>(S)</b> Se verkstadshandboken</li> <li><b>(SF)</b> Katso korjaamon käsikirjasta</li> <li><b>(CZ)</b> Viz dílenskou příručku</li> <li><b>(H)</b> Lásd a műhely-kézikönyvből</li> <li><b>(PL)</b> Patrz podręcznik warsztatowy</li> <li><b>(GR)</b> Λέτε Εγχειρίδιο Συνεργείου</li> <li><b>(RU)</b> Смотри руководство для мастерской</li> </ul>	<ul style="list-style-type: none"> <li><b>(GB)</b> Use philips screwdriver</li> <li><b>(D)</b> Kreuzschraubendreher verwenden</li> <li><b>(E)</b> Utilizar destornillador de estrella</li> <li><b>(F)</b> Utiliser tournevis cruciforme</li> <li><b>(I)</b> Utilizzare cacciavite a croce</li> <li><b>(P)</b> Utilizar chave de fendas cruzada</li> <li><b>(NL)</b> Kruiskopschroevendraaier</li> <li><b>(DK)</b> Krydskærnskruetrækker anvendes</li> <li><b>(N)</b> Bruk stjemeskrujern</li> <li><b>(S)</b> Använd skruvmejsel för krysspår</li> <li><b>(SF)</b> Käytä ristipääruuvitalttaa</li> <li><b>(CZ)</b> Použít křížový šroubovák</li> <li><b>(H)</b> Használjon keresztféjú csavarhúzó</li> <li><b>(PL)</b> Stosować śrubokręt krzyżowy</li> <li><b>(GR)</b> Χρησιμοποιείτε κατασβίδι για βίδες φιλίπς</li> <li><b>(RU)</b> Используйте крестообразную отвертку</li> </ul>	<ul style="list-style-type: none"> <li><b>(GB)</b> Use flat-blade screwdriver</li> <li><b>(D)</b> Einen flachen schraubendreher verwenden</li> <li><b>(E)</b> Use destornillador de punta plana</li> <li><b>(F)</b> Utiliser un tournevis à tête plate</li> <li><b>(I)</b> Utilizzare un cacciavite a testa piatta</li> <li><b>(P)</b> Utilizar chave de fendas</li> <li><b>(NL)</b> Gebruik een platte schroevendraaier</li> <li><b>(DK)</b> Brug en fladhovedet skruetrækker</li> <li><b>(N)</b> Bruk flathodet skrutrekker</li> <li><b>(S)</b> Använd en platt skruvmejsel</li> <li><b>(SF)</b> Käytä litteäteräistä ruuviavainta</li> <li><b>(CZ)</b> Použijte šroubovák s plochou hlavou</li> <li><b>(H)</b> Használjon lapos fejű csavarhúzó</li> <li><b>(PL)</b> Używać śrubokrętu z płaską końcówką</li> <li><b>(GR)</b> Χρησιμοποιήστε κατασβίδι επίπεδης κεφαλής</li> <li><b>(RU)</b> Используйте отвертку с плоским жалом</li> </ul>



- (GB)** See text
- (D)** Siehe Text
- (E)** Véase texto
- (F)** Voir text
- (I)** Vedi testo
- (P)** Cf. o texto
- (NL)** Zie tekst
- (DK)** Se teksten
- (N)** Se tekst
- (S)** Se text
- (SF)** Katso teksti
- (CZ)** Viz text
- (H)** Lásd a szövegben
- (PL)** Patrz tekst
- (GR)** Βλέπε κείμενο
- (RU)** См. текст

- (GB)** For the left side
- (D)** Für linke seite
- (E)** Para el lado izquierdo
- (F)** Pour le côté gauche
- (I)** Lato sinistro
- (P)** Para o lado esquerdo
- (NL)** Voor de linkzijdige
- (DK)** Til venstre side
- (N)** For venstre side
- (S)** För vänster sida
- (SF)** Vasemmalle puolelle
- (CZ)** Pro levou stranu
- (H)** A bal oldalhoz
- (PL)** Lewa strona
- (GR)** Για την αριστερή πλευρά
- (RU)** Для левой стороны

- (GB)** For the right side
- (D)** Für rechte seite
- (E)** Para el lado derecho
- (F)** Pour le côté droite
- (I)** Lato destro
- (P)** Para o lado direito
- (NL)** Voor de rechterzijdige
- (DK)** Til højre side
- (N)** For høyre side
- (S)** För höger sida
- (SF)** Oikealle puolelle
- (CZ)** Pro pravou stranu
- (H)** A jobb oldalhoz
- (PL)** Prawa strona
- (GR)** Για τη δεξιά πλευρά
- (RU)** Для правой стороны

**A**

**(LH)**

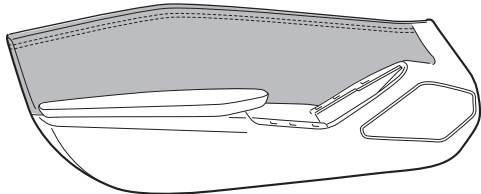

X 1

**B**

**(RH)**

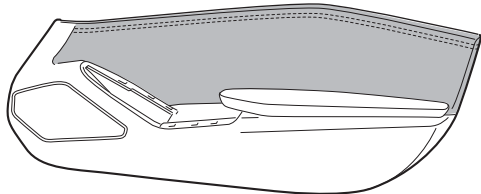

X 1

**C**

**(LH)**



X 1

**D**

**(RH)**

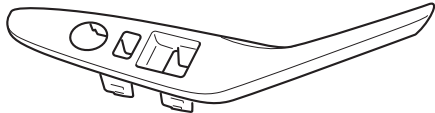

X 1

1

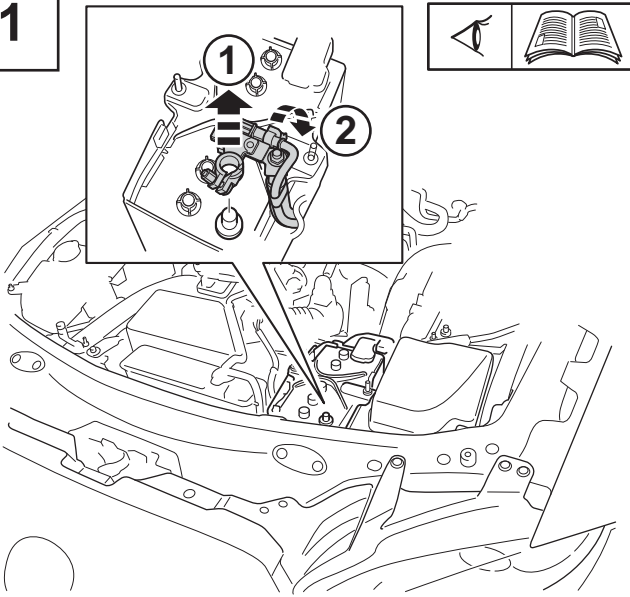

2

L+R

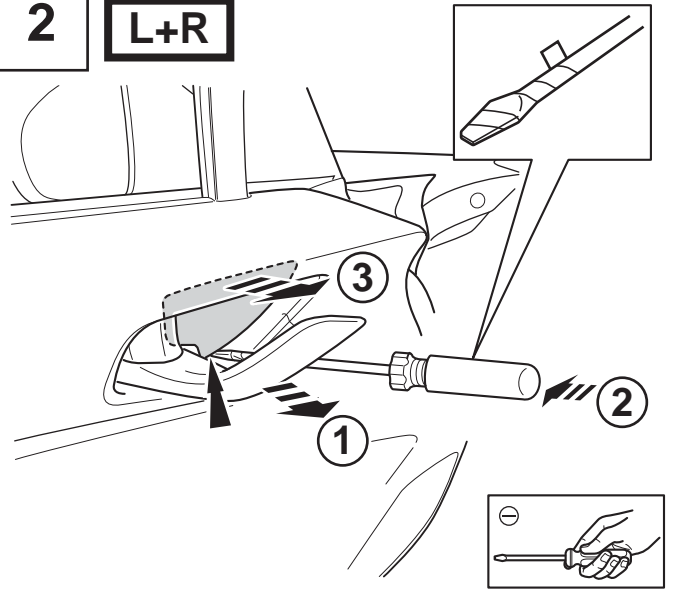

3

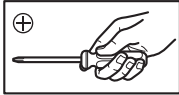

L+R

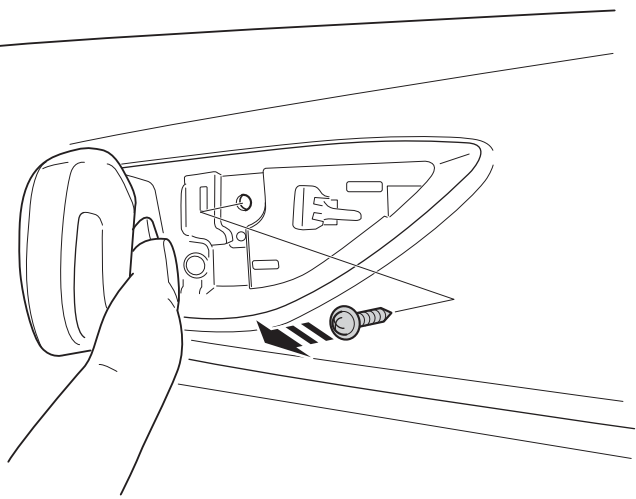

4

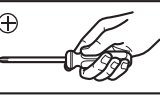

L+R

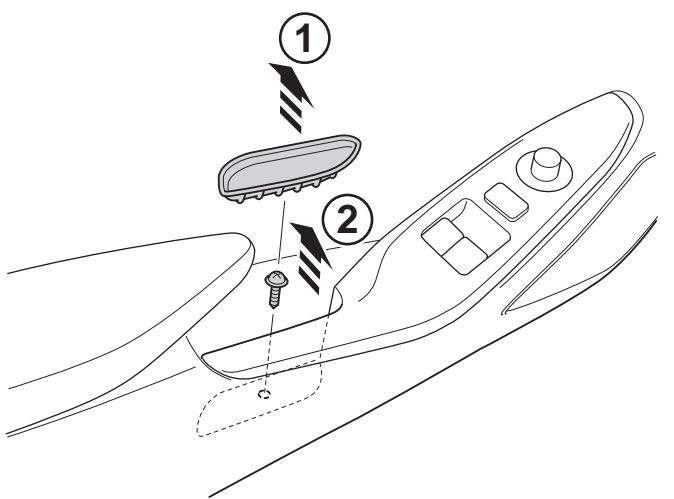

5

L+R

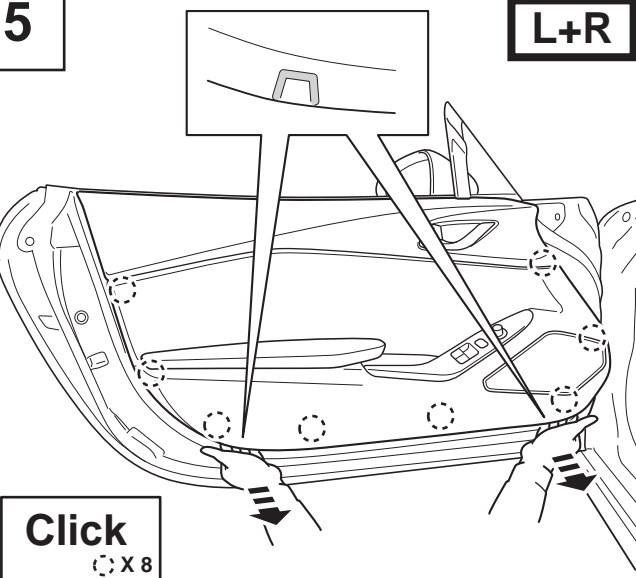

Click  
X 8

6

L+R

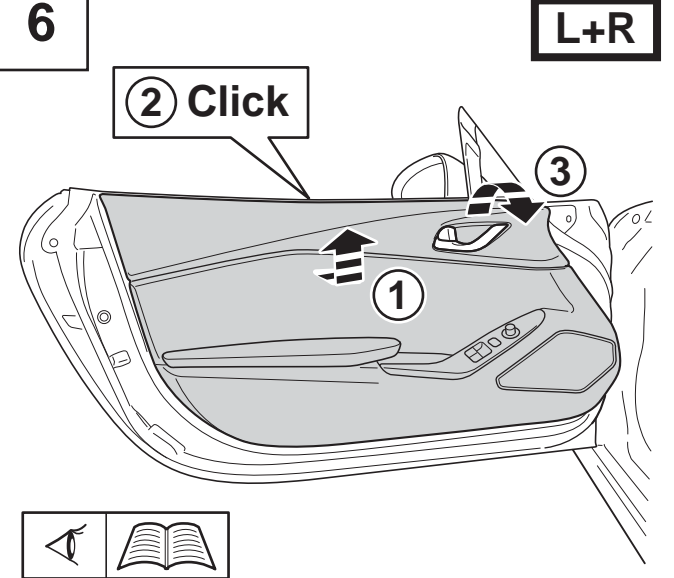

Click

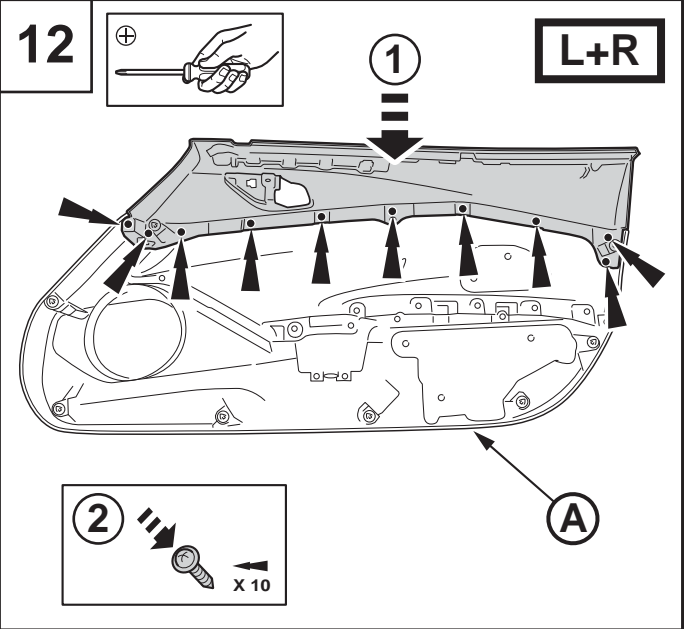
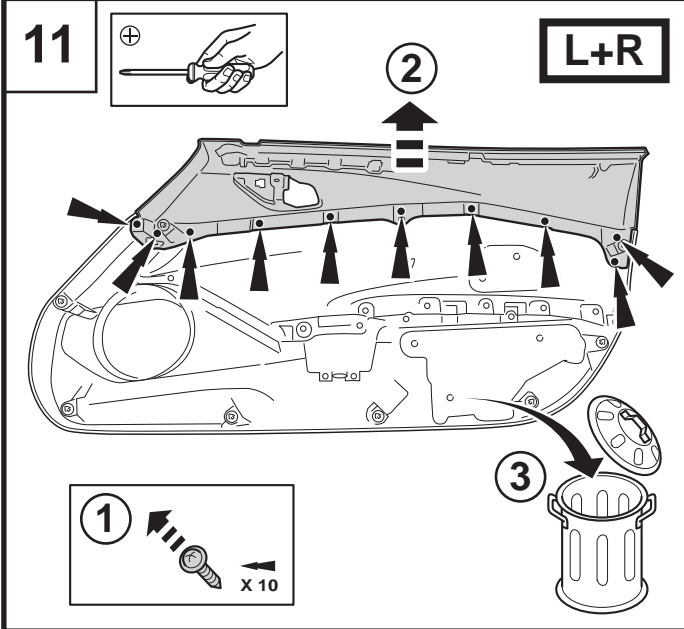
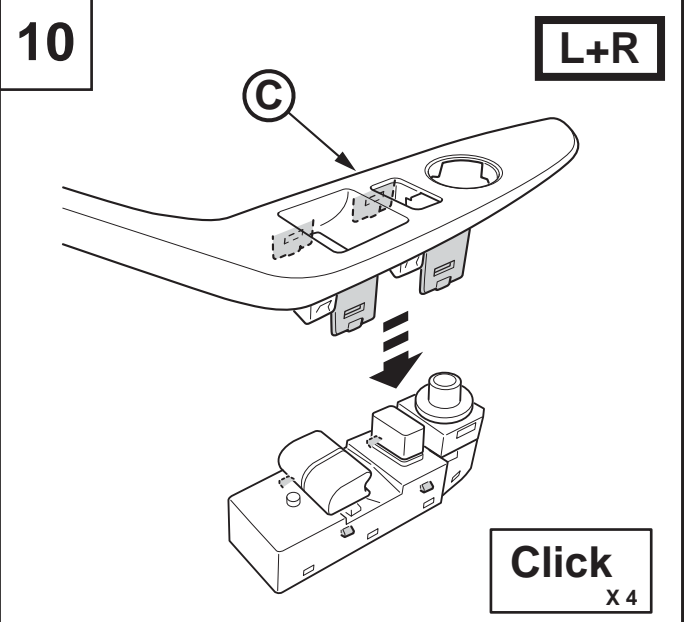
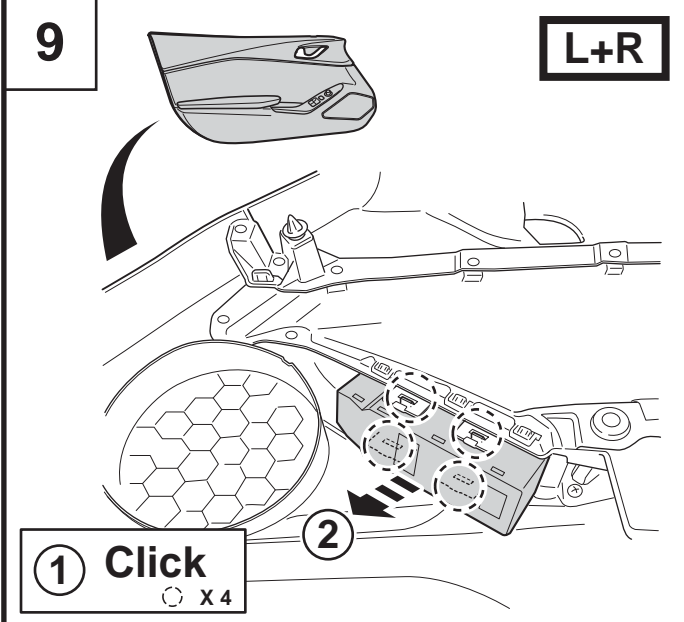
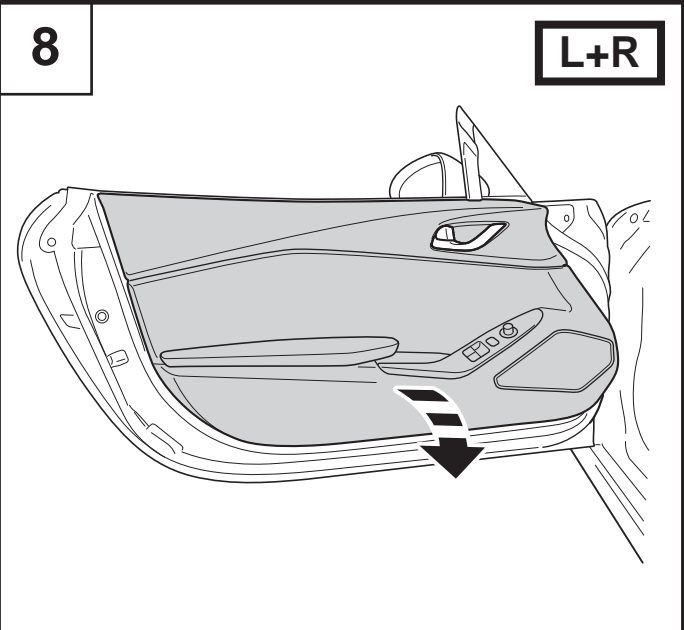
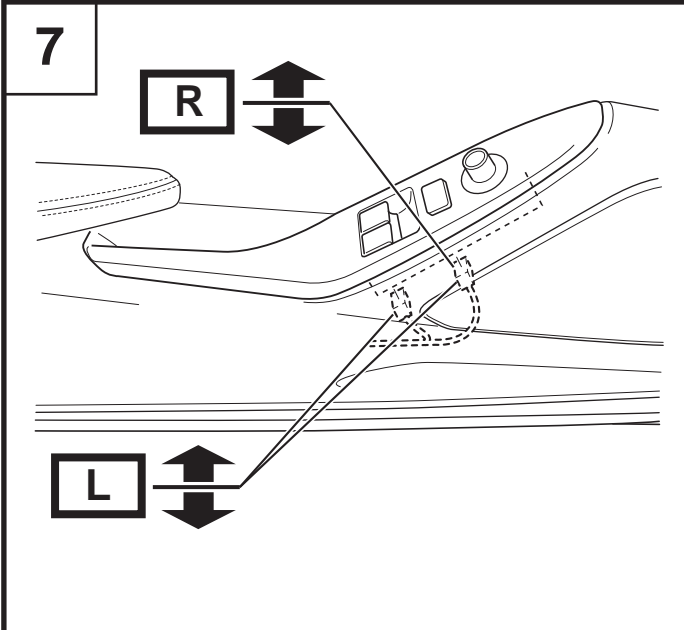

13

L+R

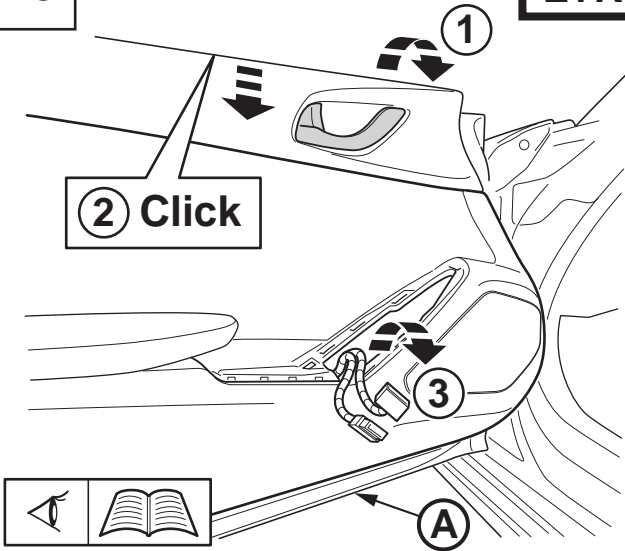

14

L+R

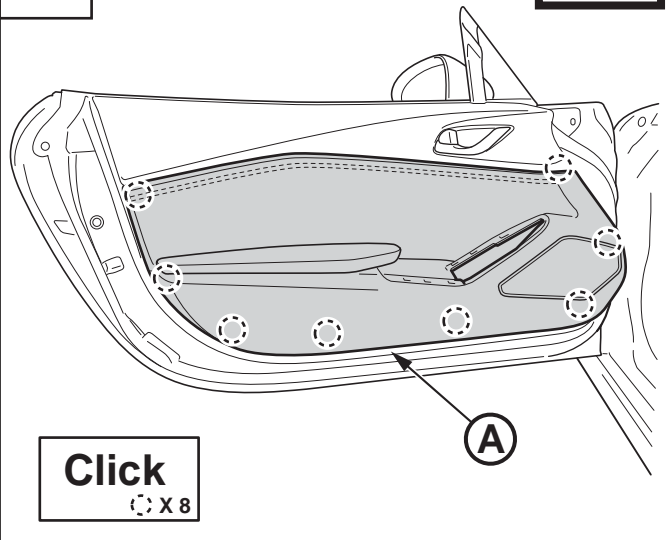

15

L+R

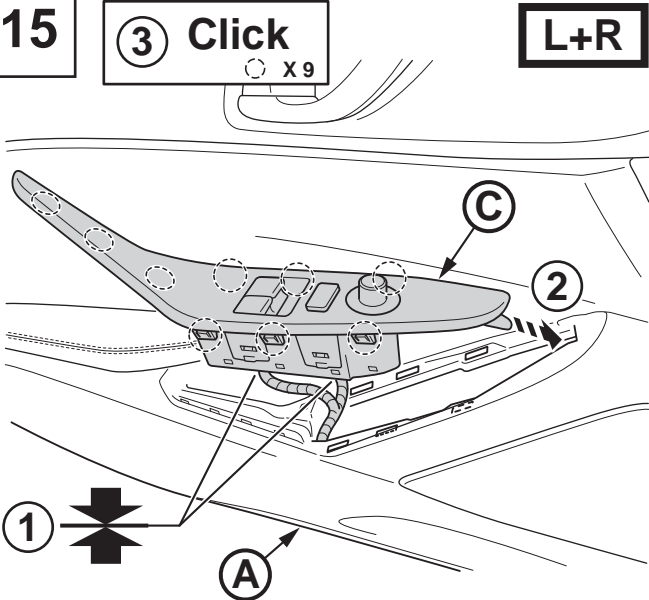

16

L+R

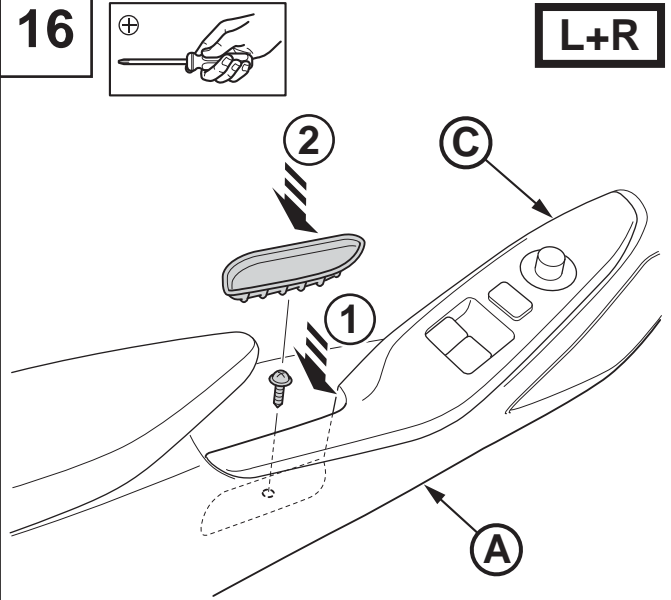

17

L+R

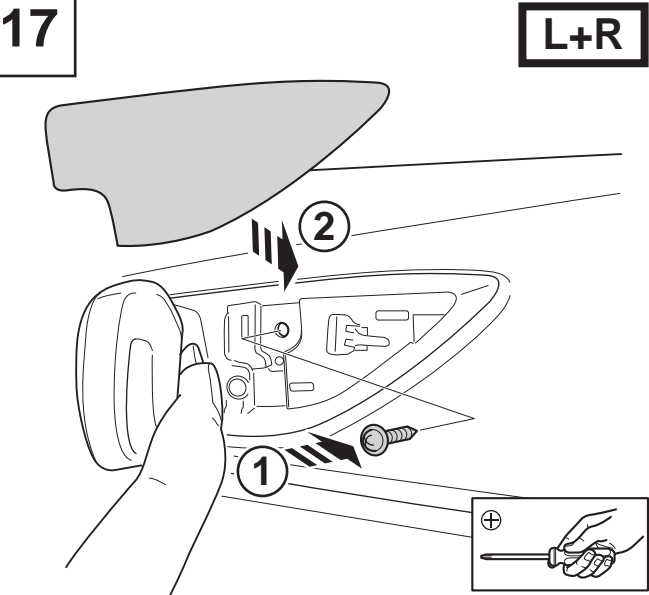

18

4.0~6.0 N·m

