

Technische Fiche

DIAMANTKOPPAAL

KENMERKEN

- * Massief houten verkeerspaal
- * Twee reflecterende banden
- * Uitermate robuust en duurzaam
- * Milieuvriendelijk
- * Ook beschikbaar in een uitneembare versie

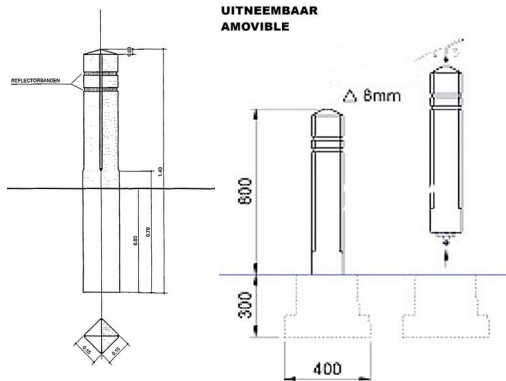

SPECIFICATIES

Materiaal: Bangkirai hardhout
duurzaamheidsklasse: II-III kernhout
goed bestand tegen chemische stoffen
soortelijke massa: 950 kg/m³

Azobe hardhout
duurzaamheidsklasse I-II kernhout
goed bestand tegen chemische stoffen
soortelijke massa: 1070 kg/m³

Afwerking: Twee ingelegde reflecterende banden
Bovenzijde diamantkop patroon
Hoeken afgeschuind over de lengte
Gladgeschaafd

Afmetingen: 150x150x1400(h) mm - vast model
150x150x800(h) mm - uitneembaar model
400x400x300(h) mm - sokkel

Gewicht: Vast model +/- 30 kg
Uitneembaar model +/- 18 kg

Opmerking:

*Vergrendeling uitneembaar model met behulp van een driekantsleutel 8 mm (bijgeleverd)

*Het individuele gewicht kan variëren door o.a. de vochtigheidsgraad, het zaagkwartier, e.d.



Extra:

- Plasticor Infra is een handelsnaam van Plasticor NV. Plasticor NV behoudt op elk moment het recht om technische specificaties te wijzigen zonder daarvan expliciet melding te maken aan klanten, dit voor zover de wijzigingen het visuele aspect en de bruikbaarheid van het product niet beïnvloeden.
- Onze Algemene Verkoopwaarden zijn altijd van toepassing, beschikbaar op verzoek.