

# SILVERLINE®

## 500W Electric Hoist 250kg

**FR** Palan électrique 500 W

**DE** Elektroseilzug, 500 W

**ES** Polipasto eléctrico 500 W

**IT** Paranco elettrico 500 W

**NL** 500 W elektrische takel, 250 kg

**PL** Wciągnik elektryczny 500 W



Register online: [silverlinetools.com](http://silverlinetools.com)



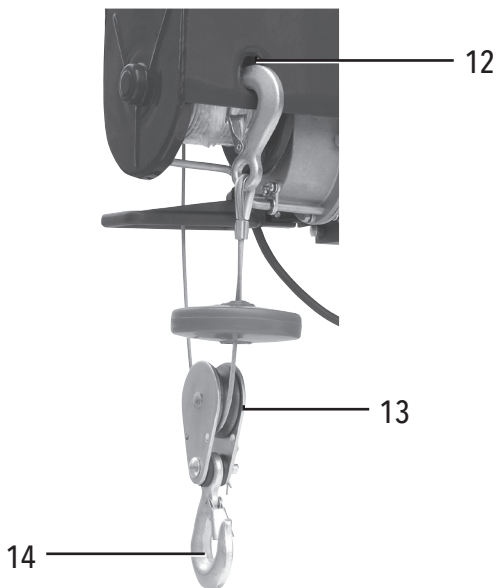
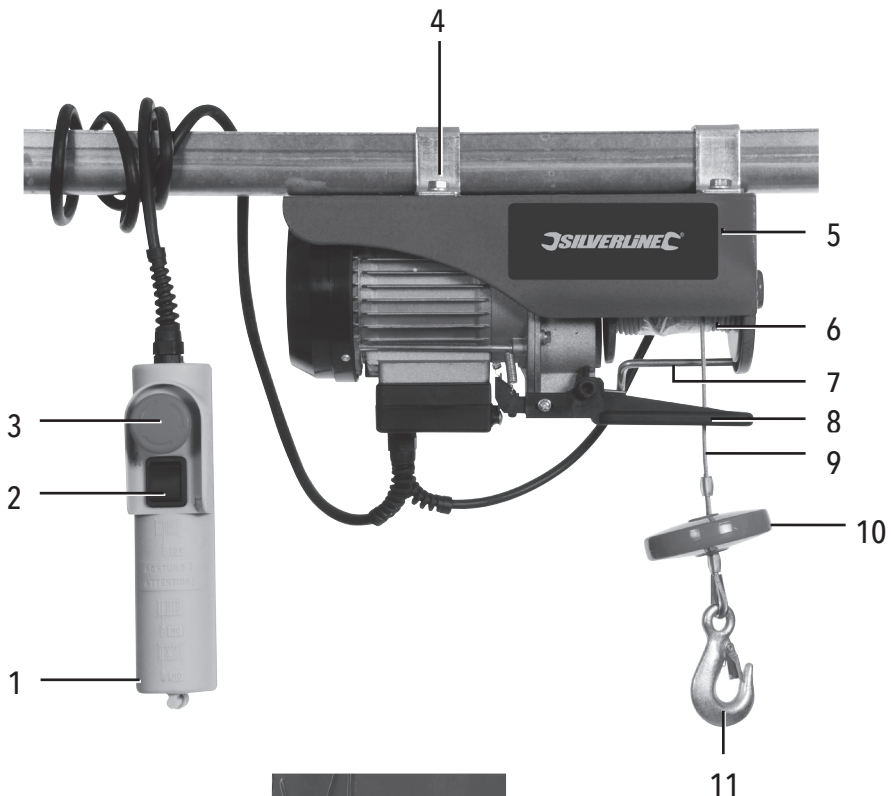

<b>English .....</b>	<b>4</b>
<b>Français .....</b>	<b>10</b>
<b>Deutsch.....</b>	<b>16</b>
<b>Español.....</b>	<b>22</b>
<b>Italiano .....</b>	<b>28</b>
<b>Nederlands .....</b>	<b>34</b>
<b>Polski .....</b>	<b>40</b>

## Introduction

Thank you for purchasing this Silverline tool. This manual contains information necessary for safe and effective operation of this product. This product has unique features and, even if you are familiar with similar products, it is necessary to read this manual carefully to ensure you fully understand the instructions. Ensure all users of the tool read and fully understand this manual.

## Description of Symbols

The rating plate on your tool may show symbols. These represent important information about the product or instructions on its use.



Wear hearing protection.  
Wear eye protection.  
Wear breathing protection.  
Wear head protection.



Wear hand protection.



Read instruction manual.



Caution!



Class I construction (protective earth)



### Environmental Protection

Waste electrical products should not be disposed of with household waste. Please recycle where facilities exist. Check with your local authority or retailer for recycling advice.



Conforms to relevant legislation and safety standards.



DO NOT hook the cable onto itself, doing so will damage the cable



DO NOT place body parts through the hook. Limbs may get caught and be pulled into the fairlead or drum



WARNING: Moving parts can cause crush and cut injuries.



### WARNING

#### LIFTING HAZARD

Single Person Lift could cause injury  
Use assistance when moving or lifting

WARNING: This product is heavy and as a precaution it is advised that two people assemble the machine.



DO NOT use in rain or damp environments!



Maximum load

## Technical Abbreviations Key

V	Volts
~, AC	Alternating current
A, mA	Ampere, milli-Amp
n <sub>0</sub>	No load speed
Nm	Newton metres (torque)
Hz	Hertz
W, kW	Watt, kilowatt
/min or min <sup>-1</sup>	Operations per minute
dB(A)	Decibel sound level (A weighted)

## Specification

Voltage: .....	230V~, 50Hz
Power: .....	500W
Maximum loading capacity: .....	250kg
Maximum lifting capacity: .....	250kg with return pulley
.....	125kg without return pulley
Maximum lifting height: .....	6m with return pulley (250kg)
.....	12m without return pulley (125kg)
Average lifting speed: .....	4m/min with return pulley (250kg)
.....	8m/min without return pulley (125kg)
Protection class: .....	Ⓜ
Power cord length .....	0.5m
Remote control cord length .....	1.5m
Weight .....	9.8kg

As part of our ongoing product development, specifications of Silverline products may alter without notice.

Carefully read and understand this manual and any label attached to the tool before use. Keep these instructions with the product for future reference. Ensure all persons who use this product are fully acquainted with this manual.

Even when used as prescribed it is not possible to eliminate all residual risk factors. Use with caution. If you are at all unsure of the correct and safe manner in which to use this tool, do not attempt to use it.

## General Safety

**WARNING!** When using electric power tools, basic safety precautions should always be followed to reduce the risk of fire, electric shock and personal injury including the following safety information. Read all these instructions before attempting to operate this product and save these instructions for future use.

**WARNING:** This appliance is not intended for use by persons (including children) with reduced, physical or mental capabilities or lack of experience or knowledge unless they have been given supervision or instruction concerning use of the appliance by a person responsible for their safety. Children must be supervised to ensure that they do not play with the appliance.

The term "appliance" in the warnings refers to your mains-operated (corded) appliance or battery-operated (cordless) appliance.

### 1) Work area safety

- Keep work area clean and well lit. Cluttered or dark areas invite accidents.
- Do not operate appliances in explosive atmospheres, such as in the presence of flammable liquids, gases or dust. Appliances create sparks which may ignite the dust or fumes.
- Keep children and bystanders away while operating an appliance. Distractions can cause you to lose control.

### 2) Electrical safety

- Appliance plugs must match the outlet. Never modify the plug in any way. Do not use any adapter plugs with earthed (grounded) appliances. Unmodified plugs and matching outlets will reduce risk of electric shock.
- Avoid body contact with earthed or grounded surfaces, such as pipes, radiators, ranges and refrigerators. There is an increased risk of electric shock if your body is earthed or grounded.
- Do not expose appliances to rain or wet conditions. Water entering an appliance will increase the risk of electric shock.
- Do not abuse the cord. Never use the cord for carrying, pulling or unplugging the appliance. Keep cord away from heat, oil, sharp edges or moving parts. Damaged or entangled cords increase the risk of electric shock.
- When operating an appliance outdoors, use an extension cord suitable for outdoor use. Use of a cord suitable for outdoor use reduces the risk of electric shock.
- If operating an appliance in a damp location is unavoidable, use a residual current device (RCD) protected supply. Use of an RCD reduces the risk of electric shock.

### 3) Personal safety

- Stay alert, watch what you are doing and use common sense when operating an appliance. Do not use an appliance while you are tired or under the influence of drugs, alcohol or medication. A moment of inattention while operating appliances may result in serious personal injury.
- Use personal protective equipment. Always wear eye protection. Protective equipment such as a dust mask, non-skid safety shoes, hard hat or hearing protection used for appropriate conditions will reduce personal injuries.
- Prevent unintentional starting. Ensure the switch is in the OFF-position before connecting to source and/or battery pack, picking up or carrying the appliance. Carrying appliances with your finger on the switch or energising appliances that have the switch ON invites accidents.
- Remove any adjusting key or wrench before turning the appliance ON. A wrench or a key left attached to a rotating part of the appliance may result in personal injury.
- Do not overreach. Keep proper footing and balance at all times. This enables better control of the appliance in unexpected situations.
- Dress properly. Do not wear loose clothing or jewellery. Keep your hair and clothing away from moving parts. Loose clothes, jewellery or long hair can be caught in moving parts.
- If devices are provided for the connection of dust extraction and collection facilities, ensure these are connected and properly used. Use of dust collection can reduce dust-related hazards.
- Do not let familiarity gained from frequent use of appliances allow you to become complacent and ignore appliance safety principles. A careless action can cause severe injury within a fraction of a second.

### 4) Appliance use and care

- Do not force the appliance. Use the correct appliance for your application. The correct appliance will do the job better and safer at the rate for which it was designed.
- Do not use the appliance if the switch does not turn it ON and OFF. Any appliance that cannot be controlled with the switch is dangerous and must be repaired.
- Disconnect the plug from the source and/or remove the battery pack, if detachable, from the appliance before making any adjustments, changing accessories, or storing appliances. Such preventive safety measures reduce the risk of starting the appliance accidentally.
- Store idle appliances out of the reach of children and do not allow persons unfamiliar with the appliance or these instructions to operate the appliance. Appliances are dangerous in the hands of untrained users.

- Maintain appliances and accessories. Check for misalignment or binding of moving parts, breakage of parts and any other condition that may affect the appliance's operation. If damaged, have the appliance repaired before use. Many accidents are caused by poorly maintained appliances.
  - Keep cutting appliances sharp and clean. Properly maintained cutting appliances with sharp cutting edges are less likely to bind and are easier to control.
  - Use the appliance, accessories and appliance bits, etc. in accordance with these instructions, taking into account the working conditions and the work to be performed. Use of the appliance for operations different from those intended could result in a hazardous situation.
  - Keep handles and grasping surfaces dry, clean and free from oil and grease. Slippery handles and grasping surfaces do not allow for safe handling and control of the appliance in unexpected situations.
- 5) Service
- Have your appliance serviced by a qualified repair person using only identical replacement parts. This will ensure that the safety of the appliance is maintained.

**WARNING:** Before connecting a tool to a power source (mains switch power point receptacle, outlet, etc.) be sure that the voltage supply is the same as that specified on the nameplate of the tool. A power source with a voltage greater than that specified for the tool can result in serious injury to the user, and damage to the tool. If in doubt, do not plug in the tool. Using a power source with a voltage less than the nameplate rating is harmful to the motor.

## Electric Hoist Safety Instructions

- Before each use, inspect the steel cable for imperfections and weaknesses. Do not use if the cable is frayed, kinked or wrapped improperly around the reel. If the cable requires replacing do not replace with a cable of lesser strength. Always leave at least three turns of the cable on the spool to ensure that the hoist is able to lift the stated weight capacity
- Inspect the operator's controller before attempting to use the hoist. Do not use if the controller is damaged. Avoid operating the hoist in damp or wet conditions
- Stand clear of any item being lifted by the hoist or underneath any item being suspended by the hoist
- Do not hold the steel cable while lifting or lowering any item
- Never operate this tool alone, always have an extra person to help guide the object being lifted
- Observe the maximum capacities and height limitations mentioned in the specifications. Never exceed the figures
- Ensure the hoist is mounted to a beam which has a maximum capacity which is double the capacity of the hoist. The beam should be at least 43mm in diameter and have a wall thickness of at least 3mm
- The hoist is not designed for continuous use and the motor has an in-built thermostat to prevent overheating and overloading. If the thermostat is activated, the 'cool down' period will be approximately 5 minutes. If the motor is exposed to direct sunlight it will severely reduce its operating time before the thermostat will activate the 'cool down' period
- The electric hoist is fitted with an automatic shut off when it has reached its highest point and lowest point. The height limiter is activated when the Stop Block (9) reaches the Up Limit Lever (7). The lowering limiter is activated when the cable reaches the lowest possible point and the cable is still safe to hold the maximum load, the cable then engages with the Down Limit Lever (6).
- Always ensure that the unit is wound as shown:



- Never lift people or animals using this hoist. When operating the hoist always keep bystanders and animals away from the load.

## Product Familiarisation

1	Operator's Controller
2	Operating Switch
3	Emergency Stop
4	Mounting Brackets
5	Motor Cover
6	Cable Drum
7	Down Limit Lever
8	Up Limit Lever
9	Cable
10	Stop Block
11	Lifting Hook
12	Hook Holder
13	Return Pulley
14	Return Pulley Hook

## Intended Use

Electric mains-powered hoist with push-button remote control for slow, controlled, straight lifting and lowering of objects up to 250kg max. For non-commercial, light to medium duty use only.

## Unpacking Your Tool

- Carefully unpack and inspect your tool. Fully familiarise yourself with all its features and functions
- Ensure that all parts of the tool are present and in good condition. If any parts are missing or damaged, have such parts replaced before attempting to use this tool

## Before Use

**⚠ WARNING:** Ensure the tool is disconnected from the power supply before attaching or changing any accessories, or making any adjustments.

### Hoist installation

**⚠ WARNING:** DO NOT attempt to install this hoist single-handedly. Correct and safe installation requires more than one person.

1. Locate a suitable installation position for the hoist

**Note:** The hoist is designed to be installed on a beam of at least 43mm in diameter with a wall thickness of at least 3mm. Ensure the beam is capable of supporting loads twice the maximum load capacity of the hoist.

2. Lift the hoist up to the beam and align the Mounting Brackets (4) with the threaded holes on the top of the Motor Cover (5)
3. Fasten the Mounting Brackets to the Motor Cover securely, using the fixings provided



### Attaching the Return Pulley

1. To mount the Return Pulley (13), remove the bolts and pin clip holding the Return Pulley Hook (14)
2. Feed the cable around the roller of the Return Pulley and attach the main Lifting Hook (11) to the Hook Holder (12) on the Motor Cover (5)
3. Re-align the Return Pulley Hook (14) and replace the bolts and pin clip

**Note:** Ensure the Return Pulley is correctly attached. When correctly attached, the hoist has a lifting capacity of 250kg. Without the Return Pulley, the hoist's lifting capacity is 125kg.

## Operation

**⚠ WARNING:** ALWAYS wear eye protection, adequate respiratory and hearing protection, as well as suitable gloves, when working with this tool.



- Once plugged into the mains power source, the hoist will be ready for operation
- Never move the Operating Switch (2) directly between  . The switch must be moved into the central 'off' position between each up or down operation
- If the hoist is unable to lift the load, stop immediately as it is overloaded

## Loading the Hoist

- Before loading ensure the hoist is positioned directly over the load. Failure to do so could result in the load swinging freely once elevated
- Ensure the load is free to move and is not restricted by anything. If the load is restricted this will cause the hoist to overload and potentially cause severe damage. This may also invalidate the warranty
- The load must be firmly and securely attached to the Lifting Hook (11) of the hoist
- If using a cargo sling to aid in the lifting of the load: ensure the sling is sufficiently supporting the load, and the load is properly centred in the sling

**Note:** Ensure that the Operating Switch is in the 'OFF' position so that the hoist will not attempt to lift the load whilst being connected.

## Lifting the load

1. When the load is correctly attached, remove the cable slack slowly by moving the Operating Switch (2) into the  position
  2. When the slack has been removed, ensure that there are no persons within a 5m radius of the load being lifted
  3. Press the operating switch into the  to lift the load to its required position
- Note:** Be aware of the maximum lifting capacities and height limitations stated in the specifications.
- When the hoist reaches its height limitation it will automatically switch 'OFF'

## Lowering the load

1. Before attempting to lift the load, ensure that whatever you plan to lower the load onto is capable of supporting the load, and that it is sufficiently stable and ready to be loaded
2. Lower the load by pressing the Operating Switch (2) into the  position
3. Gently lower the load ensuring that the load stabilises
4. Lower the Lifting Hook (11) an extra 30cm to ensure there is enough cable slack to disconnect the loading hook and raise the Lifting Hook clear of the load

**Note:** When raising the Lifting Hook clear, ensure the Cable (9) winds onto the spool correctly and does not cross over itself.

**⚠ WARNING:** If at any point during the hoist's operation someone enters the operating area or the load becomes unstable, press the Emergency Stop Button (3) immediately. To release the Emergency Stop Button rotate it clockwise.

## Accessories

- A range of accessories and consumables, including Hoist Support Arm, 1m Cargo Sling 1 Tonne, 2m Cargo Sling 1 Tonne, Safety Hard Hat, and Expert Rigger Gloves, are available from your Silverline stockist
- Spare parts can be obtained from [toolsparsonline.com](http://toolsparsonline.com)

## Maintenance

**⚠ WARNING:** ALWAYS disconnect from the power supply before carrying out any inspection, maintenance or cleaning.

### General inspection

- Regularly check that all the fixing screws are tight
- Inspect the supply cord of the tool, prior to each use, for damage or wear. Repairs should be carried out by an authorised Silverline service centre. This advice also applies to extension cords used with this tool

### Cleaning

- Keep your tool clean at all times. Dirt and dust will cause internal parts to wear quickly, and shorten the machine's service life. Clean the body of your machine with a soft brush, or dry cloth. If available, use clean, dry, compressed air to blow through the ventilation holes
- Clean the tool casing with a soft damp cloth using a mild detergent. Do not use alcohol, petrol or strong cleaning agents
- Never use caustic agents to clean plastic parts

### Lubrication

- Slightly lubricate all moving parts at regular intervals with a suitable spray lubricant

### Brushes

- Over time the carbon brushes inside the motor may become worn
- Excessively worn brushes may cause loss of power, intermittent failure, or visible sparking
- If you suspect that the brushes may be worn, have them replaced at an authorised Silverline service centre

## Contact

For technical or repair service advice, please contact the helpline on (+44) 1935 382 222

**Web:** [silverlinetools.com/en-GB/Support](https://silverlinetools.com/en-GB/Support)

**Address:**

Powerbox  
Boundary Way  
Lufton Trading Estate  
Yeovil, Somerset  
BA22 8HZ, United Kingdom

## Disposal

Always adhere to national regulations when disposing of power tools that are no longer functional and are not viable for repair.

- Do not dispose of power tools, or other waste electrical and electronic equipment (WEEE), with household waste
- Contact your local waste disposal authority for information on the correct way to dispose of power tools

## Troubleshooting

Problem	Possible cause	Solution
No function when Operating Switch (2) is operated	No power	Check power supply
	Defective Operating Switch	Replace the Operating Switch at an authorised Silverline service centre
Unstable load lifting	Load mass is not centred	Lower the load and rearrange the hook attachment
	Hoist is offset from load	Ensure the load is correctly aligned with the hoist and try lifting again
Cable Drum (6) jammed	The Cable (9) has tangled itself on the drum	Slowly unwind the Cable and guide it off the Cable Drum. Retract the Cable back on to the Cable Drum, ensuring neat winding



## Silverline Tools Guarantee

### This Silverline product comes with a 3 year guarantee

Register this product at [www.silverlinetools.com](http://www.silverlinetools.com) within 30 days of purchase in order to qualify for the 3 year guarantee. Guarantee period begins according to the date of purchase on your sales receipt.

### Registering your purchase

Registration is made at [silverlinetools.com](http://silverlinetools.com) by selecting the Guarantee Registration button. You will need to enter:-

- Your personal details
- Details of the product and purchase information

Once this information is entered your guarantee certificate will be created in PDF format for you to print out and keep with your purchase.

## Terms & Conditions

Guarantee period becomes effective from the date of retail purchase as detailed on your sales receipt.

### PLEASE KEEP YOUR SALES RECEIPT

If this product develops a fault within 30 days of purchase, return it to the stockist where it was purchased, with your receipt, stating details of the fault. You will receive a replacement or refund.

If this product develops a fault after the 30 day period, return it to:

**Silverline Tools Service Centre**  
**PO Box 2988**  
**Yeovil**  
**BA21 1WJ, UK**

The guarantee claim must be submitted during the guarantee period.

You must provide the original sales receipt indicating the purchase date, your name, address and place of purchase before any work can be carried out.

You must provide precise details of the fault requiring correction.

Claims made within the guarantee period will be verified by Silverline Tools to establish if the deficiencies are related to material or manufacturing of the product.

Carriage will not be refunded. Items for return must be in a suitably clean and safe state for repair, and should be packaged carefully to prevent damage or injury during transportation. We may reject unsuitable or unsafe deliveries.

All work will be carried out by Silverline Tools or its authorized repair agents.

The repair or replacement of the product will not extend the period of guarantee

Defects recognised by us as being covered by the guarantee shall be corrected by means of repair of the tool, free of charge (excluding carriage charges) or by replacement with a tool in perfect working order.

Retained tools, or parts, for which a replacement has been issued, will become the property of Silverline Tools.

The repair or replacement of your product under guarantee provides benefits which are additional to and do not affect your statutory rights as a consumer.

### What is covered:

The repair of the product, if it can be verified to the satisfaction of Silverline Tools that the deficiencies were due to faulty materials or workmanship within the guarantee period.

If any part is no longer available or out of manufacture, Silverline Tools will replace it with a functional replacement part.

Use of this product in the EU.

### What is not covered:

Silverline Tools does not guarantee repairs required as a result of:

Normal wear and tear caused by use in accordance with the operating instructions eg blades, brushes, belts, bulbs, batteries etc.

The replacement of any provided accessories drill bits, blades, sanding sheets, cutting discs and other related items.

Accidental damage, faults caused by negligent use or care, misuse, neglect, careless operation or handling of the product.

Use of the product for anything other than normal domestic purposes.

Change or modification of the product in any way.

Use of parts and accessories which are not genuine Silverline Tools components.

Faulty installation (except installed by Silverline Tools).

Repairs or alterations carried out by parties other than Silverline Tools or its authorized repair agents.

Claims other than the right to correction of faults on the tool named in these guarantee conditions are not covered by the guarantee.

## CE Declaration of Conformity

The undersigned: Mr Darrell Morris

as authorised by: Silverline

Declares that:

This declaration has been issued under the sole responsibility of the manufacturer. The object of the declaration is in conformity with the relevant Union harmonisation Legislation.

Identification code: 264782

Description: 500W Electric Hoist 250kg

Conforms to the following directives and standards:

- Machinery Directive 2006/42/EC
- EMC Directive 2014/30/EU
- RoHS Directive 2011/65/EU
- EN 14492-2:2006+A1
- EN 14492-2+A1(AC):2010
- EN 60204-32:2008
- EN 55014-1:2006+A1+A2
- EN 55014-2:2015
- EN 61000-3-2:2014
- EN 61000-3-3:2013

Notified body: TÜV Rheinland

The technical documentation is kept by: Silverline

Date: 07/12/2017

Signed:

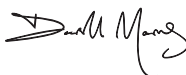

Mr Darrell Morris  
 Managing Director

Name and address of the manufacturer:

Powerbox International Limited, Company No. 06897059.

Registered address: Powerbox Int. Ltd. Somerset, BA22 8HZ, UK

## Introduction

Nous vous remercions d'avoir choisi cet équipement Silverline. Ces instructions contiennent les informations nécessaires pour vous en garantir un fonctionnement efficace et en toute sécurité. Veuillez lire attentivement ce manuel pour vous assurer de tirer pleinement avantage des caractéristiques uniques de votre nouvel équipement.

Gardez ce manuel à portée de main et assurez-vous que tous les utilisateurs l'aient lu et bien compris avant toute utilisation. Conservez-le pour toute référence ultérieure.

## Description des symboles

La plaque signalétique figurant sur votre outil peut présenter des symboles. Ces symboles constituent des informations importantes relatives au produit ou des instructions concernant son utilisation.



Port de protection auditive  
Port de lunettes de sécurité  
Port de masque respiratoire  
Port de casque



Port de gants



Lire le manuel d'instructions



Attention !



Construction de classe I (Mise à la terre)



Protection de l'environnement



Les produits électriques usagés ne doivent pas être jetés avec les ordures ménagères. Veuillez les recycler dans les centres prévus à cet effet. Pour de plus amples informations, veuillez contacter votre municipalité ou point de vente.



Conforme à la réglementation et aux normes de sécurité pertinentes



Ne crochetez pas le crochet directement sur le câble, cela l'endommagerait



Ne placez aucune partie du corps dans le crochet. Les membres pourraient être happés et entraînés dans le guide ou le tambour.



**ATTENTION** : les pièces mobiles peuvent occasionner écrasements et coupures.



**ATTENTION**

Risque lié à la manutention manuelle.

Faites-vous aider pour déplacer ou lever ce produit.

**ATTENTION** : Ce produit est lourd : deux personnes sont nécessaires pour assembler l'appareil.



NE PAS utiliser sous la pluie ou dans un environnement humide !



Charge maximale

## Abréviations pour les termes techniques

V	Volt
~, AC	Courant alternatif
A, mA	Ampère, Milliampère
$n_b$	Vitesse à vide
Nm	Newton-mètre (couple de serrage)
Hz	Hertz
W, kW	Watt, Kilowatt
/min ou min <sup>-1</sup>	(Opérations) par minute
dB(A)	Puissance acoustique en décibel (A pondéré)

## Caractéristiques techniques

Tension: .....	230 V~, 50 Hz
Puissance: .....	500 W
Capacité de charge maximale: .....	250 kg
Capacité de lavage max: .....	250 kg avec poulie de renvoi
.....	125 kg sans poulie de renvoi
Hauteur de lavage max: .....	6 m avec poulie de renvoi (250 kg)
.....	12 m sans poulie de renvoi (125 kg)
Vitesse moyenne de lavage: .....	4 m/min avec poulie de renvoi (250 kg)
.....	8 m/min sans poulie de renvoi (125 kg)
Classe de protection: .....	IP20
Longueur du cordon d'alimentation: .....	0,5 m
Longueur du cordon de la télécommande: .....	1,5 m
Poids: .....	9,8 kg

Du fait de l'évolution constante de nos produits, les caractéristiques des produits Silverline peuvent changer sans notification préalable.

Veuillez lire attentivement et assimiler les informations contenues dans le présent manuel ainsi que toute mention éventuellement apposée sur une étiquette présente sur votre appareil même avant d'entreprendre d'utiliser cet appareil. Veuillez conserver ces instructions et consignes de sécurité pour référence ultérieure. Assurez-vous que toutes les personnes qui utiliseront ce produit aient pris pleinement connaissance des présentes instructions.

Même s'il est utilisé selon l'usage conforme et dans le respect des présentes consignes de sécurité, il est impossible d'éliminer tout facteur de risque. À utiliser en prenant une extrême précaution. Si vous avez un quelconque doute sur la manière d'utiliser cet appareil en toute sécurité, n'entreprenez pas de vous en servir.

## Consignes générales de sécurité relatives à l'utilisation d'appareils électriques

**ATTENTION !** Utiliser l'appareil électrique, les accessoires et outils à monter conformément à ces instructions. Veuillez lire l'intégralité des consignes de sécurité et des instructions. Le non-respect de ces consignes et instructions peut entraîner un risque de choc électrique, d'incendie et/ou se traduire par des blessures graves.

**ATTENTION :** Cet appareil n'est pas conçu pour être utilisé par des personnes (enfants compris) ayant des capacités physiques ou mentales réduites, ou n'ayant pas la connaissance ou l'expérience requise, à moins d'être sous la supervision d'une personne responsable de leur sécurité ou d'avoir reçu les instructions nécessaires. Les enfants ne doivent pas s'approcher et jouer avec cet appareil.

L'expression « appareil/outil électrique » employée dans les présentes consignes recouvre aussi bien les appareils filaires à brancher sur secteur que les appareils sans fils fonctionnant avec batterie.

### 1. Sécurité sur la zone de travail

- Maintenir une zone de travail propre et bien éclairée.** Des zones encombrées et mal éclairées sont sources d'accidents.
- Ne pas utiliser d'outils électriques dans des environnements explosifs, tels qu'à proximité de liquides, de gaz ou de poussières inflammables.** Les outils électriques produisent des étincelles susceptibles d'enflammer la poussière ou les vapeurs présentes.
- Éloigner les enfants et toute personne se trouvant à proximité pendant l'utilisation d'un outil électrique.** Ceux-ci pourraient vous distraire et vous faire perdre la maîtrise de l'appareil.

### 2. Sécurité électrique

- Les prises des outils électriques doivent correspondre aux prises du secteur. Ne modifiez jamais la prise en aucune façon. N'utilisez jamais d'adaptateur avec les outils électriques mis à la terre.** Des prises non modifiées, adaptées aux boîtiers de prise de courant, réduisent les risques de décharge électrique.
- Éviter le contact corporel avec les surfaces mises à la terre telles que tuyaux, radiateurs, cuisinières et réfrigérateurs.** Le risque de décharge électrique est plus important si votre corps est mis à la terre.
- Ne pas exposer votre outil électrique à la pluie ou à l'humidité.** L'infiltration d'eau dans un outil électrique augmentera le risque de décharge électrique.
- Ne pas maltraiter le cordon électrique. N'utilisez jamais le cordon électrique pour porter, tirer ou débrancher l'outil électrique. Conservez le cordon électrique à l'écart de la chaleur, de l'essence, de bords tranchants ou de pièces en mouvement.** Un cordon électrique endommagé ou entortillé accroît le risque de décharge électrique.
- Au cas où l'outil électroportatif serait utilisé à l'extérieur, servez-vous d'une rallonge appropriée à une utilisation en extérieur.** Cela réduit le risque de décharge électrique.
- Si une utilisation de l'outil dans un environnement humide ne peut être évitée, utilisez une alimentation protégée par un disjoncteur différentiel.** L'utilisation d'un disjoncteur différentiel réduit le risque de décharge électrique.

### 3. Sécurité des personnes

- Rester vigilant et faire preuve de bon sens lors de la manipulation de l'outil. Ne pas utiliser d'outil électrique en état de fatigue ou sous l'influence de drogues, d'alcool ou de médicaments.** Un moment d'inattention pendant l'utilisation d'un outil électrique peut se traduire par des blessures graves.
- Porter des équipements de protection.** Porter toujours des lunettes de protection. Le port d'équipements de protection tels que des masques à poussières, des chaussures de sécurité antidérapantes, un casque de sécurité ou des protections anti-bruit, selon la tâche à effectuer, réduira le risque de blessures aux personnes.
- Éviter tout démarrage accidentel. S'assurer que l'interrupteur marche-arrêt soit en position d'arrêt (Off) avant de brancher l'outil sur l'alimentation secteur.** Porter un outil électrique tout en maintenant le doigt posé sur l'interrupteur ou brancher un outil électrique dont l'interrupteur est sur la position de marche (On) est source d'accidents.
- Enlever toute clé ou tout instrument de réglage avant de mettre l'outil électrique en marche.** Une clé ou un instrument de réglage resté fixé à un élément en rotation de l'outil électrique peut entraîner des blessures physiques.
- Ne pas essayer d'atteindre une zone hors de portée.** Se tenir toujours en position stable et conserver l'équilibre. Cela permet de mieux contrôler l'outil électrique dans des situations inattendues.
- Porter des vêtements appropriés. Ne pas porter de vêtements amples ou des bijoux pendants.** Les vêtements amples, les bijoux pendants ou les cheveux longs peuvent être happés par les pièces en mouvement.
- Si l'outil est pourvu de dispositifs destinés au raccord d'équipements d'extraction et de récupération de la poussière/sciure, s'assurer qu'ils soient bien fixés et utilisés correctement.** L'utilisation de ces dispositifs peut réduire les risques dus à la poussière.
- Ne relâchez pas votre vigilance sous prétexte qu'un usage fréquent vous donne l'impression de vous sentir suffisamment en confiance et familier avec l'outil et son utilisation.** Les consignes de sécurité ne doivent en aucun cas être ignorées. Une action

inconsidérée qui ne durerait ne serait-ce qu'une fraction de seconde pourrait entraîner un accident impliquant de graves blessures.

### 4. Utilisation et entretien des outils électriques

- Ne pas surcharger l'outil électrique. Utiliser l'outil électrique approprié au travail à effectuer.** Un outil électrique adapté et employé au rythme pour lequel il a été conçu permettra de réaliser un travail de meilleure qualité et dans de meilleures conditions de sécurité.
- Ne pas utiliser un outil électrique dont l'interrupteur marche-arrêt est hors service.** Tout outil électrique dont la commande ne s'effectue plus par l'interrupteur marche-arrêt est dangereux et doit être réparé.
- Débrancher l'outil électrique avant d'effectuer tout réglage, changement d'accessoire ou avant de le ranger.** De telles mesures préventives réduiront les risques de démarrage accidentel.
- Ranger les outils électriques inutilisés hors de portée des enfants et ne pas permettre l'utilisation de ces outils aux personnes novices ou n'ayant pas connaissance de ces instructions.** Les outils électriques sont dangereux dans les mains d'utilisateurs inexpérimentés.
- Veiller à l'entretien des outils électriques. Vérifier que les éléments rotatifs soient bien alignés et non grippés. S'assurer de l'absence de pièces cassées ou endommagées susceptibles de nuire au bon fonctionnement de l'outil. Si l'outil électrique est endommagé, le faire réparer avant toute utilisation.** De nombreux accidents sont causés par l'utilisation d'outils électriques mal entretenus.
- Garder les outils de coupe affûtés et propres.** Des outils de coupe bien entretenus, aux tranchants bien affûtés, sont moins susceptibles de se gripper et sont plus faciles à contrôler.
- Utiliser l'outil électrique, les accessoires et les outils à monter, etc., conformément à ces instructions et selon l'utilisation prévue pour le type d'outil donné, en tenant compte des conditions de travail et de la tâche à réaliser.** Toute utilisation de cet outil électrique autre que celle pour laquelle il a été conçu peut entraîner des situations à risque et entraîner une annulation de sa garantie.
- Veillez à ce que les poignées et toute surface de préhension de l'appareil soient toujours propres, sèches et exemptes d'huile et de graisse.** Une poignée ou une surface de préhension ridée/glissante ne consentirait pas à l'utilisateur de conserver une parfaite maîtrise de son outil en toutes circonstances.

### 5. Entretien

- Ne faire réparer l'outil électrique que par un réparateur qualifié utilisant uniquement des pièces de rechange identiques.** Cela permettra d'assurer la sécurité continue de cet outil électrique.

**ATTENTION :** Avant de brancher un appareil sur une source d'alimentation (prise secteur, groupe électrogène, etc.) assurez-vous que la tension fournie soit la même que celle spécifiée sur la plaque de l'appareil. Une source d'alimentation avec une tension supérieure à celle indiquée sur l'appareil peut engendrer de sérieuses blessures pour l'utilisateur et endommager l'appareil. En cas de doute, ne branchez pas l'appareil. Une source d'alimentation avec une tension inférieure à celle indiquée sur l'appareil est néfaste pour le moteur.

## Consignes de sécurité relatives aux palans électriques

- Avant chaque utilisation, inspectez le câble en acier pour déceler toute imperfection et signe de détérioration. S'il s'effiloche, est déformé ou mal embobiné autour du tambour, ne l'utilisez pas, et s'il demande à être changé, remplacez-le par un câble au moins aussi résistant. Conservez toujours au moins trois enroulements de câble sur le tambour pour garantir que le palan soit en mesure de soulever la charge prévue.
- Examinez la boîte à boutons avant toute utilisation et n'utilisez pas l'appareil si la boîte à boutons est endommagée. Évitez de vous servir du palan dans des conditions d'humidité.
- Tenez-vous à distance de tout objet commençant à être soulevé par le palan et ne restez pas en dessous de cet objet.
- Ne tenez pas le câble d'acier au moment de la levée ou de l'abaissement d'un objet.
- Ne manipulez jamais cet outil seul. Demandez toujours à une autre personne de vous aider à diriger l'objet soulevé.
- Respectez les capacités maximales et les limites de hauteurs d'élevation préconisées dans les caractéristiques techniques ci-dessus. Ne dépassez jamais ces paramètres.
- Vérifiez que ce palan est bien monté sur une poutre dont la capacité maximale correspond au double de la capacité du palan. Cette poutre doit avoir une largeur minimale de 43 mm et une épaisseur de paroi minimale de 3 mm.
- Le palan n'est pas conçu pour un usage continu et le moteur est doté d'un thermostat incorporé visant à prévenir toute surchauffe et toute surcharge. Une fois que le thermostat s'est activé, la durée de refroidissement est de 5 minutes environ. Si le moteur est directement exposé aux rayons du soleil, le temps de fonctionnement de l'appareil s'en trouvera considérablement réduit car le thermostat déclenchera une période de refroidissement.
- Le palan électrique est équipé d'un dispositif d'arrêt automatique qui se déclenche lorsque l'appareil atteint le point le plus élevé et le point le plus bas. Le limiteur d'élevation se déclenche lorsque le poids de coupeure (9) parvient au fin de course haut (7). Quant au limiteur d'abaissement, il est activé lorsque le câble parvient au point le plus bas et qu'il est encore

suffisamment vertical et fiable pour supporter la charge maximale. Le câble s'enclenche alors avec le fin de course bas (6).

- Le câble doit toujours être enroulé de la manière représentée ci-dessous :



- N'utilisez jamais le palan pour hisser des personnes ou animaux. Lors de l'utilisation du palan, maintenez les personnes à distance.

## Descriptif du produit

1	Télécommande
2	Bouton d'utilisation
3	Bouton d'arrêt d'urgence
4	Support de montage
5	Carter moteur
6	Tambour
7	Fin de course bas
8	Fin de course haut
9	Câble
10	Poids de coupure
11	Crochet de levage
12	Trou de suspension
13	Poulie de renvoi
14	Crochet de poulie de renvoi

## Usage conforme

Palan électrique fonctionnant sur le courant de secteur, avec télécommande à bouton pour le levage et l'abaissement vertical contrôlé de charge jusqu'à 250 kg max. Ne convient pas à une utilisation commerciale, pour des tâches légères et moyennes SEULEMENT.

## Déballage

- Déballer le produit avec soin. Veillez à retirer tout le matériel d'emballage et familiarisez-vous avec toutes les caractéristiques du produit.
- Si des pièces sont endommagées ou manquantes, faites-les réparer ou remplacer avant d'utiliser l'appareil.

## Avant utilisation

⚠ **ATTENTION** : Assurez-vous que l'outil est débranché avant d'installer ou de changer un accessoire ou d'effectuer des réglages.

### Installation du palan électrique

⚠ **ATTENTION** : N'essayez pas d'installer le palan seul. Une installation correcte et sûre requière la présence de plus d'une personne.

- Choisissez une position adaptée à l'installation du palan.

**Remarque** : Le palan est conçu pour être installé sur une poutre de moins 43 mm de diamètre avec une épaisseur d'au moins 3 mm. Assurez-vous que la poutre peut supporter au moins deux fois la capacité du palan.

- Levez le palan jusqu'à la poutre et liguez les supports de montage (4) avec les trous filetés situé sur le haut du carter moteur (5).
- Fixez le support de montage sur le carter moteur en utilisant le fermoir du support.

### Atelage de la poulie de renvoi

- Installez la poulie de renvoi (13) en enlevant les boulons et la goupille en R maintenant le crochet de la poulie de renvoi (14).
- Passer le câble autour du galet de la poulie de renvoi et attachez le crochet de levage (11) au trou de suspension (12) sur le carter moteur (5).

- Alignez le crochet de la poulie (14) de renvoi et remplacez les boulons et la goupille.

**Remarque** : Assurez-vous que la poulie de renvoi est correctement montée. Lorsque le palan est correctement fixé, sa capacité de levage est de 250 kg. Lors de l'utilisation du crochet de levage, la capacité est réduite à 125 kg. La capacité de levage est indiquée de chaque côté du crochet

## Instructions d'utilisation

⚠ **ATTENTION** : Portez TOUJOURS des lunettes de protection et des protections auditives ainsi que des gants adaptés lorsque vous travaillez avec cet outil.

- Lorsque le palan est branché, il est prêt à l'utilisation.
- Ne faites jamais commuter le bouton d'utilisation (2) directement entre ⬆️⬆️. Assurez-vous de tout d'abord faire passer le bouton d'utilisation à la position d'arrêt médiane avant d'inverser le sens de progression de la charge.
- Si le palan n'est pas en mesure de soulever la charge, arrêtez immédiatement l'opération car la charge est trop importante.

### Chargement du palan

- Avant de procéder à un chargement, vérifiez que le palan soit placé directement au-dessus de la charge. Le non-respect de cette consigne risque d'amener la charge à se balancer une fois soulevée.
- Vérifiez que la charge puisse se déplacer sans entrave. Si la charge est entravée, le palan pourra se retrouver en surcharge, ce qui peut conduire à un endommagement grave de la machine. Cela entraînera également l'annulation de la garantie.
- Vérifiez que la charge soit retenue fermement et en toute sécurité par le crochet de levage (11).
- Si vous utilisez une élingue pour faciliter le levage de la charge : assurez-vous que l'élingue peut supporter la charge et assurez-vous que la charge est centrée sur l'élingue.

**Remarque** : Au moment de rattacher la charge, assurez-vous que le commutateur d'actionnement soit en position d'arrêt afin de prévenir tout levage accidentel

### Levage de la charge

- Une fois la charge correctement attelée, éliminez peu à peu le mou du câble (2) en faisant passer le bouton d'utilisation (2) sur la position ⬆️.
- Une fois le câble tendu, vérifiez que personne ne se trouve dans un rayon de 5 m de la charge lorsque celle-ci est en cours de levage.
- Pour soulever la charge à la hauteur requise, actionnez le commutateur en appuyant sur ⬆️.

**Remarque** : Assurez-vous de bien observer les capacités et les hauteurs d'élévation maximales indiquées dans les caractéristiques techniques.

- Le palan s'arrête automatiquement lorsqu'il atteint sa hauteur limite d'élévation

### Abaissement de la charge

- Avant de soulever la charge, assurez-vous que le poste devant recevoir la charge est en mesure de la supporter, vérifiez également qu'il soit suffisamment stable et prêt à recevoir la charge.
- Abaissez la charge en faisant passer le bouton d'utilisation (2) sur la position ⬇️.
- Abaissez doucement la charge en vérifiant qu'elle se stabilise.
- Abaissez le crochet (11) de 30 cm supplémentaires pour vous assurer de disposer d'un mou de câble suffisant pour pouvoir détacher le crochet.

**Remarque** : Le crochet étant ainsi totalement dégagé, vérifiez que le câble (9) s'enroule e replie correctement dans le dévidoir et qu'il ne s'entrecroise pas.

**AVERTISSEMENT** : S'il arrivait qu'une personne entre dans la zone de travail en cours de levage ou d'abaissement de charge, appuyez immédiatement sur le bouton d'arrêt d'urgence (3). Pour rétablir la fonction du bouton d'arrêt d'urgence, faites-le tourner dans le sens des aiguilles d'une montre.

## Accessoires

- Une large gamme d'accessoires et de consommables, comprenant un bras de support pour palan, une élingue 1 tonne, un casque de chantier et des gants de dockers Expert, est disponible chez votre revendeur Silverline.
- Des pièces de rechange peuvent être obtenues sur [toolsparonline.com](http://toolsparonline.com)

## Entretien

**AVERTISSEMENT** : Débranchez l'appareil de sa source d'alimentation avant toute opération de nettoyage ou d'entretien.

### Inspection générale

- Vérifiez régulièrement que les vis de fixation sont bien serrées
- Vérifiez l'état du câble d'alimentation avant chaque utilisation et vérifiez qu'il n'est pas usé ou endommagé. Toute réparation doit être effectuée dans un centre technique Silverline agréé. Ce conseil vaut pour les rallonges utilisées avec cet outil.

### Nettoyage

- Veillez à garder cet outil propre en permanence. La saleté et la poussière peuvent entraîner l'usure prématurée des parties internes et raccourcir la durée de vie de l'appareil. Nettoyer l'appareil à l'aide d'une brosse douce ou d'un chiffon sec. Si possible, utilisez de l'air propre et sec

sous pression sur les orifices de ventilation.

- Nettoyez à l'aide d'un chiffon humide et un détergeant doux. N'utilisez ni alcool, essence ou de détergent fort.
- N'utilisez jamais d'agent caustique pour nettoyer des pièces en plastique

## Lubrification

- Lubrifiez régulièrement les parties mobiles avec un vaporisateur de lubrifiant adéquat.

## Remplacement des balais

- Avec le temps, les balais de charbon du moteur s'usent.
- Si les balais sont excessivement usés, le rendement du moteur peut diminuer, la machine peut ne pas démarrer ou une quantité anormale d'étincelles peut être observée.
- Si vous soupçonnez une usure des balais, faites-les remplacer dans un centre d'entretien agréé Silverline

## Pour nous contacter

Pour tout conseil technique ou réparation, vous pouvez nous contacter par l'un des moyens ci-dessous :

Téléphone : (+44) 1935 382 222

Site web : [silverlinetools.com/en-GB/Support](http://silverlinetools.com/en-GB/Support)

Adresse postale :

Powerbox

Boundary Way

Lufton Trading Estate

Yeovil, Somerset

BA22 8HZ, United Kingdom (Royaume-Uni)

## Rangement

- Ranger cet outil dans un endroit sûr, sec et hors portée des enfants.

## Recyclage

Lorsque l'appareil n'est plus en état de fonctionner et qu'il n'est pas réparable, recyclez l'appareil conformément aux réglementations nationales.

- Ne jetez pas les outils électriques, batteries et autres équipements électriques ou électroniques (DEEE) avec les ordures ménagères.
- Contactez les autorités locales compétentes en matière de gestion des déchets pour vous informer de la procédure à suivre pour recycler les outils électriques

## Dépannage

Problème	Cause possible	Solution
Ne marche pas lorsque le bouton d'utilisation (2) est actionné	Pas d'alimentation	Vérifiez l'alimentation
	Bouton défectueux	Faites remplacer le bouton d'utilisation dans un centre d'entretien agréé Silverline
Levage instable de la charge	Le poids de la charge n'est pas centré	Abaissez la charge et réarrangez le la fixation du crochet
	Le palan des décalé par rapport à la charge	Assurez-vous que la charge est correctement alignée avec le palan est réessayez de lever
Câble (6) coincé	Le câble s'est entortillé dans le tambour (9)	Déroulez le câble lentement en le guidant hors du tambour puis rembobinez-le nettement en le guidant

## Garantie des outils Silverline

### Ce produit Silverline bénéficie d'une garantie de 3 ans

Enregistrez ce produit sur le site [silverlinetools.com](http://silverlinetools.com) dans les 30 jours suivant l'achat afin de bénéficier de la garantie de 3 ans. La période de garantie commence à partir de la date d'achat figurant sur votre facture.

### Enregistrement de votre achat

Rendez-vous sur [silverlinetools.com](http://silverlinetools.com), sélectionnez le bouton d'enregistrement et saisissez :

- Vos informations personnelles
  - Les informations concernant le produit et l'achat
- Vous recevrez le certificat de garantie en format PDF. Veuillez l'imprimer et le conserver avec votre article.

## Conditions générales

La période de garantie prend effet à compter de la date de l'achat en magasin indiquée sur votre facture.

### VEUILLEZ CONSERVER VOTRE PREUVE D'ACHAT.

Si ce produit est défectueux pendant les 30 jours qui suivent l'achat, retournez-le au magasin où vous l'avez acheté, avec votre facture, en expliquant en détail le problème. Le produit sera remplacé ou vous serez remboursé(e).

Si ce produit est défectueux après cette période de 30 jours, retournez-le à :

**Silverline Tools Service**  
Centre PO Box 2988

Yeovil

BA21 1WU, Royaume Uni

Toute demande de service sous garantie doit être soumise pendant la période de garantie.

Avant toute intervention sous garantie, vous devez présenter la facture originale sur laquelle doivent figurer la date d'achat, votre nom, votre adresse et le lieu d'achat.

Vous devez expliquer en détail la défaillance nécessitant réparation.

Les demandes de service sous garantie faites pendant la période de garantie seront vérifiées par Silverline Tools pour établir si la défaillance du produit est liée à un vice de matériau ou de fabrication.

Les frais de port ne seront pas remboursés. Les articles retournés doivent être convenablement propres et sûrs pour être réparés et devraient être emballés soigneusement pour éviter tout dommage ou toute blessure pendant le transport. Nous pouvons refuser les livraisons qui ne sont pas convenables ou sûres.

Toute intervention sera effectuée par Silverline Tools ou ses agents de réparation agréés.

La réparation ou le remplacement du produit ne dépassera pas la période de garantie.

Les anomalies que nous reconnaissons être couvertes par la garantie seront rectifiées par la réparation de l'outil, sans frais (hormis les frais de port) ou par son remplacement par un outil en parfait état de fonctionnement.

Les pièces ou les outils remplacés deviendront la propriété de Silverline Tools.

La réparation ou le remplacement de votre produit sous garantie vous apporte des avantages ; ces avantages s'ajoutent à vos droits statutaires en tant que consommateur sans les affecter aucunement.

### La présente garantie couvre :

La réparation du produit, s'il peut être vérifié, à la satisfaction de Silverline Tools, que les défaillances du produit ont été provoquées par un vice de matériau ou de fabrication au cours de la période de garantie.

Si une pièce n'est plus disponible ou n'est plus fabriquée, Silverline Tools la remplacera par une pièce de rechange opérationnelle.

Utilisation de ce produit dans l'UE.

### La présente garantie ne couvre pas :

Silverline Tools ne garantit pas les réparations nécessaires du produit engendrées par :

L'usure normale provoquée par l'utilisation conforme aux instructions d'utilisation, par exemple des lames, des balais de charbon, des courroies, des ampoules, des batteries, etc.

Le remplacement de tout accessoire fourni tel que les forêts, les lames, les feuilles abrasives, les outils de coupes et les autres articles associés.

Les dommages et les défaillances accidentels causés par une utilisation ou un entretien négligent, une mauvaise utilisation, un manque d'entretien ou une utilisation ou une manipulation imprudente du produit.

L'utilisation du produit à des fins autres que son utilisation domestique normale.

Le moindre changement ou la moindre modification du produit.

L'utilisation de pièces et d'accessoires qui ne sont pas des composants véritables de Silverline Tools.

Une installation défectueuse (sauf si l'installation a été réalisée par Silverline Tools).

Les réparations ou les modifications réalisées par des tiers autres que Silverline Tools ou ses agents de réparation agréés.

Les demandes de service autres que le droit de rectifier les défaillances de l'outil indiquées dans ces conditions de garantie ne sont pas couvertes par cette garantie.

## Déclaration de conformité CE

Le soussigné : M. Darrell Morris

Autorisé par : Silverline

Déclare que :

La présente déclaration est établie sous la responsabilité exclusive du fabricant.

La présente déclaration de conformité est rédigée conformément à la législation d'harmonisation de l'Union Européenne pertinente

Code d'identification : 264782

Description : Palan électrique 250 kg 500 W

Est conforme aux directives suivantes :

- Directive relative aux machines 2006/42/CE
- Directive relative à la compatibilité électromagnétique 2014/30/CE
- Directive RoHS 2011/65/UE
- EN 14492-2:2006+A1
- EN 14492-2+A1/AC:2010
- EN 60204-32:2008
- EN 55014-1:2006+A1+A2
- EN 55014-2:2015
- EN 61000-3-2:2014
- EN 61000-3-3:2013

Organisme notifié : TÜV Rhénanie

La documentation technique est conservée par : Silverline

Date : 07/12/2017

Signature :

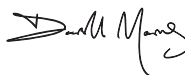

M. Darrell Morris

Directeur général

Nom et adresse du fabricant ou de son représentant agréé :

Powerbox International Limited, numéro d'entreprise 06897059.

Adresse légale : Powerbox Int. Ltd. Somerset, BA22 8HZ, UK.

## Einführung

Vielen Dank, dass Sie sich für dieses Silverline-Werkzeug entschieden haben. Diese Anleitung enthält wichtige Informationen für das sichere und effektive Arbeiten mit diesem Produkt. Selbst wenn Sie bereits mit ähnlichen Produkten vertraut sind, lesen Sie diese Anleitung bitte sorgfältig durch, um den größtmöglichen Nutzen aus diesem Werkzeug ziehen zu können. Bewahren Sie diese Anleitung griffbereit auf und sorgen Sie dafür, dass alle Benutzer dieses Geräts sie gelesen und verstanden haben.

## Symbolerklärung

Auf dem Typenschild des Werkzeugs sind möglicherweise Symbole abgebildet. Sie vermitteln wichtige Informationen über das Produkt oder dienen als Gebrauchsanweisung.

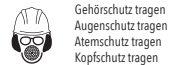

Gehörschutz tragen  
Augenschutz tragen  
Atemschutz tragen  
Kopfschutz tragen



Schutzhandschuhe tragen



Bedienungsanleitung sorgfältig lesen



Achtung, Gefahr!



Schutzklasse I (Schutzleiter)



### Umweltschutz

Elektroaltgeräte dürfen nicht über den Haushaltsmüll entsorgt werden. Nach Möglichkeit bitte über entsprechende Einrichtungen entsorgen. Lassen Sie sich bezüglich der sachgemäßen Entsorgung von Elektrowerkzeugen von der zuständigen Behörde oder dem Händler beraten.



Erfüllt die einschlägigen Rechtsvorschriften und Sicherheitsnormen



Seil niemals ins Seil einhängen! Andernfalls wird das Seil beschädigt



Niemals Körperteile in den Haken einhängen! Gliedmaßen können sich verfangen und in die Seilführung oder die Trommel gezogen werden



**WARNUNG!** Risiko von Quetsch- und Schnittverletzungen durch bewegliche Teile!



### WARNUNG

#### GEFAHR DURCH SCHWERE LASTEN

Nicht allein anheben

Nur mit mehreren Personen anheben und verschieben

**WARNUNG:** Dieser Artikel ist schwer und darf nur von mind. zwei Personen montiert werden.



Nicht im Regen oder in feuchter Umgebung verwenden!



Maximale Belastung

## Verzeichnis der technischen Symbole und Abkürzungen

V	Volt
~, AC	Wechselspannung
A, mA	Ampere, Milliampere
n <sub>0</sub>	Nennrehzahl
Nm	Newtonmeter (Drehmoment)
Hz	Hertz
W, kW	Watt, Kilowatt
/min oder min <sup>-1</sup>	Drehzahl, d.h. Umdrehungen pro Minute
dB(A)	Schallpegel in Dezibel (A-bewertet)

## Technische Daten

Spannung: .....	230 V~, 50 Hz
Leistung: .....	500 W
Max. Tragkraft: .....	250 kg
Max. Hubkraft: .....	250 kg mit Umlenkrolle
.....	125 kg ohne Umlenkrolle
Max. Hubhöhe: .....	6 m mit Umlenkrolle (250 kg)
.....	12 m ohne Umlenkrolle (125 kg)
Durchschnittliche Hubgeschwindigkeit: .....	4 m/Min. mit Umlenkrolle (250 kg)
.....	8 m/Min. ohne Umlenkrolle (125 kg)
Schutzklasse: .....	⊕
Netzkabellänge: .....	0,5 m
Kabellänge Bedieneinheit: .....	1,5 m
Gewicht: .....	9,8 kg

Aufgrund der fortlaufenden Weiterentwicklung unserer Produkte können sich die technischen Daten von Silverline-Produkten ohne vorherige Ankündigung ändern.

Betreiben Sie das Gerät erst, nachdem Sie diese Gebrauchsanweisung und alle am Gerät angebrachten Etiketten aufmerksam gelesen und verstanden haben. Bewahren Sie diese Anleitung zusammen mit dem Gerät zur späteren Bezugnahme auf. Vergewissern Sie sich, dass alle Benutzer dieses Gerätes die Gebrauchsanweisung vollständig verstanden haben.

Auch wenn dieses Gerät wie vorgeschrieben verwendet wird, ist es nicht möglich, sämtliche Restrisiken auszuschließen. Gerät stets mit Vorsicht verwenden. Sollten Sie sich bezüglich der sachgemäßen und sicheren Verwendung dieses Gerätes nicht vollkommen sicher sein, verwenden Sie es nicht.



## Allgemeine Sicherheitshinweise

**WARNUNG!** Bei der Benutzung von Elektrowerkzeugen müssen stets grundlegende Sicherheitsmaßnahmen einschließlich der folgenden Anweisungen getroffen werden, um das Brand-, Stromschlag- und Verletzungsrisiko zu verringern. Lesen Sie alle Anweisungen aufmerksam durch und bewahren Sie diese für zukünftiges Nachschlagen mit dem Gerät auf.

**WARNUNG!** Dieses Gerät darf nicht von Personen (wie z. B. Kindern) mit eingeschränkter körperlicher oder geistiger Fähigkeiten oder von Personen ohne Erfahrung im Umgang mit einem solchen Gerät betrieben werden, außer wenn sie von einer für ihre persönliche Sicherheit verantwortlichen Person in der Benutzung unterwiesen worden sind und dabei beaufsichtigt werden. Kinder müssen beaufsichtigt werden, um sicherzustellen, dass sie das Gerät nicht als Spielzeug verwenden.

Der Begriff „Elektrowerkzeug“ in den folgenden Warnhinweisen bezieht sich sowohl auf netzgebundene Geräte sowie Akkugeräte (schnurlose Geräte).

### 1) Arbeitsplatzsicherheit

- Halten Sie Ihren Arbeitsbereich sauber und gut beleuchtet. Unordnung oder unbeleuchtete Arbeitsbereiche können zu Unfällen führen.
- Arbeiten Sie mit dem Elektrogerät nicht in explosionsgefährdeter Umgebung, in der sich brennbare Flüssigkeiten, Gase oder Stäube befinden. Elektrogeräte erzeugen Funken, die den Staub oder die Dämpfe entzünden können.
- Halten Sie Kinder und andere Personen während der Benutzung des Elektrogeräts fern. Bei Ablenkung können Sie die Kontrolle über das Gerät verlieren.

### 2) Elektrische Sicherheit

- Der Anschlussstecker des Elektrogeräts muss in die Steckdose passen. Der Stecker darf in keiner Weise verändert werden. Verwenden Sie keine Adapterstecker gemeinsam mit schutzgeerdeten Elektrogeräten. Unveränderte Stecker und passende Steckdosen verringern das Risiko eines elektrischen Schlags.
- Vermeiden Sie Körperkontakt mit geerdeten Oberflächen wie von Rohren, Heizungen, Herden und Kühlschränken. Es besteht ein erhöhtes Risiko durch elektrischen Schlag, wenn Ihr Körper geerdet ist.
- Halten Sie Elektrogeräte von Regen oder Nässe fern. Das Eindringen von Wasser in ein Elektrogerät erhöht das Risiko eines elektrischen Schlags.
- Zweckfremden Sie das Kabel nicht, um das Elektrogerät zu tragen, aufzuhängen oder um den Stecker aus der Steckdose zu ziehen. Halten Sie das Kabel fern von Hitze, Öl, scharfen Kanten oder sich bewegenden Geräteteilen. Beschädigte oder verwickelte Kabel erhöhen das Risiko eines elektrischen Schlags.
- Wenn Sie mit einem Elektrogerät im Freien arbeiten, verwenden Sie nur Verlängerungskabel, die auch für den Außenbereich geeignet sind. Die Anwendung eines für den Außenbereich geeigneten Verlängerungskabels verringert das Risiko eines elektrischen Schlags.
- Wenn der Betrieb des Elektrogeräts in feuchter Umgebung nicht vermeidbar ist, verwenden Sie einen Fehlerstromschutzschalter. Der Einsatz eines Fehlerstromschutzschalters vermindert das Risiko eines elektrischen Schlags.

### 3) Sicherheit von Personen

- Seien Sie aufmerksam, achten Sie darauf, was Sie tun, und gehen Sie mit Vernunft an die Arbeit mit einem Elektrogerät. Benutzen Sie kein Elektrogerät, wenn Sie müde sind oder unter dem Einfluss von Drogen, Alkohol oder Medikamenten stehen. Ein Moment der Unachtsamkeit beim Gebrauch des Elektrogeräts kann zu ernsthaften Verletzungen führen.
- Tragen Sie persönliche Schutzausrüstung und immer eine Schutzbrille. Das Tragen persönlicher Schutzausrüstung, wie Staubmaske, rutschfeste Sicherheitsschuhe, Schutzhelm oder Gehörschutz, je nach Art und Einsatz des Elektrogeräts, verringert das Risiko von Verletzungen.
- Vermeiden Sie eine unbeabsichtigte Inbetriebnahme. Vergewissern Sie sich, dass das Elektrogerät ausgeschaltet ist, bevor Sie es an die Stromversorgung und/oder den Akku anschließen, es aufnehmen oder tragen. Wenn Sie beim Tragen des Elektrogeräts den Finger am Schalter haben oder das Gerät eingeschaltet an die Stromversorgung anschließen, kann dies zu Unfällen führen.
- Entfernen Sie Einstellwerkzeuge oder Schraubenschlüssel, bevor Sie das Elektrogerät einschalten. Ein Werkzeug oder Schlüssel, der sich in einem drehenden Geräteteil befindet, kann zu Verletzungen führen.
- Vermeiden Sie eine unnatürliche Körperhaltung. Sorgen Sie für einen sicheren Stand und halten Sie jederzeit das Gleichgewicht. Auf diese Weise lässt sich das Elektrogerät in unerwarteten Situationen besser kontrollieren.
- Tragen Sie geeignete Kleidung. Tragen Sie keine weite Kleidung oder Schmuck. Halten Sie Haare, Kleidung und Handschuhe fern von sich bewegenden Teilen. Lockere Kleidung, Schmuck oder lange Haare können von sich bewegenden Teilen erfasst werden.
- Wenn Staubabsaug- und -auffangeinrichtungen montiert werden können, vergewissern Sie sich, dass diese abgeschlossen sind und richtig verwendet werden. Verwendung einer Staubabsaugung kann Gefährdungen durch Staub verringern.
- Vernachlässigen Sie bei häufiger Arbeit mit Elektrogeräten trotz der Vertrautheit mit den Geräten nicht die Sicherheitsprinzipien. Fahrlässiges Handeln kann in Sekundenbruchteilen zu schwersten Verletzungen führen.

### 4) Verwendung und Behandlung des Elektrogeräts

- Überlasten Sie das Gerät nicht. Verwenden Sie für Ihre Arbeit das dafür bestimmte Elektrogerät. *Mit dem passenden Elektrogerät arbeiten Sie besser und sicherer im angegebenen Leistungsbereich.*
- Benutzen Sie kein Elektrogerät, dessen Schalter defekt ist. Ein Elektrogerät, das sich nicht mehr ein- oder ausschalten lässt, ist gefährlich und muss repariert werden.
- Ziehen Sie den Stecker aus der Steckdose und/oder entfernen Sie den Akku, bevor Sie Geräteinstellungen vornehmen, Zubehörteile wechseln oder das Gerät weglegen. Diese Vorsichtsmaßnahme verhindert den unbeabsichtigten Start des Elektrogeräts.
- Bewahren Sie unbenutzte Elektrogeräte außerhalb der Reichweite von Kindern auf. Lassen Sie Personen das Gerät nicht benutzen, die mit diesem nicht vertraut sind oder diese Anweisungen nicht gelesen haben. Elektrogeräte sind gefährlich, wenn sie von unerfahrenen Personen benutzt werden.
- Pflegen Sie Elektrogeräte mit Sorgfalt. Kontrollieren Sie, ob bewegliche Teile einwandfrei funktionieren und nicht klemmen und ob Teile gebrochen oder so beschädigt sind, dass die Funktion des Elektrogeräts beeinträchtigt ist. Lassen Sie beschädigte Teile vor dem Einsatz des Gerätes reparieren. Viele Unfälle haben ihre Ursache in schlecht gewarteten Elektrogeräten.
- Halten Sie Schneidwerkzeuge scharf und sauber. Sorgfältig gepflegte Schneidwerkzeuge mit scharfen Schneidkanten verklemmen sich weniger und sind leichter zu führen.
- Verwenden Sie Elektrogeräte, Zubehör, Einsatzwerkzeuge usw. entsprechend diesen Anweisungen. Berücksichtigen Sie dabei die Arbeitsbedingungen und die ausführende Tätigkeit. Der Gebrauch von Elektrogeräten für andere als die vorgesehenen Situationen kann zu gefährlichen Situationen führen.
- Halten Sie Griffe und Griffflächen trocken, sauber und frei von Fett und Öl. Rutschige Hände und Griffflächen machen die sichere Handhabung des Elektrogeräts in unvorhergesehenen Situationen unmöglich.

### 5) Service

- Lassen Sie Ihr Elektrogerät nur von qualifiziertem Fachpersonal und nur mit Original-Ersatzteilen reparieren. Damit wird sichergestellt, dass die Sicherheit des Elektrogeräts erhalten bleibt.

**WARNUNG!** Stellen Sie vor Anschluss eines Werkzeugs an eine Stromquelle (Steckdose, Stromschlüssel u.ä.) sicher, dass die Netzspannung der auf dem Typenschild des Werkzeugs angegebenen Spannung entspricht. Eine Stromquelle mit einer höheren Spannung als die für das Werkzeug spezifizierten Spannung kann zu schweren Verletzungen des Bedieners sowie Beschädigung des Werkzeugs führen. Schließen Sie das Werkzeug im Zweifelsfall nicht an. Eine niedrigere Spannung als auf dem Typenschild angegeben schadet dem Motor.

## Zusätzliche Sicherheitshinweise für Elektroseilzüge

- Überprüfen Sie das Stahlseil vor jedem Gebrauch auf Schwachstellen und Mängel. Verwenden Sie das Seil nicht, wenn es ausgefranst, geknickt oder unsachgemäß um die Seiltrommel gewickelt ist. Wenn das Seil ausgetauscht werden muss, darf es nicht durch ein schwächeres Seil ersetzt werden. Belassen Sie stets mindestens drei Seilumwicklungen auf der Trommel, um zu gewährleisten, dass der Seilzug die angegebene Tragkraft erreicht.
- Überprüfen Sie vor Gebrauch des Seilzugs die Bedieneinheit. Verwenden Sie das Werkzeug nicht, wenn die Bedieneinheit beschädigt ist. Vermeiden Sie den Betrieb des Seilzugs unter feuchten und nassen Bedingungen.
- Halten Sie einen großräumigen Abstand zu angehobenen Lasten ein und stellen Sie sich niemals unter in der Luft befindliche Lasten.
- Halten Sie die Hände während des Hub- und Senkvorgangs vom Stahlseil fern.
- Bedienen Sie dieses Werkzeug nicht allein. Sorgen Sie immer dafür, dass eine weitere Person bei der Führung der anzuhängenden Last behilflich ist.
- Beachten Sie die in den technischen Daten aufgeführten Traglast- und Höhenbegrenzungen. Überschreiten Sie diese Werte niemals.
- Stellen Sie sicher, dass der Seilzug an einem Träger angebracht wird, dessen maximale Tragkraft doppelt so hoch wie die des Seilzugs ist. Der Träger über muss einen Mindestdurchmesser von 43 mm und eine Wanddicke von mindestens 3 mm verfügen.
- Dieser Seilzug ist nicht auf dauerhaften Einsatz ausgelegt. Der Motor besitzt daher ein eingebautes Thermostat, um Überhitzung und Überlastung zu verhindern. Die Abkühlzeit nach Aktivierung des Thermostats beträgt ca. 5 Minuten. Wenn der Motor direkter Sonneneinstrahlung ausgesetzt ist, dann wird die Abkühlzeit bereits nach deutlich kürzerer Betriebszeit durch das Thermostat ausgelöst.
- Der Elektroseilzug schaltet sich automatisch ab, wenn seine Ober- bzw. Untergrenze erreicht ist. Die Höhenbegrenzung wird aktiviert, wenn das Abschaltgewicht (10) den automatischen Abschalthebel (Heben) (8) erreicht. Die Tiefenbegrenzung wird aktiviert, wenn das Seil seine niedrigste Stelle erreicht hat und die Höchstlast noch sicher halten kann, das Seil rastert nun in den Abschalthebel (Senken) (7) ein.
- Achten Sie stets darauf, dass das Stahlseil wie unten gezeigt aufgewickelt wird:



- Verwenden Sie diesen Seilzug niemals zum Anheben von Personen oder Tieren. Halten Sie Umstehende und Tiere während des Seilzugsbetriebs stets von der Last fern.

## Geräteübersicht

1	Bedieneinheit
2	Betriebsschalter
3	Notausschalter
4	Montagewinkel
5	Motorabdeckung
6	Seiltrommel
7	Automatischer Abschalthebel (Senken)
8	Automatischer Abschalthebel (Heben)
9	Stahlseil
10	Abschaltgewicht
11	Lasthaken
12	Hakenaufnahme
13	Umlenkrolle
14	Zusatzhaken

## Bestimmungsgemäße Verwendung

Netzbetriebener Elektroseilzug mit Drucktasten-Fernbedienung für langsames, kontrolliertes, gerades Anheben und Absenken von Gegenständen bis maximal 250 kg. Nur für nicht-kommerzielle, leichte bis mittlere Anwendungen.

## Auspacken des Gerätes

- Packen Sie Ihr Gerät vorsichtig aus und überprüfen Sie es. Machen Sie sich vollständig mit allen seinen Eigenschaften und Funktionen vertraut.
- Vergewissern Sie sich, dass sämtliche Teile des Gerätes vorhanden und in einwandfreiem Zustand sind. Sollten Teile fehlen oder beschädigt sein, lassen Sie diese ersetzen, bevor Sie das Gerät verwenden.

## Vor Inbetriebnahme

⚠ **WARNUNG!** Trennen Sie das Gerät stets vom Stromnetz, bevor Sie Zubehörswechsel oder Einstellungsänderungen vornehmen.

### Elektroseilzug montieren

⚠ **WARNUNG!** Montieren Sie diesen Elektroseilzug niemals allein. Um diesen Seilzug richtig zu montieren und einen sicheren Betrieb zu gewährleisten, sind für die Montage mindestens zwei Personen erforderlich.

1. Legen Sie einen geeigneten Montageort für den Seilzug fest.  
**Hinweis:** Der Seilzug ist auf die Montage an einem Träger mit einem Mindestdurchmesser von 43 mm und einer Wandstärke von mindestens 3 mm ausgelegt. Stellen Sie sicher, dass die maximale Tragkraft des Trägers doppelt so hoch wie die des Seilzugs ist.
2. Legen Sie den Seilzug am Träger an und richten Sie die Montagewinkel (4) auf die Gewindebohrungen oben an der Motorabdeckung (5) aus.
3. Befestigen Sie die Montagewinkel mit den mitgelieferten Befestigungsmitteln sicher an der Motorabdeckung.

### Umlenkrolle anbringen

1. Entfernen Sie zum Anbringen der Umlenkrolle (13) die beiden Bolzen und den Federstecker, mit denen der Zusatzhaken (14) befestigt ist.
2. Legen Sie das Stahlseil (9) um die Rolle der Umlenkrolle und bringen Sie den Lasthaken (11) an der Hakenaufnahme (12) an der Motorabdeckung (5) an.
3. Richten Sie den Zusatzhaken (14) richtig aus, setzen Sie die beiden Bolzen und den Federstecker wieder ein und ziehen Sie die Bolzen gut fest.

**Hinweis:** Vergewissern Sie sich, dass die Umlenkrolle richtig angebracht ist. Bei ordnungsgemäßer Anbringung verfügt der Seilzug über eine Hubkapazität von 250 kg. Ohne Umlenkrolle ist die Hubkapazität des Seilzugs auf 125 kg reduziert.

## Bedienung

⚠ **WARNUNG!** Tragen Sie bei der Arbeit mit diesem Gerät stets eine Schutzbrille, angemessenen Atem- und Gehörschutz sowie entsprechend geeignete Schuhwerk.

- Sobald der Seilzug ans Stromnetz angeschlossen ist, ist er betriebsbereit.
- Stellen Sie den Betriebsschalter (2) niemals direkt von **▲** auf **▼** oder umgekehrt. Der Schalter muss zwischen jedem Hub- und Senkvorgang in die mittlere Stellung („Aus“) gebracht werden.
- Unterbrechen Sie sofort den Vorgang, wenn der Seilzug die Last nicht anheben kann, weil dies eine Überlastung anzeigt.

### Last anhängen

- Sorgen Sie vor dem Einhängen einer Last dafür, dass sich der Seilzug direkt über der Last befindet. Nichtbefolgen kann dazu führen, dass die angehobene Last unkontrolliert schwingt.
- Stellen Sie sicher, dass die Last sich frei und ungehindert bewegen kann. Eine Behinderung der Last verursacht eine Überlastung des Seilzugs und möglicherweise schwerwiegende Schäden. Dies kann außerdem zum Erlöschen der Garantie führen.
- Die Last muss fest und sicher am Lasthaken (11) des Seilzugs befestigt werden.
- Achten Sie bei Verwendung eines Hebebandes darauf, dass das Hebeband zentriert um die Last gelegt ist und diese sicher hält.

**Hinweis:** Stellen Sie sicher, dass der Betriebsschalter auf „Aus“ steht, damit die Last nicht während des Einhängens vom Seilzug angehoben wird.

### Last anheben

1. Entfernen Sie bei ordnungsgemäß befestigter Last langsam den Seildurchhang, indem Sie den Betriebsschalter (2) auf **▲** stellen.
2. Wenn der Durchhang aufgenommen ist, sorgen Sie dafür, dass sich niemand im Umkreis von 5 m zur anzuhobenden Last befindet.
3. Stellen Sie den Betriebsschalter auf **▲**, um die Last auf die gewünschte Höhe anzuheben.

**Hinweis:** Beachten Sie die in den technischen Daten angegebenen maximalen Hubfähigkeiten und Höhenbeschränkungen.

- Wenn der Seilzug seine obere Hubgrenze erreicht, schaltet er sich automatisch ab.

### Last absenken

1. Vergewissern Sie sich vor Anheben der Last, dass die zum Absetzen der Last vorgesehene Stelle für diesen Zweck geeignet und stabil genug ist, um die Last aufzunehmen.
2. Senken Sie die Last ab, indem Sie den Betriebsschalter (2) auf **▼** stellen.
3. Senken Sie die Last vorsichtig ab und stabilisieren Sie sie dabei.
4. Senken Sie den Lasthaken (11) um zusätzliche 30 cm ab, damit ausreichend Seildurchhang besteht, um die Last abnehmen zu können.
5. Entfernen Sie den Lasthaken aus dem Bereich der Last, nachdem die Last vollständig vom Haken abgenommen wurde.

**Hinweis:** Achten Sie beim Aufwickeln Stahlseils (9) darauf, dass es ordnungsgemäß auf die Seiltrommel gespult wird und sich nicht überkreuzt.

⚠ **WARNUNG!** Wenn eine Person während des Seilzugbetriebs den Arbeitsbereich betritt oder die Last an Stabilität verliert, betätigen Sie sofort den Notausschalter (3). Drehen Sie den Notausschalter im Uhrzeigersinn, um ihn wieder freizugeben.

## Zubehör

- Eine Reihe an Zubehör und Verbrauchsmaterialien, z.B. Seilzugträger, diverse Hebebander, Schutzhelme und Arbeitshandschuhe, können über Ihren Silverline-Fachhändler bezogen werden.
- Ersatzteile sind unter [tools.paresonline.com](http://tools.paresonline.com) erhältlich.

## Wartung und Pflege

⚠ **WARNUNG!** Trennen Sie das Gerät stets vom Stromnetz, bevor Sie Inspektions-, Wartungs- oder Reinigungsarbeiten durchführen.

### Allgemeine Inspektion

- Überprüfen Sie alle Befestigungsschrauben in regelmäßigen Abständen auf festen Sitz, da sie sich mit der Zeit durch Vibration lockern können.
- Kontrollieren Sie das Netzkabel des Gerätes vor jedem Gebrauch auf Schäden und Verschleiß. Reparaturen müssen durch eine zugelassene Silverline-Reparaturwerkstatt erfolgen. Dies gilt auch für mit dem Gerät verwendete Verlängerungskabel.

### Reinigung

- Halten Sie Ihr Gerät stets sauber. Durch Schmutz und Staub verschleiben die inneren Teile schnell und die Lebensdauer des Gerätes wird verkürzt. Reinigen Sie das Gerät mit einer weichen Bürste oder einem trockenen Tuch. Die Entlüftungöffnungen mit sauberer, trockener Druckluft reinigen, sofern verfügbar.

- Säubern Sie das Gerätegehäuse mit einem feuchten, weichen Lappen und einem milden Reinigungsmittel. Verwenden Sie keinesfalls benzin- oder alkoholhaltige oder andere scharfe Reinigungsmittel.
- Reinigen Sie Kunststoffteile niemals mit Ätzmitteln.

## Schmierung

- Schmieren Sie alle beweglichen Teile in regelmäßigen Abständen mit einem geeigneten Sprüschmiermittel.

## Kohlebürsten

- Mit der Zeit unterliegen die Kohlebürsten des Motors dem Verschleiß.
- Wenn der Verschleiß der Bürsten fortgeschritten ist, kann dadurch die Motorleistung abnehmen, die Maschine kurzzeitig ausfallen oder es kann zu sichtbarer Funkenbildung kommen.
- Lassen Sie die Kohlebürsten bei derartigen Verschleißanzeichen von einem zugelassenen Vertragskundendienst ersetzen.

## Kontakt

Informationen zu Reparatur- und Kundendiensten erhalten Sie unter der Rufnummer (+44) 1935/382222.

**Webseite:** [silverlinetools.com/en-GB/Support](http://silverlinetools.com/en-GB/Support)

### Postanschrift:

Powerbox  
Boundary Way  
Lufton Trading Estate  
Yeovil, Somerset  
BA22 8HZ  
Großbritannien

## Lagerung

- Gerät an einem sicheren, trockenen Ort außerhalb der Reichweite von Kindern lagern.

## Entsorgung

Beachten Sie bei der Entsorgung von defekten und nicht mehr reparablen Elektrowerkzeugen die geltenden Vorschriften und Gesetze.

- Elektrowerkzeuge und andere elektrische und elektronische Altgeräte nicht über den Hausmüll entsorgen.
- Lassen Sie sich von der zuständigen Behörde bezüglich der ordnungsgemäßen Entsorgung von Elektrowerkzeugen beraten.

## Fehlerbehebung

Störung	Mögliche Ursache	Empfohlene Abhilfe
Kein Betrieb bei Betätigung des Betriebsschalters (2)	Kein Strom	Stromanschluss überprüfen
	Betriebsschalter defekt	Betriebsschalter von einem zugelassenen Silverline-Kundendienst ersetzen lassen
Last beim Anheben instabil	Last beim Anheben instabil	Last absenken und neu am Haken ausrichten
	Seilzug im Verhältnis zur Last versetzt	Für richtige Ausrichtung der Last zum Seilzug sorgen und Hebevorgang wiederholen
Seiltrommel (6) blockiert	Stahlseil (9) auf der Trommel verwickelt	Seil langsam von der Trommel abwickeln. Seil wieder auf die Trommel wickeln und dabei auf eine saubere Aufwicklung des Seils achten

## Silverline-Tools-Garantie

### Dieser Silverline-Artikel wird mit einer 3-Jahres-Garantie angeboten

Registrieren Sie diesen Artikel unter silverlinetools.com innerhalb von 30 Tagen nach dem Kauf, um die 3-Jahres-Garantie zu aktivieren.  
Der Garantiezeitraum beginnt mit dem Kaufdatum auf Ihrem Kaufbeleg.

### Registrierung Ihres Kaufs

Gehen Sie auf silverlinetools.com, klicken Sie auf „Registrierung“ und geben Sie Folgendes ein:

- Ihre persönlichen Angaben
- Produktdetails und Kaufinformationen

Sobald dieser Artikel registriert worden ist, wird Ihre Garantiebescheinigung im PDF-Format erzeugt. Bitte drucken Sie sie aus und bewahren Sie sie zusammen mit Ihrem Produkt auf.

## Garantiebedingungen

Der Garantiezeitraum beginnt mit dem Kaufdatum im Einzelhandel, das auf dem Kaufbeleg angegeben ist.

### BITTE BEWAHREN SIE DEN KAUFBELEG AUF!

Falls dieser Artikel innerhalb von 30 Tagen nach dem Kauf einen Defekt aufweisen sollte, bringen Sie es bitte mit Ihrem Kaufbeleg zu dem Fachhändler, bei dem es gekauft wurde, und informieren Sie ihn über die Mängel. Das Gerät wird daraufhin ersetzt oder der Kaufpreis zurückerstattet.

Falls dieser Artikel nach Ablauf von 30 Tagen nach dem Kauf einen Mangel aufweist, senden Sie es bitte an:

**Silverline Tools Service Centre**  
PO Box 2988

Yeovil

BA21 1WU, Großbritannien

Der Garantieanspruch muss während der Garantiezeit gestellt werden.

Sie müssen den Originalkaufbeleg mit Angabe des Kaufdatums einreichen und Ihren Namen und Ihre Adresse sowie den Ort des Kaufs angeben, bevor etwaige Arbeiten durchgeführt werden können.

Sie müssen genaue Angaben über den zu behebbenden Defekt machen.

Alle innerhalb der Garantiefrist gemachten Forderungen werden von Silverline Tools daraufhin überprüft werden, ob es sich bei den Mängeln um einen Material- oder Fertigungsfehler handelt.

Versandkosten werden nicht zurückerstattet. Alle Artikel sollten sich in sauberem und sicherem Zustand befinden und sorgfältig verpackt zur Reparatur eingeschickt werden, um Schäden oder Verletzungen während des Transports zu vermeiden. Die Annahme ungemessener oder unsicherer Lieferungen kann von uns verweigert werden.

Alle Arbeiten werden von Silverline Tools oder seinen autorisierten Reparaturwerkstätten durchgeführt.

Die Reparatur oder der Ersatz des Artikels führt nicht zur Verlängerung des Garantiezeitraums.

Mängel, bei denen unsere Prüfung ergibt, dass sie unter die Garantie fallen, werden durch kostenlose Reparatur des Werkzeugs (ohne Versandkosten) oder Ersatz durch ein Werkzeug im einwandfreien Zustand behoben.

Einbehaltene Werkzeuge oder Teile, die ersetzt wurden, gehen in den Besitz von Silverline Tools über.

Die Reparatur bzw. der Ersatz Ihres Artikels unter dieser Garantie erfolgt zusätzlich zu Ihren gesetzlichen Rechten als Verbraucher und hat keine nachteiligen Folgen auf diese.

### Durch die Garantie abgedeckt ist:

Die Reparatur des Artikels, nachdem zur Zufriedenheit von Silverline Tools nachgewiesen wurde, dass der Defekt durch fehlerhaftes Material oder mangelhafte Arbeitsausführung bedingt ist und in den Garantiezeitraum fällt.

Wenn ein Ersatzteil nicht mehr erhältlich ist oder nicht mehr hergestellt wird, kann Silverline Tools es gegen einen funktionellen Ersatz austauschen.

Verwendung des Artikels innerhalb der EU.

### Durch die Garantie nicht abgedeckt ist:

Silverline Tools garantiert keine Reparaturen, die durch Folgendes erforderlich geworden sind:

Normale Verschleißerscheinungen, die trotz Verwendung entsprechend der Bedienungsanleitung entstehen, z.B. an Messern, Bürsten, Riemen, Glühbirnen, Batterien usw.

Ersatz von mitgeliefertem Zubehör wie etwa Bohrspitzen, Klingen, Schleifblätter, Schneidscheiben und anderen zugehörigen Teilen.

Unfallschäden und Fehler, die durch unsachgemäße Verwendung oder Wartung, Missbrauch, Nachlässigkeit oder fahrlässige Bedienung oder Handhabung des Artikels entstanden sind.

Verwendung des Artikels für andere als normale Haushaltszwecke.

Jegliche Veränderungen oder Modifikationen des Artikels.

Die Verwendung von Teilen oder Zubehör, die keine Originalkomponenten von Silverline Tools sind.

Fehlerhafte Montage (außer, wenn von Silverline Tools vorgenommen).

Reparaturen oder Änderungen, die von anderen als Silverline Tools oder seinen autorisierten Reparaturwerkstätten durchgeführt wurden.

Ansprüche, die über die Rechte zur Behebung von Mängeln an dem in diesen Garantiebedingungen genannten Werkzeug hinausgehen.

nicht auf natürliche Abnutzung oder Schäden infolge von Unfällen, unsachgemäßer Verwendung oder Zweckenfremdung.

## CE-Konformitätserklärung

Name des Unterzeichners: Mr. Darrell Morris

Bevollmächtigt durch: Silverline

Erklärt hiermit, dass das Produkt:

Die alleinige Verantwortung für die Ausstellung dieser Erklärung trägt der Hersteller. Der Gegenstand der Erklärung erfüllt die einschlägigen Harmonisierungsrechtsvorschriften der Gemeinschaft.

Ident.-Nr.: 264782

Produktbezeichnung: Elektroseilzug, 500 W, 250 kg

Den folgenden Richtlinien entspricht:

- Maschinenrichtlinie 2006/42/EG
- EMV-Richtlinie 2014/30/EG
- RoHS-Richtlinie 2011/65/EU
- EN 14492-2:2006+A1
- EN 14492-2+A1/AC:2010
- EN 60204-32:2008
- EN 55014-1:2006+A1+A2
- EN 55014-2:2015
- EN 61000-3-2:2014
- EN 61000-3-3:2013

Benannte Stelle: TÜV Rheinland

Techn. Unterlagen bei: Silverline

Datum: 07/12/2017

Unterschrift von:

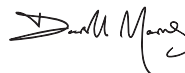

Mr. Darrell Morris

Geschäftsführender Direktor

Name und Anschrift des Herstellers:

Powerbox International Limited, Handelsregisternummer 06897059. Eingetragene Anschrift:  
Powerbox Int. Ltd. Somerset, BA22 8HZ, UK.

## Introducción

Gracias por haber elegido esta herramienta Silverline. Estas instrucciones contienen la información necesaria para utilizar este producto de forma segura y eficaz. Lea atentamente este manual para obtener todas las ventajas y características únicas de su nueva herramienta. Conserve este manual a mano y asegúrese de que todas las personas que utilicen esta herramienta lo hayan leído y entendido correctamente.

## Descripción de los símbolos

Los símbolos siguientes pueden aparecer en la placa de características de su herramienta. Éstos representan información importante sobre el producto o instrucciones relativas a su uso.

 Lleve protección auditiva  
Lleve protección ocular  
Lleve protección respiratoria  
Lleve un casco de seguridad

 Lleve guantes de seguridad

 Lea el manual de instrucciones

 ¡Peligro!

 Protección de clase I (protección a tierra)

 **Protección medioambiental**  
Los productos eléctricos usados no se deben mezclar con la basura convencional. Están sujetos al principio de recogida selectiva. Solicite información a su ayuntamiento o distribuidor sobre las opciones de reciclaje.

 Conforme a las normas de seguridad y la legislación correspondiente.

 NUNCA enganche el cable sobre sí mismo, podría dañarlo.

 NUNCA coloque las manos a través del gancho. Los dedos podrían quedar atrapados en la guía o en el tambor.

 **ADVERTENCIA:** Los mecanismos móviles de esta herramienta pueden causar cortes y lesiones personales

 **ADVERTENCIA**  
**LEVANTAMIENTO DE CARGAS PESADAS.**

 No utilizar en ambientes húmedos o bajo la lluvia

 Carga máxima

## Abreviaturas de términos técnicos

V	Voltio/s
~, AC	Corriente alterna
A, mA	Amperio/s, miliamperio/s
n <sub>0</sub>	Velocidad sin carga
Nm	Velocidad nominal
Hz	Hercio/s
W, kW	Vatio/s, kilovatio/s
/min or min <sup>-1</sup>	(revoluciones) por minuto
dB(A)	Nivel de decibelios (ponderada A)

## Características técnicas

Tensión: ..... 230 V, 50Hz  
 Potencia: ..... 500 W  
 Capacidad de carga máxima: ..... 250 kg  
 Capacidad elevación máxima: ..... 250 kg con polea de retorno  
 ..... 125 kg sin polea de retorno  
 Altura máxima de elevación: ..... 6 m con polea de retorno (250 kg)  
 ..... 12 m sin polea de retorno (125 kg)  
 Velocidad media de elevación: ..... 4 m/min con polea de retorno (250 kg)  
 ..... 8 m/min sin polea de retorno (125 kg)  
 Clase de protección: .....   
 Longitud del cable de alimentación: ..... 0,5 m  
 Longitud del cable del mando: ..... 1,5 m  
 Peso: ..... 9,8 kg

Como parte de nuestra política de desarrollo de productos, los datos técnicos de los productos Silverline pueden cambiar sin previo aviso

Lea cuidadosamente este manual y cualquier otra indicación antes de usar este producto. Guarde estas instrucciones con el producto para poderlas consultar en el futuro. Asegúrese de que todas las personas que utilizan este producto están completamente familiarizadas con este manual.

Incluso cuando se esté utilizando según lo prescrito, tenga siempre precaución. Si no está completamente seguro de cómo utilizar este producto correctamente, no intente utilizarlo.

## Instrucciones de seguridad

**ADVERTENCIA:** Lea siempre el manual de instrucciones antes de utilizar esta herramienta. Las herramientas eléctricas pueden ser peligrosas y causar riesgo de incendio o descarga eléctrica si no se utilizan correctamente. Guarde estas instrucciones con la herramienta para poderlas consultar en el futuro.

**ADVERTENCIA:** Esta herramienta no ha sido diseñada para ser utilizada por niños o personas discapacitadas salvo que estén bajo la supervisión de una persona responsable que garantice la seguridad durante el uso del aparato. Se recomienda vigilar a los niños para que no jueguen con esta herramienta.

El término "herramienta eléctrica" descrito en este manual se refiere a una herramienta alimentada por conexión eléctrica mediante cable (herramienta alámbrica) o una herramienta eléctrica alimentada por batería (herramienta inalámbrica).

### 1) Seguridad en el área de trabajo

- Mantenga el área de trabajo limpia y bien iluminada. Las áreas de trabajo desordenadas y oscuras son peligrosas y pueden provocar un accidente.
- No utilice herramientas eléctricas en atmósferas explosivas que contengan líquidos, gases o polvos inflamables. Las herramientas eléctricas producen chispas que pueden incendiar el polvo o los vapores.
- Mantenga a los niños y personas alejadas mientras esté trabajando con una herramienta eléctrica. Las distracciones pueden hacerle perder el control de la herramienta.

### 2) Seguridad eléctrica

- El enchufe de su herramienta eléctrica debe coincidir con la toma de corriente. Nunca realice ningún tipo de modificación en el enchufe. No utilice adaptadores de enchufe sin toma de tierra. No modifique los enchufes y tomas de corriente para reducir el riesgo de descargas eléctricas.
- Evite el contacto corporal con materiales conductores tales como tuberías, radiadores, estufas y refrigeradores. El riesgo de descarga eléctrica se incrementa si su cuerpo está expuesto a materiales conductores.
- No utilice las herramientas eléctricas bajo la lluvia o en zonas extremadamente húmedas. El contacto de agua dentro de la herramienta aumentará el riesgo de descargas eléctricas.
- No doble el cable de alimentación. No use nunca el cable de alimentación para transportar la herramienta eléctrica, tirar de ella o desenchufarla. Mantenga el cable de alimentación alejado de fuentes de calor, aceite, bordes afilados o piezas móviles. Los cables de alimentación dañados o enredados aumentan el riesgo de descargas eléctricas.
- Use un cable de extensión adecuado para uso exterior cuando utilice la herramienta eléctrica en áreas exteriores. El uso de un cable adecuado para exteriores reducirá el riesgo de descargas eléctricas.
- Si es inevitable trabajar con una herramienta eléctrica en lugares húmedos, use un suministro protegido por un interruptor diferencial o disyuntor por corriente diferencial o residual (RCD). El uso de un RCD reduce el riesgo de descargas eléctricas.

### 3) Seguridad personal

- Manténgase alerta, fíjese en lo que está haciendo y use el sentido común cuando esté utilizando una herramienta eléctrica. No use una herramienta eléctrica cuando esté cansado o bajo la influencia de drogas, alcohol o medicamentos. Distraerse mientras esté utilizando una herramienta eléctrica puede provocar lesiones corporales graves.
- Utilice siempre equipo de protección personal. Use siempre protección ocular. El uso de dispositivos de seguridad personal (mascarillas antipolvo, calzado de seguridad antideslizante, casco de protección y protección auditiva) reducirá el riesgo de lesiones corporales.
- Evite el arranque accidental de la herramienta. Asegúrese de que el interruptor esté en la posición de apagado antes de enchufar la herramienta. Nunca transporte herramientas con el dedo colocado en el interruptor o con el interruptor en posición de encendido.
- Retire todas las llaves de ajuste antes de encender la herramienta. Una llave colocada sobre una parte móvil de la herramienta eléctrica puede causar lesiones graves.
- No adopte posturas forzadas. Colóquese en posición firme y mantenga el equilibrio en todo momento. Esto le permitirá controlar mejor la herramienta eléctrica en situaciones inesperadas.
- Vístase de manera apropiada. No lleve ropa holgada ni joyas. Mantenga el cabello, la ropa y guantes lejos de las piezas en movimiento. La ropa holgada, las joyas o el cabello largo pueden quedar atrapados en las piezas en movimiento.
- Extracción de polvo. Utilice siempre un sistema de extracción de polvo/aspiradora y asegúrese de utilizarlos de manera apropiada. El uso de estos dispositivos reducirá los peligros relacionados con el polvo.
- No deje que la familiaridad con el producto a base de utilizarlo repetidamente sustituya las normas de seguridad indicadas para utilizar esta herramienta. Utilizar esta herramienta de forma incorrecta puede causar daños y lesiones personales.

### 4) Uso y mantenimiento de las herramientas eléctricas

- Nunca fuerce la herramienta eléctrica. Utilice esta herramienta eléctrica de forma adecuada. Utilice su herramienta de forma correcta para cada aplicación.
- No use esta herramienta eléctrica cuando el interruptor de encendido/apagado esté averiado. Cualquier herramienta eléctrica que no se pueda controlar con el interruptor de encendido/apagado será peligrosa y debe ser reparada inmediatamente.
- Desenchufe siempre la herramienta o retire la batería antes de realizar cualquier

ajuste, cambiar accesorios o almacenar la herramienta. Estas medidas de seguridad preventivas evitarán el arranque accidental de su herramienta eléctrica.

- Guarde siempre las herramientas eléctricas fuera del alcance de los niños. No permita que las personas que no estén familiarizadas con estas instrucciones utilicen la herramienta. Las herramientas eléctricas son peligrosas en manos de personas que no estén capacitadas para su uso.
  - Compruebe regularmente el funcionamiento de sus herramientas eléctricas. Asegúrese de que no haya piezas en movimiento desalineadas o trabadas, piezas rotas o cualquier otro problema que pueda afectar al funcionamiento de la herramienta. Repare siempre las piezas dañadas antes de utilizar la herramienta. La falta de mantenimiento es la causa de la mayoría de accidentes.
  - Las herramientas de corte deben estar siempre afiladas y limpias. Las herramientas de corte correctamente afiladas son menos propensas a trabarse y son más fáciles de controlar.
  - Utilice esta herramienta eléctrica y los accesorios según el manual de instrucciones y teniendo en cuenta las condiciones y el trabajo que necesite realizar. El uso de esta herramienta eléctrica con un propósito distinto al cual ha sido diseñada podría ser peligroso y causar lesiones.
  - Mantenga siempre las empuñaduras y superficies de agarre limpias y libres de grasa. Las empuñaduras y superficies resbaladizas pueden provocar la pérdida de control de la herramienta de forma inesperada.
- 5) Mantenimiento y reparación**
- Repare siempre su herramienta eléctrica en un servicio técnico autorizado. Utilice únicamente piezas de recambio idénticas y homologadas. Esto garantizará un funcionamiento óptimo y seguro de su herramienta eléctrica.

**ADVERTENCIA:** Antes de conectar esta herramienta a la red eléctrica, asegúrese de que la tensión eléctrica sea la misma que el especificada en la placa de datos indicada en esta herramienta. No conecte esta herramienta a una fuente con una tensión inadecuada, podría dañar gravemente la herramienta y al usuario. En caso de duda, no conecte la herramienta a la red eléctrica. Utilizar una fuente con un voltaje inferior al valor nominal indicado en la placa de datos puede dañar el motor.

## Instrucciones de seguridad para polipastos eléctricos

- Antes de cada utilización inspeccione el cable de acero para comprobar que no esté dañado. No utilice un cable desfilachado, retorcido o enrollado inadecuadamente alrededor de la polea. Nunca sustituya el cable por uno de menor resistencia. Deje siempre por lo menos tres vueltas de cable en la polea para garantizar que el polipasto sea capaz de elevar la capacidad de carga.
- Inspeccione el mando de control antes de utilizar el polipasto. No utilice esta herramienta si el mando de control está dañado. Evite accionar el polipasto en condiciones húmedas.
- Manténgase alejado de cualquier elemento que está siendo izado por el polipasto y no se coloque debajo de ninguna carga suspendida por el polipasto.
- No sujete el cable de acero mientras eleva o baja una carga.
- No accione nunca esta herramienta solo, utilice siempre a otra persona para ayudarle a guiar el objeto que desee elevar.
- Tenga en cuenta las limitaciones de capacidad y altura máxima mencionadas en las características técnicas. No supere las especificaciones técnicas indicadas.
- Asegúrese de que el polipasto está montado en una viga con una capacidad máxima que sea el doble de la capacidad del polipasto. La viga debe tener una anchura de por lo menos 43 mm y un grosor de pared mínimo de 3 mm.
- El polipasto no está diseñado para el uso continuo y el motor incluye un termostato incorporado para evitar el sobrecalentamiento y la sobrecarga. Si el termostato está activado, el periodo de enfriamiento será aproximadamente de 5 minutos. Si el motor está expuesto a la luz solar directa, su tiempo de funcionamiento se reducirá mucho antes de la activación del periodo de enfriamiento.
- El polipasto eléctrico tiene instalado un dispositivo de corte automático limitar el recorrido al subir y bajar una carga. El limitador de altura se activa cuando el tope alcanza el tope de fin de recorrido superior. El limitador de bajada se activa cuando el cable alcanza el punto más bajo, sujetando la carga de forma segura; a continuación, el cable se engrana con el tope de fin de recorrido inferior.
- Asegúrese siempre de que el cable está enrollado como se muestra en esta imagen:



- Nunca utilice esta herramienta para izar animales o personas. Mantenga siempre a las personas y animales alejados de la zona de carga.

## Características del producto

1	Mando de control
2	Interruptor de funcionamiento
3	Botón de parada de emergencia
4	Soporte de montaje
5	Tapa del motor
6	Tambor
7	Tope de fin de recorrido inferior
8	Tope de fin de recorrido superior
9	Cable
10	Tope
11	Gancho de elevación
12	Soporte del gancho
13	Polea de retorno
14	Gancho de la polea de retorno

## Aplicaciones

Polipasto eléctrico con mando de control remoto diseñado para izar y bajar cargas de hasta 250 kg. Esta herramienta no está diseñada para uso industrial, utilícela SOLAMENTE para trabajos ligeros.

## Desembalaje

- Desembale e inspeccione la herramienta con cuidado. Familiarícese con todas sus características y funciones.
- Asegúrese de que el embalaje contiene todas las partes y que están en buenas condiciones. Si faltan piezas o están dañadas, solicite su sustitución antes de utilizar esta herramienta.

## Antes de usar

⚠ **ADVERTENCIA:** Desconecte siempre la herramienta de la toma de corriente antes de cambiar o sustituir cualquier accesorio.

## Montaje del polipasto eléctrico

⚠ **ADVERTENCIA:** Para montar este polipasto correctamente y garantizar la seguridad del funcionamiento, se necesitará más de una persona para montar el polipasto.

1. Localice la zona donde vaya a instalar el polipasto.

**Nota:** Asegúrese de que el polipasto está montado en una viga con una capacidad máxima que sea el doble de la capacidad del polipasto. La viga debe tener una anchura de por lo menos 43 mm y un grosor de pared mínimo de 3 mm.

2. Coloque el polipasto en la viga y alinee el soporte de montaje (4) con los orificios situados en la parte superior del motor (5).
3. Apriete el soporte de montaje en la tapa del motor utilizando los elementos de fijación suministrados.

## Sujeción de la polea de retorno

1. Para montar la polea de retorno (13), retire los pernos así como el pasador que sujeta el gancho de la polea de retorno (14).
2. Pase el cable alrededor del rodillo de la polea de retorno y sujete el gancho de elevación (11) al soporte del gancho (12) de la tapa del motor (5).
3. Vuelva a alinear el gancho de la polea de retorno (14) y vuelva a colocar los pernos y el pasador.

**Nota:** Asegúrese de que la polea de retorno está correctamente sujeta. Una vez correctamente sujeto, el polipasto tiene una capacidad de elevación de 250 kg. Cuando utilice el gancho de elevación (16) la capacidad de carga de la herramienta se reducirá a 125 kg.

## Funcionamiento

⚠ **ADVERTENCIA:** Lleve siempre protección adecuada cuando utilice esta herramienta, incluido protección ocular, protección auditiva y guantes de protección. Lleve mascarilla respiratoria cuando esté expuesto al humo o el polvo.

- La herramienta podrá utilizarse cuando esté conectada a la toma de corriente.
- Nunca coloque el interruptor de funcionamiento (2) entre ▲ y ▼ o viceversa. El interruptor debe colocarse en la posición central de apagado (Off) entre cada operación de subida o bajada.
- Cuando el polipasto no pueda elevar la carga indicará un exceso de sobrecarga, pare inmediatamente la herramienta y disminuya la carga.

## Montaje de una carga

- Antes de utilizar la herramienta, asegúrese de que el polipasto está situado directamente por encima de la carga, de lo contrario, la carga podría tambalearse de un lado a otro.
- Asegúrese de que la carga puede moverse libremente y no tiene ningún tipo de obstrucción. Los objetos que obstruyan la carga pueden dañar el polipasto, invalidar la garantía y ser peligroso para el usuario.
- La carga debe sujetarse con firmeza y seguridad al gancho de elevación (11).
- Si utiliza una eslinga para izar una carga deberá asegurarse de que pueda resistir el peso de la carga. Compruebe siempre que la carga esté correctamente centrada.

**Nota:** Asegúrese de que el interruptor de funcionamiento está en la posición de apagado para que el polipasto no intente elevar la carga mientras está conectando la carga.

## Elevación de la carga

1. Cuando la carga esté correctamente sujeta, elimine la holgura del cable lentamente moviendo el interruptor de funcionamiento (2) en la posición ▲
2. Cuando se haya eliminado la holgura asegúrese de que no haya personas en un radio de 5 m de la carga que se está elevando.
3. Coloque el interruptor de funcionamiento en la posición ▲ para elevar la carga hasta la altura requerida.

**Nota:** Tenga en cuenta las capacidades de elevación máximas y limitaciones de altura establecidas en las características técnicas.

- Cuando el polipasto alcance su limitación de altura se detendrá automáticamente.

## Bajar una carga

1. Antes de elevar la carga, asegúrese de que el lugar donde la carga va a ser bajada pueda soportar el peso de la carga. Compruebe también que se completamente estable.
2. Baje la carga pulsando el interruptor de funcionamiento (2) en la posición ▼
3. Baje suavemente la carga y espere a que se estabilice.
4. Baje el gancho de elevación (11) alrededor de 30 cm para garantizar de que el cable esté lo suficientemente suelto para poder desconectar el gancho de carga.
5. Una vez la carga esté totalmente desconectada del gancho, aleje el gancho de la carga.

**NOTA:** Cuando levante el gancho suelto, asegúrese de que el cable (9) se enrolle correctamente en el tambor.

⚠ **ADVERTENCIA:** Si durante el funcionamiento alguien entra en la zona de trabajo o la carga se vuelve inestable, pulse inmediatamente el botón de parada de emergencia (3), esta función detendrá el funcionamiento de la herramienta. Para liberar el botón de parada de emergencia gírelo en sentido horario.

## Accesorios

- Existen gran variedad de accesorios como el brazo de soporte para polipasto eléctrico eslingas con capacidad hasta 1 tonelada y 2 toneladas, guantes para transporte y cascos de seguridad disponibles en su distribuidor Silverline.
- Las piezas de repuesto pueden obtenerse a través de [www.toolsparonline.com](http://www.toolsparonline.com)

## Mantenimiento

⚠ **ADVERTENCIA:** Desconecte siempre la herramienta de la toma eléctrica antes de realizar cualquier tarea de mantenimiento o limpieza.

## Inspección general

- Compruebe regularmente que todos los tornillos y elementos de fijación estén bien apretados. Con el paso del tiempo pueden vibrar y aflojarse.
- Inspeccione el cable de alimentación antes de utilizar esta herramienta y asegúrese de que no esté dañado. Las reparaciones deben realizarse por un servicio técnico Silverline autorizado.

## Limpieza

- Mantenga la herramienta siempre limpia. La suciedad y el polvo pueden dañar y reducir la vida útil su herramienta. Utilice un cepillo suave o un paño seco para limpiar la herramienta. Si dispone de un compresor de aire comprimido, sople con aire seco y limpio para limpiar los orificios de ventilación.
- Limpie la carcasa de la herramienta con un paño húmedo y detergente suave. Nunca utilice alcohol, combustible o productos de limpieza.



- Nunca utilice agentes cáusticos para limpiar las piezas de plástico.

## Lubricación

- Aplique regularmente spray lubricante en las piezas móviles.

## Sustitución de las escobillas

- Con el tiempo, las escobillas de carbono del motor se desgastarán.
- Si las escobillas se han desgastado excesivamente, el rendimiento del motor puede disminuir, la herramienta tal vez no arranque o quizás observe una excesiva presencia de chispas.
- Si sospecha que las escobillas pueden estar desgastadas, lleve la herramienta a un servicio técnico autorizado.

## Contacto

Servicio técnico de reparación Silverline - Tel: (+44) 1935 382 222

Web: [www.silverlinetools.com/es-ES/Support](http://www.silverlinetools.com/es-ES/Support)

Dirección:

Powerbox  
Boundary Way  
Lufton Trading Estate  
Yeovil, Somerset  
BA22 8HZ, Reino Unido

## Almacenaje

- Guarde esta herramienta y accesorios en un lugar seco y seguro fuera del alcance de los niños.

## Reciclaje

Deshágase siempre de las herramientas eléctricas adecuadamente respetando las normas de reciclaje indicadas en su país.

- No desheche las herramientas y aparatos eléctricos junto con la basura convencional. Recídelos siempre en puntos de reciclaje.
- Póngase en contacto con la autoridad local encargada de la gestión de residuos para obtener más información sobre cómo reciclar este tipo de herramientas correctamente.

## Solución de problemas

Problema	Causa	Solución
La herramienta no se enciende al accionar interruptor de encendido/apagado (2)	Falta de alimentación eléctrica	Compruebe el suministro eléctrico
	Interruptor de encendido/apagado averiado	Sustituya el interruptor de encendido/apagado en un servicio técnico autorizado
Carga inestable	La carga no está centrada	Baje la carga y vuelva a colocarla correctamente
	El polipasto no está alineado con la carga	Asegúrese de que el polipasto esté alineado con la carga. Vuelva a elevar la carga
Cable (6) atascado	El cable se ha atascado en el tambor (9)	Desenrolle el cable con precaución y retírelo fuera del tambor. Vuelva a enrollar el cable correctamente en el tambor

## Garantía

### Este producto Silverline dispone de una garantía de 3 años.

Para obtener la garantía de 3 años, deberá registrar el producto en [www.silverlinetools.com](http://www.silverlinetools.com) antes de que transcurran 30 días. El periodo de garantía será válido desde la fecha indicada en su recibo de compra.

### Registro del producto

Visite: [silverlinetools.com](http://silverlinetools.com), seleccione el botón de registro e introduzca:

- Sus datos personales
- Detalles del producto e información de compra

El certificado de garantía le será enviado en formato PDF. Imprímalo y guárdelo con el producto.

## Condiciones

El periodo de garantía entra en vigor a partir de la fecha indicada en el recibo de compra.

### GUARDE EL RECIBO DE COMPRA

Si el producto se ha averiado antes de que transcurran 30 días desde la fecha de compra, deberá devolverlo a su lugar de compra, junto con el recibo de compra y los detalles de la avería. En este caso, le sustituiremos el producto o le reembolsaremos el importe.

Si el producto se ha averiado después de que transcurran 30 días desde la fecha de compra, devuélvalo a:

**Servicio Técnico Silverline Tools**

**PO Box 2988**

**Yeovil**

**BA21 1WU, Reino Unido.**

La reclamación siempre debe presentarse durante el periodo de garantía.

Antes de poder realizar cualquier trabajo de reparación, deberá entregar el recibo de compra original en el que se indica la fecha de compra, su nombre, dirección y el lugar donde lo adquirió.

También deberá indicar claramente los detalles del fallo a reparar.

Las reclamaciones presentadas dentro del periodo de garantía deberán ser verificadas por Silverline Tools para averiguar si las deficiencias son consecuencia de los materiales o de la mano de obra del producto.

Los gastos de transporte no son reembolsables. Los productos enviados deben estar limpios y en buenas condiciones para su reparación, deberán empaquetarse cuidadosamente con el fin de evitar que se produzcan daños durante el transporte. Silverline Tools se reserva el derecho a rechazar envíos incorrectos o inseguros.

Todas las reparaciones serán realizadas por Silverline Tools o por un servicio técnico autorizado.

La reparación o sustitución del producto no prolongará el periodo de garantía.

Si la avería está cubierta por la garantía, la herramienta será reparada sin cargo alguno (salvo los gastos de envío), o bien la sustituiremos por una herramienta en perfecto estado de funcionamiento.

Las herramientas o piezas que hayan sido sustituidas serán propiedad de Silverline Tools.

La reparación o sustitución del producto bajo garantía aporta beneficios adicionales a sus derechos legales como consumidor, sin afectarlos.

### Qué está cubierto:

Silverline Tools deberá comprobar si las deficiencias se deben a materiales o mano de obra defectuosos dentro del periodo de garantía.

En caso de que cualquier pieza no estuviera disponible o estuviera fuera de fabricación, Silverline Tools la sustituirá por una pieza funcional con las mismas características.

Uso del producto en la Unión Europea.

### Qué no está cubierto:

Silverline Tools no garantiza las reparaciones causadas por:

Desgaste normal por uso adecuado de la herramienta, por ejemplo hojas, escobillas, correas, bombillas, baterías, etc...

La sustitución de cualquier accesorio suministrado: brocas, hojas, papel de lija, discos de corte y otras piezas relacionadas.

Daño accidental, averías debidas a uso o cuidado negligente, uso incorrecto, negligencia, funcionamiento o manejo indebido del producto.

Utilizar del producto para una finalidad distinta.

Cualquier cambio o modificación del producto.

El uso de piezas y accesorios que no sean recambios originales de Silverline Tools.

Instalación incorrecta (excepto si fue realizada por Silverline Tools).

Reparaciones o alteraciones realizadas por servicios técnicos no autorizados por Silverline Tools.

Las reclamaciones distintas a las indicadas en las presentes condiciones de garantía no estarán cubiertas.

## Declaración de conformidad CE

**El abajo firmante:** Mr Darrell Morris

**Autorizado por:** Silverline

**Declara que el producto:**

La presente declaración de conformidad se expide bajo la exclusiva responsabilidad del Fabricante. El objeto de la declaración descrita anteriormente es conforme a la legislación comunitaria de armonización pertinente.

**Código de identificación:** 264782

**Descripción:** Polipasto eléctrico 500 W, 250 kg

**Está en conformidad con las directivas:**

- Directiva de máquinas 2006/42/CE
- Compatibilidad electromagnética 2014/30/EC
- Directiva ROHS 2011/65/CE
- EN 14492-2:2006+A1
- EN 14492-2+A1(AC):2010
- EN 60204-32:2008
- EN 55014-1:2006+A1+A2
- EN 55014-2:2015
- EN 61000-3-2:2014
- EN 61000-3-3:2013

**Organismo notificado:** TUV Renania

**La documentación técnica se conserva en:** Silverline

**Fecha:** 07/12/2017

**Firma:**

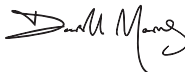

Mr Darrell Morris

Director General

**Nombre y dirección del fabricante:**

Powerbox International Limited, N° de registro: 06897059.

Dirección legal: Powerbox Int. Ltd. Somerset, BA22 8HZ, UK.

## Introduzione

Grazie per aver acquistato questo utensile Silverline. Queste istruzioni contengono informazioni utili per il funzionamento sicuro ed affidabile del prodotto. Per essere sicuri di utilizzare al meglio il potenziale dell'utensile si raccomanda pertanto di leggere a fondo questo manuale. Conservare il manuale in modo che sia sempre a portata di mano e accertarsi che l'operatore dell'elettro utensile lo abbia letto e capito a pieno.

## Descrizioni dei simboli

La targhetta sul vostro utensile può mostrare simboli. Questi rappresentano informazioni importanti riguardanti il prodotto o istruzioni sul suo utilizzo.



Indossare la protezione acustica  
Indossare occhiali di protezione  
Indossare una protezione per la respirazione  
Indossare il casco



Indossare la protezione delle mani



Leggere il manuale di istruzioni



Attenzione!



Costruzione di classe I (messa a terra)



### Protezione ambientale

I rifiuti elettrici non possono essere smaltiti con i rifiuti domestici. Riciclare dove esistono strutture idonee. Verificare con le autorità locali o con il vostro rivenditore per consigli sul riciclaggio.



Conforme agli standard legislativi e di sicurezza.



Non agganciare MAI il cavo su sé stesso, potrebbe danneggiarsi.



Non inserire MAI le mani nel gancio. Le dita potrebbero rimanere incastrate nella guida o nel tamburo.



**ATTENZIONE:** le parti in movimento possono causare danni e/o lesioni da taglio



### ATTENZIONE:

#### PERICOLO DI SOLLEVAMENTO

Il sollevamento da parte di una singola persona potrebbe causare lesioni. Farsi assistere da qualcuno per lo spostamento o il sollevamento.



NON utilizzare in caso di pioggia o in ambienti umidi!



Carico massimo.

## Abbreviazioni tecniche

V	Volt
~, AC	Corrente alternata
A, mA	Ampere, milliampere
$n_0$	Velocità a vuoto
Nm	Velocità nominale
Hz	Hertz
W, kW	Watt, kilowatt
/min or min <sup>-1</sup>	Operazioni al minuto
dB(A)	Volt

## Specifiche tecniche

Tensione: .....	230 V~, 50 Hz
Potenza: .....	500 W
Capacità max. di carico: .....	250 kg
Capacità max. di sollevamento: .....	250 kg con puleggia di rinvio
.....	125 kg senza puleggia di rinvio
Altezza max. di sollevamento: .....	6 m con puleggia di rinvio (250 kg)
.....	12 m senza puleggia di rinvio (125 kg)
Velocità di sollevamento media: .....	4 m/min. con puleggia di rinvio (250 kg)
.....	8 m/min. senza puleggia di rinvio (125 kg)
Classe di protezione: .....	⊕
Lunghezza cavo di alimentazione: .....	0,5 m
Lunghezza cavo telecomando: .....	1,5 m
Peso: .....	9,8 kg

Come parte del nostro continuo sviluppo dei prodotti, le specifiche dei prodotti Silverline possono variare senza preavviso.

Leggere con attenzione e comprendere il presente manuale e le eventuali etichette incollate prima dell'uso. Conservare le istruzioni insieme al prodotto per poterle consultare in futuro. Verificare che chiunque usi il prodotto conosca bene il presente manuale di istruzioni.

Anche attenendosi alle istruzioni non sarà comunque possibile eliminare tutti i fattori di rischio residui. Usare con cautela. In caso di incertezza relativamente a un uso corretto e sicuro del dispositivo, non cercare di usarlo a tutti i costi.

## Norme generali di sicurezza

**ATTENZIONE:** Leggere ed assimilare tutte le istruzioni. La non osservanza delle seguenti istruzioni può causare scosse elettriche, incendi e/o lesioni gravi.

**ATTENZIONE:** Questo apparecchio non è destinato all'uso da parte di persone (inclusi i bambini) con capacità fisiche o mentali ridotte o con mancanza di esperienza o di conoscenza, a meno che non siano controllati o istruiti all'uso dell'apparecchio da una persona responsabile della loro sicurezza. I bambini devono essere sorvegliati per assicurarsi che non giochino con l'apparecchio.

Il termine "elettrotensile" si riferisce all'utensile a rete fissa (con filo) o un utensile a batteria (senza filo).

### 1) Area di lavoro

- Mantenere l'area di lavoro pulita e adeguatamente illuminata. Il disordine e le zone di lavoro non illuminate possono essere fonte di incidenti.
- Non usare gli elettrotensili in presenza di atmosfere esplosive, come liquidi, gas e polveri infiammabili. Gli elettrotensili producono scintille che potrebbero accendere le polveri o i fumi.
- Tenere altre persone e i bambini a distanza di sicurezza durante l'impiego dell'utensile elettrico. Eventuali distrazioni potrebbero far perdere il controllo dell'utensile all'operatore.

### 2) Sicurezza elettrica

- Le spine degli elettrotensili devono essere compatibili con le prese di corrente. Non modificare in alcun modo la spina dell'elettrotensile. Non usare adattatori con gli elettrotensili dotati di collegamento di messa a terra. L'uso delle spine originali non modificate e delle prese corrispondenti ridurrà il rischio di scosse elettriche.
- Evitare il contatto del corpo con le superfici collegate a massa come i tubi, i radiatori, le cucine e i frigoriferi. Se il corpo dell'operatore è collegato alla terra o alla massa il rischio di scosse elettriche è maggiore.
- Non esporre gli elettrotensili alla pioggia e non lasciarli in ambienti umidi o bagnati. L'ingresso dell'acqua in un utensile aumenta il rischio di scosse elettriche.
- Non usare il cavo in modo improprio. Non afferrare mai il cavo per trasportare, tirare o staccare l'elettrotensile dalla presa di corrente. Tenere il cavo lontano da fonti di calore, olio e sostanze affini, bordi appuntiti o parti in movimento. I cavi danneggiati o attorcigliati aumentano il rischio di scosse elettriche.
- Qualora si voglia usare l'utensile all'aperto, usare cavi di prolunga compatibili con l'uso in ambienti esterni. Un cavo idoneo all'uso in ambienti esterni riduce il rischio di scosse elettriche.
- Se l'utilizzo di un elettrotensile in ambiente umido è inevitabile, utilizzare una fonte di alimentazione protetta da un dispositivo differenziale. L'uso di un dispositivo differenziale riduce notevolmente il rischio di scosse elettriche.

### 3) Sicurezza personale

- Quando si usa un elettrotensile lavorare sempre con la massima attenzione e concentrazione, lasciandosi guidare dal buon senso. Non usare mai un elettrotensile quando si è stanchi o sotto l'effetto di medicinali e/o sostanze alcoliche o stupefacenti. Quando si usa un elettrotensile un attimo di distrazione è sufficiente a causare gravi lesioni alle persone.
- Usare dispositivi per la protezione personale. Indossare sempre protezioni per gli occhi. I dispositivi per la sicurezza personale, come le mascherine antipolvere, le calzature di sicurezza antiscivolo, il casco e la cuffia, se usati in maniera appropriata, riducono i rischi di lesioni alle persone.
- Evitare l'avviamento accidentale. Garantire che l'interruttore è in posizione arresto (OFF) prima di attaccare la presa e/o batteria, prendere in mano o trasportare l'utensile. Trasportare gli elettrotensili con il dito al di sopra dell'interruttore o attaccando l'elettrotensile con l'interruttore acceso, aumenta il rischio di incidenti.
- Rimuovere tutte le chiavi di regolazione e le chiavi inglesi prima di accendere l'elettrotensile. Una chiave inglese o una chiave di regolazione collegata a una parte in movimento dell'elettrotensile potrebbe causare lesioni alle persone.
- Non andare oltre l'altezza consentita. In qualsiasi momento mantenere i piedi poggiati su superfici solide e un punto di appoggio sicuro. Un buon equilibrio consente di avere il massimo controllo sull'elettrotensile nelle situazioni inaspettate.
- Vestirsi con abbigliamento adeguato. Non indossare abiti larghi o gioielli. Tenere i capelli, vestiti e guanti lontano da parti in movimento. Vestiti lenti, gioielli o capelli lunghi possono impigliarsi nelle parti in movimento.
- Se il dispositivo utilizzato è dotato di una bocchetta per l'aspirazione della polvere accertarsi che sia collegato e utilizzato correttamente. L'uso di tali dispositivi riduce i rischi correlati alle polveri.
- Non permettere che la familiarità acquisita in seguito a un uso frequente degli strumenti porti a un atteggiamento di noncuranza relativamente ai principi di sicurezza della strumentazione. Un uso noncurante può causare gravi lesioni e ferite in una frazione di secondo.

### 4) Utilizzo e cura di un elettrotensile

- Non forzare l'elettrotensile. Usare sempre l'elettrotensile corretto per il lavoro da eseguire. L'elettrotensile corretto sarà in grado di svolgere il lavoro in modo più efficiente e sicuro nell'ambito della gamma di potenza indicata.

- Non usare l'elettrotensile se l'interruttore di accensione non si accende e si spegne. Gli elettrotensili con un interruttore di accensione difettoso sono pericolosi e devono essere riparati immediatamente.
- Staccare la spina dalla presa di corrente prima di effettuare qualsiasi regolazione, sostituire gli accessori o riporre gli attrezzi a motore. Queste misure di sicurezza preventive riducono il rischio di avvio involontario.
- Conservare l'elettrotensile fuori dalla portata dei bambini e non lasciare che venga utilizzato da persone non adeguatamente addestrate e competenti nell'uso degli elettrotensili o che non abbiano letto questo manuale di istruzioni. Gli elettrotensili diventano estremamente pericolosi nelle mani di persone non addestrate.
- Effettuare la manutenzione degli elettrotensili. Controllare che non ci sia un disallineamento o un blocco delle parti in movimento, la rottura di alcune componenti e altre condizioni che possono influire sul funzionamento dell'apparecchio. In caso di danneggiamento, fare riparare prima di riutilizzarlo. Molti incidenti sono causati da una scarsa manutenzione dell'utensile.
- Mantenere le lame pulite e affilate. Gli utensili da taglio tenuti in buone condizioni operative e con i bordi tagliati affilati sono meno soggetti a bloccarsi e più facili da controllare.
- Utilizzare l'elettrotensile e tutti i componenti e gli accessori in conformità con le istruzioni di questo manuale e nella maniera prevista per ciascun tipo di utensile, tenendo conto delle condizioni lavorative e del compito da eseguire. L'utilizzo degli elettrotensili per fini diversi da quelli previsti rappresenta un rischio per le persone.
- Tenere asciutte le maniglie e le impugnature, e fare in modo che siano pulite e senza olio e grasso. Le impugnature scivolose e le superfici particolarmente rigide non consentono una gestione e un controllo sicuri dell'apparecchiatura in condizioni impreviste.

### 5) Assistenza

- Qualsiasi intervento sull'elettrotensile deve essere eseguito da personale qualificato utilizzando unicamente pezzi di ricambio compatibili e approvati. Ciò garantisce la sicurezza dell'elettrotensile.

## Informazioni di sicurezza aggiuntive per paranco elettrico

- Prima dell'uso ispezionare il cavo in acciaio, al fine di verificare la presenza di imperfezioni e punti di scarsa tenuta. Non usare se il cavo è piegato, attorcigliato o avvolto in modo errato intorno alla bobina. Qualora il cavo debba essere sostituito, non sostituirlo con uno di potenza inferiore. Lasciare sempre almeno tre giri di cavo sulla bobina, al fine di garantire che il paranco sia in grado di sollevare il peso indicato.
- Ispezionare il controller dell'operatore prima di cercare di usare il paranco. Non usare se il controller è danneggiato. Evitare di usare il paranco in condizioni di bagnato o umidità.
- Stare alla larga dagli oggetti sollevati col paranco; non collocarsi sotto agli oggetti sospesi dal paranco.
- Non tenere il cavo in acciaio alzando o abbassando qualsiasi altro oggetto.
- Non usare mai il dispositivo da soli, fare sempre in modo che ci sia un'altra persona per guidare il sollevamento.
- Rispettare le limitazioni a livello di capacità massima e limitazioni di altezza indicate nelle specifiche. Non superare mai i valori indicati.
- Verificare che il paranco sia montato fissato a un supporto con capacità massima doppia rispetto alla capacità del paranco. Il supporto dovrebbe avere un diametro di almeno 43 mm di diametro, e uno spessore della parete di almeno 3 mm.
- Il paranco non è stato progettato per un uso continuo; il motore dispone di un termostato integrato per evitare il surriscaldamento e il sovraccarico. Qualora il termostato venga attivato, il periodo di "raffreddamento" sarà di circa 5 minuti. Qualora il motore sia esposto alla luce solare diretta, si ridurrà notevolmente il tempo di funzionamento prima che il termostato provveda ad attivare il periodo di "riscaldamento".
- Il paranco elettrico è dotato di un sistema di spegnimento automatico quando raggiunge il punto più alto e quello più basso. Il limitatore dell'altezza viene attivato quando il blocco (9) avrà raggiunto la leva di livello superiore (7). Il limite inferiore viene attivato quando il cavo raggiunge il punto più basso possibile e riesce comunque a tenere il carico massimo.
- Verificare sempre che l'unità venga riavvolta come segue:



Non usare mai il paranco per sollevare persone o animali. In fase di utilizzo del paranco, verificare sempre che passanti e animali vengano tenuti a distanza.

## Familiarizzazione con il prodotto

1	Controller
2	Interruttore di funzionamento
3	Interruttore di emergenza
4	Staffe di montaggio
5	Coperchio vano motore
6	Tamburo del cavo
7	Leva di limite inferiore
8	Leva di limite superior
9	Cavo
10	Blocco
11	Gancio di sollevamento
12	Supporto gancio
13	Pulleggia di rinvio
14	Gancio per pulleggia di rinvio

## Destinazione d'uso

Paranco elettrico, alimentato a corrente, con telecomando per regolare il sollevamento e l'abbassamento in modalità lenta, controllata e dritta di oggetti fino a un massimo di 250 kg. UNICAMENTE per uso non-commerciale, a sollecitazione media o leggera.

## Disimballaggio dell'utensile

- Disimballare e ispezionare l'utensile. Familiarizzare completamente con tutte le sue caratteristiche e funzioni
- Assicurarsi che tutte le parti dell'utensile siano presenti e in buone condizioni. In caso di parti mancanti o danneggiate, sostituire tali parti prima di utilizzare questo utensile

## Prima dell'uso

⚠ **ATTENZIONE:** Assicurarsi sempre che la macchina sia scollegata dalla rete elettrica prima di montare e rimuovere accessori o modificare le impostazioni della macchina.

## Installazione del paranco

⚠ **ATTENZIONE:** NON cercare d'installare il paranco a due mani. Un'installazione corretta e sicura richiede la presenza di più di una persona.

- Identificare una posizione adeguata per il paranco

**NB:** Il paranco è stato progettato per essere installato su un supporto di almeno 43 mm di diametro, con una parete di spessore minimo di 3 mm. Verificare che il supporto sia in grado di supportare carichi che corrispondono a due volte la capacità di carico massima del paranco.

- Sollevare il paranco fino alla trave, quindi allineare le staffe di montaggio (4) con i fori filettati sulla parte superiore del coperchio del vano motore (5).
- Assicurare le staffe di montaggio al coperchio del vano motore, servendosi dei dispositivi di serraggio delle staffe.

## Fissaggio della puleggia di rinvio

- Montare la puleggia di rinvio (13) rimuovendo i bulloni e il clip A che tiene fissato il gancio della puleggia di rinvio (14).
- Avvolgere il cavo intorno al rullo della puleggia di rinvio e fissare il gancio di sollevamento principale (11) al supporto del gancio (12) sui copri-motore (5) - fare attenzione a non perdere le boccole che tengono in posizione il gancio della puleggia (14).
- Riallineare il gancio della puleggia di rinvio e sostituire i bulloni e il clip A

**NB:** Verificare che la puleggia di rinvio sia installata correttamente. Se fissato correttamente, il paranco ha una capacità di sollevamento pari a 250 kg. Quando viene usato il gancio di sollevamento per operazioni di sollevamento, la capacità viene ridotta a 125 kg.

## Funzionamento

⚠ **ATTENZIONE:** indossare sempre occhiali di protezione, un'adeguata protezione dell'apparato respiratorio e di quello uditivo, nonché guanti adatti, quando si lavora con questo utensile.

- Dopo essere stato collegato alla fonte di alimentazione, il paranco sarà pronto per essere usato.
- Non spostare mai l'interruttore di funzionamento (2) direttamente fra ⬆️⬆️ L'interruttore va portato in posizione centrale (off) fra i vari momenti di utilizzo.
- Qualora il paranco non riesca a sollevare il carico, spegnerlo immediatamente per evitare di sovraccaricarlo.

## Caricamento del paranco

- Prima di eseguire le operazioni di caricamento, verificare che il carico sia collocato direttamente sotto al paranco. Il mancato rispetto di questa istruzione potrebbe causare le oscillazioni del carico, una volta che quest'ultimo è sollevato.
- Verificare che il cavo si muova liberamente e che nulla ne ostacoli il movimento. Qualora il carico venga limitato nei movimenti da qualcosa, il paranco si potrebbe sovraccaricare, causando gravi danni. Ciò potrebbe anche invalidare la garanzia.
- Il carico deve essere fissato in modo saldo e sicuro al gancio di sollevamento (11) del paranco.
- Qualora venga usata un'imbragatura da carico per agevolare il sollevamento del carico: verificare che l'imbragatura supporti il carico a sufficienza, e verificare altresì che il carico sia correttamente centrato sull'imbragatura.

**NB:** Verificare che l'interruttore di funzionamento sia in posizione OFF, di modo che il paranco non cerchi di sollevare il carico mentre è ancora collegato.

## Sollevamento del carico

- Quando il carico è fissato correttamente, togliere lentamente il cavo allentato spostando l'interruttore di funzionamento (2) in posizione ⬆️
- Dopo aver rimosso il cavo allentato, verificare che non vi siano persone entro un raggio di 5 m dal carico in fase di sollevamento
- Premere l'interruttore di funzionamento in posizione ⬆️ per sollevare il carico fino alla posizione richiesta

**NB:** Fare attenzione alle limitazioni a livello di capacità massima e limitazioni di altezza indicate nelle specifiche.

- Quando il paranco raggiunge il suo limite di altezza, si spegnerà automaticamente

## Abbassamento del carico

- Prima di cercare di sollevare il carico, verificare che la superficie del carico da abbassare sia in grado di supportare il carico, e che sia stabile a sufficienza per essere caricato.
- Abbassare il carico premendo l'interruttore di funzionamento (2) in posizione ⬇️
- Abbassare delicatamente il carico fino a che quest'ultimo non si sia stabilizzato.
- Abbassare il gancio di sollevamento (11) di altri 30 cm per assicurarsi del fatto che si sia allentato a sufficienza per scollegare il gancio di caricamento e sollevare il gancio dopo averlo liberato dal carico.

**NB:** Una volta sollevato il gancio senza carico, verificare che il cavo (9) stesso si avvolga sulla bobina senza impigliarsi.

**ATTENZIONE:** Qualora in qualsiasi momento del sollevamento qualcuno acceda all'area dell'operazione o qualora il cavo non sia più stabile, premere immediatamente l'interruttore di emergenza (3). Per rilasciare il pulsante di emergenza, ruotarlo in senso orario.

## Accessori

- Un'ampia gamma di accessori adatti a questa attrezzatura è disponibile presso i nostri rivenditori Silverline. Tra questi: il braccio di supporto sollevamento, le imbragature di carico e molto altro.
- I pezzi di ricambio sono disponibili presso il vostro fornitore Silverline o sul sito [www.toolsparonline.com](http://www.toolsparonline.com).

## Manutenzione

⚠ **ATTENZIONE:** Scollegare SEMPRE dalla corrente prima di eseguire eventuali interventi di ispezione, manutenzione o pulizia.

## Ispezione generale

- Controllare regolarmente che tutte le viti di fissaggio siano serrate.
- Prima di ogni utilizzo, controllare che il cavo di alimentazione non presenti danni o segni di usura. Le riparazioni devono essere eseguite da un centro assistenza autorizzato Silverline. Questo consiglio vale anche per prolunghe utilizzate con questo dispositivo.

## Pulizia

- Mantenere pulito l'utensile in ogni momento. La sporcizia e la polvere causano una rapida usura delle componenti interne e riducono la durata di vita del dispositivo stesso. Pulire il corpo della macchina con una spazzola morbida o un panno asciutto. Ove disponibile, usare aria pulita, secca e compressa tramite i fori di ventilazione.

- Pulire il corpo dell'utensile con un panno umido, utilizzando un detergente delicato. Non utilizzare alcol, petrolio o detersivi troppo aggressive.
- Non utilizzare mai agenti caustici per pulire le parti in plastica.

## Lubrificazione

- Lubrificare leggermente le parti in movimento a intervalli regolari con uno spray lubrificante adatto.

## Spazzole

- Nel corso del tempo le spazzole di carbonio all'interno del motore si potrebbero usurare.
- Delle spazzole eccessivamente usurate possono causare perdita di corrente, funzionamento a intermittenza o scintille visibili a occhio nudo.
- Qualora si sospetti l'usura delle spazzole, farle sostituire presso un centro assistenza autorizzato Silverline.

## Contatto

Per consigli tecnici e per eventuali riparazioni, contattare il nostro servizio di assistenza telefonico al numero (+44) 1935 382 222

Pagina web: [Silverlinetools.com/en-GB/Support](http://Silverlinetools.com/en-GB/Support)

Indirizzo:

Powerbox

Boundary Way

Lufton Trading Estate

Yeovil, Somerset

BA22 8HZ, United Kingdom

## Conservazione

- Conservare questo utensile con cura in un luogo sicuro, asciutto e lontano dalla portata dei bambini.

## Smaltimento

Rispettare sempre le normative nazionali per lo smaltimento di elettrodomestici che non sono più funzionali e non sono atti alla riparazione.

- Non gettare utensili elettrici o apparecchiature elettriche ed elettroniche (RAEE) con i rifiuti domestici
- Contattare l'autorità locale di smaltimento rifiuti per informazioni sul modo corretto di smaltire gli utensili elettrici

## Risoluzione dei problemi

Problema	Possibile causa	Soluzione
Il paranco non funziona quando l'interruttore di funzionamento (2) viene attivato	Assenza di corrente	Controllare la sorgente di alimentazione
Sollevamento del carico non stabile	Il carico non è centrato	Abbassare il carico e riposizionare il gancio
	Il paranco è sbilanciato rispetto al carico	Verificare che il carico sia correttamente allineato col paranco e provare nuovamente a sollevare
Cavo (9) impigliato	Il cavo si è impigliato sul tamburo del cavo (6)	Svolgere lentamente il cavo e guidarlo fuori dal tamburo del cavo. Riavvolgere il cavo sul tamburo del cavo verificando che l'operazione di avvolgimento si svolga in modo adeguato.



## Garanzia Silverline Tools

### Questo prodotto Silverline è protetto da una garanzia di 3 anni

Per attivare la garanzia di 3 anni è necessario registrare il prodotto sul sito [www.silverlinetools.com](http://www.silverlinetools.com) entro 30 giorni dalla data d'acquisto. La data d'inizio del periodo di garanzia corrisponde alla data d'acquisto riportata sullo scontrino di vendita.

### Registrazione dell'acquisto

Accedere al sito: [silverlinetools.com](http://silverlinetools.com) e selezionare il tasto registra per inserire:

- Dati personali
- Informazioni sul prodotto

Una volta che queste informazioni sono state inserite, il vostro certificato di garanzia sarà inviato per posta elettronica nel formato PDF. Si prega di stampare e conservare il Certificato insieme alla ricevuta d'acquisto.

## Termini e condizioni

Il periodo di garanzia decorre dalla data dell'acquisto presso il rivenditore indicata sulla ricevuta d'acquisto.

### SI PREGA DI CONSERVARE LA RICEVUTA D'ACQUISTO

Nel caso in cui il prodotto risultasse difettoso entro 30 giorni dalla data d'acquisto, sarà necessario restituirlo al punto vendita presso cui è stato acquistato, presentando la ricevuta e spiegando chiaramente la natura del difetto riscontrato. Il prodotto difettoso sarà sostituito o sarà rimborsato l'importo d'acquisto.

Nel caso in cui il prodotto risultasse difettoso dopo 30 giorni dalla data d'acquisto, sarà necessario inviare una richiesta di indennizzo in garanzia a:

**Silverline Tools Service Centre**  
**PO Box 2988**  
**Yeovil**  
**BA21 1WU, GB**

Le richieste di indennizzo devono essere presentate durante il periodo della garanzia.

Affinché la richiesta sia approvata, è necessario presentare anche la ricevuta d'acquisto originale, indicando il luogo e la data dell'acquisto del prodotto e il proprio nome e indirizzo.

Sarà necessario inoltre fornire una descrizione dettagliata del guasto riscontrato.

Le richieste effettuate durante il periodo di garanzia saranno verificate da Silverline Tools per stabilire se il difetto del prodotto è dovuto a problemi di materiali o di lavorazione.

Le spese di spedizione non saranno rimborsate. Tutti i prodotti devono essere spediti puliti e in condizioni tali da garantire l'esecuzione della riparazione in modo sicuro. I prodotti devono essere imballati con cura per evitare danni o lesioni durante il trasporto. Silverline Tools si riserva il diritto di non accettare prodotti spediti in condizioni non idonee o non sicure.

Le riparazioni saranno eseguite da Silverline Tools o da un centro di riparazione autorizzato.

La riparazione o la sostituzione del prodotto non estende o rinnova il periodo di garanzia.

Nel caso in cui i determini che il prodotto e il difetto riscontrato sono coperti dalla garanzia, Silverline Tools provvederà a riparare l'utensile

gratuitamente (esclusi i costi di spedizione) o, a propria discrezione, a sostituirlo con un nuovo utensile.

Gli utensili o le parti trattenuti da Silverline Tools in cambio di un prodotto o componente sostitutivo diventano proprietà di Silverline Tools.

La riparazione o la sostituzione di un prodotto in garanzia estende i diritti del consumatore previsti per legge, senza modificarli.

### Cosa copre la garanzia:

La riparazione del prodotto, nel caso in cui Silverline Tools determini che il problema sia dovuto a difetti dei materiali o difetti di lavorazione riscontrati durante il periodo della garanzia.

Nel caso in cui un componente non sia più disponibile o fuori produzione, Silverline Tools si riserva il diritto di sostituirlo con un componente adeguato.

Prodotti acquistati e utilizzati all'interno dell'Unione Europea.

### Cosa non copre la garanzia:

La Garanzia Silverline Tools non copre le riparazioni se il difetto è stato causato da:

La normale usura dei componenti per via dell'utilizzo del prodotto come indicato nelle istruzioni d'uso (ad esempio, lame, spazzole, cinghie, lampadine, batterie, ecc.).

La sostituzione di accessori forniti a corredo, come ad esempio punte, lame, fogli abrasivi, dischi di taglio e altri componenti correlati.

I danni accidentali, causati dall'uso improprio, dall'abuso e dalla manipolazione, conservazione e cura inadeguata dell'utensile da parte del proprietario.

L'uso del prodotto per fini non domestici.

La modifica o alterazione del prodotto.

Difetti causati dall'uso di parti e accessori che non siano componenti originali Silverline Tools.

Installazione difettosa (fatto salvo quando l'installazione viene eseguita da Silverline Tools).

Riparazioni o alterazioni eseguite da terze parti che non siano la Silverline Tools o i centri di riparazione autorizzati da quest'ultima.

Richieste diversi dal diritto alla correzione degli errori con lo strumento denominato in queste condizioni di garanzia non sono coperti dalla garanzia.

## Dichiarazione di conformità CE

Il sottoscritto: Sig. Darrell Morris

come autorizzato di: Silverline

Dichiara che il prodotto:

Questa dichiarazione è stata emessa unicamente sotto alla responsabilità del produttore. L'obiettivo della dichiarazione è in conformità con la Legislazione di Armonizzazione pertinente dell'Unione.

Codice di identificazione: 264782

Descrizione: Paranco Elettrico 250 kg, 500W

Si conforma alle seguenti direttive

- Direttiva macchina 2006/42/CE
- Direttiva EMC 2014/30/CE
- Direttiva ROHS 2011/65/CE
- EN 14492-2:2006+A1
- EN 14492-2+A1/AC:2010
- EN 60204-32:2008
- EN 55014-1:2006+A1+A2
- EN 55014-2:2015
- EN 61000-3-2:2014
- EN 61000-3-3:2013

Organismo informato: TUV Rheinland

La documentazione tecnica è mantenuta da: Silverline

Data: 07/12/2017

Firma:

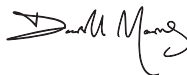

Signor Darrell Morris

Amministratore Delegato

Nome e indirizzo del fabbricante:

Powerbox International Limited, N° Società 06897059.

Indirizzo registrato: Powerbox Int. Ltd, Somerset, BA22 8HZ, UK

## Inleiding

Hartelijk dank voor de aanschaf van dit Silverline gereedschap. Deze instructies bevatten informatie die u nodig hebt voor een veilige en doeltreffende bediening van dit product. Dit product heeft unieke kenmerken. Zelfs als u bekend bent met gelijksortige producten dient u deze handleiding zorgvuldig door te lezen, zodat u in staat bent alle voordelen te benutten. Houd deze handleiding bij de hand en zorg ervoor dat alle gebruikers van dit gereedschap de handleiding hebben gelezen en volledig hebben begrepen.

## Beschrijving symbolen

Op het gegevensplaatje van uw gereedschap kunnen zich symbolen bevinden. Deze vertegenwoordigen belangrijke productinformatie en gebruiksinstructies.



Draag gehoorbescherming  
Draag een veiligheidsbril  
Draag een stofmasker  
Draag een veiligheidshelm



Draag handschoenen



Lees de handleiding



Voorzichtig!



Beschermingsklasse I (aardgeleiding)



### Milieubescherming

Elektrische producten mogen niet met het normale huisvuil worden weggegooid. Indien de mogelijkheid bestaat, dient u het product te recycelen. Vraag de plaatselijke autoriteiten of winkelier om advies betreffende recycelen.



Voldoet aan de relevante wetgeving en veiligheidsnormen



Haak de kabel niet aan zichzelf, dit beschadigt de kabel



Plaats lichaamsdelen niet door de haak. Lichaamsdelen kunnen in het mechanisme beknelt raken



**WAARSCHUWING:** Bewegende delen kunnen ernstig letsel veroorzaken.



### WAARSCHUWING GEVAAR DOOR ZWARE LASTEN

Hef de last niet alleen, dit resulteert mogelijk in persoonlijk letsel  
Hef met meerdere personen



Gebruik niet de regen of in vochtige omstandigheden!



Maximale last

## Technische afkortingen en symbolen

V	Volt
~, AC	Wisselspanning
A, mA	Ampère, milliampère
n <sub>0</sub>	Onbelaste snelheid
Nm	Newtonmeter (koppel)
Hz	Hertz
W, kW	Watt, kilowatt
/min or min <sup>-1</sup>	Operaties per minuut
dB(A)	Decibel geluidsniveau (A-gewogen)

## Specificaties

Spanning: .....	230 V~, 50 Hz
Vermogen: .....	500 W
Maximaal laadvermogen: .....	250 kg
Maximaal takelvermogen: .....	250 kg met keerschijf
.....	125 kg zonder keerschijf
Maximaal heefhoogte: .....	6 m met keerschijf (250 kg)
.....	12 m without return pulley (125 kg)
Gemiddelde hefsnelheid: .....	4 m/min met keerschijf (250 kg)
.....	8 m/min zonder keerschijf (125 kg)
Beschermingsklasse: .....	Ⓛ
Stroomsnoerlengte: .....	0,5 m
Afstandsbedieningskabel Lengte: .....	1,5 m
Gewicht: .....	9,8 kg

De geluidsintensiteit voor de bediener kan 85 dB(A) overschrijden en de gehoorbescherming is noodzakelijk.

Lees voor gebruik deze handleiding en alle etiketten op het gereedschap zorgvuldig na. Bewaar deze handleiding bij het product voor toekomstig gebruik. Zorg ervoor dat iedereen die dit product gebruikt, de handleiding heeft doorgenomen.

Zelfs indien het gereedschap wordt gebruikt volgens de aanwijzingen, is het onmogelijk om alle risicofactoren te elimineren. Wees dus voorzichtig. Gebruik dit gereedschap niet als u twijfelt aan de juiste en veilige gebruikwijze.

## Algemene veiligheid voor elektrisch gereedschap

**WAARSCHUWING:** Bij het gebruik van elektrische machines horen basis veiligheidsvoorzorgsmaatregelen opgevolgd te worden om de kans op brand, elektrische schokken en persoonlijk letsel te minimaliseren. Lees de instructies voor gebruik volledig door en bewaar deze bij de machine voor toekomstig gebruik.

**WAARSCHUWING:** De machine is niet geschikt voor gebruik door personen met een verminderde mentale of fysieke bekwaamheid (inclusief kinderen) of een gebrek aan ervaring, tenzij de persoon wordt begeleid of geïnstrueerd door een persoon verantwoordelijk voor de veiligheid.

De term "elektrisch gereedschap" in alle hieronder vermelde waarschuwingen heeft betrekking op uw elektrische gereedschap dat op het netwerk is aangesloten (met een snoer) of met een accu wordt gevoed (snoerloos).

### 1) Veiligheid in de werkruimte

- Houd de werkruimte schoon en zorg voor een goede verlichting. Rommelige en donkere ruimtes leiden vaak tot ongelukken.
- Werk niet met elektrisch gereedschap in explosieve omgevingen, bijvoorbeeld in de aanwezigheid van ontvlambare vloeistoffen, gassen of stof. Elektrisch gereedschap brengt vonken teweeg die stof of dampen kunnen doen ontbranden.
- Houd kinderen en omstanders uit de buurt wanneer u elektrisch gereedschap bedient. Door afleiding kunt u de controle over het gereedschap verliezen.

### 2) Elektrische veiligheid

- De stekkers van het elektrische gereedschap moeten passen bij het stopcontact. Pas de stekker niet aan. Gebruik geen adapterstekkers bij geaard elektrisch gereedschap. Het gebruik van ongewijzigde stekkers en passende stopcontacten vermindert het risico op een elektrische schok.
- Vermijd lichamelijk contact met geaarde oppervlakken zoals pijpen, radiatoren, fornuizen en koelkasten. Het risico op een elektrische schok neemt toe als uw lichaam geaard wordt.
- Laat elektrisch gereedschap niet nat worden. Wanneer elektrisch gereedschap nat wordt, neemt het risico op een elektrische schok toe.
- Beschadig het snoer niet. Gebruik het snoer nooit om het elektrische gereedschap te dragen, te trekken of om de stekker uit het stopcontact te trekken. Houd het snoer uit de buurt van hitte, olie, scherpe randen of bewegende delen. Een beschadigd of in de knoop geraakt snoer verhoogt het risico op een elektrische schok.
- Wanneer u elektrisch gereedschap buiten gebruikt, maak dan gebruik van een verlengsnoer dat geschikt is voor gebruik buitenshuis om het risico op een elektrische schok te verminderen.
- Indien het onvermijdelijk is om elektrisch gereedschap te gebruiken in een vochtige omgeving, gebruik dan een energiebron met een aardlekschakelaar (Residual Current Device). Het gebruik van een RCD vermindert het risico op een elektrische schok.

### 3) Persoonlijke veiligheid

- Blijf alert en gebruik uw gezonde verstand wanneer u elektrisch gereedschap bedient. Gebruik het elektrische gereedschap niet wanneer u vermoed bent of onder invloed bent van drugs, alcohol of medicijnen. Onoplettendheid tijdens het bedienen van elektrisch gereedschap kan leiden tot ernstig letsel.
- Maak gebruik van persoonlijke bescherming. Draag altijd een veiligheidsbril. Passende bescherming voor de omstandigheden, zoals een stofmasker, niet-slippende veiligheidschoenen en een helm of gehoorbescherming, vermindert het risico op persoonlijke letsel.
- Zorg ervoor dat het apparaat niet per ongeluk wordt gestart. Controleer of de schakelaar in de "uit"-stand staat voordat u de stekker in het stopcontact steekt. Het dragen van elektrisch gereedschap met uw vinger op de schakelaar of het aansluiten van elektrisch gereedschap op het netwerk met de schakelaar ingeschakeld kan tot ongelukken leiden.
- Verwijder alle stel- of moersleutels voordat u het elektrische gereedschap inschakelt. Een meer- of stelsleutel die zich op een draaiend onderdeel van het elektrische gereedschap bevindt, kan leiden tot letsel.
- Reik niet te ver. Blijf altijd stevig en in balans staan. Zo houdt u meer controle over het elektrische gereedschap in onverwachte situaties.
- Draag geschikte kleding. Draag geen loshangende kleding of sieraden. Houd haren, kleding en handschoenen uit de buurt van bewegende delen. Loshangende kleding, sieraden en los hangende haren kunnen vast komen te zitten in bewegende delen.
- Als er onderdelen voor stofafvoer- of stofverzameling worden meegeleverd, sluit deze dan aan en gebruik deze op de juiste wijze. Het gebruik van deze onderdelen kan het risico op stof gerelateerde ongelukken verminderen.
- Laat vertrouwdheid door het veelvoudig gebruik van gereedschap u niet zelfgenoegzaam maken en neger nooit de veiligheidsprincipes. Een roeeloze handeling kan in een fractie van een seconde een ernstige verwonding veroorzaken.

### 4) Gebruik en onderhoud van elektrisch gereedschap

- Forceer elektrisch gereedschap niet. Gebruik elektrisch gereedschap dat geschikt is voor het werk dat u wilt uitvoeren. Geschikt elektrisch gereedschap werkt beter en veiliger op een passende snelheid.

- Gebruik het elektrische gereedschap niet als de schakelaar van het apparaat niet in- en uitschakelt. Elektrisch gereedschap dat niet bediend kan worden met de schakelaar is gevaarlijk en moet gerepareerd worden.
  - Haal de stekker uit het stopcontact voordat u instellingen aanpast, toebehoren verwisselt of het elektrische gereedschap opbergt. Dergelijke voorzorgsmaatregelen verminderen het risico op het per ongeluk starten van het elektrische gereedschap.
  - Berg elektrisch gereedschap dat niet in gebruik is op buiten bereik van kinderen. Laat mensen die niet bekend zijn met het elektrische gereedschap of met deze instructies het elektrische gereedschap niet bedienen. Elektrisch gereedschap is gevaarlijk in de handen van onervaren gebruikers.
  - Onderhoud uw elektrisch gereedschap. Controleer op foutieve uitlijning of het vastslaan van bewegende delen, gebroken onderdelen en elke andere afwijking die de werking van het elektrische gereedschap zou kunnen beïnvloeden. Indien het elektrische gereedschap beschadigd is, moet u het laten repareren voordat u het weer gebruikt. Veel ongelukken worden veroorzaakt door slecht onderhouden elektrisch gereedschap.
  - Houd snijwerktuigen scherp en schoon. Goed onderhouden snijwerktuigen met scherpe messen slaan minder snel vast en zijn gemakkelijker te bedienen.
  - Gebruik het elektrische gereedschap, de accessoires en onderdelen, etc. volgens deze instructies en volgens bestemming voor het specifieke type elektrisch gereedschap, en houd daarbij rekening met de werkomstandigheden en het uit te voeren werk. Gebruik van elektrisch gereedschap voor werkzaamheden die verschillen van die waarvoor het apparaat bestemd is, kan leiden tot gevaarlijke situaties.
  - Zorg dat de handvaten en grepen droog, schoon en vrij van olie en vet zijn. Glibberige handvaten en grepen zijn niet veilig te gebruiken en zorgen voor minder controle in onverwachte situaties.
- ### 5) Onderhoud
- Laat uw elektrische gereedschap onderhouden door een gekwalificeerde vakman en gebruik alleen identieke vervangstukken. Zo bent u er zeker van dat de veiligheid van het elektrische gereedschap gewaarborgd blijft.

**WAARSCHUWING:** Voordat u de machine op de stroombron aansluit controleert u of het voltage van de stroombron overeenkomt met het voltage op het gegevensplaatje op de machine. Een stroombron met een hogere spanning kan zorgen voor ernstige verwondingen aan de gebruiken en schade aan de machine. Een stroombron met een lagere spanning kan de motor beschadigen. Plug de stekker bij twijfel niet in de stroombron.

## Elektrische kettingtakel veiligheid

- Controleer de ketting voor elk gebruik op onregelmatigheden en zwakke plekken. Gebruik de takel niet wanneer de ketting versleten, geknakt of onjuist om de haspel gewikkeld is. Wanneer de kabel vervangen dient te worden, vervangt u deze met een kabel van gelijke sterkte. Zorg ervoor dat de kabel minimaal 3 keer om de spoel gewikkeld is.
- Inspecteer de handcontroller voordat u de takel gebruikt. Gebruik de takel niet wanneer de controller beschadigd is. Voorkom het gebruik in vochtige/natte omstandigheden.
- Ga tijdens het gebruik van de takel niet dichtbij of onder het getakelde voorwerp staan.
- Houdt de stalen kabel niet vast tijdens het takelen/zakken van voorwerpen.
- Gebruik de takel niet in een eentje. Een tweede persoon helpt bij het sturen van de lading.
- De maximale takelcapaciteit en takelhoogte dienen niet overschreden te worden.
- Monteer de kettingtakel op een constructie die minimaal de dubbele capaciteit van de kettingtakel kan dragen. De constructie dient minimaal 43 mm in diameter te zijn, met een muurdikte van minimaal 3 mm.
- De takel is niet ontworpen voor continu gebruik en de motor is voorzien van een ingebouwde thermostaat om oververhitting en overbelasting te voorkomen. Nadat de thermostaat ingrijpt, koelt de motor voor ongeveer 5 minuten af. Wanneer de zon op de motor schijnt raakt deze mogelijk sneller oververhit waardoor de thermostaat sneller ingrijpt.
- De kettingtakel is voorzien van een automatische uitschakelfunctie wanneer de hoogte of laagste kettingpositie bereikt is. De hoogtebegrenzer wordt geactiveerd wanneer het uitschakelgewicht (8) de automatische uitschakelhendel boven raakt (bij takelen). De onderste begrenzer grijpt in wanneer het laagst mogelijke punt bereikt wordt waar de maximale last veilig gedragen kan worden. De automatische uitschakelhendel onder(bij zakken) wordt geactiveerd.
- Zorg ervoor dat de ketting altijd als afgebeeld opgerold wordt



- Gebruik de takel niet voor het takelen van personen en/of dieren. Houdt omstanders op een veilige afstand van de last

## Onderdelenlijst

1	Controller
2	Gebruiksschakelaar
3	Noodstop
4	Montagebeugels
5	Motorbehuizing
6	Kabeltrommel
7	Automatische uitschakelhendel onder
8	Automatische uitschakelhendel boven
9	Kabel
10	Stopblok
11	Takelhaak
12	Haakhouder
13	Keerschijf
14	Keerschijfhaak

## Gebruiksdoel

Elektrische netsroom kettingtakel met drukschakelaar voor langzaam, gecontroleerd verticaal takelen en zakken van voorwerpen tot 500 kg. Enkel geschikt voor middelzware taken, niet voor commercieel gebruik

## Het uitpakken van uw gereedschap

- Pak uw toestel / gereedschap uit. Inspecteer het en zorg dat u met alle kenmerken en functies vertrouwd raakt
- Controleer of alle onderdelen aanwezig zijn en in goede staat verkeren. Als er onderdelen ontbreken of beschadigd zijn, zorg dan dat deze vervangen worden voor u dit toestel / gereedschap gebruikt

## Voorafgaand aan het gebruik

**WAARSCHUWING:** Zorg ervoor dat de machine ontkoppeld is van de stroombron voordat u accessoires wisselt of aanpassingen maakt

### Het monteren van de takel

**WAARSCHUWING:** Probeer de takel niet in uw eentje te monteren. Een veilige en juiste montage vereist meer dan één persoon

1. Vindt een geschikte montagepositie voor de takel
- Let op:** De takel is ontworpen voor de montage op een constructie met een minimale diameter van 43 mm en een minimale muurdikte van 3 mm. Zorg ervoor dat de constructie in staat is minimaal de dubbele capaciteit van de takel te dragen
2. Plaats de takel op de constructie en lijn de montagebeugels (4) uit met de draadgaten bovenop de motorbehuizing (5)
3. Draai de beugels op de behuizing stevig vast met gebruik van de beugelschroeven



### Het monteren van de keerschijf

1. Monteer de keerschijf (13) door de bouten en R-clips die de keerschijfhaak (14) vergrendelen te verwijderen
2. Plaats de kabel rond de rollen van de keerschijf en bevestig de takelhaak (11) op de haakhouder (12) van de motorbehuizing (5) – zorg ervoor dat u de ringen die de haak vergrendelen niet verliest
3. Lijn de haak uit, draai de bouten vast en plaats de R-clips terug

**Let op:** Zorg ervoor dat de keerschijf juist bevestigd is. Wanneer de keerschijf juist gemonteerd heeft de takel een takelcapaciteit van 500 kg. Met het gebruik van de takelhaak (16) daalt de capaciteit naar 250 kg. U vindt de takelcapaciteit op de zijkant van de haken

## Werking

**WAARSCHUWING:** Bij het gebruik van de machine is het dragen van de geschikte beschermende uitrusting, waaronder een stofmasker en beschermende handschoenen aanbevolen



- Wanneer de takel aangesloten wordt op de stroombron is deze klaar voor gebruik
- Schakel de gebruiksschakelaar (2) nooit direct tussen de   posities. De schakelaar dient na het takelen/zakken in de middenpositie (uit-stand) geplaats te worden
- Wanneer de takel niet in staat is de last te dragen, stopt u onmiddellijk om overbelasting te voorkomen

### Het laden van de takel

- Positioneer de takel, voor het laden, direct boven de lading zodat de lading minimaal heen en weer schommelt
- Zorg ervoor dat de lading vrij kan bewegen. Wanneer de lading hiertoe beperkt is, wordt de kabel overbelast wat kan leiden tot schade en het ontcrachten van de garantie
- De lading moet stevig aan de takelhaak (11) van het heftoestel bevestigd worden
- Bij het gebruik van een siorband: zorg ervoor dat de siorband geschikt is voor het dragen van de last en dat de last juist gecentreerd is

**Let op:** Zet de bedieningsschakelaar in de UIT-stand zodat de lading niet per ongeluk opgeheven wordt tijdens het laden

### Takelen

1. Wanneer de lading correct bevestigd is trekt u de kabel strak door de bedieningsschakelaar (2) in de  stand te zetten
2. Als de kabel eenmaal strak getrokken is, controleert u of personen zich in een straal van 5 m rondom de lading begeven
3. Zet de bedieningsschakelaar in de  stand

**OPMERKING:** Overschrijdt de maximale takelcapaciteit (zowel hoogte als gewicht) niet

- Het heftoestel wordt automatisch uitgeschakeld zodra de hoogtelimiet bereikt wordt

### Zakken

1. Alvorens de lading op te heffen, controleert u eerst of het oppervlak waarop de lading neergegaten zal worden in staat is om de lading te ondersteunen. Controleer tevens of het oppervlak stabiel en gereed is
2. Laat de lading zakken door de bedieningsschakelaar (2) op de  stand te zetten
3. Laat de lading langzaam zakken zodat deze stabiel blijft
4. Laat de haak (11) een extra 30 cm zakken zodat de kabel slap genoeg hangt om de laadhaak los te kunnen maken
5. Na het losmaken van de lading, heft u de haak boven de lading op

**OPMERKING:** Zorg bij het opheffen van de haak dat de kabel (9) recht op de haspel gewikkeld wordt en niet overlapt

**WAARSCHUWING:** Wanneer, tijdens gebruik van het heftoestel, iemand het werkgebied binnenloopt of de lading onstabiel wordt drukt u onmiddellijk de noodstop (3) in. Draai de noodstopknop rechtsom zodat de takel weer gebruikt kan worden

## Accessoires

- Verschillende accessoires en verbruiksmiddelen, waaronder een steunarm, 1 m hijsband, 2 m hijsband, veiligheidshelm en werkhandschoenen, zijn verkrijgbaar bij uw Silverline handelaar.
- Reserve onderdelen zijn verkrijgbaar op [toolsparsonline.com](http://toolsparsonline.com)

## Onderhoud

**WAARSCHUWING:** Ontkoppel de machine van de stroombron voordat u de machine schoonmaakt of enig onderhoud uitvoert

### Algemene inspectie

- Controleer regelmatig of alle bevestigingsmiddelen nog goed vast zitten. Door vibratie kunnen ze na enige tijd los gaan zitten
- Inspecteer het stroomsnoer voor elk gebruik op slijtage en beschadiging. Reparaties dienen uitgevoerd worden bij een geautoriseerde Silverline service center. Dit geldt tevens voor verslensnoeren, gebruikt met de machine

### Schoonmaak

- Houd uw machine te allen tijde schoon. Vuil en stof doen de interne onderdelen snel slijten, wat de levensduur aanzienlijk vermindert. Maak de machine met een zachte borstel of droge doek schoon. Gebruik wanneer mogelijk zuivere, droge perslucht om door de luchtgaten te blazen
- Maak de behuizing met een vochtige doek en een licht schoonmaakmiddel schoon. Gebruik geen alcohol, benzine of hardnekkig schoonmaakmiddel
- Gebruik geen bijtende stoffen voor het schoonmaken van plastic onderdelen

## Smeren

- Smeer alle bewegende onderdelen regelmatig met een geschikt smeermiddel

## Koolstofborstels

- Na verloop van tijd zullen de koolborstels in de motor verslijten.
- Bij overmatige slijtage van de borstels verliest de motor mogelijk vermogen, start het niet meer, en/ of produceert het overmatig vonken.
- Wanneer u vermoedt dat de borstels versleten zijn, laat u deze bij een erkend servicecenter vervangen

## Contact

Voor technische ondersteuning of voor reparatieadvies, gelieve contact op te nemen met de helplijn op (+44) 1935 382 222

Web: [silverlinetools.com/en-GB/Support](http://silverlinetools.com/en-GB/Support)

Adres:

Powerbox  
Boundary Way  
Lufton Trading Estate  
Yeovil, Somerset  
BA22 8HZ, Verenigd Koninkrijk

## Opberging

- Berg de machine op een droge en veilige plek, buiten het bereik van kinderen op

## Verwijdering

Bij de verwijdering van elektrische machines neemt u de nationale voorschriften in acht.

- Elektrische en elektronische apparaten en accu's mogen niet met uw huishoudelijk afval worden weggegooid
- Neem contact op met uw gemeente voor informatie betreffende de verwijdering van elektrisch gereedschap

## Probleemopsporing

Probleem	Mogelijke oorzaak	Oplossing
De machine werkt niet wanneer de gebruiksschakelaar (2) gebruikt wordt	Geen stroom	Controleer de stroombron
	Defecte schakelaar	Laat de schakelaar bij een geautoriseerd Silverline service center repareren/ vervangen
Onstabiele lading	De lading is niet gecentreerd	Laat de lading zakken en bevestig deze juist op de haak
	De lading hangt niet recht onder de takel	Zorg ervoor dat de last recht onder de takel hangt
De kabeltrommel (6) zit vast	De kabel (9) zit verstrikt om de kabeltrommel	Geleid de kabel langzaam van de trommel. Wikkel de kabel juist en netjes om de trommel

## Silverline Tools Garantie

### Dit Silverline product komt met 3 jaar garantie.

Registreer dit product binnen 30 dagen van aankoop op [www.silverlinetools.com](http://www.silverlinetools.com) om in aanmerking te komen voor 3 jaar garantie. De garantieperiode begint op de datum van aankoop op het ontvangstbewijs.

### Het gekochte product registreren

Ga naar: [silverlinetools.com](http://silverlinetools.com), kies Registration (registratie) en voer het volgende in:

- Uw persoonlijke gegevens

- De gegevens van het product en de aankoop

U ontvangt het garantiebewijs in PDF-vorm. Druk het af en bewaar het bij het product.

## Voorwaarden

De garantieperiode gaat in vanaf de datum van aankoop op het ontvangstbewijs.

### Bewaar het ontvangstbewijs op een veilige plaats

Als dit product binnen 30 dagen van de aankoopdatum een fout heeft, breng het dan naar de winkelier waar u het heeft gekocht, met uw ontvangstbewijs, en met vermelding van de details van de storing. U kunt om een nieuwe vragen of om uw geld terug.

Als dit product na de periode van 30 dagen een fout heeft, stuur het dan naar:

**Silverline Tools Service Centre**  
PO Box 2988  
Yeovil  
BA21 1WU, GB

Alle claims moeten binnen de garantieperiode worden ingediend.

U moet het originele ontvangstbewijs geven met de datum van aankoop, uw naam, adres en plaats van aankoop voordat er aan kan worden gewerkt.

U moet nauwkeurige gegevens verschaffen van de fout die verholpen moet worden.

Claims die binnen de garantieperiode worden ingediend, worden door Silverline Tools nagelopen om te kijken of het probleem een kwestie is van de materialen of de fabricage van het product.

De verzendkosten worden niet vergoed. De geretourneerde items moeten voor de reparatie in een redelijk schone en veilige staat verkeren en moeten zorgvuldig worden verpakt om schade en letsel tijdens het vervoer te voorkomen. Ongeschikte en onveilige leveringen kunnen worden afgewezen.

Al het werk wordt uitgevoerd door Silverline Tools of een officiële reparatiedienst.

De garantieperiode wordt niet door de reparatie of vervanging van het product verlengd.

Defecten waarvan wij beschouwen dat ze onder de garantie vallen, worden verholpen door middel van gratis reparatie van het gereedschap (exclusief verzendingskosten) of door vervanging door een gereedschap in perfecte staat van werking.

De ingehouden gereedschappen of onderdelen die zijn vervangen, worden het eigendom van Silverline Tools.

De reparatie of vervanging van het product onder garantie zijn voordelen die bijkomstig zijn aan uw wettelijke rechten als consument, en hebben daar geen invloed op.

### Wat is gedekt:

De reparatie van het product, mits naar tevredenheid van Silverline Tools kan worden vastgesteld dat de gebreken het gevolg zijn van defecte materialen of fabrieksfouten binnen de garantieperiode.

Onderdelen die niet meer verkrijgbaar zijn en die niet meer worden vervaardigd worden door Silverline Tools vervangen door een functionele vervanging.

Gebruik van dit product in de EU.

### Wat niet is gedekt:

Silverline Tools geeft geen garantie op reparaties als gevolg van:

Normale slijtage veroorzaakt door gebruik in overeenstemming met de bedieningsinstructies zoals zaagbladen, borstels, riemen, gloeilampen, batterijen enz.

De vervanging van geleverde accessoires zoals boortjes, zaagbladen, schuurvellen, snijschijven en aanverwante producten.

Accidentele schade, storingen veroorzaakt door nalatigheid in gebruik of verzorging, misbruik, verwaarlozing, onvoorzichtige bediening en hantering van het product.

Gebruik van het product voor andere doeleinden dan normaal huishoudelijk gebruik.

Alle soorten wijzigingen en modificaties van het product.

Gebruik van andere onderdelen en accessoires dan de originele onderdelen van Silverline Tools.

Defecte installatie (behalve wanneer geïnstalleerd door Silverline Tools).

Reparaties of wijzigingen die zijn uitgevoerd door anderen dan Silverline Tools of diens officiële reparatiediensten.

Behalve claims voor het recht op correctie van fouten van het gereedschap volgens de bepalingen van deze garantie zijn geen andere claims gedekt.

## EG-verklaring van overeenstemming

De ondergetekende: Mr. Darrell Morris

Gemachtigd door: Silverline

Verklaart dat:

Deze verklaring wordt verstrekt onder de volledige verantwoordelijkheid van de fabrikant.

Het hierboven beschreven voorwerp is conform de desbetreffende communautaire harmonisatiewetgeving

Identificatienummer: 264782

Beschrijving: 500 W elektrische takel, 250 kg

Voldoet aan de volgende richtlijnen:

- Machinerichtlijn 2006/42/EG
- Elektromagnetische verenigbaarheid 2014/30/EG
- Richtlijn ROHS 2011/65/EG
- EN 14492-2:2006+A1
- EN 14492-2+A1(AC):2010
- EN 60204-32:2008
- EN 55014-1:2006+A1+A2
- EN 55014-2:2015
- EN 61000-3-2:2014
- EN 61000-3-3:2013

Keuringsinstantie: TUV Rheinland

De technische documentatie wordt bijgehouden door: Silverline

Datum: 07/12/2017

Handtekening:

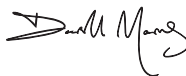

Darrell Morris

Algemeen directeur

Naam en adres van fabrikant:

Powerbox International Limited, handelsregister nummer 06897059. Geregistreerd adres:

Powerbox Int. Ltd. Somerset, BA22 8HZ, UK

## Wprowadzenie

Dziękujemy za zakup narzędzia marki Silverline. Zalecamy zapoznać się z niniejszymi instrukcjami: zawierają one informacje niezbędne dla bezpiecznej i wydajnej obsługi produktu. Produkt posiada szereg unikalnych funkcji, dlatego też, nawet, jeśli jesteś zaznajomiony z podobnymi produktami, przeczytanie instrukcji obsługi umożliwi Ci pełne wykorzystanie tego wyjątkowego projektu. Przechowuj niniejsze instrukcje w zasięgu ręki i upewnij się, że użytkownicy narzędzia przeczytali i w pełni zrozumieli wszystkie zalecenia.

## Opis symboli

Tabela znamionowa zawiera symbole dotyczące narzędzia. Stanowią one istotne informacje o produkcie lub instrukcje dotyczące jego stosowania.



Należy nosić środki ochrony słuchu  
Należy nosić okulary ochronne  
Należy nosić środki ochrony dróg oddechowych  
Należy używać kasku ochronnego



Należy nosić rękawice ochronne



Należy w całości przeczytać instrukcję obsługi



Uwaga!



Konstrukcja klasy I (uziemienie ochronne)



### Ochrona środowiska

Nie należy wyrzucać zużytych produktów elektrycznych wraz z odpadami komunalnymi. Jeśli jest to możliwe, należy przekazać produkt do punktu recyklingu. W celu uzyskania wskazówek dotyczących recyklingu należy skontaktować się z władzami lokalnymi lub sprzedawcą.



Urządzenie zgodne z odpowiednimi przepisami i normami bezpieczeństwa



Nie wolno zawieszkać kalbki, gdyż spowoduje to ich uszkodzenie



Nie wolno zawieszkać żadnych części ciała na haku. Kończyny mogą zostać wciągnięte do obracających się elementów urządzenia



**OSTRZEŻENIE:** Ruchome części mogą spowodować obrażenia ciała w postaci zmiażdżeń i ran ciętych



### OSTRZEŻENIE

#### DOTYCZĄCE PODNOSZENIA CIĘŻKICH PRZEDMIOTÓW

dźwiganie i przenoszenie ciężkich przedmiotów przez jedną osobę może spowodować obrażenia. Należy korzystać z pomocy drugiej osoby podczas przenoszenia lub podnoszenia.



**UWAGA:** Produkt ten jest ciężki, dwie osoby są wymagane do montażu urządzenia.



Maksymalne obciążenie

## Kluczowe skróty techniczne

V	Wolt
~, AC	Prąd przemienny
A, mA	Amper, milli-Amp
n <sub>b</sub>	Prędkość bez obciążenia
Nm	Nm (moment obrotowy w niutonometrach)
Hz	Herc
W, kW	Watt, kilowat
/min or min <sup>-1</sup>	Obroty lub ruch postępowo zwrotny na minutę
dB(A)	Poziom hałas w decybelach (A mierzony)

## Dane techniczne

Napięcie prądu elektrycznego	230V~, 50Hz
Moc	500 W
Maks. obciążenie	250 kg
Maks. udźwig	250 kg z użyciem bloczka 125 kg bez użycia bloczka
Maks. wysokość wciągania	6 m z użyciem bloczka (250 kg) 12 m bez użycia bloczka (125kg)
Średnia prędkość wciągania	4 m/min z użyciem bloczka (250kg) 8 m/min bez użycia bloczka (125kg)
Klasa ochrony	Ⓜ
Długość przewodu	0,5 m
Długość przewodu pilota	1,5 m
Waga:	9,8 kg

W wyniku nieprzerwanego procesu rozwojowego produktów dane techniczne poszczególnych produktów Silverline mogą ulec zmianie bez uprzedniego powiadomienia.

Należy uważnie przeczytać poniższą instrukcję oraz dołączone etykiety ze zrozumieniem przed zastosowaniem narzędzia. Przechowaj tę instrukcję wraz z produktem do wykorzystania w przyszłości. Ponadto upewnij się, że wszystkie osoby, które korzystają z tego narzędzia w pełni zapoznają się z tą instrukcją.

Pomimo zastosowania się do następujących instrukcji nie jest możliwe wyeliminowanie wszystkich pozostałych czynników ryzyka. Zawsze należy zachować ostrożność. Jeśli nie jesteś pewny, co do prawidłowego i bezpiecznego korzystania z danego narzędzia, nie należy go używać.



## Ogólne instrukcje dotyczące bezpieczeństwa użytkownika elektronarzędzia

**OSTRZEŻENIE!** Zawsze należy się stosować do podstawowych zasad korzystania z elektronarzędzia (w tym informacji na temat bezpieczeństwa ujętych w niniejszej instrukcji) podczas ich użytkowania dla zmniejszenia ryzyka pożaru, porażenia prądem obrażeń ciała. Należy przeczytać wszystkie instrukcje przed rozpoczęciem pracy oraz zachować ją na przyszłość.

**OSTRZEŻENIE:** Urządzenie nie jest przeznaczone do użytkowania przez osoby (w tym dzieci) o ograniczonej sprawności fizycznej lub umysłowej, lub o braku doświadczenia i wiedzy, chyba, że będą one nadzorowane lub zostaną poinstruowane na temat korzystania z urządzenia przez osobę odpowiedzialną za ich bezpieczeństwo. Należy pilnować, aby dzieci nie wykorzystywały urządzenia, jako zabawki.

Termin „elektronarzędzie” odnosi się do urządzenia zasilanego siecią (przewodowego) lub urządzenia zasilanego za pomocą baterii (beprzewodowego).

### 1) Bezpieczeństwo obszaru pracy

a) **Zadbaj o prawidłową higienę i prawidłowe oświetlenie obszaru pracy.** Zanieszczenie lub brak wystarczającego oświetlenia obszaru pracy mogą doprowadzić do wypadków.

b) **Nie należy używać elektronarzędzi w przestrzeniach zagrożonych wybuchem, np. w obecności łatwopalnych cieczy, gazów lub pyłów.** Urządzenia elektryczne wytwarzają iskry, które mogą podpalić pył lub opary.

c) **Nie dopuszczaj dzieci ani innych osób do obszaru pracy elektronarzędzi.** Nieuwaga może spowodować utratę kontroli.

### 2) Bezpieczeństwo elektryczne

a) **Wtyczka elektronarzędzia musi pasować do gniazda zasilania. Nie wolno modyfikować wtyczki w żaden sposób. W przypadku elektronarzędzi z uziemieniem nie należy stosować przejściówek.** Oryginalne wtyczki i pasujące gniazda zmniejszają ryzyko porażenia prądem.

b) **Unikaj dotykania uziemionych powierzchni, takich jak rury, grzejniki, piece i lodówki.** Uziemienie ciała powoduje zwiększenie ryzyka porażenia prądem.

c) **Nie wystawiaj elektronarzędzia na działanie deszczu lub wilgoci.** Przedostanie się wody do urządzenia zwiększa ryzyko porażenia prądem.

d) **Nie należy nadrywać kabla. Nigdy nie używaj go do przenoszenia, przeciągania lub odłączania elektronarzędzia. Trzymaj przewód z dala od źródeł ciepła, oleju, ostrych krawędzi lub ruchomych części urządzenia.** Uszkodzone lub poplątane kable zwiększają ryzyko porażenia prądem.

e) **W przypadku korzystania z urządzenia na wolnym powietrzu używaj przedłużacza przystosowanego do użycia na zewnątrz.** Korzystanie z przedłużacza przystosowanego do użycia na zewnątrz zmniejsza ryzyko porażenia prądem.

f) **W przypadku korzystania z elektronarzędzia w miejscu o dużym natężeniu wilgoci należy używać gniazda zasilania wyposażonego w wyłącznik różnicowoprądowy (RCD).** Korzystanie z wyłącznika różnicowoprądowego zmniejsza ryzyko porażenia prądem.

### 3) Bezpieczeństwo osobiste

a) **Podczas korzystania z elektronarzędzi bądź czujny, uważaj, co robisz i zachowaj zdrowy rozsądek. Nie używaj ich, gdy jesteś zmęczony albo pod wpływem narkotyków, alkoholu lub leków.** Chwila nieuwagi podczas obsługi urządzenia może spowodować poważne obrażenia ciała.

b) **Korzystaj ze środków ochrony osobistej. Zawsze stosuj środki ochrony oczu.** Wyposażenie ochronne, takie jak maska przeciwpyłowa, obuwie robocze antypoślizgowe na szorstkiej podszewie, kask ochronny lub nasuszniki ochronne używane w odpowiednich warunkach, zmniejsza ryzyko obrażeń.

c) **Zapobiegaj przypadkowemu włączeniu urządzenia. Przed podłączeniem do źródła zasilania i / lub akumulatora, podniesieniem lub przeniesieniem narzędzia, upewnij się, że przelącznik zasilania znajduje się w pozycji wyłączonej.** Przeniesienie urządzenia z pakietem umieszczonym na wyłączniku zasilania lub podłączenie elektronarzędzi przy włączonym przełączniku zasilania stwarza ryzyko wypadku.

d) **Przed włączeniem elektronarzędzia usuń z niego wszelkie klucze regulacyjne.** Narzędzie lub klucze pozostawione w obracającej się części elektronarzędzia może spowodować obrażenia ciała.

e) **Nie wychylaj się. W każdej chwili zachowaj odpowiednią pozycję i równowagę.** Umożliwia to lepszą kontrolę nad elektronarzędziem w nieoczekiwanych sytuacjach.

f) **Nos odpowiednią odzież. Nie zakładaj do pracy z elektronarzędziem luźnej odzieży ani biżuterii.** Trzymaj włosy, odzież i rękawice z dala od ruchomych części urządzenia. Luźne ubranie, biżuteria lub długie włosy mogą zostać wciągnięte przez ruchome części urządzenia.

g) **Jeśli do zestawu załączone są urządzenia do podłączenia mechanizmów odsysania i zbierania pyłu, sprawdź czy są one przyłączone i prawidłowo zamocowane.** Korzystanie z urządzenia odsysającego pył może zmniejszyć zagrożenie pyłami.

h) **Nie pozwól aby znajomość urządzenia, pozwoliła na ignorowanie zasad bezpieczeństwa.** Nieostrożne działanie może doprowadzić do poważnych obrażeń w ciągu sekund.

### 4) Użytkowanie i pielęgnacja elektronarzędzi.

a) **Nie należy przeciążać urządzenia. Używaj narzędzi odpowiednich do danego zastosowania.** Prawidłowe narzędzie wykonana zadanie lepiej i bezpieczniej w podanym zakresie sprawności.

b) **Nie należy używać urządzenia, jeśli nie można go włączyć lub wyłączyć za pomocą odpowiedniego przełącznika.** Urządzenia, które nie mogą być kontrolowane za pomocą

przełącznika są niebezpieczne i muszą zostać oddane do naprawy.

c) **Przed dokonaniem regulacji, wymiany akcesoriów lub przechowywaniem elektronarzędzia odłącz wtyczkę od źródła zasilania i / lub akumulator od urządzenia.** Te prewencyjne środki bezpieczeństwa zmniejszają ryzyko przypadkowego uruchomienia elektronarzędzia.

d) **Nie używaj elektronarzędzie przechowyw w miejscu niedostępnym dla dzieci i nie dopuszczaj do nich osób nie znających elektronarzędzi lub ich instrukcji obsługi.** Elektronarzędzia stanowią niebezpieczeństwo w rękach niedoświadczonych użytkowników.

e) **Przeprowadzaj konserwację elektronarzędzi. Sprawdź urządzenie pod kątem nieprawidłowego ustawienia lub zablokowania elementów ruchomych, pęknięć części lub innych usterek, które mogą mieć negatywny wpływ na funkcjonowanie urządzenia. W przypadku usterek należy naprawić urządzenie przed ponownym użyciem.** Niewłaściwa konserwacja elektronarzędzi jest przyczyną wielu wypadków.

f) **Utrzymuj narzędzia tnące w czystości i dobrze naostrzone.** Żądane narzędzia tnące z ostrymi krawędziami tnącymi rzadziej się zacinają i łatwiej nim sterować.

g) **Używaj elektronarzędzia, akcesoria, końcówki itp. zgodnie z tymi instrukcjami, biorąc pod uwagę warunki pracy i realizowane zadania.** Używanie narzędzi do wykonywania prac niezgodnych z ich przeznaczeniem może doprowadzić do niebezpiecznych sytuacji.

h) **Utrzymuj rękojeści oraz powierzchnie uchwytów suchą, czystą bez oleju i smaru.** Śliskie uchwyty nie zapewniają bezpiecznej obsługi i kontroli narzędzia w nieoczekiwanych sytuacjach.

Serwis

a) **Urządzenie powinno być serwisowane przez wykwalifikowany personel naprawy przy użyciu wyłącznie oryginalnych części zamiennych.** Zagwarantuje to bezpieczeństwo elektronarzędzia.

**OSTRZEŻENIA.** Przed podłączeniem narzędzia do źródła zasilania (gniazda zasilania wtyczka sieciowego, sieć itp.) należy upewnić się, że napięcie zasilania jest takie samo, jak podano na tabliczce znamionowej urządzenia. Źródło zasilania o napięciu większym niż napięcie określone dla narzędzia może spowodować poważne obrażenia użytkownika oraz uszkodzenie narzędzia. W przypadku wątpliwości nie podłączaj urządzenia do danego źródła zasilania. Korzystanie ze źródła zasilania o napięciu mniejszym niż napięcie określone na tabliczce znamionowej jest szkodliwe dla silnika.

## Wskazówki dotyczące bezpieczeństwa pracy z wciągnikiem elektrycznym

- Każdorazowo przed rozpoczęciem pracy wciągnikiem, należy skontrolować stan techniczny, a w szczególności: zamocowanie, konstrukcję nośną, linkę, hak, położenie kabla zasilającego i sterującego a także działanie łącznika krańcowego i łącznika STOP.
- Należy skontrolować linkę stalową pod kątem pęknięć drutów, załamania oraz wszelkich trwałych odkształceń. Jeżeli linka wymaga wymiany, nie należy używać zamiennika o mniejszej wytrzymałości. Nie należy rozwiązać nigdy całej linki, na bębnie powinny zostać przynajmniej 3 zwoje.
- Należy skontrolować sterownik obsługi przed przystąpieniem do korzystania z wyciągnika. Nie należy używać jeśli sterownik jest uszkodzony. Nie wolno uruchamiać wyciągnika w warunkach dużej wilgoci.
- Należy utrzymywać bezpieczną odległość od przedmiotu, który jest wciągany. Zabrania się zbliżania i przechodzenia pod podnoszonym ładunkiem.
- Zabrania się tymczasowego trzymania linki podczas wyciągania lub opuszczania ładunku.
- Narzędzie powinno być obsługiwane przez więcej niż osobę.
- Należy przestrzegać maksymalnych możliwości i ograniczeń wysokości wciągania wymienionych w instrukcji. Nigdy nie należy przekraczać tych wartości.
- Należy upewnić się, że wciągnik jest zamontowany na szynie lub przewodnik, który maksymalna szerokość jest podwójnie większa niż szerokość wyciągnika. Średnica przewodnicy powinna wynosić co najmniej 43 mm a grubość ścianki nie mniej niż 3 mm.
- Wciągnik nie jest przeznaczony do pracy ciągłej. Silnik posiada budowany termostat aby zapobiec przegrzaniu i przecięciu urządzenia. Jeśli termostat jest włączony to okres chłodzenia pomiędzy zadaniami będzie wynosił około 5 min. Jeżeli silnik będzie wystawiony na bezpośrednie działanie promieni słonecznych, to drastycznie skróci to czas pracy urządzenia.
- Wciągnik elektryczny posiada budowany automatyczny wyłącznik krańcowy najwyższego i najniższego położenia haka. Ogranicznik wysokości zostanie aktywowany, gdy wyłącznik odważnikowy (9) osiągnie wysokość dźwigni wyciągającej (7). Ogranicznik opuszczania zostanie aktywowany, gdy linka osiągnie najniższą możliwą wysokość, i jest nadal w pozycji bezpiecznej do utrzymania maksymalnego ładunku. Kabel łączy się następnie z dźwignią automatycznego wyłączania (opuszczania) (6).
- Należy zawsze zwracać uwagę, czy linka obwija się wokół wału w jak na rysunku poniżej:



- Nigdy nie należy podnosić ludzi ani zwierząt korzystając z tego podnośnika. Podczas obsługi podnośnika osoby jak i zwierzęta powinny trzymać się z dala od ładunku

## Przedstawienie produktu

1	Pilot sterujący
2	Przełącznik
3	Wyłącznik awaryjny
4	Uchwyty montażowe
5	Obudowa silnika
6	Wałek
7	Dolny wyłącznik krańcowy
8	Górny wyłącznik krańcowy
9	Lina
10	Zderzak końcowy
11	Hak
12	Uchwyt na hak
13	Zbłocze hakowe wyrównawcze
14	Hak zbłocza hakowego wyrównawczego

## Zastosowanie zgodne z przeznaczeniem

Elektryczny wciągnik linowy, zasilany z sieci elektrycznej z wyłącznikiem sterownika. Przeznaczony do powolnego kontrolowanego prostego wciągania i opuszczania ładunków do maks. 250 kg. Do niekomercyjnego lekkiego użytku.

## Rozpakowanie narzędzia

- Ostrożnie rozpakuj i sprawdź narzędzie. Zapoznaj się ze wszystkimi mechanizmami i funkcjami.
- Upewnij się, że narzędzie zawiera wszystkie części i są one w dobrym stanie. Jeśli brakuje pewnych części lub są one uszkodzone, należy uzupełnić lub wymienić je przed rozpoczęciem korzystania z narzędzia.

## Przygotowanie do eksploatacji

⚠ **UWAGA:** Przed montażem lub wymianą akcesoriów należy zawsze odłączyć narzędzie od źródła zasilania

### Montaż wciągnika

⚠ **UWAGA:** NIE próbować samodzielnie montować wciągnika. Do prawidłowej i bezpiecznej instalacji wymagana jest współpraca kilku osób.

1. Zlokalizować odpowiednie miejsce do montażu wciągnika
- Uwaga:** Wciągnik jest przeznaczony do montażu na belkach o średnicy minimum 43 mm i grubości ścianek min. 3 mm. Belka, na której montowany jest wciągnik, powinna mieć udźwigną dwukrotnie większą niż maks. udźwigną wciągnika.
2. Podnieść wciągnik do belki i ustawić wsporniki montażowe (4) w linii z gwintowanymi otworami w górnej części osłony silnika (5).
3. Dokładnie przykręcić wsporniki montażowe do osłony silnika śrubami.

### Montaż zbłocza

1. Zamontować zbłocze (13). W tym celu wykręcić śruby i wyjąć przetyczkę sprężystą mocującą hak zbłocza (14).
2. Przewleć kabel wokół rolki zbłocza i przymocować hak do przenoszenia do uchwytu na hak (11) w osłonie silnika (5).
3. Ustawić hak zbłocza (14) i wkręcić śruby oraz wsunąć przetyczkę sprężystą.

**Uwaga:** Sprawdzić, czy zbłocze jest prawidłowo zamocowane. Prawidłowo zamontowany wciągnik oferuje udźwign 250 kg. W przypadku podnoszenia z użyciem haka do podnoszenia udźwign wynosi 125 kg.

## Obsługa

⚠ **UWAGA:** Podczas pracy z tym narzędziem należy ZAWSZE stosować ochronę oczu, odpowiednią ochronę dróg oddechowych, ochronnik słuchu i odpowiednią rękawicę.

- Po podłączeniu do sieci zasilającej wciągnik jest gotowy do pracy.
- Nie przestawiać nigdy przełącznika kierunku (2) bezpośrednio pomiędzy kierunkami ⬆️⬆️. Przed wychyleniem do położenia podnoszenia lub opuszczania przełącznik należy najpierw ustawić w położeniu środkowym (stop).
- Jeśli wciągnik nie jest w stanie podnieść ładunku, należy natychmiast przerwać operację, aby go nie przeciążyć.

## Mocowanie ładunku do wciągnika

- Przed przymocowaniem ładunku upewnić się, że jest on ustawiony bezpośrednio pod wciągnikiem. W przeciwnym wypadku po podniesieniu ładunek może się zacząć kołysać na boki.
- Upewnić się, że ładunek może zostać swobodnie przesunięty oraz że nic go nie blokuje. Jeśli jakiś przedmiot blokuje ładunek, może to spowodować przeciążenie wciągnika i jego poważne uszkodzenie. Może to także spowodować unieważnienie gwarancji.
- Ładunek musi być stabilnie i dokładnie przymocowany do haka do podnoszenia (11) wciągnika.
- W przypadku podnoszenia z użyciem zawiesia: musi ono odpowiednio utrzymać ładunek, który powinien być ustawiony centralnie w zawieszu.

**Uwaga:** Przełącznik kierunku powinien być w położeniu wyłączonym, aby wciągnik nie zaczął podnosić ładunku podczas jego podłączania.

## Podnoszenie ładunku

1. Po prawidłowym przymocowaniu ładunku odchylić przełącznik kierunku (2) do ustawienia ⬆️, aby powoli napiął kabel.
2. Po napięciu kabla, sprawdź, czy w promieniu 5 m od podnoszonego przedmiotu nie ma żadnych osób.
3. Aby podnieść ładunek, odchylić przełącznik ruchu do położenia ⬆️.

**Uwaga:** Należy mieć na uwadze maksymalny udźwign i wysokość podnoszenia podane w danych technicznych urządzenia.

- Gdy wciągnik podniesie ładunek na maksymalną wysokość, automatycznie się wyłączy.

## Opuszczanie ładunku

1. Przed podniesieniem ładunku należy sprawdzić, czy miejsce, na którym ładunek będzie stawiany, ma odpowiedni udźwign oraz czy jest stabilne i gotowe na ustawienie ładunku.
2. Odchylić przełącznik kierunku (2) do położenia ⬇️, aby opuścić ładunek.
3. Ostrożnie opuścić ładunek. Odczekać, aż się stabilnie ustawi.
4. Opuścić hak do podnoszenia (11) o dodatkowe 30 cm. Dzięki temu kabel będzie wystarczająco luźny, aby umożliwić odłączenie haka. Następnie podnieść hak bezpiecznie nad ładunek.

**Uwaga:** Podczas podnoszenia haka sprawdzać, czy kabel (9) prawidłowo nawija się na bęben i czy się nie pętuje.

⚠ **UWAGA:** Jeśli na dowolnym etapie pracy z wciągnikiem ktoś wejdzie w jego obszar roboczy lub jeśli ładunek stanie się niestabilny, natychmiast nacisnąć przycisk zatrzymania awaryjnego (3). Aby zwolnic przycisk zatrzymania awaryjnego, obrócić go zgodnie z kierunkiem ruchu wskazówek zegara.

## Akcesoria

- W sklepach Silverline można nabyć bogaty wybór akcesoriów i materiałów eksploatacyjnych, w tym wysięgnik, zawieszki transportowe 1 m o udźwignu 1 tony, zawieszki transportowe 2 m o udźwignu 1 tony, kaski ochronny i specjalistyczne rękawice.
- Części zamienne można nabyć na stronie [toolsparsonline.com](http://toolsparsonline.com).

## Konserwacja

**OSTRZEŻENIE:** Przed przeprowadzeniem kontroli, czynności konserwacyjnych lub czyszczenia zawsze odłączyć urządzenie od źródła zasilania.

### Kontrola rutynowa

- Regularnie sprawdzaj, czy wszystkie śruby mocujące są odpowiednio dokręcone. Wibracje mogą powodować ich poluzowanie.
- Sprawdź przewód zasilania urządzenia pod kątem uszkodzeń i zużycia za każdym razem przed rozpoczęciem użytkowania urządzenia. Naprawy powinny być przeprowadzane przez autoryzowane centrum serwisowe Silverline. Zalecenie to dotyczy również przewodów zasilania wykorzystywanych przy urządzeniu.

### Czyszczenie

- Należy zawsze dbać o czystość urządzenia. Brud i kurz powodują szybsze zużycie elementów wewnętrznych i skracają okres eksploatacji urządzenia. Należy wytrzeć urządzenie miękką szmatką lub suchą ściereczką. Jeśli to możliwe, przedmuchać otwory wentylacyjne czystym powietrzem sprężonym (w stosownych przypadkach).
- Jeśli czyszczenie na sucho nie przynosi wystarczających efektów, zalecane jest użycie wilgotnej szmatki i łagodnego detergentu.
- Do czyszczenia elementów plastikowych nie należy używać środków żrących.

## Smarowanie

- Regularnie smaruj wszystkie elementy ruchome urządzenia odpowiednim środkiem smarnym w aerozolu.

## Szczotki

- Szczotki węglowe wewnątrz silnika mogą ulec zużyciu z biegiem czasu
- Nadmierne zużycie szczotek może powodować utratę mocy, sporadyczne awarie lub widoczne iskrzenie
- W celu wymiany szczotek usuń zatyczki otworów dostępu do szczotek po obu stronach urządzenia. Wymień zużyte szczotki na nowe. Ponownie włóż zatyczki otworów dostępu do szczotek. W innym przypadku przekaż urządzenie do autoryzowanego punktu serwisowego.

## Kontakt

W celu uzyskania porady serwisowej lub technicznej należy się skontaktować infolinią: (+44) 1935 382 222

Strona: [silverlinetools.com/en-GB/Support](http://silverlinetools.com/en-GB/Support)

Adres:

Powerbox  
Boundary Way  
Lufton Trading Estate  
Yeovil, Somerset  
BA22 8HZ, United Kingdom

## Przechowywanie

- Należy przechowywać narzędzie w bezpiecznym, suchym miejscu niedostępnym dla dzieci

## Utylizacja

Należy zawsze przestrzegać przepisów krajowych dotyczących utylizacji elektronarzędzi, które nie są już funkcjonalne i nie nadają się do naprawy.

- Nie wyrzucaj elektronarzędzi lub innych odpadów elektrycznych i elektronicznych (WEEE) wraz z odpadami komunalnymi.
- Skontaktuj się z władzami lokalnymi zajmującymi się utylizacją odpadów, aby uzyskać informacje na temat prawidłowego sposobu utylizacji elektronarzędzi

## Wykrywanie i usuwanie usterek

Problem	Możliwa przyczyna	Rozwiązanie
Brak reakcji na odchylenie przełącznika kierunku (2)	Brak zasilania	Sprawdź zasilanie
	Wadliwy przełącznik kierunku	Wymień przełącznik ruchu w autoryzowanym serwisie Silverline
Niestabilne podnoszenie ładunku	Ładunek nieodpowiednio wyśrodkowany	Opuść ładunek i jeszcze raz podłącz hak
	Ładunek nie znajduje się pod wciągnikiem	Ustaw prawidłowo ładunek bezpośrednio pod wciągnikiem i spróbować jeszcze raz
Kabel (9) zakleszczył się	Kabel zaplątał się na bębnie kablowym (6)	Powoli rozwinąć kabel z bębna. Ponownie nawinąć kabel, tak aby nie plątał się

## Gwarancja narzędzi Silverline

### Niniejszy produkt Silverline posiada 3 letnią gwarancję

Aby zakwalifikować się do uzyskania powyższej gwarancji należy zarejestrować niniejszy produkt na stronie [www.silverlinetools.com](http://www.silverlinetools.com) w ciągu 30 dni od daty zakupu. Okres gwarancji rozpoczyna się w dniu zakupu produktu widocznego na paragonie.

### Rejestracja produktu

Rejestracji produktu można dokonać na stronie [www.silverlinetools.com](http://www.silverlinetools.com), wybierając przycisk „Rejestracja”. Należy wprowadzić:

- Dane osobowe
- Szczegóły dotyczące produktu oraz informacje dotyczące zakupu

Po wprowadzeniu tych informacji zostanie utworzony certyfikat gwarancji niniejszego produktu, jako dokument w formie PDF, który należy wydrukować i zachować wraz z dowodem zakupu.

## Zasady i warunki

Okres gwarancji zaczyna obowiązywać od daty zakupu detalicznego znajdującej się na paragonie.

### PROSIMY O ZACHOWANIE PARAGONU

Jeśli produkt wykaże jakiegokolwiek usterki w ciągu 30 dni od daty zakupu, należy go zwrócić do dystrybutora/sklepu, w którym towar zakupiono, od którego został zakupiony okazując przy tym dowód zakupu.

Jeśli usterka pojawi się po 30 dniach, należy zwrócić produkt do:

**Silverline Tools Service Centre**

**PO Box 2988**

**Yeovil**

**BA21 1WU, UK**

Roszczenia gwarancyjne należy zgłaszać w okresie gwarancji. Należy dostarczyć dowód zakupu, swoje imię i nazwisko, adres miejsca zakupu przed wykonaniem jakichkolwiek napraw.

Należy podać dokładne dane usterki wymagające naprawy.

Wnioski złożone w okresie gwarancji będą weryfikowane przez Silverline Tools, do ustalenia czy usterki są związane z materiałem lub wyrobem produktu.

Koszty transportu nie zostaną pokryte. Produkt przeznaczony do zwrotu musi być starannie oczyszczony. Należy zapakować produkt prawidłowo i bezpiecznie tak, aby nie został uszkodzony podczas transportu do nas. Możemy odrzucić roszczenia niewłaściwie dostarczonych produktów.

Wszystkie naprawy będą przeprowadzone przez firmę Silverline Tools lub agencje upoważnione do tego.

Naprawa lub wymiana produktu nie przedłuży okresu gwarancyjnego.

Usterki uznane przez nas, jako objęte gwarancją będą poddane naprawie bezpłatnie (bez kosztów transportowych) lub poprzez wymianę na narzędzie pracujące w idealnym stanie.

Narzędzia lub części zamienne, do których wydano zamiennik staną się własnością Silverline Tools.

Naprawa lub wymiana produktu w ramach gwarancji zapewnia korzyści, które są dodatkami i nie wpływają w żaden sposób na ustawowe prawa konsumenta.

### Gwarancja pokrywa:

Naprawę produktu (w okresie gwarancji), jeśli zostanie on zakwalifikowany zgodnie z wymogami Silverline Tools w związku z usterekami, które wynikły z wad materiałowych lub wad związanych z produkcją.

Jeżeli jakaś część zastępcza nie jest już dostępna lub wycofana z produkcji, Silverline Tools zastąpi ją funkcjonalnym zamiennikiem.

Produkty używane w EU.

### Czego nie pokrywa gwarancja:

Silverline Tools nie pokrywa napraw powstałych w wyniku:

- normalnego zużycia spowodowanego przez normalne użytkowanie zgodne z instrukcją obsługi, np.: noże, szczotki, pasy, żarówki akumulatory itp.
- wymiany dowolnego dołączonego wyposażenia np.: noży, wiertel, papieru ściernego, tarcz do cięcia i innych podobnych elementów.
- przypadkowego uszkodzenia spowodowanego niewłaściwym użytkowaniem lub zaniedbaniami, nieostrożnym działaniem lub niestaranym obchodzeniem się z produktem.
- stosowania produktu do innych celów.
- zmiany lub modyfikacji produktu w jakikolwiek sposób.
- usterek wynikających z wykorzystania części zamiennych i akcesoriów, które nie są oryginalnymi elementami Silverline Tools.
- niewłaściwej instalacji (z wyjątkiem instalacji przeprowadzonej Silverline Tools).
- naprawy lub modyfikacji przeprowadzonej przez osoby inne niż z Centrum Usług Silverline Tools lub autoryzowanych punktów serwisowych.
- roszczeń innych niż związanych z usterkami ujętymi w gwarancji produktu.

## Deklaracja Zgodności WE

Niżej podpisany: Mr Darrell Morris

upoważniony przez: Silverline

Oświadczam, że: Powyższa deklaracja została wydana na wyłączną odpowiedzialność producenta.

Opisany powyżej przedmiot deklaracji jest zgodny z właściwymi przepisami Unijnego prawodawstwa harmonizacyjnego

**Kod identyfikacyjny:** 264782

**Opis:** Wciągnik elektryczny 500 W

**Produkt jest zgodny z następującymi dyrektywami oraz normami:**

- Dyrektywa maszynowa 2006/42/EC
- Dyrektywa kompatybilności elektromagnetycznej 2014/30/EC
- Dyrektywa RoHS 2011/65/EU
- EN 14492-2:2006+A1
- EN 14492-2+A1/AC:2010
- EN 60204-32:2008
- EN 55014-1:2006+A1+A2
- EN 55014-2:2015
- EN 61000-3-2:2014
- EN 61000-3-3:2013

Zastosowana dyrektywa oceny zgodności: TÜV Rheinland

Dokumentacja techniczna produktu znajduje się w posiadaniu: Silverline

**Data:** 07/12/2017

**Podpis:**



Mr Darrell Morris

Dyrektor naczelny

**Nazwa i adres producenta:**

Powerbox International Limited, Company No. 06897059. Registered address: Powerbox, Boundary Way, Lufton Trading Estate, Yeovil, Somerset, BA22 8HZ, United Kingdom.



**GB 3 Year Guarantee.** Register online within 30 days. Terms and Conditions apply.

**FR Garantie de 3 ans.** Enregistrez votre produit en ligne dans un délai de 30 jours suivant la date d'achat. Des conditions générales s'appliquent.

**DE 3 Jahre Garantie.** Innerhalb von 30 Tagen online registrieren. Es gelten die Allgemeinen Geschäftsbedingungen

**ES 3 años de garantía.** Registre su producto online durante los primeros 30 días. Se aplican términos y condiciones.

**IT 3 anni di garanzia.** Registra il tuo prodotto on-line entro 30 giorni dall'acquisto. Vengono applicati i termini e le condizioni generali.

**NL 3 jaar garantie.** Registreer uw product binnen 30 dagen online. Algemene voorwaarden zijn van toepassing

**PL 3 Letnia Gwarancja.** Zarejestruj się online w ciągu 30 dni. Obowiązują Zasady i Warunki

[silverlinetools.com](http://silverlinetools.com)