

18V Impact Driver

FR Visseuse à chocs 18V

DE Akku-Schlagschrauber, 18V

ES Atornillador de impacto 18V

IT Avvitatore ad impatto 18V

NL 18V Slagschroevendraaier

PL Wkrętarka udarowa 18V



Register online: silverlinetools.com



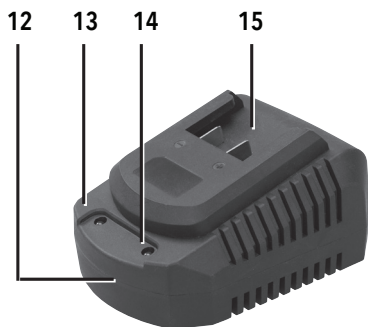

Fig. I

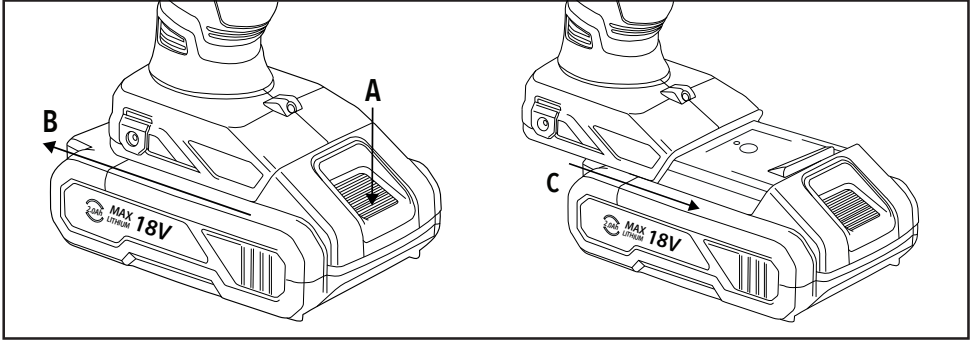

Fig. II

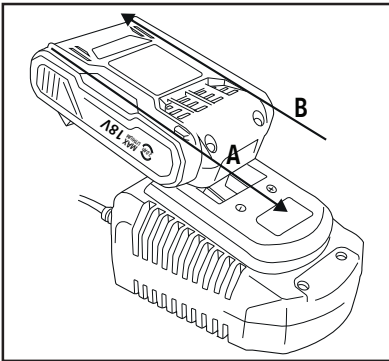
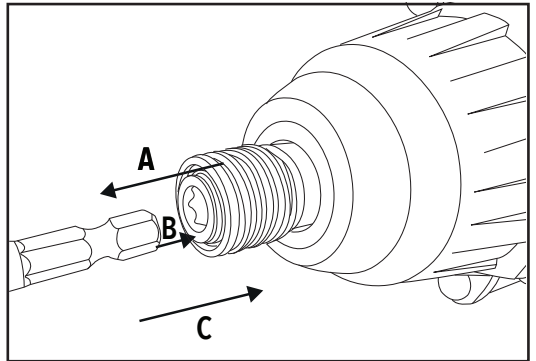

Fig. III



English	06
Français	12
Deutsch.....	20
Español	28
Italiano	36
Nederlands	44
Polski	52

Introduction

Thank you for purchasing this Silverline product. This manual contains information necessary for safe and effective operation of this product. This product has unique features and, even if you are familiar with similar products, it is necessary to read this manual carefully to ensure you fully understand the instructions. Ensure all users of the product read and fully understand this manual. Keep these instructions with the product for future reference.

Description of Symbols

The rating plate on your tool may show symbols. These represent important information about the product or instructions on its use.



Wear hearing protection.
Wear eye protection.
Wear breathing protection.
Wear head protection.



Wear hand protection.



Read instruction manual.



Indoors use only!



Always disconnect from the power supply when adjusting, changing accessories, cleaning, carrying out maintenance and when not in use!



Class II construction (double insulated for additional protection)



Class III construction (separated or safety extra-low voltage)



Environmental Protection
Waste electrical products and batteries, including Li-ion batteries, should not be disposed of with household waste. Please recycle where facilities exist. Check with your local authority or retailer for recycling advice.

Li-ion



Conforms to relevant legislation and safety standards.



Caution!



Li-ion battery cells are recyclable and should not be disposed of with household waste. Please recycle where facilities exist. Check with your local authority or retailer for recycling advice

Li-ion

Technical Abbreviations Key

V	Volts
~	Alternating current
A, mA	Ampere, milli-Amp
Ah	Amp hours (battery capacity)
n ₀	No load speed
Hz	Hertz
—	Direct current
W, kW	Watt, kilowatt
min ⁻¹	Operations per minute
dB(A)	Decibel sound level (A weighted)
m/s ²	Metres per second squared (vibration magnitude)

Specification

Technology:..... Brushed
Voltage:..... 18V 1.5Ah
No load speed:..... 0 - 2300min⁻¹
Max Torque:..... 160Nm
Protection class:..... $IPX0$
Ingress Protection:..... IPX0
Dimensions (L x W x H):..... 177 x 770 x 217mm
Weight:..... 1.33kg

Battery:

Cell type:..... Li-ion
Voltage:..... 18V—
Capacity:..... 1.5Ah

Charger:

Input power:..... 220-240V~ 50/60Hz
Output power:..... 22V— 2.4A
Charging time:..... 1 hours
Cord length:..... 1.8m
Protection class:..... $IPX0$
Ingress protection:..... IPX0

As part of our ongoing product development, specifications of Silverline products may alter without notice.

Sound and vibration information:

Sound pressure L_{pk}:..... 74dB(A)
Sound power L_{WA}:..... 85dB(A)
Uncertainty K:..... 3dB(A)
Weighted Vibration a_h:..... 15.46m/s²
Uncertainty:..... 1.5m/s²

The sound intensity level for the operator may exceed 85dB(A) and sound protection measures are necessary.

⚠ WARNING: Always wear ear protection where the sound level exceeds 85dB(A) and limit the time of exposure if necessary. If sound levels are uncomfortable, even with ear protection, stop using the tool immediately and check the ear protection is correctly fitted and provides the correct level of sound attenuation for the level of sound produced by your tool.

⚠ WARNING: User exposure to tool vibration can result in loss of sense of touch, numbness, tingling and reduced ability to grip. Long term exposure can lead to a chronic condition. If necessary, limit the length of time exposed to vibration and use anti-vibration gloves. Do not operate the tool with hands below a normal comfortable temperature, as vibration will have a greater effect. Use the figures provided in the specification relating to vibration to calculate the duration and frequency of operating the tool.

⚠ WARNING: The vibration emission during actual use of the power tool can differ from the declared total value depending on the ways in which the tool is used. There is the need to identify safety measures to protect the operator that are based on an estimation of exposure in the actual conditions of use (taking account of all parts of the operating cycle such as the times when the tool is switched off and when it is running idle in addition to the trigger time).

The declared vibration total value has been measured in accordance with a standard test method and may be used for comparing one tool with another. The declared vibration total value may also be used in a preliminary assessment of exposure.

Sound levels in the specification are determined according to international standards. The figures represent normal use for the tool in normal working conditions. A poorly maintained, incorrectly assembled, or misused tool, may produce increased levels of noise and vibration. www.osha.europa.eu provides information on sound and vibration levels in the workplace that may be useful to domestic users who use tools for long periods of time.

General Power Tool Safety Warnings

⚠ WARNING: Read all safety warnings, instructions, illustrations and specifications provided with this power tool. Failure to follow all instructions listed below may result in electric shock, fire and/or serious injury.

Save all warnings and instructions for future reference.

The term "power tool" in the warnings refers to your mains-operated (corded) power tool or battery-operated (cordless) power tool.

1) Work area safety

- Keep work area clean and well lit. Cluttered or dark areas invite accidents.
- Do not operate power tools in explosive atmospheres, such as in the presence of flammable liquids, gases or dust. Power tools create sparks which may ignite the dust or fumes.
- Keep children and bystanders away while operating a power tool. Distractions can cause you to lose control.

2) Electrical safety

- Power tool plugs must match the outlet. Never modify the plug in any way. Do not use any adapter plugs with earthed (grounded) power tools. Unmodified plugs and matching outlets will reduce the risk of electric shock.
- Avoid body contact with earthed or grounded surfaces, such as pipes, radiators, ranges and refrigerators. There is an increased risk of electric shock if your body is earthed or grounded.
- Do not expose power tools to rain or wet conditions. Water entering a power tool will increase the risk of electric shock.
- Do not abuse the cord. Never use the cord for carrying, pulling or unplugging the power tool. Keep cord away from heat, oil, sharp edges or moving parts. Damaged or entangled cords increase the risk of electric shock.
- When operating a power tool outdoors, use an extension cord suitable for outdoor use. Use of a cord suitable for outdoor use reduces the risk of electric shock.
- If operating a power tool in a damp location is unavoidable, use a residual current device (RCD) protected supply. Use of an RCD reduces the risk of electric shock.

3) Personal safety

- Stay alert, watch what you are doing and use common sense when operating a power tool. Do not use a power tool while you are tired or under the influence of drugs, alcohol or medication. A moment of inattention while operating power tools may result in serious personal injury.
- Use personal protective equipment. Always wear eye protection. Protective equipment such as a dust mask, non-skid safety shoes, hard hat or hearing protection used for appropriate conditions will reduce personal injuries.
- Prevent unintentional starting. Ensure the switch is in the OFF-position before connecting to power source and/or battery pack, picking up or carrying the tool. Carrying power tools with your finger on the switch or energising power tools that have the switch ON invites accidents.

- Remove any adjusting key or wrench before turning the power tool ON. A wrench or a key left attached to a rotating part of the power tool may result in personal injury.

- Do not overreach. Keep proper footing and balance at all times. This enables better control of the power tool in unexpected situations.

- Dress properly. Do not wear loose clothing or jewellery. Keep your hair and clothing away from moving parts. Loose clothes, jewellery or long hair can be caught in moving parts.

- If devices are provided for the connection of dust extraction and collection facilities, ensure these are connected and properly used. Use of dust collection can reduce dust-related hazards.

- Do not let familiarity gained from frequent use of tools allow you to become complacent and ignore tool safety principles. A careless action can cause severe injury within a fraction of a second.

4) Power tool use and care

- Do not force the power tool. Use the correct power tool for your application. The correct power tool will do the job better and safer at the rate for which it was designed.

- Do not use the power tool if the switch does not turn it ON and OFF. Any power tool that cannot be controlled with the switch is dangerous and must be repaired.

- Disconnect the plug from the power source and/or remove the battery pack, if detachable, from the power tool before making any adjustments, changing accessories, or storing power tools. Such preventive safety measures reduce the risk of starting the power tool accidentally.

- Store idle power tools out of the reach of children and do not allow persons unfamiliar with the power tool or these instructions to operate the power tool. Power tools are dangerous in the hands of untrained users.

- Maintain power tools and accessories. Check for misalignment or binding of moving parts, breakage of parts and any other condition that may affect the power tool's operation. If damaged, have the power tool repaired before use. Many accidents are caused by poorly maintained power tools.

- Keep cutting tools sharp and clean. Properly maintained cutting tools with sharp cutting edges are less likely to bind and are easier to control.

- Use the power tool, accessories and tool bits, etc. in accordance with these instructions, taking into account the working conditions and the work to be performed. Use of the power tool for operations different from those intended could result in a hazardous situation.

- Keep handles and grasping surfaces dry, clean and free from oil and grease. Slippery handles and grasping surfaces do not allow for safe handling and control of the tool in unexpected situations.

5) Battery tool use and care

- Recharge only with the charger specified by the manufacturer. A charger that is suitable for one type of battery pack may create a risk of fire when used with another battery pack.

- Use power tools only with specifically designated battery packs. Use of any other battery packs may create a risk of injury and fire.

- When battery pack is not in use, keep it away from other metal objects, like paper clips, coins, keys, nails, screws or other small metal objects, that can make a connection from one terminal to another. Shorting the battery terminals together may cause burns or a fire.

- Under abusive conditions, liquid may be ejected from the battery; avoid contact. If contact accidentally occurs, flush with water. If liquid contacts eyes, additionally seek medical help. Liquid ejected from the battery may cause irritation or burns.

- Do not use a battery pack or tool that is damaged or modified. Damaged or modified batteries may exhibit unpredictable behaviour resulting in fire, explosion or risk of injury.

- Do not expose a battery pack or tool to fire or excessive temperature. Exposure to fire or temperature above 130°C may cause explosion.

- Follow all charging instructions and do not charge the battery pack or tool outside the temperature range specified in the instructions. Charging improperly or at temperatures outside the specified range may damage the battery and increase the risk of fire.

6) Service

- Have your power tool serviced by a qualified repair person using only identical replacement parts. This will ensure that the safety of the power tool is maintained.

- Never service damaged battery packs. Service of battery packs should only be performed by the manufacturer or authorised service providers.

Impact Driver Safety

⚠️ WARNING!

- Use auxiliary handle(s), if supplied with the tool. Loss of control can cause personal injury.
- Hold the power tool by insulated gripping surfaces, when performing an operation where the fastener may contact hidden wiring or its own cord. Fasteners contacting a "live" wire may make exposed metal parts of the power tool "live" and could give the operator an electric shock.
- a) **DO NOT allow anyone under the age of 18 years to use this tool.** Ensure that operators are qualified and familiar with the operating and safety instructions.
- b) **ALWAYS grip the tool firmly, DO NOT overreach, and ensure you won't lose control.** Keep secure footing whilst using an impact driver.
- c) **Battery chargers are for indoors use only.** Ensure that the power supply and charger are protected against moisture at all times.
- d) **When using the impact driver, use safety equipment including safety glasses or shield, ear defenders, and protective clothing including safety gloves.** If the work produces dust wear respiratory protection suitable for the work being undertaken. A minimum rating of FFP2 is recommended. If operating the tool causes discomfort in any way, stop immediately and review your method of use.
- e) **Ensure that the lighting is adequate.**
- f) **Ensure that the impact driver bit or accessory is securely fixed in the bit holder.** Insecure accessories can be ejected from the machine causing a hazard.
- g) **DO NOT exert pressure on to the tool.** To do so would shorten its service life.
- h) **If you are interrupted when operating an impact driver, complete the process and switch off before looking up.**
- i) **Where possible, use clamps or a vice to hold your work.**
- j) **Examine the bit holder regularly for signs of wear or damage.** Have damaged parts repaired by a qualified service centre.
- k) **ALWAYS wait until the impact driver has come to a complete stop before putting it down.**
- l) **Periodically check all nuts, bolts and other fixings and tighten where necessary.**
- m) **Only use bits and accessories, specifically designed for use with impact drivers.** Conventional bits and accessories may shear off during use, or be otherwise damaged, potentially ejecting dangerous projectiles.
- n) **Ensure that fasteners are suitable for impact driver use.** Nuts, bolts and screws that are not suitable for high torque application may be damaged.
- o) **Even when this tool is used as prescribed it is not possible to eliminate all residual risk factors.** If you are in any doubt as to the safe use of this tool, do not use it.

Battery and Charger Safety

Use the Battery Charger correctly

- Refer to the section of this manual relating to use of the Battery Charger (12) before attempting to charge the Battery (7)
- Do not attempt to use the Battery Charger with any batteries other than those supplied.
- Keep your Battery Charger clean; foreign objects or dirt may cause a short or block air vents. Failure to follow these instructions may cause overheating or fire
- If the supply cord is damaged, it must be replaced by the manufacturer, its service agent or similarly qualified persons in order to avoid a hazard
- Examine the Battery Charger regularly for damage, especially the cord, plug and enclosure. If the Battery Charger is damaged, it must not be used until it has been repaired
- Children should be supervised to ensure that they do not play with the appliance
- ⚠️ **WARNING:** Do not attempt to recharge non-rechargeable batteries.

Battery safety

- ⚠️ **WARNING:** Li-ion batteries, if incorrectly used, stored or charged are a fire, burn and explosion hazard.
 - Keep the battery out of reach of children
 - Only charge Li-ion batteries designed specifically for this charger
 - Only use Li-ion batteries provided with this product or specifically designed to be compatible
 - Allow batteries to cool for 15 minutes after charging or heavy use. Failure to follow these instructions may cause overheating or fire
 - When not in use batteries should be stored at room temperature (approximately 20°C)
 - Ensure battery contacts cannot accidentally short in storage. Keep batteries clean; foreign objects or dirt may cause a short. Keep away from other metal objects, for example paperclips, coins, keys, nails and screws
 - Under abusive conditions, liquid may be ejected from the battery. This liquid may cause skin irritation or burns. Avoid contact. If contact accidentally occurs, flush with water. If liquid contacts eyes, seek medical help
 - Do not open, disassemble, crush, heat above 60°C or incinerate. Do not dispose of in fire or similar
 - Do not get batteries wet or immerse in water

Battery & charger safety features

The Battery and Charger are fitted with a number of safety features which may be triggered during charging or operation:

- Over-charge protection: Charger automatically switches off when the Battery has reached full charge capacity, protecting the internal components of the battery
- Over-discharge protection: Prevents the Battery from discharging beyond the recommended lowest safety voltage
- Over-heat protection: Sensor switches off if the Battery becomes too hot during operation. This can happen if the tool is overloaded or being used for extended periods of time. Up to 30 minutes cooling time may be required depending on the ambient temperature
- Overload protection: Battery temporarily stops if it is overloaded or the maximum current draw is exceeded, protecting the internal components. The Battery will resume normal operation when the current draw returns to a normal safe level. This may take a few seconds
- Short circuit protection: The Battery will stop working immediately if a short circuit occurs, this prevents damage to the Battery or tool

Product Familiarisation

1.	Hex Bit Holder
2.	Collar
3.	Motor Vents
4.	Direction Switch
5.	Battery Mount
6.	Battery Charge Indicator
7.	Battery
8.	Battery Release
9.	ON/OFF Switch
10.	On-Tool Battery Indicator
11.	LED Light
12.	Battery Charger
13.	Red LED
14.	Green LED
15.	Charger Terminals

Intended Use

High torque, battery-operated impact driver for driving screws, nuts, bolts and other fasteners.

The tool must ONLY be used for its intended purpose. Any use other than those mentioned in this manual will be considered a case of misuse. The operator, and not the manufacturer, shall be liable for any damage or injury resulting from such cases of misuse. The manufacturer shall not be liable for any modifications made to the tool, nor for any damage resulting from such modifications.

Unpacking Your Tool

- Carefully unpack and inspect your product. Fully familiarise yourself with all its features and functions
- Ensure all parts of the product are present and in good condition
- If any parts are missing or damaged, have such parts replaced before attempting to use this product

Before Use

⚠️ **WARNING:** ALWAYS remove the battery before attaching or changing any accessories or making any adjustments.

Removing the Battery

To remove the Battery (7), press the Battery Release (8) and slide the Battery off the Battery Mount (5) (Fig. 1 (a-b))

Installing a charged Battery

1. To fit a charged Battery (7), slide it onto the Battery Mount (5) (Fig. I (c))

Note: The Battery will fit only in one direction, which is determined by its shape and the design of the Battery Mount. However, if the Battery does not slide onto the Battery Mount easily, do not force it. Instead, pull the Battery off the Battery Mount again, check for correct position, and try again gently.

2. Push the Battery onto the Battery Mount until it locks into place securely

Setting up the Charger

1. If fitted, remove the Battery (7) from the Battery Charger (12) (Fig. II (b))

2. Connect the Battery Charger to the mains power supply

Note: The Green LED (14) on the Battery Charger will illuminate to indicate that the Charger is powered.

⚠ WARNING: The Battery Charger is designed for indoor use only and must not be exposed to moisture and rain.

Charging the Battery

⚠ WARNING: Failure to follow the correct procedure when charging the Battery (7) will result in permanent damage.

Note: Normal charging time is 1 hour for a recently fully-discharged Battery, but if the Battery has been left in a discharged state for some time, it may take extended time to charge.

1. Slide a discharged or partially discharged Battery onto the Battery Charger (12) (Fig. II (a))

Note: Make sure the Battery and Battery Charger are lined up correctly. If the Battery does not slide onto the Battery Charger easily, don't force it. Instead, remove the Battery, then check that the top of the Battery and the Battery Charger slot are clean and undamaged and that the Charger Terminals (15) are not bent.

2. Once charging commences, only the Red LED (13) will illuminate

Note: If the Red LED is not constantly illuminated after an uncharged Battery is inserted into the Charger, the Battery or Charger may be faulty. Recheck the Battery is fully inserted in the Battery Charger. If the fault persists do not use and contact your authorised Silverline distributor.

3. When the Battery is fully-charged, only the Green LED (14) will be illuminated

Battery Charge Level

The Battery has a built-in Battery Charge Indicator (6). Pressing on the button to the right will indicate the charge level. The number of bars that illuminate when the button is pressed indicate the charge level; 1 bar indicating a low charge, 3 bars indicating a full charge.

IMPORTANT: When a low charge level is indicated, be aware the tool may stop operating while in use. This may be dangerous. It is recommended to always ensure the Battery has a good charge level.

Notes about battery charging

IMPORTANT: Batteries are an expendable supply whose capacity shortens over time. Always adhere to the correct handling and charging instructions in the manual. If the battery does not hold charge or working time is shortened, purchase a genuine Silverline replacement.

- The battery should be charged at ambient temperatures between 10°C and 40°C (ideally around 20°C)
- After charging, allow 15 minutes for the battery to cool before use
- Ensure that the charger is disconnected from the mains supply after use, and is stored correctly
- Do not leave batteries on charge for extended periods and never store batteries on charge
- The charger monitors battery temperature and voltage while charging. Remove the battery once charging has been completed to maximise charge cycles of the battery and not waste power
- Batteries can become faulty over time, individual cells in the battery can fail, and the battery could short. The charger will not charge faulty batteries. Use another battery, if possible, to check correct functionality of the charger and purchase a replacement battery if a faulty battery is indicated
- Do not store Lithium-ion battery packs in a discharged state long term. This can damage the Lithium-ion cells. For long-term storage, store batteries in a high charge state disconnected from the power tool
- The capacity of batteries will reduce over time. After 100 charge cycles, the battery's operation time and the performance will slightly reduce. This decline will continue until the battery has minimal capacity after 500 charge cycles. This is normal and not a fault with the battery pack

Fitting a driver bit

⚠ WARNING: DO NOT fit any attachment with a maximum speed lower than the no load speed of the machine.

Refer to Fig. III

1. Pull the Collar (2) of the Hex Bit Holder (1) forward
2. Insert the bit
3. Release the Collar
4. Pull on the bit to check that it is securely fitted. If the bit is not secure, repeat steps 1 to 3

Note: Make sure driver bits are suitable for use with an impact driver.

Operation

⚠ WARNING: ALWAYS wear appropriate personal protective equipment, including eye protection and gloves when working with this tool.

Direction control

IMPORTANT: NEVER change the direction of rotation while the tool is running. This may cause permanent damage to the tool.

- Use the Direction Switch (4) to change the direction of rotation
- For anti-clockwise rotation, push the Direction Switch to the right
- For clockwise rotation, push the Direction Switch to the left

Note: When the Direction Switch is in the central position, the tool is locked and cannot be switched ON. Use this setting as a safety feature to prevent the tool from being switched ON accidentally.

Switching ON & OFF

⚠ WARNING: Always wear adequate personal protection equipment when setting up and operating this tool.

1. Select a direction of rotation using the Direction Switch (4)
2. To start the tool, squeeze the ON/OFF Switch (9)
3. The speed of the tool is controlled by the movement of the trigger: the further the trigger is pressed down, the faster the drill will run
4. Release the ON/OFF Switch to stop the tool

Note: A LED Light (11) will operate each time the ON/OFF Switch is pressed, to illuminate the work area.

Note: The On-Tool Battery Indicator (10) will operate each time the ON/OFF Switch is pressed. The number of bars that illuminate when the button is pressed indicate the charge level; 1 bar indicating a low charge, 3 bars indicating a full charge.

⚠ WARNING: If the power tool gets excessively hot in use, stop using the tool immediately and allow to cool before continuing work. The cooling period can be reduced by operating the impact driver at maximum speed with no load. Always make sure the Motor Vents (3) are not blocked and do not allow dust to enter the body of the tool through the Motor Vents; dust, especially metallic dust, may damage or destroy the tool.

Accessories

- A full range of accessories including impact driver bits is available from your Silverline stockist
- Spare parts can be obtained from toolssparesonline.com

Maintenance

⚠ WARNING: Always disconnect the tool from the power supply, before cleaning or carrying out maintenance.

General inspection

- Regularly check that all the fixing screws are tight. They may vibrate loose over time
- Repairs should be carried out by an authorised Silverline service centre.

Lubrication

- Lubricate all moving parts with a suitable lubricant spray, at regular intervals

Cleaning

⚠ WARNING: ALWAYS wear protective equipment including eye protection and gloves when cleaning this tool.

- Keep your tool clean at all times. Dirt and dust will cause internal parts to wear quickly, and shorten the device's service life
- Clean the body of your tool with a soft brush, or dry cloth
- Never use caustic agents to clean plastic parts. If dry cleaning is not sufficient, a mild detergent on a damp cloth is recommended
- Water must never come into contact with the tool
- Ensure the tool is thoroughly dry before using it
- If available, use clean, dry, compressed air to blow through the ventilation holes (where applicable)

Brushes

- Over time the carbon brushes inside the motor may become worn
- Excessively worn brushes may cause loss of power, intermittent failure, or visible sparking
- If you suspect that the brushes may be worn, have them replaced at an authorised service centre

Contact

For technical or repair service advice, please contact the helpline on (+44) 1935 382 222

Web: silverlinetools.com/en-GB/Support

UK Address:

Toolstream Ltd.
Boundary Way
Lufton Trading Estate
Yeovil, Somerset
BA22 8HZ, United Kingdom

EU Address:

Toolstream B.V.
De Keten
00004
5651 GJ
Eindhoven, Netherlands

Storage

- Store this tool carefully in a secure, dry place out of the reach of children
- For long-term storage, remove batteries and store separately

Disposal

Li-ion batteries should not be disposed of with household waste. If you do not know of a li-ion battery recycling centre in your area, contact your local authority or original dealer for advice on disposal of li-ion batteries.

Always adhere to national regulations when disposing of power tools that are no longer functional and are not viable for repair.

- Do not dispose of power tools, batteries or other waste electrical and electronic equipment (WEEE), with household waste
- Contact your local waste disposal authority for information on the correct way to dispose of power tools and batteries

Troubleshooting

Problem	Possible cause	Solution
Red LED (13) and Green LED (14) do not illuminate to indicate the Battery (7) is correctly charging	Battery not correctly connected to Battery Charger (12)	Clean battery socket of Battery Charger and battery contacts and fully slide on to Battery Charger so it clicks in a locked position
	Battery Charger not powered	Recheck mains connection
Battery pack has low capacity	Battery not being fully charged	Do not remove Battery until a full charge is indicated
	Battery pack has been charged over 100 times and capacity has started to reduce	This is normal for battery packs. Contact your Silverline dealer to purchase a replacement battery pack
Impact driver cannot be switched ON (ON/OFF Switch (9) does not move)	The Direction Switch (4) may be in the middle (locked) position	Slide the Direction Switch either to the left or right
Impact driver does not start when Trigger Switch is depressed	Battery completely discharged	Recharge Battery or replace with a fully charged Battery
	Defective Battery	Replace Battery
	Tool defective	Contact your dealer or authorised Silverline service centre

Silverline Tools Guarantee

This Silverline product comes with a 3 year guarantee

Register this product at www.silverlinetools.com within 30 days of purchase in order to qualify for the 3 year guarantee. Guarantee period begins according to the date of purchase on your sales receipt.

Registering your purchase

Registration is made at silverlinetools.com by selecting the Guarantee Registration button. You will need to enter:-

- Your personal details
- Details of the product and purchase information

Once this information is entered your guarantee certificate will be created in PDF format for you to print out and keep with your purchase.

Terms & Conditions

Guarantee period becomes effective from the date of retail purchase as detailed on your sales receipt.

PLEASE KEEP YOUR SALES RECEIPT

If this product develops a fault within 30 days of purchase, return it to the stockist where it was purchased, with your receipt, stating details of the fault. You will receive a replacement or refund.

If this product develops a fault after the 30 day period, return it to:

Silverline Tools Service Centre
PO Box 2988
Yeovil
BA21 1WU, UK

The guarantee claim must be submitted during the guarantee period.

You must provide the original sales receipt indicating the purchase date, your name, address and place of purchase before any work can be carried out.

You must provide precise details of the fault requiring correction.

Claims made within the guarantee period will be verified by Silverline Tools to establish if the deficiencies are related to material or manufacturing of the product.

Carriage will not be refunded. Items for return must be in a suitably clean and safe state for repair, and should be packaged carefully to prevent damage or injury during transportation. We may reject unsuitable or unsafe deliveries.

All work will be carried out by Silverline Tools or its authorized repair agents.

The repair or replacement of the product will not extend the period of guarantee

Defects recognised by us as being covered by the guarantee shall be corrected by means of repair of the tool, free of charge (excluding carriage charges) or by replacement with a tool in perfect working order.

Retained tools, or parts, for which a replacement has been issued, will become the property of Silverline Tools.

The repair or replacement of your product under guarantee provides benefits which are additional to and do not affect your statutory rights as a consumer.

What is covered:

The repair of the product, if it can be verified to the satisfaction of Silverline Tools that the deficiencies were due to faulty materials or workmanship within the guarantee period.

If any part is no longer available or out of manufacture, Silverline Tools will replace it with a functional replacement part.

Use of this product in the EU.

What is not covered:

Silverline Tools does not guarantee repairs required as a result of:

Normal wear and tear caused by use in accordance with the operating instructions eg blades, brushes, belts, bulbs, batteries etc.

The replacement of any provided accessories drill bits, blades, sanding sheets, cutting discs and other related items.

Accidental damage, faults caused by negligent use or care, misuse, neglect, careless operation or handling of the product.

Use of the product for anything other than normal domestic purposes.

Change or modification of the product in any way.

Use of parts and accessories which are not genuine Silverline Tools components.

Faulty installation (except installed by Silverline Tools).

Repairs or alterations carried out by parties other than Silverline Tools or its authorized repair agents.

Claims other than the right to correction of faults on the tool named in these guarantee conditions are not covered by the guarantee.

Battery Guarantee

Silverline batteries are guaranteed for 30 days. If a defect occurs on a registered battery during the term of the Battery Guarantee, due to material or manufacturing fault, then Silverline will replace it free of charge. This guarantee does not apply to commercial use nor does it extend to normal wear and tear or damage as a result of accident, abuse or misuse.

Introduction

Nous vous remercions d'avoir choisi cet équipement Silverline. Ces instructions contiennent les informations nécessaires au fonctionnement efficace et sûr de ce produit. Veuillez lire attentivement ce manuel pour vous assurer de tirer pleinement avantage des caractéristiques uniques de votre nouvel équipement. Gardez ce manuel à portée de main et assurez-vous que tous les utilisateurs l'aient lu et bien compris avant toute utilisation. Veuillez conserver ces instructions et consignes de sécurité avec le produit pour toute référence ultérieure.

Description des symboles

La plaque signalétique figurant sur votre outil peut présenter des symboles. Ces symboles constituent des informations importantes relatives au produit ou des instructions concernant son utilisation.



Port de protection auditive
Port de lunettes de sécurité
Port de masque respiratoire
Port de casque



Port de gants



Lire le manuel d'instructions



Pour usage à l'intérieur uniquement !



Débranchez toujours l'appareil avant d'effectuer un réglage, de changer d'accessoire, de le nettoyer, de l'entretenir, ou lorsqu'il n'est plus utilisé !



Construction de classe II (double isolation pour une protection supplémentaire).



Construction de classe III (séparé ou basse tension de sécurité)



Protection de l'environnement -
Les produits électriques usagés et les batteries, ainsi que les batteries au lithium-ion, ne doivent pas être jetés avec les ordures ménagères. Veuillez les recycler dans les centres prévus à cet effet. Pour plus d'informations, veuillez contacter votre municipalité ou point de vente.

Li-ion



Conforme aux réglementations et aux normes de sécurité pertinentes.



Attention !



Les batteries Li-ion ne doivent pas être jetées avec les ordures ménagères. Veuillez les recycler dans les centres prévus à cet effet. Pour plus d'informations, veuillez contacter votre municipalité ou point de vente.

Li-ion

Abréviations pour les termes techniques

V	Volt
~	Courant alternatif
A, mA	Ampère, Milliampère
Ah	Ampères par heure (Capacité de la batterie)
n_0	Vitesse à vide
Hz	Hertz
—	Courant continu
W, kW	Watt, Kilowatt
min ⁻¹	Opérations par minute
dB(A)	Puissance acoustique en décibel (A pondéré)
m/s ²	Mètres par seconde au carré (magnitude des vibrations)

Caractéristiques techniques

Technologie : À balais
Tension : 18 V, 1,5 Ah
Vitesse à vide : 0 à 2 300 min⁻¹
Couple max. : 160 Nm
Classe de protection : IPX0
Indice de protection : IPX0
Dimensions (L x l x H) : 177 x 770 x 217 mm
Poids : 1,33 kg

Batterie :

Type de cellules : Li-ion
Tension : 18V ---
Capacité : 1,5 Ah

Chargeur :

Puissance d'entrée : 220-240 V ~, 50/60 Hz, 1,2 A
Puissance de sortie : 22 V --- , 2,4 A
Temps de charge : 1 heure
Longueur du câble d'alimentation : 1,8 m
Classe de protection : IPX0
Indice de protection : IPX0

Du fait de l'évolution constante de notre développement produit, les caractéristiques des produits Silverline peuvent changer sans notification préalable.

Informations sur le niveau sonore et vibratoire

Pression acoustique L_{WA} : 74 dB (A)
Puissance acoustique L_{WA} : 85 dB (A)
Incertitude K : 3 dB (A)
Vibration pondérée a_{hv} : 15,46 m/s²
Incertitude : 1,5 m/s²

L'intensité sonore peut dépasser 85 dB(A) et il est nécessaire que l'utilisateur prenne des mesures de protection sonore.

⚠ AVERTISSEMENT : portez toujours des protections auditives lorsque le niveau d'intensité est supérieur à 85 dB(A) et limitez le temps d'exposition si nécessaire. Si l'intensité sonore devient inconfortable, même avec les protections, arrêtez immédiatement d'utiliser l'appareil, vérifiez que les protections sont bien en places et adaptés avec le niveau sonore produit par l'appareil.

⚠ AVERTISSEMENT : l'exposition de l'utilisateur aux vibrations peut entraîner une perte du toucher, des engourdissements, des picotements et ainsi réduire la capacité de préhension. De longues expositions peuvent également provoquer ces symptômes de façon chronique. Si nécessaire, limitez le temps d'exposition aux vibrations et portez des gants anti-vibrations. N'utilisez pas cet outil lorsque la température de vos mains est en dessous des températures normales, car l'effet vibratoire en est accentué. Référez-vous aux chiffres indiqués dans les caractéristiques techniques des caractéristiques relatifs aux vibrations pour calculer le temps et la fréquence d'utilisation de l'outil.

⚠ AVERTISSEMENT : l'émission de vibrations effective au cours de l'utilisation de l'appareil peut différer de la valeur totale déclarée en fonction de la manière dont l'outil est utilisé. Il sera utile d'identifier les mesures de sécurité afin de protéger l'utilisateur en fonction de l'estimation de l'exposition en conditions réelles d'utilisation (en prenant en compte toutes les phases du cycle de fonctionnement telles que les périodes où l'outil est éteint, lorsqu'il est allumé mais inactif, en plus du temps de déclenchement).

La valeur totale des vibrations déclarée a été mesurée conformément à une méthode d'essai normalisée et permet de comparer un outil à un autre. La valeur totale des vibrations déclarée peut également être utilisée lors d'une évaluation préliminaire d'exposition.

Les niveaux sonores et vibratoires indiqués dans la section « Caractéristiques techniques » du présent manuel sont déterminés en fonction de normes internationales. Ces données correspondent à un usage normal de l'outil, et ce dans des conditions de travail normales. Un appareil mal entretenu, mal assemblé ou mal utilisé peut augmenter les niveaux sonores et vibratoires. Le site <http://osha.europa.eu/fr> offre de plus amples informations sur les niveaux sonores et vibratoires sur le lieu de travail, celles-ci pourraient être utiles à tout particulier utilisant des outils électriques pendant des périodes prolongées.

Consignes générales de sécurité relatives à l'utilisation d'outils et appareils électriques

⚠ Veuillez lire toutes les consignes de sécurité et toutes les instructions dispensées dans le présent manuel. Le fait de ne pas suivre toutes les instructions données ci-dessous peut provoquer un choc électrique, un incendie et/ou une blessure grave.

Veuillez conserver ces instructions et consignes de sécurité pour référence ultérieure.

L'expression « appareil électrique » employée dans les présentes consignes recouvre aussi bien les appareils filaires à brancher sur secteur que les appareils sans fils fonctionnant avec batterie.

1) Sécurité sur la zone de travail

- Maintenir une zone de travail propre et bien éclairée. Des zones encombrées et mal éclairées sont sources d'accidents.
- Ne pas utiliser d'appareils électriques dans des environnements explosifs, tels qu'à proximité de liquides, de gaz ou de poussières inflammables. Les appareils électriques produisent des étincelles susceptibles d'enflammer la poussière ou les vapeurs présentes.
- Éloigner les enfants et toute personne se trouvant à proximité pendant l'utilisation d'un appareil électrique. Ceux-ci pourraient vous distraire et vous faire perdre la maîtrise de l'appareil.

2) Sécurité électrique

- Les prises des appareils électriques doivent correspondre aux prises du secteur. Ne modifiez jamais la prise en aucune façon. Ne jamais utiliser d'adaptateur sur la prise électrique d'appareil mis à la terre. Des prises non modifiées, adaptées aux boîtiers de prise de courant, réduiront les risques de décharge électrique.
- Éviter le contact corporel avec les surfaces mises à la terre telles que tuyaux, radiateurs, cuisiniers et réfrigérateurs. Le risque de décharge électrique est plus important si votre corps est mis à la terre.
- Ne pas exposer votre appareil électrique à la pluie ou à l'humidité. L'infiltration d'eau dans un appareil électrique augmentera le risque de décharge électrique.
- Ne pas maltraiter le cordon électrique. N'utilisez jamais le cordon électrique pour porter, tirer ou débrancher l'appareil électrique. Conservez le cordon électrique à l'écart de la chaleur, de l'essence, de bords tranchants ou de pièces en mouvement. Un cordon électrique endommagé ou entortillé accroît le risque de décharge électrique.

- À cas où l'appareil électroportatif serait utilisé à l'extérieur, servez-vous d'une rallonge appropriée à une utilisation en extérieur. Cela réduit le risque de décharge électrique.
- Si une utilisation de l'appareil dans un environnement humide ne peut être évitée, utilisez une alimentation protégée par un disjoncteur différentiel. L'utilisation d'un disjoncteur différentiel réduit le risque de décharge électrique.

3) Sécurité des personnes

- Rester vigilant et faire preuve de bon sens lors de la manipulation de l'appareil. Ne pas utiliser d'appareil électrique en état de fatigue ou sous l'influence de drogues, d'alcool ou de médicaments. Un moment d'inattention pendant l'utilisation d'un appareil électrique peut se traduire par des blessures graves.
- Porter des équipements de protection. Porter toujours des lunettes de protection. Le port d'équipements de protection tels que des masques à poussières, des chaussures de sécurité antidérapantes, un casque de sécurité ou des protections antibruit, selon le travail à effectuer, réduira le risque de blessures aux personnes.
- Éviter tout démarrage accidentel. S'assurer que l'interrupteur marche-arrêt soit en position d'arrêt (Off) avant de brancher l'appareil sur l'alimentation secteur. Porter un appareil électrique tout en maintenant le doigt posé sur l'interrupteur ou brancher un appareil électrique dont l'interrupteur est sur la position de marche (On) est source d'accidents.
- Enlever tout clé ou tout instrument de réglage avant de mettre l'appareil électrique en marche. Une clé ou un instrument de réglage resté fixé à un élément en rotation de l'appareil électrique peut entraîner des blessures physiques.
- NE PAS TOUCHER ! Se tenir toujours en position stable et conserver l'équilibre. Cela permet de mieux contrôler l'appareil électrique dans des situations inattendues.
- Porter des vêtements appropriés. Ne pas porter de vêtements amples ou des bijoux pendants. Garder les cheveux et vêtements à l'écart des parties mobiles. Les vêtements amples, les bijoux pendants ou les cheveux longs peuvent être happés par les pièces en mouvement.
- Si l'appareil est pourvu de dispositifs destinés au raccord d'équipements d'extraction et de récupération de la poussière/sciure, s'assurer qu'ils soient bien fixés et utilisés correctement. L'utilisation de ces dispositifs peut réduire les risques dus à la poussière.
- Ne relâchez pas votre vigilance sous prétexte qu'un usage fréquent vous donne l'impression de vous sentir suffisamment en confiance et familier avec l'appareil et son utilisation. Une action inconsidérée qui ne durerait ni se serait-ce qu'une fraction de seconde pourrait entraîner un accident impliquant de graves blessures.

4) Utilisation et entretien d'appareils électriques

- Ne pas surcharger l'appareil électrique. Utiliser l'appareil électrique approprié au travail à effectuer. Un appareil électrique adapté et employé au rythme pour lequel il a été conçu permettra de réaliser un travail de meilleure qualité et dans de meilleures conditions de sécurité.
 - Ne pas utiliser un appareil électrique dont l'interrupteur marche-arrêt est hors service. Tout appareil électrique dont la commande ne s'effectue pas par l'interrupteur marche-arrêt est dangereux et doit être réparé.
 - Débrancher l'appareil électrique et/ou retirer la batterie, dans la mesure du possible, avant d'effectuer tout réglage, changement d'accessoire ou avant de le ranger. De telles mesures préventives réduiront les risques de démarrage accidentel.
 - Ranger les appareils électriques inutilisés hors de portée des enfants et ne pas permettre l'utilisation de ces appareils aux personnes novices ou n'ayant pas connaissance de ces instructions. Les appareils électriques sont dangereux dans les mains d'utilisateurs inexpérimentés.
 - Veiller à l'entretien des appareils électriques. Vérifier que les éléments rotatifs soient bien alignés et non grippés. S'assurer de l'absence de pièces cassées ou endommagées susceptibles de nuire au bon fonctionnement de l'appareil. Si l'appareil électrique est endommagé, le faire réparer avant toute utilisation. De nombreux accidents sont causés par l'utilisation d'appareils électriques mal entretenus.
 - Garder les appareils de coupe affûtés et propres. Des appareils de coupe bien entretenus, aux tranchants bien affûtés, sont moins susceptibles de se gripper et sont plus faciles à contrôler.
 - Utiliser l'appareil électrique, les accessoires et les appareils à monter, etc., conformément à ces instructions et selon l'utilisation prévue pour le type d'appareil donné, en tenant compte des conditions de travail et de la tâche à réaliser. Toute utilisation de cet outil électrique autre que celle pour laquelle il a été conçu peut entraîner des situations à risque et entraînerait une annulation de sa garantie.
 - Veillez à ce que les poignées et toute surface de préhension de l'appareil soient toujours propres, sèches et exemptes d'huile et de graisse. Une poignée ou une surface de préhension rendue glissante ne consentirait pas à l'utilisateur de conserver une parfaite maîtrise de son appareil en toutes circonstances.
- 5) Entretien et utilisation de la batterie d'appareils électriques sans fil
- Ne rechargez qu'à l'aide du chargeur indiqué par le fabricant. Un chargeur fonctionnant avec un type de batterie peut ne pas fonctionner avec un autre et entraîner un risque d'incendie.
 - N'utilisez que les batteries spécialement conçues pour votre appareil. Utiliser un autre type de batterie peut entraîner un risque de blessure et d'incendie.

- c) Lorsque la batterie n'est pas utilisée, conservez-la à distance des objets métalliques comme les trombones, pièces de monnaie, clés, clous, vis et tous les autres petits objets métalliques qui pourraient entraîner une connexion entre les points de contact de la batterie. *Court-circuiter les terminaux d'une batterie peut causer des brûlures et un incendie.*
- d) Dans des conditions abusives, du liquide peut être éjecté des batteries ; évitez le contact. En cas de contact accidentel, rincez à l'eau. Si du liquide rentre en contact avec les yeux, demandez conseil à un médecin. *Le liquide éjecté des batteries peut causer des irritations et des brûlures.*
- e) Une batterie ou un appareil abîmé(e) ou qui aurait été modifié ne doit en aucun cas être utilisé(e). *Une batterie détériorée ou ayant subi une modification peut à tout moment avoir une réaction inattendue pouvant résulter en un incendie voire une explosion, ce qui constitue un danger et fait courir un risque de blessures à l'utilisateur.*
- f) Ne jamais exposer une batterie ou un appareil électrique au feu ni la/le soumettre à des températures excessivement élevées. *Toute exposition à une température supérieure à 130°C constitue un risque d'explosion.*
- g) Suivez les instructions dispensées dans le présent manuel relatives au procédé de charge de la batterie et veillez à respecter la plage de température indiquée **pour réaliser cette charge**. *Le non-respect de ces consignes et de la plage de température spécifiquement indiquée pourrait entraîner des dommages sur la batterie et augmente le risque d'incendie.*

6) Entretien

- a) Ne faire réparer l'appareil électrique que par un réparateur qualifié utilisant uniquement des pièces de rechange identiques. *Cela permettra d'assurer la sécurité continue de cet outil électrique.*
- b) Une batterie présentant des signes de dommages ne doit en aucun cas être réparée. *L'entretien d'une batterie ne doit être réalisé que par le fabricant ou un centre d'entretien agréé.*

Consignes de sécurité relatives aux visseuses à chocs

⚠ AVERTISSEMENT !

- Utilisez la/les poignée(s) auxiliaire(s) lorsqu'elle(s) est/sont fournie(s). *La perte de contrôle peut donner lieu à des blessures.*
 - Tenez l'outil par ses surfaces de préhension isolées lorsqu'il y a un risque que l'accessoire rentre en contact avec des fils électriques cachés ou son propre câble d'alimentation. *Le contact de l'accessoire avec un fil sous tension peut mettre sous tension les parties métalliques exposées de l'outil électrique et provoquer un choc électrique sur l'opérateur.*
- a) Il est interdit à toute personne de moins de 18 ans d'employer cet appareil. *Tout utilisateur de l'appareil doit être formé et doit connaître les consignes de sécurité et les instructions d'utilisation.*
- b) Tenez toujours l'outil fermement, n'essayez pas d'atteindre une zone hors de portée et assurez-vous de garder contrôle de l'appareil à tout moment. *Gardez une position stable et sûre lorsque vous utilisez cette visseuse à chocs.*
- c) Les chargeurs de batterie sont pour un usage intérieur seulement. *Assurez-vous que la source d'alimentation et le chargeur soient protégés de l'humidité en permanence.*
- d) Lors de l'utilisation d'une visseuse à chocs, il est impératif de portez des équipements de protection individuelle tels que des protections oculaires, des protections auditives et des vêtements de sécurité tels que des gants de sécurité. *Si le travail produit de la poussière, portez un masque protecteur adapté à la tâche. Il est recommandé d'utiliser une protection classée au moins FFP2. Si l'utilisation de cet outil vous cause une gêne quelconque, arrêtez immédiatement et modifiez votre méthode d'utilisation.*
- e) Assurez-vous de disposer d'un éclairage suffisant.
- f) Assurez-vous que les embouts ou accessoires de la visseuse à chocs soient bien fixés dans le mandrin. *Les accessoires mal insérés peuvent être éjectés de la machine et représentent un danger.*
- g) N'exercez pas de pression sur l'appareil. *Cela réduirait sa durée de vie utile.*
- h) Si l'on vous interrompt pendant l'utilisation de la visseuse à chocs, terminez l'opération et éteignez l'appareil avant de vous concentrer sur l'événement.
- i) Dans la mesure du possible, immobilisez bien la pièce de travail.
- j) Examinez le mandrin régulièrement à la recherche de tout signe d'usure ou de dommage. *Faites réparer les pièces endommagées par un centre de réparation agréé.*
- k) Attendez TOUJOURS que la machine soit parvenue à un arrêt complet avant de la déposer.
- l) Vérifiez régulièrement que les écrous, boulons et autres dispositifs de fixation sont bien serrés.
- m) Servez-vous uniquement d'embouts et d'accessoires conçus spécifiquement pour utilisation avec cette visseuse à chocs. *Les embouts et accessoires conventionnels peuvent se briser durant l'utilisation, ou être endommagés d'une autre manière, risquant d'éjecter des projectiles dangereux.*

- n) Assurez-vous que les dispositifs de fixation soient adaptés à une utilisation avec une visseuse à chocs. *Les écrous, les boulons et les vis non-adaptées à une utilisation à fort couple peuvent être endommagés.*
- o) Même lorsque l'outil est utilisé comme indiqué, il est impossible d'éliminer tous les facteurs de risque résiduels. *Si vous avez des doutes quant à la manière sûre et correcte d'utiliser cet outil, ne l'utilisez pas.*

Consignes de sécurité relatives aux batteries et aux chargeurs de batterie

Utilisation correcte du chargeur de batterie

- Consultez la section du présent manuel relative à l'utilisation du chargeur de batterie (12) avant de commencer à charger la batterie (7).
 - N'essayez pas d'utiliser le chargeur de batterie avec d'autres batteries que celles fournies.
 - Gardez le chargeur de batterie et les batteries propres ; les corps étrangers et la poussière peuvent provoquer un court-circuit. Le non-respect de ces consignes peut amener l'outil à surchauffer ou à prendre feu.
 - Si le cordon électrique est endommagé, il doit être remplacé par un centre de réparation agréé afin d'éviter tout risque.
 - Inspectez le chargeur régulièrement à la recherche de tout dommage, surtout sur le câble d'alimentation, la fiche et le boîtier. Si le chargeur de batterie est endommagé, il ne doit pas être utilisé avant d'avoir été réparé.
 - Les enfants doivent être surveillés afin qu'ils ne jouent pas avec cet outil.
- ⚠ AVERTISSEMENT : n'essayez PAS de recharger une batterie non rechargeable.

Consignes de sécurité relatives aux batteries

⚠ AVERTISSEMENT : les batteries Li-ion, si utilisées, rangées ou chargées incorrectement, représentent un risque d'incendie, de brûlure et d'explosion.

- Gardez les batteries hors de portée des enfants.
- Rechargez les batteries Li-ion UNIQUEMENT avec le chargeur fourni avec ou conçu spécifiquement pour votre produit.
- Utilisez UNIQUEMENT les batteries Li-ion fournies avec le produit ou conçues spécifiquement pour être compatibles.
- Laissez la batterie refroidir 15 minutes après toute recharge ou utilisation prolongée. Le non-respect de ces consignes peut amener l'outil à surchauffer ou à prendre feu.
- Lorsqu'elles ne sont pas utilisées, les batteries doivent être rangées dans un endroit sec à température ambiante (20 °C).
- Assurez-vous que les batteries ne peuvent pas se court-circuiter accidentellement pendant la période de rangement. Gardez les batteries propres ; les corps étrangers ou la saleté peuvent causer un court-circuit. Gardez loin de tout objet métallique, tels que les trombones, les pièces, les clés, les clous et les vis.
- En cas d'usage abusif, du liquide peut s'échapper des batteries. Ce liquide peut causer des irritations de la peau. Évitez le contact. En cas de contact accidentel, rincez à l'eau. Si du liquide entre en contact avec vos yeux, sollicitez une aide médicale.
- N'ouvrez pas, ne démontez pas, n'écrasez pas, ne chauffez pas à plus de 60 °C et n'incinerez pas une batterie. Ne jetez pas les batteries au feu.
- NE PAS mouiller les batteries ou les mettre sous l'eau.

Consignes de sécurité relatives aux batteries et aux chargeurs de batterie

La batterie et le chargeur sont équipés d'un certain nombre de dispositifs de sécurité qui peuvent se mettre en marche lors de la recharge ou pendant l'utilisation :

- Protection anti-surchauffe : le chargeur s'arrête automatiquement lorsque la batterie a atteint sa capacité de charge maximale afin de protéger les composants internes.
- Protection anti-décharge : évite à la batterie d'être déchargée au-delà de la tension minimale recommandée.
- Protection contre la surchauffe : des capteurs arrêtent la batterie lorsque celle-ci surchauffe. Cela arrive lorsque le moteur de l'outil est surchargé ou en cas d'utilisation prolongée. En fonction de la température ambiante, l'outil devra refroidir 30 minutes avant de reprendre l'utilisation.
- Protection contre la surcharge : la batterie s'arrête temporairement si elle est surchargée ou en cas de dépassement de l'intensité maximale absorbée. La batterie reprendra ses opérations normales lorsque l'intensité absorbée sera revenue au niveau approprié. Cette opération peut prendre quelques secondes.
- Protection contre les courts-circuits : la batterie s'arrête immédiatement lors d'un court-circuit, cela évite d'endommager la batterie ou l'outil.

Descriptif du produit

1.	Porte-embout hexagonal
2.	Bague
3.	Événements du moteur
4.	Sélecteur du sens de rotation
5.	Logement batterie
6.	Indicateur du niveau de charge
7.	Batterie
8.	Bouton de dégagement de la batterie
9.	Gâchette marche/arrêt
10.	Indicateur du niveau de charge
11.	Éclairage LED
12.	Chargeur de batterie
13.	Voyant LED rouge
14.	Voyant LED vert
15.	Points de contact du chargeur

Usage conforme

Visseuse à chocs sans fil avec couple élevé, indiquée pour le vissage de vis, écrous, boulons et autres fixations.

L'outil doit être uniquement utilisé dans son but prescrit. Toute autre utilisation que celle indiquée dans le présent manuel sera considérée impropre. Tout dommage et toute lésion provenant d'une quelconque utilisation impropre de l'outil relèvera de la responsabilité de l'utilisateur et non du fabricant. Le fabricant ne peut être tenu responsable d'aucune modification apportée à l'outil ni d'aucun dommage résultant d'une telle modification.

Déballage

- Déballer le produit avec soin. Veillez à retirer tout le matériel d'emballage et familiarisez-vous avec toutes les caractéristiques du produit.
- Vérifiez que toutes les parties du produit sont présentes et en bon état.
- Si des pièces sont endommagées ou manquantes, faites-les réparer ou remplacer avant d'utiliser l'appareil.

Avant Utilisation

⚠ AVERTISSEMENT : veillez à toujours retirer la batterie hors de l'outil avant tout changement d'accessoire ou tout réglage.

Retrait de la batterie

Pour enlever la batterie (7), appuyez sur le bouton de dégagement de la batterie (8), puis faites glisser la batterie hors du logement batterie (5) (Fig. d(a-b)).

Insertion de la batterie

1. Pour insérer la batterie (7), faites-la glisser à l'intérieur du logement batterie (5) (Fig. l(c)).

Remarque : la batterie ne peut être insérée que dans un sens qui est déterminé par sa forme ainsi que par la disposition de son logement. Si la batterie ne glisse pas sans difficultés dans son logement, ne forcez pas. Retirez plutôt la batterie et vérifiez que la partie haute de la batterie et le logement batterie dans la poignée sont propres et sans dommages et que les points de contact ne soient pas repliés.

2. Poussez la batterie dans son logement dans la poignée jusqu'à ce qu'elle se bloque en place parfaitement.

Branchement du chargeur

1. Si elle est insérée, retirez la batterie (7) hors de son chargeur de batterie (12) (Fig. II (b)).
2. Branchez le chargeur de batterie sur l'alimentation électrique.

Remarque : le voyant LED vert (14) du chargeur de batterie s'allumera pour indiquer que le chargeur est sous tension.

⚠ AVERTISSEMENT : ce chargeur est destiné uniquement à un usage en intérieur, et ne doit pas rentrer en contact avec l'humidité ou la pluie.

Chargement de la batterie

⚠ AVERTISSEMENT : le non-respect des procédures de charge lors du chargement de la batterie (7) peut entraîner des dommages irréversibles.

Remarque : un temps de charge normal pour une batterie récemment déchargée est d'1 heure. Toutefois, si la batterie est restée déchargée pendant un certain temps, le temps de charge pourra être plus long.

1. Installez une batterie totalement ou partiellement déchargée sur le chargeur de batterie (12) (Fig. II(a)).

Remarque : assurez-vous que la batterie et le chargeur sont alignés correctement. Si la batterie ne glisse pas dans le chargeur facilement, ne forcez pas. Retirez plutôt la batterie et vérifiez que la partie haute de la batterie et la fente de la batterie dans le chargeur sont propres et sans dommages et que les points de contact du chargeur (15) ne soient pas pliés.

2. Une fois que la batterie commence à charger, le voyant LED rouge (13) s'allumera.

Remarque : si le voyant LED rouge ne s'allume pas de manière permanente une fois la batterie déchargée insérée dans le chargeur, la batterie ou le chargeur peut être défectueux. Vérifiez à nouveau que la batterie est bien insérée dans le chargeur de batterie. Si le problème persiste, n'utilisez PAS la batterie ni le chargeur, faites-les examiner ou remplacer dans un centre de service agréé Silverline.

3. Lorsque la batterie est complètement chargée, seul le voyant LED vert (14) reste allumé.

Niveau de charge de la batterie

La batterie possède un indicateur du niveau de charge (6) intégré. Pour connaître le niveau de charge de la batterie, appuyez sur le bouton situé sur sa droite. Le nombre de barres indiquées lorsque le bouton est pressé, correspond au niveau de charge ; 1 barre indique que la batterie doit être rechargée, alors que 3 barres indiquent une charge complète de la batterie.

IMPORTANT : lorsque le niveau de charge bas s'allume, il se peut que l'outil s'arrête instantanément, en pleine utilisation. Cela peut parfois s'avérer dangereux. Il est conseillé de toujours s'assurer que le niveau de charge de la batterie est suffisant.

Remarques sur le chargement de la batterie

IMPORTANT : les batteries constituent une source d'énergie altérable dont la capacité diminue avec le temps. Il est important de toujours se conformer aux procédures correctes de manipulations et de chargement indiquées dans ce manuel. Si la batterie se décharge rapidement ou si le temps de travail est réduit, achetez une batterie de remplacement de marque Silverline.

- La batterie doit être chargée à température ambiante entre 10 et 40 °C (dans l'idéal, autour de 20 °C).
- Après le chargement, laissez refroidir la batterie pendant 15 minutes avant de l'utiliser.
- Veillez à bien débrancher le chargeur après utilisation et à bien le ranger.
- NE PAS laisser les batteries dans le chargeur pendant de longues périodes de temps et ne JAMAIS remiser les batteries dans leur chargeur.
- Le chargeur de batterie surveille la température de la batterie et la tension pendant le chargement. Une fois le chargement terminé, retirez la batterie afin de maximiser ses cycles de chargement et de ne pas gaspiller d'électricité.
- Les batteries peuvent présenter des dysfonctionnements avec le temps, des cellules internes à la batterie peuvent se détériorer et la batterie peut court-circuiter. Le chargeur ne charge pas les batteries défectueuses. Si possible, testez le bon fonctionnement du chargeur à l'aide d'une autre batterie et, au besoin, procurez-vous une batterie de rechange si la batterie fournie est défectueuse.
- Ne laissez pas les batteries Li-ion rangées pour un certain temps si elles sont déchargées. Cela peut endommager les cellules Li-ion. Rangez les batteries Li-ion complètement chargées si elles ne vont pas être utilisées pour un certain temps.
- La capacité des batteries diminue avec le temps. Après 100 cycles de charge, la durée de fonctionnement de la batterie et les performances de couple maximal diminueront. Ce déclin continuera jusqu'à atteindre la capacité minimale de la batterie après 500 cycles de charge. Cela est normal et ne constitue pas un dysfonctionnement de la batterie.

Installation des embouts et autres accessoires

⚠ AVERTISSEMENT : n'installez jamais d'embout ou accessoire dont la vitesse maximale est inférieure à la vitesse à vide de la visseuse.

Voir Fig. III

1. Tirez la bague (2) du porte-embout hexagonal (1) vers l'avant.
2. Insérez l'accessoire.
3. Relâchez la bague.
4. Tirez sur l'accessoire pour vérifier qu'il est correctement installé. Si ce n'est pas le cas, répétez les étapes 1 à 3 autant de fois que nécessaire.

Remarque : assurez-vous que les embouts de vissage sont adaptés à l'utilisation d'une visseuse à chocs.

Instructions d'utilisation

⚠ **AVERTISSEMENT** : portez TOUJOURS un équipement de protection individuelle adapté, y compris une protection oculaire et des gants, lors de l'utilisation de cet outil.

Changement du sens de rotation

IMPORTANT : NE JAMAIS changer le sens de rotation lorsque l'outil est en marche. Cela pourrait endommager l'outil de manière irréversible.

- Changez le sens de rotation à l'aide du sélecteur du sens de rotation (4).
- Pour une rotation dans le sens antihoraire, poussez le sélecteur du sens de rotation vers la droite.
- Pour une rotation dans le sens horaire, poussez le sélecteur du sens de rotation vers la gauche.

Remarque : lorsque le sélecteur du sens de rotation est placé au centre, la visseuse est verrouillée et ne peut donc pas être mise en marche. Utilisez cette fonction de sécurité pour éviter tout démarrage accidentel de la visseuse.

Mise en marche/arrêt

⚠ **AVERTISSEMENT** : portez TOUJOURS des équipements de protection personnelle lors du réglage ou de l'utilisation de l'outil.

1. Sélectionnez le sens de rotation requis à l'aide du sélecteur du sens de rotation (4).
2. Pour mettre la visseuse en marche, appuyez sur la gâchette marche/arrêt (9).
3. La vitesse de la visseuse est contrôlée par la pression appliquée sur la gâchette : plus vous appuyez dessus, plus la vitesse est importante.
4. Relâchez la gâchette marche/arrêt pour arrêter l'outil.

Remarque : un dispositif d'éclairage LED (11) s'allume à chaque fois que vous appuyez sur la gâchette marche/arrêt, afin d'éclairer la surface de travail.

Remarque : l'indicateur du niveau de charge (10) s'allumera à chaque fois que vous appuyez sur la gâchette marche/arrêt. Le nombre de barres indiqué lorsque le bouton est pressé, correspond au niveau de charge ; 1 barre indique que la batterie doit être rechargée, alors que 3 barres indiquent une charge complète de la batterie.

⚠ **AVERTISSEMENT** : si l'outil devient excessivement chaud pendant l'utilisation, arrêtez immédiatement de l'utiliser et laissez-le refroidir avant de recommencez à travailler avec. La période de refroidissement peut être réduite en faisant tourner la visseuse à vide (vitesse maximale). Vérifiez toujours que les événements du moteur (3) ne soient pas bouchés et ne laissez pas la poussière s'introduire dans les événements : la poussière, en particulier la poussière métallique peut endommager ou mettre l'outil hors service.

Accessoires

- Une gamme complète d'accessoires, y compris des embouts de vissage à chocs, est disponible auprès de votre revendeur Silverline.
- Vous pouvez également commander des pièces de rechange sur toolsparsonline.com.

Entretien

⚠ **AVERTISSEMENT** : Débranchez l'appareil de sa source d'alimentation avant toute opération de nettoyage ou d'entretien.

Inspection générale

- Vérifiez régulièrement que toutes les vis soient bien serrées. Elles peuvent devenir lâches au cours du temps à cause des vibrations.
- En cas d'usure ou d'endommagement nécessitant une réparation, celle-ci ne doit être réalisée que par le fabricant ou qu'après d'un centre de réparation agréé Silverline.

Lubrification

- Lubrifiez régulièrement les parties mobiles avec un vaporisateur de lubrifiant approprié.

Nettoyage

⚠ **AVERTISSEMENT** : TOUJOURS porter des équipements de protection y compris lunettes de protection et gants lors du nettoyage de l'outil.

- Gardez l'outil propre. La poussière et la saleté provoquent l'usure rapide des éléments internes de l'outil, ce qui réduit sa durabilité.
- Nettoyez le boîtier de l'outil à l'aide d'une brosse souple ou d'un chiffon sec.
- N'utilisez jamais d'agents caustiques sur les parties plastiques. Si un nettoyage sec ne suffit pas, il est recommandé d'utiliser un détergent doux sur un chiffon humide.
- L'outil ne doit jamais être mis en contact avec de l'eau.
- Assurez-vous que l'outil soit complètement sec avant de l'utiliser.
- Si vous en avez la possibilité, nettoyez les orifices de ventilation à l'air comprimé propre et sec (le cas échéant).

Remplacement des balais de charbon

- Avec le temps, les balais de charbon du moteur s'usent.
- Si les balais sont excessivement usés, le rendement du moteur peut diminuer, l'outil peut ne pas démarrer ou une quantité anormale d'étincelles peut être observée.
- Si vous soupçonnez une usure des balais, faites-les remplacer dans un centre d'entretien agréé.

Contact

Pour tout conseil technique ou réparation, veuillez nous contacter au (+44) 1935 382 222.

Site web : www.silverline.com/fr-FR/Support

Adresse (GB) :
Toolstream Ltd.
Boundary Way
Lufton Trading Estate
Yeovil, Somerset
BA22 8HZ, Royaume-Uni

Adresse (UE) :
Toolstream B.V.
De Keten
00004
5651 GJ
Eindhoven, Pays-Bas

Rangement

- Ranger cet outil dans un endroit sûr, sec et hors portée des enfants.
- Pour une longue période sans utilisation de l'appareil, rangez-le en enlevant les piles/batteries et rangez-les séparément.

Recyclage

Les batteries Li-ion ne doivent pas être jetées avec les ordures ménagères. Pour plus d'informations quant au recyclage des batteries Li-ion, veuillez contacter votre municipalité ou point de vente.

Lorsque l'outil n'est plus en état de fonctionner et qu'il n'est pas réparable, recyclez celui-ci conformément aux réglementations nationales.

- Ne jetez pas les outils électriques, batteries et autres déchets d'équipements électriques ou électroniques (DEEE) avec les ordures ménagères.
- Contactez les autorités locales compétentes en matière de gestion des déchets pour vous informer de la procédure à suivre pour recycler les outils électriques et batteries.

En cas de problème

Problème	Cause possible	Solution
Les témoins LED rouge (13) et vert (14) ne s'allument pas pour indiquer que la batterie (7) charge.	La batterie n'est pas insérée correctement sur le chargeur de batterie (12).	Nettoyez la prise du chargeur de batterie ainsi que les fiches de la batterie, et placez la batterie correctement afin qu'elle s'enclenche sur le chargeur.
	Le chargeur n'est pas alimenté	Vérifiez le branchement à la source d'alimentation.
La capacité de la batterie est faible	La batterie n'est pas complètement chargée	Ne retirez pas la batterie avant que la charge complète soit indiquée.
	La batterie a été rechargée plus de 100 fois et sa capacité a commencé à diminuer	Ceci est normal pour les batteries. Contactez votre revendeur Silverline pour remplacer la batterie.
La visseuse à chocs ne démarre pas (la gâchette marche/arrêt (9) est bloquée)	Le sélecteur du sens de rotation (4) est sur la position du milieu (verrouillé)	Pousser le sélecteur du sens de rotation vers la droite ou la gauche.
La visseuse à chocs ne démarre pas lorsque la gâchette est appuyée	La batterie est complètement vide	Rechargez la batterie ou utilisez-en une autre complètement chargée.
	La batterie est défectueuse	Remplacez la batterie.
		Contactez votre revendeur ou centre de réparation agréé Silverline.

Garantie des outils Silverline

Ce produit Silverline bénéficie d'une garantie de 3 ans

Enregistrez ce produit sur le site silverlinetools.com dans les 30 jours suivant l'achat afin de bénéficier de la garantie de 3 ans. La période de garantie commence à partir de la date d'achat figurant sur votre facture.

Rendez-vous sur silverlinetools.com pour enregistrer votre produit. Il vous faudra saisir :

- Vos informations personnelles
- Les informations concernant le produit et l'achat

Vous recevrez le certificat de garantie au format PDF. Veuillez l'imprimer et le conserver avec votre article.

La période de garantie prend effet à compter de la date de l'achat en magasin indiquée sur votre facture.

Conditions générales

La période de garantie prend effet à compter de la date de l'achat en magasin indiquée sur votre facture.

VEUILLEZ CONSERVER VOTRE PREUVE D'ACHAT.

Si ce produit est défectueux pendant les 30 jours qui suivent l'achat, retournez-le au magasin où vous l'avez acheté, avec votre facture, en expliquant en détail le problème. Le produit sera remplacé ou vous serez remboursé(e).

Si ce produit est défectueux après cette période de 30 jours, retournez-le à :

Silverline Tools Service
Centre PO Box 2988

Yeovil

BA21 1WU, Royaume-Uni

Toute demande de service sous garantie doit être soumise pendant la période de garantie.

Avant toute intervention sous garantie, vous devez présenter la facture originale sur laquelle doivent figurer la date d'achat, votre nom, votre adresse et le lieu d'achat.

Vous devez expliquer en détail la défaillance nécessitant réparation.

Les demandes de service sous garantie faites pendant la période de garantie seront vérifiées par Silverline Tools pour établir si la défaillance du produit est liée à un vice de matériau ou de fabrication.

Les frais de port ne seront pas remboursés. Les articles retournés doivent être convenablement propres et sûrs pour être réparés et devaient être emballés soigneusement pour éviter tout dommage ou toute blessure pendant le transport. Nous pouvons refuser les livraisons qui ne sont pas convenables ou sûres.

Toute intervention sera effectuée par Silverline Tools ou ses agents de réparation agréés.

La réparation ou le remplacement du produit ne prolongera pas la période de garantie.

Les anomalies que nous reconnaissons être couvertes par la garantie seront rectifiées par la réparation de l'outil, sans frais (hormis les frais de port) ou par son remplacement par un outil en parfait état de fonctionnement.

Les pièces ou les outils remplacés deviendront la propriété de Silverline Tools.

La réparation ou le remplacement de votre produit sous garantie vous apporte des avantages ; ces avantages s'ajoutent à vos droits statutaires en tant que consommateur sans les affecter aucunement.

La présente garantie couvre :

La réparation du produit, s'il peut être vérifié, à la satisfaction de Silverline Tools, que les défaillances du produit ont été provoquées par un défaut de matériau ou de fabrication au cours de la période de garantie.

Si une pièce n'est plus disponible ou n'est plus fabriquée, Silverline Tools la remplacera par une pièce de rechange opérationnelle.

Une utilisation de ce produit dans l'UE.

La présente garantie ne couvre pas :

Le remplacement de tout accessoire fourni tel que les forets, les lames, les feuilles abrasives, les outils de coupe et autres articles similaires.

Les dommages et les défaillances accidentels causés par des négligences à l'utilisation ou à l'entretien, une mauvaise utilisation, un manque d'entretien ou une utilisation ou une manipulation abusive du produit.

L'utilisation du produit à des fins autres que son utilisation domestique normale.

Le moindre changement ou la moindre modification du produit.

L'utilisation de pièces et d'accessoires qui ne sont pas des composants d'origine Silverline Tools.

Une installation défectueuse (sauf si l'installation a été réalisée par Silverline Tools).

Les réparations ou les modifications réalisées par des tiers autres que Silverline Tools ou ses agents de réparation agréés.

Les demandes de service autres que le droit de rectifier les défaillances de l'outil indiquées dans les présentes conditions de garantie ne sont pas couvertes par cette garantie.

Garantie relative aux batteries

Les batteries Silverline sont garanties pendant 30 jours. En cas de défaut de fabrication ou de défaut relatif au matériau lors de la période de garantie (lorsque la batterie est enregistrée), Silverline s'engage à remplacer la batterie gratuitement. Cette garantie ne s'applique pas lors d'un usage commercial et ne couvre pas l'usure normale du produit ou les dommages liés à un accident, un usage abusif ou un usage non-conforme de l'appareil.

Einführung

Vielen Dank, dass Sie sich für dieses Silverline-Werkzeug entschieden haben. Dieses Produkt verfügt über einzigartige Funktionen. Die vorliegende Anleitung enthält wichtige Informationen für das sichere und effektive Arbeiten mit diesem Produkt. Selbst wenn Sie bereits mit ähnlichen Produkten vertraut sind, lesen Sie diese Anleitung bitte sorgfältig durch, um den größtmöglichen Nutzen aus diesem Werkzeug ziehen zu können. Stellen Sie sicher, dass alle Benutzer diese Bedienungsanleitung vollständig gelesen und verstanden haben. Bewahren Sie diese Anweisungen zusammen mit dem Produkt für spätere Nachschlagezwecke auf.

Symbolerklärung

Auf dem Typenschild des Produkts sind möglicherweise Symbole abgebildet. Sie vermitteln wichtige Informationen über das Produkt oder dienen als Gebrauchsanweisung.



Gehörschutz tragen
Augenschutz tragen
Atemschutz tragen
Kopfschutz tragen



Schutzhandschuhe tragen



Bedienungsanleitung sorgfältig lesen



Nur für den Innengebrauch!



WARNUNG! Trennen Sie das Akkuladegerät stets vom Stromnetz, bevor Sie Wartungs- oder Reinigungsarbeiten daran vornehmen.



Schutzklasse II (doppelt isoliert)



Schutzklasse III



Umweltschutz Elektroaltgeräte und Altbatterien/-akkus einschließlich Li-Ionen-Batterien/-Akkus dürfen nicht über den Hausmüll entsorgt werden. Nach Möglichkeit bitte über entsprechende Einrichtungen entsorgen. Lassen Sie sich bezüglich der sachgemäßen Entsorgung von Elektrowerkzeugen von der zuständigen Behörde oder dem Händler beraten.

Li-ion



Erfüllt die einschlägigen Rechtsvorschriften und Sicherheitsnormen



Achtung, Gefahr!



Li-ion

Elektroaltgeräte und Altbatterien/-akkus einschließlich Li-Ionen-Batterien/-Akkus dürfen nicht über den Hausmüll entsorgt werden. Nach Möglichkeit bitte über entsprechende Einrichtungen entsorgen. Lassen Sie sich bezüglich der sachgemäßen Entsorgung von Elektrowerkzeugen von der zuständigen Behörde oder dem Händler beraten.

Verzeichnis der technischen Symbole und Abkürzungen

V	Volt
~	Wechselstrom
A, mA	Ampere, Milliampere
Ah	Amperestunden (Akkukapazität)
n ₀	Leerlaufdrehzahl
Hz	Hertz
===	Gleichstrom
W, kW	Watt, Kilowatt
min ⁻¹	Drehzahl, d.h. Umdrehungen pro Minute
dB(A)	Schallpegel in Dezibel (A-bewertet)
m/s ²	Quadratmeter pro Sekunde (Schwingungsstärke)

Technische Daten

Technologie: Kohlebürsten
 Spannung: 18 V, 1,5 Ah
 Leerlaufdrehzahl: 0 - 2.300 min⁻¹
 Max. Drehmoment: 160 Nm
 Schutzklasse: II
 Schutzart: IPX 0
 Abmessungen (L x H x B): 177 x 217 x 770 mm
 Gewicht: 1,33 kg

Akku:
 Zelltyp: Lithium-Ionen
 Spannung: 18 V===
 Kapazität: 1,5 Ah

Ladegerät
 Eingangsleistung: 220-240 V~, 50/60 Hz, 1,2 A
 Ausgangsleistung: 22 V=== 2,4 A
 Ladezeit: 1 Stunde
 Netzkabellänge: 1,8 m
 Schutzklasse: II
 Schutzart: IPX 0

Aufgrund der fortlaufenden Weiterentwicklung unserer Produkte können sich die technischen Daten von Silverline-Produkten ohne vorherige Ankündigung ändern.

Geräusch- und Vibrationsinformationen:

Schalldruckpegel L_{pa}: 74 dB(A)
 Schalleistungspegel L_{WA}: 85 dB(A)
 Unsicherheit K: 3 dB(A)
 Schwingungsemissionswert a_h: 15,46 m/s²
 Unsicherheit K: 1,5 m/s²

Der Schallintensitätspegel kann für den Bediener 85 dB(A) übersteigen und Lärmschutzmaßnahmen sind notwendig.

⚠️ WARNUNG! Tragen Sie in Bereichen, in denen der Lärmpegel 85 dB(A) überschreitet, unbedingt angemessenen Gehörschutz und begrenzen Sie nach Möglichkeit die Belastungsdauer. Sollte trotz Gehörschutz Unbehagen irgendeiner Art auftreten, beenden Sie die Arbeit unverzüglich und überprüfen Sie den Gehörschutz auf korrekten Sitz und Funktion und stellen Sie sicher, dass dieser einen angemessenen Schutz für den Lärmpegel bietet, der von den verwendeten Werkzeugen ausgeht.

⚠️ WARNUNG! Bei der Benutzung mancher Werkzeuge wird der Benutzer Vibrationen ausgesetzt, welche zum Verlust des Tastsinns, zu Taubheitsgefühl, Krabbeln und zu einer Verminderung der Handgrieffkraft führen können. Langfristige Belastung kann zu chronischen Beschwerden führen. Begrenzen Sie, falls nötig, die Exposition zu Vibrationen und tragen Sie vibrationsmindernde Handschuhe. Verwenden Sie dieses Werkzeug nicht mit kalten Händen, da Vibrationen bei Temperaturen unter dem individuellen Komfortbereich eine stärkere Wirkung zeigen. Beurteilen Sie die Vibrationsbelastung unter Zuhilfenahme der Technischen Daten des jeweiligen Werkzeuges und bestimmen Sie die zulässige Belastungsdauer und -häufigkeit.

WARNUNG! Die Schwingungsbelastung während der Arbeit mit dem Elektrowerkzeug kann je nach Einsatzort des Werkzeugs vom angegebenen Schwingungsgesamtwert abweichen. Um angemessene Sicherheitsmaßnahmen zum Schutz des Bedieners ergreifen zu können, sollten für eine genaue Abschätzung der Schwingungsbelastung auch die Zeiten berücksichtigt werden, in denen das Gerät abgeschaltet ist oder zwar läuft, aber nicht tatsächlich im Einsatz ist.

Der in dieser Anweisung angegebene Schwingungsgesamtwert wurde mittels eines standardisierten Prüfverfahrens gemessen und kann zum Vergleich verschiedener Werkzeuge genutzt werden. Er eignet sich auch für eine vorläufige Einschätzung der Schwingungsbelastung.

Die in den Technischen Daten angegebenen Geräusch- und Vibrationsinformationen werden nach internationalen Standards bestimmt. Die angegebenen Werte entsprechen einer normalen Benutzung des Werkzeugs unter normalen Arbeitsbedingungen. Schlecht gewartete, inkorrekt montierte und unsachgemäß verwendete Werkzeuge können erhöhte Schallpegel und Vibrationswerte aufweisen. Weitere Informationen zur EU-Vibrationsrichtlinie und zu Schall- sowie Vibrationsbelastungen, die auch für Heimanwender relevant sein können, finden Sie auf den Seiten der Europäischen Agentur für Sicherheit und Gesundheitsschutz am Arbeitsplatz: www.osha.europa.eu

Allgemeine Sicherheitshinweise für Elektrowerkzeuge

⚠️ WARNUNG! Beachten Sie alle mit dem Gerät gelieferten Sicherheitshinweise, Anweisungen, Abbildungen und technischen Daten. Versäumnisse bei der Einhaltung der Anweisungen können elektrischen Schlag, Brand und/oder schwere Verletzungen verursachen.

Bewahren Sie alle Sicherheitshinweise und Anweisungen für spätere Nachschlagewecke auf.

Der in den Sicherheitshinweisen verwendete Begriff „Elektrowerkzeug“ bezieht sich auf netzbetriebene Elektrowerkzeuge (mit Netzkabel) und auf akkubetriebene Elektrowerkzeuge (ohne Netzkabel).

1) Arbeitsplatzsicherheit

- Halten Sie den Arbeitsbereich sauber und sorgen Sie für gute Beleuchtung. Unordnung oder unbeluchtete Arbeitsbereiche können zu Unfällen führen.
- Nehmen Sie Elektrowerkzeuge in explosionsgefährdeten Bereichen (z.B. in der Nähe von brennbaren Flüssigkeiten, Dämpfen oder Stäuben) NICHT in Betrieb. Elektrowerkzeuge erzeugen Funken, die den Staub oder die Dämpfe entzünden können.
- Halten Sie Kinder und Umstehende vom Arbeitsbereich fern. Bei Ablenkung können Sie die Kontrolle über das Gerät verlieren.

2) Elektrische Sicherheit

- Der Anschlussstecker des Elektrowerkzeuges muss in die Steckdose passen. Der Stecker darf in keiner Weise verändert werden. Verwenden Sie keine Adapterstecker gemeinsam mit schutzgeerdeten Elektrowerkzeugen. Unveränderte Stecker und passende Steckdosen verringern das Risiko eines elektrischen Schlags.
- Vermeiden Sie Körperkontakt mit geerdeten Oberflächen wie von Rohren, Heizungen, Herden und Kühlschränken. Es besteht ein erhöhtes Risiko durch elektrischen Schlag, wenn Ihr Körper geerdet ist.
- Halten Sie Elektrowerkzeuge von Regen oder Nässe fern. Das Eindringen von Wasser in ein Elektrowerkzeug erhöht das Risiko eines elektrischen Schlags.
- Zweckfremden Sie das Kabel nicht, um das Elektrowerkzeug zu tragen, aufzuhängen oder um den Stecker aus der Steckdose zu ziehen. Halten Sie das Kabel fern von Hitze, Öl, scharfen Kanten oder sich bewegenden Geräteteilen. Beschädigte oder verwickelte Kabel erhöhen das Risiko eines elektrischen Schlags.
- Wenn Sie mit einem Elektrowerkzeug im Freien arbeiten, verwenden Sie nur Verlängerungskabel, die auch für den Außenbereich geeignet sind. Die Anwendung eines für den Außenbereich geeigneten Verlängerungskabels verringert das Risiko eines elektrischen Schlags.

- Wenn der Betrieb des Elektrowerkzeuges in feuchter Umgebung nicht vermeidbar ist, verwenden Sie einen Fehlerstromschutzschalter. Der Einsatz eines Fehlerstromschutzschalters vermindert das Risiko eines elektrischen Schlags.
- ### 3) Sicherheit von Personen
- Seien Sie aufmerksam, achten Sie darauf, was Sie tun, und gehen Sie mit Vernunft in die Arbeit mit einem Elektrowerkzeug. Benutzen Sie kein Elektrowerkzeug, wenn Sie müde sind oder unter dem Einfluss von Drogen, Alkohol oder Medikamenten stehen. Ein Moment der Unachtsamkeit beim Gebrauch des Elektrowerkzeuges kann zu ernsthaften Verletzungen führen.
 - Tragen Sie persönliche Schutzausrüstung und immer eine Schutzbrille. Das Tragen persönlicher Schutzausrüstung, wie Staubmaske, sicherste Sicherheitsschuhe, Schutzhelm oder Gehörschutz, je nach Art und Einsatz des Elektrowerkzeuges, verringert das Risiko von Verletzungen.
 - Vermeiden Sie eine unbeabsichtigte Inbetriebnahme. Vergewissern Sie sich, dass das Elektrowerkzeug ausgeschaltet ist, bevor Sie es an die Stromversorgung und/oder den Akku anschließen, es aufnehmen oder tragen. Wenn Sie beim Tragen des Elektrowerkzeuges den Finger am Schalter haben oder das Gerät eingeschaltet an die Stromversorgung anschließen, kann dies zu Unfällen führen.
 - Entfernen Sie Einstellwerkzeuge oder Schraubenschlüssel, bevor Sie das Elektrowerkzeug einschalten. Ein Werkzeug oder Schlüssel, der sich in einem drehenden Getriebe befindet, kann zu Verletzungen führen.
 - Vermeiden Sie eine unnatürliche Körperhaltung. Sorgen Sie für einen sicheren Stand und halten Sie jederzeit das Gleichgewicht. Auf diese Weise lässt sich das Elektrowerkzeug in unerwarteten Situationen besser kontrollieren.
 - Tragen Sie geeignete Kleidung. Tragen Sie keine weite Kleidung oder Schmuck. Halten Sie Haare, Kleidung und Handschuhe fern von sich bewegenden Teilen. Lockere Kleidung, Schmuck oder lange Haare können von sich bewegenden Teilen erfasst werden.
 - Wenn Staubabsaug- und -auffangeinrichtungen montiert werden können, vergewissern Sie sich, dass diese angeschlossen sind und richtig verwendet werden. Verwendung einer Staubabsaugung kann Gefährdungen durch Staub verringern.
 - Vernachlässigen Sie bei häufiger Arbeit mit Elektrowerkzeugen trotz der Vertrautheit mit den Geräten nicht die Sicherheitsprinzipien. Fahrlässiges Handeln kann in Sekundensbruchteilen zu schwersten Verletzungen führen.
- ### 4) Allgemeine Sicherheitshinweise für Elektrowerkzeuge
- Überlasten Sie das Gerät nicht. Verwenden Sie für Ihre Arbeit das dafür bestimmte Elektrowerkzeug. Mit dem passenden Elektrowerkzeug arbeiten Sie besser und sicherer im angegebenen Leistungsbereich.
 - Benutzen Sie kein Elektrowerkzeug, dessen Schalter defekt ist. Ein Elektrowerkzeug, das sich nicht mehr ein- oder ausschalten lässt, ist gefährlich und muss repariert werden.
 - Ziehen Sie den Stecker aus der Steckdose und/oder entfernen Sie den Akku, bevor Sie Geräteinstellungen vornehmen, Zubehöriteile wechseln oder das Gerät weglegen. Diese Vorsichtsmaßnahme verhindert den unbeabsichtigten Start des Elektrowerkzeuges.
 - Bewahren Sie unbenutzte Elektrowerkzeuge außerhalb der Reichweite von Kindern auf. Lassen Sie Personen das Gerät nicht benutzen, die es nicht mit vertraut sind oder diese Anweisungen nicht gelesen haben. Elektrowerkzeuge sind gefährlich, wenn sie von unerfahrenen Personen benutzt werden.
 - Pflegen Sie Elektrowerkzeuge mit Sorgfalt. Kontrollieren Sie, ob bewegliche Teile einwandfrei funktionieren und nicht klemmen, ob Teile gebrochen oder so beschädigt sind, dass die Funktion des Elektrowerkzeuges beeinträchtigt ist. Lassen Sie beschädigte Teile vor dem Einsatz des Gerätes reparieren. Viele Unfälle haben ihre Ursache in schlecht gewarteten Elektrowerkzeugen.
 - Halten Sie Schneidwerkzeuge scharf und sauber. Sorgfältig gepflegte Schneidwerkzeuge mit scharfen Schneidkanten verklemmen sich weniger und sind leichter zu führen.
 - Verwenden Sie Elektrowerkzeug, Zubehör, Einsatzwerkzeuge usw. entsprechend diesen Anweisungen. Berücksichtigen Sie dabei die Arbeitsbedingungen und die ausführende Tätigkeit. Der Gebrauch von Elektrowerkzeugen für andere als die vorgesehenen Anwendungen kann zu gefährlichen Situationen führen.
 - Halten Sie Griffe und Griffflächen trocken, sauber und frei von Fett und Öl. Rutschige Hände und Griffflächen machen die sichere Handhabung des Werkzeugs in unvorhergesehenen Situationen unmöglich.
- ### 5) Verwendung und Behandlung des Akkuerwerkes
- Laden Sie die Akkus nur in Ladegeräten auf, die vom Hersteller empfohlen werden. Für ein Ladegerät, das für eine bestimmte Art von Akku geeignet ist, besteht Brandgefahr, wenn es mit anderen Akkus verwendet wird.
 - Verwenden Sie nur die dafür vorgesehenen Akkus in den Elektrowerkzeugen. Der Gebrauch von anderen Akkus kann zu Verletzungen und Brandgefahr führen.
 - Halten Sie den nicht benutzten Akku fern von Büroklammern, Münzen, Schlüssel, Nägeln, Schrauben oder anderen kleinen Metallgegenständen, die eine Überbrückung der Kontakte verursachen könnten. Ein Kurzschluss zwischen den Akkukontakten kann Verbrennungen oder Feuer zur Folge haben.
 - Bei falscher Anwendung kann Flüssigkeit aus dem Akku austreten. Vermeiden Sie den Kontakt damit. Bei versehentlichem Kontakt mit Wasser abspülen. Wenn die Flüssigkeit in die Augen kommt, nehmen Sie zusätzlich ärztliche Hilfe in Anspruch. Austretende Akkufflüssigkeit kann zu Hautreizungen oder Verbrennungen führen.

- e) Beschädigte oder veränderte Akkus und Elektrowerkzeuge nicht verwenden. Beschädigte oder veränderte Akkus und Elektrowerkzeuge können nicht vorhersehbar Eigenschaften aufweisen, die zu Brand, Explosion oder Verletzungen führen können.
- f) Akku und Elektrowerkzeug nicht Feuer oder hohen Temperaturen aussetzen. Feuer oder Temperaturen über 130 °C können Explosionen verursachen.
- g) Sämtliche Ladeanweisungen befolgen und den Akku oder das Elektrowerkzeug nicht außerhalb des angegebenen Temperaturbereichs aufladen. Eine unsachgemäße Aufladung und Ladevorgänge außerhalb des angegebenen Temperaturbereichs können den Akku beschädigen und die Brandgefahr erhöhen.
- 6) Service
- a) Lassen Sie Ihr Elektrowerkzeug nur von qualifiziertem Fachpersonal und nur mit Original-Ersatzteilen reparieren. Damit wird sichergestellt, dass die Sicherheit des Elektrowerkzeuges erhalten bleibt.
- b) Niemals Wartungs- oder Reparaturarbeiten an beschädigten Akkus durchführen. Akkus dürfen nur vom Hersteller und zugelassenen Kundendiensten gewartet und repariert werden.

Sicherheitshinweise für Schlagschrauber

⚠️ WARNUNG!

- Benutzen Sie Zusatzgriffe, wenn diese mit dem Elektrowerkzeug mitgeliefert werden. Der Verlust der Kontrolle kann zu Verletzungen führen.
 - Halten Sie das Gerät an den isolierten Griffflächen, wenn Sie Arbeiten ausführen, bei denen das Einsatzwerkzeug oder die Schraube verborgene Stromleitungen oder das eigene Netzkabel treffen kann. Der Kontakt mit einer spannungsführenden Leitung kann auch metallene Geräteteile unter Spannung setzen und zu einem elektrischen Schlag führen.
- a) Dieses Gerät darf nicht von Personen unter 18 Jahren verwendet werden. Bediener müssen im Gebrauch des Gerätes geschult und mit den Sicherheitsvorschriften vertraut sein.
- b) Halten Sie das Elektrowerkzeug beim Arbeiten fest mit beiden Händen, lehnen Sie sich nicht zu weit hinaus und achten Sie auf gute Gerätekontrolle. Sorgen Sie bei der Arbeit mit dem Schlagschrauber für einen sicheren Stand.
- c) Akku-Ladegeräte sind nur zur Verwendung im Innenbereich vorgesehen. Sorgen Sie dafür, dass das Netzteil und das Ladegerät stets vor Feuchtigkeit geschützt sind.
- d) Verwenden Sie beim Betrieb des Gerätes Schutzausrüstung einschließlich Schutzhelm oder Gesichtsschutz, Gehörschutz und Schutzkleidung einschließlich Schutzhandschuhen. Tragen Sie einen der auszuführenden Arbeit angemessenen Atemschutz. Dieser muss mindestens der Klasse FFP-2 entsprechen. Falls der Betrieb des Gerätes Beschwerden oder Unbehagen auslöst, unterbrechen Sie die Arbeit umgehend und gehen Sie der Ursache auf den Grund.
- e) Sorgen Sie für ausreichende Beleuchtung des Arbeitsbereiches.
- f) Vergewissern Sie sich, dass das Einsatzwerkzeug sicher in der Werkzeugaufnahme befestigt ist. Locker sitzende Einsatzwerkzeuge können an dem Gerät geschleudert werden und eine Sicherheitsgefahr darstellen.
- g) Üben Sie keinen Druck auf das Gerät aus. Andernfalls würde seine Lebensdauer verkürzt.
- h) Falls Sie beim Betrieb des Schlagschraubers unterbrochen werden, führen Sie den begonnenen Arbeitsschritt zu Ende und schalten Sie das Gerät aus, bevor Sie aufschauen.
- i) Verwenden Sie nach Möglichkeit Spannvorrichtungen oder einen Schraubstock zur sicheren Befestigung des Werkstücks.
- j) Untersuchen Sie den Bithalter regelmäßig auf Verschleißerscheinungen und Schäden. Lassen Sie defekte Teile von einer zugelassenen Vertragswerkstatt reparieren bzw. ersetzen.
- k) Warten Sie stets, bis das Einsatzwerkzeug zum völligen Stillstand gekommen ist, bevor Sie das Gerät ablegen.
- l) Überprüfen Sie in regelmäßigen Abständen sämtliche Schrauben, Muttern und anderen Befestigungsmittel auf festen Sitz und ziehen Sie sie bei Bedarf an.
- m) Verwenden Sie nur speziell für Schlagschrauber entwickelte Einsatzwerkzeuge und Zubehör. Herkömmliche Einsatzwerkzeuge und Zubehör könnten während des Betriebs abscheren oder anderweitig beschädigt werden und möglicherweise zu gefährlichen Geschossen werden.
- n) Vergewissern Sie sich, dass die verwendeten Befestigungsmittel zum Verschrauben mit Schlagschraubern geeignet sind. Muttern und Schrauben, die nicht für hohe Anziehmomente konzipiert sind, könnten beschädigt werden.
- o) Auch wenn dieses Gerät wie vorgeschrieben verwendet wird, ist es nicht möglich, sämtliche Restrisiken auszuschließen. Wenn Sie Zweifel bezüglich

Wichtige Sicherheitshinweise für Akku-Ladegeräte

Ladegerät ordnungsgemäß verwenden

- Beachten Sie die im entsprechenden Abschnitt dieser Gebrauchsanleitung beschriebenen Anweisungen bezüglich der richtigen Verwendung des Akku-Ladegeräts (12), bevor Sie den Akku (7) aufladen.
- Verwenden Sie das Ladegerät nicht zum Aufladen anderer als der mitgelieferten Akkus.
- Verwenden Sie das Ladegerät nicht zum Aufladen anderer als der mitgelieferten Akkus. Nichtbefolgen dieser Anweisungen kann zu Überhitzung oder zum Brand führen.
- Falls die Anschlussleitung des Ladegerätes beschädigt ist, muss diese vor der Benutzung durch den Hersteller, eine zugelassene Reparaturwerkstatt oder durch einen entsprechend qualifizierten Fachmann ausgetauscht werden.
- Überprüfen Sie das Akku-Ladegerät und insbesondere sein Netzkabel, seinen Stecker und sein Gehäuse in regelmäßigen Abständen auf Beschädigungen. Ein beschädigtes Ladegerät darf erst nach erfolgter Reparatur wieder verwendet werden.
- Kinder müssen beaufsichtigt werden, um sicherzustellen, dass sie das Gerät nicht als Spielzeug verwenden.

⚠️ **WARNUNG!** Versuchen Sie keinesfalls, nicht wiederaufladbare Batterien aufzuladen!

Sicherheitshinweise für Lithium-Ionen-Akkus

- ⚠️ **WARNUNG!** Bei nicht ordnungsgemäßer Verwendung, Lagerung oder Aufladung gehen von Lithium-Ionen-Akkus Brand-, Verbrennungs- und Explosionsgefahren aus.
- Bewahren Sie die Batterie außerhalb der Reichweite von Kindern auf.
- Laden Sie den Lithium-Ionen-Akku nur mit dem im Lieferumfang enthaltenen bzw. einem speziell dafür bestimmten Ladegerät auf.
- Verwenden Sie ausschließlich die mit diesem Elektrowerkzeug gelieferten Lithium-Ionen-Akkus oder folgen Sie der Empfehlung des Händlers.
- Lassen Sie die Akkus nach dem Aufladen oder intensiver Nutzung 15 Minuten lang abkühlen. Nichtbefolgen dieser Anweisungen kann zu Überhitzung oder zum Brand führen.
- Akkus bei Nichtgebrauch an einem trockenen Ort bei Zimmertemperatur (ca. 20 °C) aufbewahren.
- Sorgen Sie dafür, dass es während der Lagerung von Akkus nicht zu Kurzschlüssen kommen kann. Halten Sie Akkus stets sauber; Fremdkörper und Schmutz können Kurzschlüsse verursachen. Halten Sie sie von anderen metallenen Gegenständen wie Büroklammern, Münzen, Schlüsseln, Nägeln und Schrauben fern.
- Bei missbräuchlicher Nutzung kann Flüssigkeit aus dem Akku austreten. Diese Flüssigkeit kann Hautreizungen und Verätzungen verursachen. Hautkontakt vermeiden. Bei versehentlichem Kontakt mit dieser Flüssigkeit, mit Wasser abspülen. Wenn die Flüssigkeit in die Augen kommt, nehmen Sie zusätzlich ärztliche Hilfe in Anspruch.
- Den Akku nicht öffnen, auseinandernehmen, pressen, über 60 °C erhitzen oder verbrennen. Nicht in Feuer o.ä. werfen.
- Akkus nicht in Wasser eintauchen oder nass werden lassen.

Sicherheitsmerkmale des Akkus und Akku-Ladegeräts

- Der Akku und das Ladegerät verfügen über eine Reihe von Sicherheitsmerkmalen, die während der Aufladung oder des Betriebs ausgelöst werden können:
- Überladeschutz: Zum Schutz der Akku-Innenenteile schaltet sich das Ladegerät automatisch ab, wenn der Akku vollständig aufgeladen ist.
- Tiefentladeschutz: Schützt den Akku vor einer Entladung über die empfohlene niedrigste Sicherheitsspannung hinaus.
- Überhitzungsschutz: Sensor schaltet das Gerät aus, wenn der Akku während des Betriebs zu heiß läuft. Dies wird durch eine Überlastung des Gerätes oder übermäßig lange Betriebszeiten verursacht. Der Akku muss dann je nach Umgebungstemperatur bis zu 30 Minuten abkühlen.
- Überlastschutz: Zum Schutz der Akku-Innenenteile stellt der Akku vorübergehend den Betrieb ein, wenn er überlastet oder die maximale Stromaufnahme überschritten ist. Wenn sich die Stromaufnahme wieder in einem normalen, sicheren Bereich befindet, nimmt der Akku seinen Betrieb wieder auf; dies kann einige Sekunden dauern.
- Kurzschlusschutz: Zum Schutz des Akkus und des Gerätes stellt der Akku bei einem Kurzschluss seinen Betrieb sofort ein.

Geräteübersicht

1.	Sechskant-Bitaufnahme
2.	Spannfutterring
3.	Motorlüftungsschlitze
4.	Rechts-/Linkslauf-Umschalter
5.	Akkuaufnahme
6.	Akkuladeanzeige
7.	Akku
8.	Akkufreigabe
9.	Ein-/Aus-Schalter
10.	Akkuladeanzeige am Gerät
11.	LED-Arbeitsleuchte
12.	Batterieladegerät
13.	LED rot
14.	LED grün
15.	Ladekontakte

Bestimmungsgemäße Verwendung

Akku-Schlagschrauber mit hohem Drehmoment zum Anziehen von Schrauben, Muttern, Bolzen und andere Befestigungselementen.

Das Gerät darf nur für seinen bestimmungsgemäßen Zweck verwendet werden. Jede von der Beschreibung in dieser Gebrauchsanweisung abweichende Verwendung wird als missbräuchliche Verwendung angesehen. Der Bediener, nicht der Hersteller, ist für jegliche Schäden oder Verletzungen aufgrund missbräuchlicher Verwendung haftbar. Der Hersteller ist weder für am Gerät vorgenommene Modifikationen noch für aus solchen Veränderungen resultierende Schäden haftbar.

Auspacken des Gerätes

- Packen Sie Ihr Werkzeug vorsichtig aus und überprüfen Sie es. Machen Sie sich vollständig mit allen seinen Eigenschaften und Funktionen vertraut.
- Vergewissern Sie sich, dass sämtliche Teile des Werkzeugs vorhanden und in einwandfreiem Zustand sind.
- Sollten Teile fehlen oder beschädigt sein, lassen Sie diese ersetzen, bevor Sie das Werkzeug verwenden.

Vor Inbetriebnahme

⚠️ WARNUNG! Trennen Sie das Gerät stets vom Stromnetz, bevor Sie Zubehörwechsel oder Einstellungsänderungen vornehmen.

Akku entnehmen

Um den Akku (7) zu entnehmen, muss die Akkufreigabetape (8) gedrückt werden, dann den Akku von der Akkuaufnahme (5) schieben (Abb. I (a) - b)).

Aufgeladenen Akku einsetzen

1. Schieben Sie einen geladenen Akku (7) in die Akkuaufnahme (5) ein (Abb. I (c)).

Hinweis: Der Akku kann nur in einer Position eingesetzt werden, welche aufgrund der Form des Akkus eindeutig erkennbar ist. Sollte sich der Akku jedoch nicht leichtgängig in die Maschine einschleiben lassen, wenden Sie keine Gewalt an. Ziehen Sie stattdessen den Akku heraus, überprüfen Sie die Position und setzen Sie den Akku erneut ein.

2. Drücken Sie den Akku in die Akkuaufnahme im Handgriff hinein, bis er einrastet.

Ladegerät einrichten

1. Falls der Akku (7) eingesetzt ist, nehmen Sie ihn aus dem Ladegerät (12) heraus (Abb. II (b)).
2. Schließen Sie das Ladegerät-Netzteil ans Stromnetz an.

Hinweis: Wenn die grüne LED (14) am Akkuladegerät leuchtet, ist das Ladegerät betriebsbereit.

⚠️ WARNUNG! Das Ladegerät ist nur für den Innengebrauch geeignet und darf nicht Feuchtigkeit oder Regen ausgesetzt werden.

Akku aufladen

⚠️ WARNUNG! Das Nichtbefolgen dieser Anleitung zur Aufladung des Akkus (7) führt zu dauerhaften Schäden.

Hinweis: Bei einem kürzlich vollständig entladenen Akku beträgt die Ladedauer 1 Stunde. Wenn der Akku bereits einige Zeit entladen ist, kann die Wiederaufladung länger dauern.

1. Schieben Sie den entladenen oder teilentladenen Akku auf das Ladegerät (12) (Abb. II (a)).

Hinweis: Stellen Sie sicher, dass Akku und Ladegerät korrekt ausgerichtet sind. Sollte sich der Akku jedoch nicht leichtgängig in die Maschine einschleiben lassen, wenden Sie keine Gewalt an. Ziehen Sie stattdessen den Akku heraus, überprüfen Sie, dass dieser sauber und unbeschädigt ist und dass die Ladekontakte (15) nicht verbogen sind, und setzen Sie den Akku erneut ein.

2. Sobald der Ladevorgang beginnt, leuchtet nur die rote LED (13).

Hinweis: Falls nach Einsetzen eines entladenen Akkus in das Ladegerät das rote LED nicht durchgängig leuchtet, weist dies auf einen Fehlerzustand des Akkus oder des Ladegeräts hin. Vergewissern Sie sich, dass der Akku ordnungsgemäß in das Ladegerät eingesetzt ist. Falls die Störung weiterhin besteht, verwenden Sie den Akku bzw. das Ladegerät nicht und wenden Sie sich an Ihren Silverline-Fachhändler.

3. Wenn der Akku vollständig aufgeladen ist, leuchtet die grüne LED (14).

Akkuladeanzeige

Der Akku ist mit einer integrierten Ladestandsanzeige (6) ausgestattet. Durch Drücken der rechten Taste zeigt es die den Ladestand des Akkus an. Ein beleuchtetes Feld bedeutet, dass der Akku aufgeladen werden muss, vier beleuchtete Felder weisen auf ein vollständig geladenes Akku hin.

WICHTIG: Seien Sie sich bewusst, dass ein schwacher Akku dazu führen kann, dass das Gerät während des Gebrauchs den Betrieb plötzlich einstellen kann. Dies kann in einigen Situationen gefährlich sein. Es wird empfohlen stets ein geladenes Akku zu verwenden.

Weitere Hinweise zum Aufladen des Akkus:

Hinweis: Batterien sind ein Verbrauchsmaterial, dessen Kapazität sich im Laufe der Zeit verkürzt. Beachten Sie immer die korrekten Handhabungs- und Ladeanweisungen in der Anleitung. Falls die Akkukapazität oder Nutzungsdauer übermäßig schnell abnimmt, ersetzen Sie den Akku mit einem original Silverline-Markenakku.

- Der Akku sollte bei einer Umgebungstemperatur zwischen 10 °C und 40 °C (möglichst aber bei ca. 20 °C) aufgeladen werden.
- Lassen Sie den Akku nach der Aufladung 15 Minuten abkühlen.
- Trennen Sie das Akkuladegerät nach Gebrauch vom Stromnetz und bewahren Sie es sachgemäß auf.
- Lassen Sie Akkus nicht längere Zeit am Ladegerät. Bewahren Sie Akkus niemals im Ladegerät auf!
- Akkutemperatur und -spannung werden während des Ladevorgangs vom Ladegerät überwacht. Der Akku sollte schnellstmöglich nach Beendigung der Aufladung aus der Ladeschale genommen werden, um die Zahl der Ladezyklen zu maximieren und Strom zu sparen.
- Akkus können im Laufe der Zeit Defekte entwickeln, einzelne Akkuzellen können versagen und es kann zu Kurzschlüssen kommen. Derart defekte Akkus werden nicht vom Ladegerät aufgeladen. Verwenden Sie nach Möglichkeit einen anderen Akku, um die Funktionsfähigkeit des Ladegerätes zu überprüfen. Erwerben Sie einen Ersatzakku, falls sich herausstellt, dass der Akku defekt ist.
- Lagern Sie Lithium-Ionen-Akkus nicht über einen längeren Zeitraum in entladem Zustand. Andernfalls können die Lithium-Ionen-Zellen Schaden nehmen. Bei langfristiger Einlagerung sollten Akkus in hohem Ladezustand und vom Elektrowerkzeug getrennt sein.
- Die Akkukapazität nimmt mit der Zeit ab. Nach 100 Ladezyklen verringert sich die Dauer, die das Elektrowerkzeug mit dem Akku betrieben werden kann und das maximale Drehmoment der Schlagbohrmaschine lässt nach. Diese Leistungsabnahme schreitet fort, bis der Akku nach 500 Ladezyklen minimale Kapazität erreicht hat. Dies ist zu erwarten und stellt keinen Akkudefekt dar.

Schraubendrehereinsätze montieren

⚠️ WARNUNG! Bringen Sie kein Einsatzwerkzeug an, dessen maximale Geschwindigkeit unter der Leerlaufdrehzahl des Geräts oder dem gewählten Gang liegt.

Beziehen Sie sich auf Abb. III

1. Ziehen Sie den Spannfutterring (2) des Sechskant-Bithalters (1) nach vorn.

2. Setzen Sie das gewünschte Einsatzwerkzeug ein.

3. Geben Sie den Spannfutterring wieder frei.

4. Prüfen Sie das Einsatzwerkzeug anschließend auf festen Sitz, indem Sie an ihm ziehen. Falls das nicht der Fall ist, wiederholen Sie die Schritte 1 - 3.

Hinweis: Vergewissern Sie sich, dass die verwendeten Einsatzwerkzeuge für die Verwendung mit Schlagschraubern konzipiert sind.

Bedienung

⚠️ WARNUNG! Tragen Sie bei der Arbeit mit diesem Gerät stets angemessene persönliche Schutzausrüstung (PSA) einschließlich Augenschutz.

Rechts-/Linkslauf

⚠️ WARNUNG! Verändern Sie NIEMALS die Drehrichtung, während der Bohrschrauber läuft. Das kann zu dauerhaften Schäden des Geräts führen.

- Die Drehrichtung kann mit Hilfe des Rechts-/Linkslauf-Umschalters (4) eingestellt werden.
- Um die Bohrmaschine im Linkslauf zu betreiben, schieben Sie den Drehrichtungsschalter nach rechts.
- Um die Bohrmaschine im Rechtslauf zu betreiben, schieben Sie den Drehrichtungsschalter nach links.

Hinweis: Wenn sich der Rechts-/Linkslauf-Umschalter in der mittleren Position befindet, ist die Bohrmaschine gesperrt und kann nicht eingeschaltet werden. Verwenden Sie diese Funktion als Sicherheits Sperre, um ein versehentliches Einschalten der Maschine zu verhindern.

Ein- und Ausschalten

⚠️ WARNUNG! Tragen Sie bei der Vorbereitung und Verwendung dieser Maschine stets entsprechend geeignete persönliche Schutzausrüstung.

1. Wählen Sie die gewünschte Rotationsrichtung mit Hilfe des Rechts-/Linkslauf-Umschalters (4).
2. Drücken Sie zum Einschalten der Bohrmaschine den Ein-/Auslöseschalter (9).
3. Die Drehzahl der Bohrmaschine wird durch die Position des Ein-/Auslöseschalters gesteuert. Je stärker der Ein-/Auslöseschalter gedrückt wird, desto schneller läuft die Maschine.
4. Lassen Sie den Ein-/Auslöseschalter los, um das Gerät auszuschalten.

Hinweis: Die LED-Arbeitsleuchte (1) schaltet sich ein, wenn der Ein-/Auslöseschalter gedrückt wird, und leuchtet so den Arbeitsbereich aus.

Hinweis: Die Ladestandanzeige am Gerät (10) leuchtet jedes Mal auf, wenn der EIN / AUS-Auslöseschalter gedrückt wird. Ein beleuchtetes Feld bedeutet, dass der Akku aufgeladen werden muss, vier beleuchtete Felder weisen auf ein vollständig geladenes Akku hin.

⚠️ WARNUNG! Sollte das Gerät während des Gebrauchs extrem heiß werden, schalten Sie es unverzüglich aus und lassen es abkühlen, bevor Sie mit der Arbeit fortsetzen. Die Abkühlzeit lässt sich verkürzen, indem der Schlagschrauber ohne Last bei maximaler Drehzahl betrieben wird. Vergewissern Sie sich, dass die Motorlüftungsschlitze (3) frei und nicht blockiert sind und achten Sie darauf, dass kein Staub durch die Schlitze in das Motorengewölbe eintreten kann; Staub und insbesondere Metallstaub kann die Maschine beschädigen oder zerstören.

Zubehör

- Ein umfangreiches Zubehörsortiment einschließlich Schlagschraubereinsätze sind über Ihren Silverline-Fachhändler erhältlich.
- Ersatzteile können unter toolsparsonline.com bestellt werden.

Wartung und Pflege

⚠️ WARNUNG! Trennen Sie das Gerät stets von der Stromversorgung, bevor Sie Wartungs- oder Reinigungsarbeiten daran vornehmen.

Allgemeine Überprüfung

- Überprüfen Sie alle Befestigungsschrauben in regelmäßigen Abständen auf festen Sitz, da sie sich mit der Zeit durch Vibration lockern können.
- Reparaturen müssen durch eine zugelassene Silverline-Reparaturwerkstatt erfolgen.

Schmierung

- Schmieren Sie alle beweglichen Teile in regelmäßigen Abständen leicht mit einem geeigneten Sprühsmiermittel.

Reinigung

⚠️ WARNUNG! Tragen Sie während der Reinigung dieses Gerätes stets Schutzausrüstung einschließlich Schutzbrille und Schutzhandschuhen.

- Halten Sie Ihr Gerät stets sauber. Durch Schmutz und Staub verschleßen die Innenteile schnell und die Lebensdauer des Gerätes wird verkürzt.
- Säubern Sie das Gerätegehäuse mit einer weichen Bürste oder einem trockenen Tuch.
- Reinigen Sie Kunststoffteile niemals mit Ätzmitteln. Falls eine Trockenreinigung nicht ausreichend ist, sollte ein mildes Reinigungsmittel auf einem feuchten Lappen verwendet werden.
- Das Gerät darf niemals mit Wasser in Berührung kommen.
- Vergewissern Sie sich vor dem erneuten Gebrauch, dass das Gerät wieder vollkommen trocken ist.
- Die Entlüftungöffnungen gegebenenfalls mit sauberer, trockener Druckluft reinigen, sofern verfügbar.

Kohlebürsten

- Mit der Zeit unterliegen die Kohlebürsten des Motors dem Verschleiß.
- Wenn der Verschleiß der Kohlen fortgeschritten ist, kann dadurch die Motorleistung abnehmen, die Maschine kurzzeitig ausfallen oder es kann zu sichtbarer Funkenbildung kommen.
- Lassen Sie die Kohlebürsten bei derartigen Verschleißanzeichen von einem zugelassenen Vertragskundendienst ersetzen.

Kontakt

Informationen zu Reparatur- und Kundendiensten erhalten Sie unter der Rufnummer (+44) 1935/382222.

Webseite: silverlinetools.com/de-DE/Support

GB-Postanschrift:

Toolstream Ltd.
Boundary Way
Lufton Trading Estate
Yeovil, Somerset
BA22 8HZ, Großbritannien

EU-Postanschrift:

Toolstream B.V.
De Keten
00004
5651 GJ
Eindhoven, Niederlande

Lagerung

- Bewahren Sie dieses Gerät sorgfältig an einem sicheren, trockenen Ort außerhalb der Reichweite von Kindern auf.
- Entnehmen Sie bei langfristiger Lagerung die Batterien und bewahren Sie sie vom Gerät getrennt auf.

Entsorgung

Lithium-Ionen-Akkus dürfen daher nicht über den normalen Hausmüll entsorgt werden. Informationen zur Entsorgung von Lithium-Ionen-Akkus erhalten Sie von Ihrer örtlichen Entsorgungsbehörde oder dem ursprünglichen Händler.

Beachten Sie bei der Entsorgung von defekten und nicht mehr reparablen Elektrowerkzeugen die geltenden Vorschriften und Gesetze.

- Elektrowerkzeuge, Batterien und andere elektrische und elektronische Allgeräte nicht über den Hausmüll entsorgen.
- Lassen Sie sich von der zuständigen Behörde bezüglich der ordnungsgemäßen Entsorgung von Elektrowerkzeugen und Batterien beraten.

Fehlerbehebung

Störung	Mögliche Ursache	Empfohlene Abhilfe
Rote (13) oder grüne (14) LED zur Ladeanzeige leuchten nicht, um anzuzeigen, dass der Akku (7) geladen wird.	Akku nicht richtig in das Ladegerät (12) eingesetzt.	Reinigen Sie die Akkukontakte des Akkus und des Ladegeräts und schieben Sie den Akku völlig in das Ladegerät, bis er in Position einrastet.
	Ladegerät nicht an das Stromnetz angeschlossen.	Netzanschluss überprüfen
Niedrige Akkukapazität	Batterie ist nicht komplett aufgeladen.	Entfernen Sie den Akku nicht bevor dieser völlig aufgeladen ist.
	Akkukapazität nimmt ab, da bereits über 100 Mal aufgeladen wurde.	Dies ist völlig normal. Wenden Sie sich an Ihren Silverline-Händler, um einen neuen Akku zu erwerben
Schlagschrauber lässt sich nicht einschalten Auslöseschalter (9) lässt sich nicht bewegen)	Der Rechts-/Linkslauf-Umschalter (4) befindet sich in der Sperposition (mittlere Stellung).	Stellen Sie den Rechts-/Linkslauf-Umschalter nach rechts oder links.
Schlagschrauber läuft nicht, wenn der Auslöseschalter gedrückt wird	Akku vollständig entladen	Akku aufladen oder gegen einen geladenen Akku austauschen.
	Akku defekt	Akku ersetzen
	Gerät defekt	Wenden Sie sich an Ihren Triton-Fachhändler oder eine Vertragswerkstatt.

Silverline-Tools-Garantie

Dieser Silverline-Artikel wird mit einer 3-Jahres-Garantie angeboten

Registrieren Sie diesen Artikel unter silverlinetools.com innerhalb von 30 Tagen nach dem Kauf, um die 3-Jahres-Garantie zu aktivieren. Der Garantiezeitraum beginnt mit dem Kaufdatum auf Ihrem Kaufbeleg.

Registrierung Ihres Kaufs

Gehen Sie auf silverlinetools.com, klicken Sie auf „Registrierung“ und geben Sie Folgendes ein:

- Ihre persönlichen Angaben
- Produktdetails und Kaufinformationen

Sobald dieser Artikel registriert worden ist, wird Ihre Garantiebescheinigung im PDF-Format erzeugt. Bitte drucken Sie sie aus und bewahren Sie sie zusammen mit Ihrem Produkt auf.

Garantiebedingungen

Der Garantiezeitraum beginnt mit dem Kaufdatum im Einzelhandel, das auf dem Kaufbeleg angegeben ist.

BITTE BEWAHREN SIE DEN KAUFBELEG AUF!

Falls dieser Artikel innerhalb von 30 Tagen nach dem Kauf einen Defekt aufweisen sollte, bringen Sie es bitte mit Ihrem Kaufbeleg zu dem Fachhändler, bei dem es gekauft wurde, und informieren Sie ihn über die Mängel. Das Gerät wird daraufhin ersetzt oder der Kaufpreis zurückerstattet.

Falls dieser Artikel nach Ablauf von 30 Tagen nach dem Kauf einen Mangel aufweist, senden Sie es bitte an:

Silverline Tools Service Centre

PO Box 2988

Yeovil

BA21 1WU, Großbritannien

Der Garantieanspruch muss während der Garantiezeit gestellt werden.

Sie müssen den Originalkaufbeleg mit Angabe des Kaufdatums einreichen und Ihren Namen und Ihre Adresse sowie den Ort des Kaufs angeben, bevor etwaige Arbeiten durchgeführt werden können.

Sie müssen genaue Angaben über den zu behobenden Defekt machen.

Alle innerhalb der Garantiefrist gemachten Forderungen werden von Silverline Tools daraufhin überprüft werden, ob es sich bei den Mängeln um einen Material- oder Fertigungsfehler handelt.

Versandkosten werden nicht zurückerstattet. Alle Artikel sollten sich in sauberem und sicherem Zustand befinden und sorgfältig verpackt zur Reparatur eingeschickt werden, um Schäden oder Verletzungen während des Transports zu vermeiden. Die Annahme unangemessener oder unsicherer Lieferungen kann von uns verweigert werden.

Alle Arbeiten werden von Silverline Tools oder seinen autorisierten Reparaturwerkstätten durchgeführt.

Die Reparatur oder der Ersatz des Artikels führt nicht zur Verlängerung des Garantiezeitraums.

Mängel, bei denen unsere Prüfung ergibt, dass sie unter die Garantie fallen, werden durch kostenlose Reparatur des Werkzeugs (ohne Versandkosten) oder Ersatz durch ein Werkzeug in einwandfreiem Zustand behoben.

Einbehaltene Werkzeuge oder Teile, die ersetzt wurden, gehen in den Besitz von Silverline Tools über.

Die Reparatur bzw. der Ersatz Ihres Artikels unter dieser Garantie erfolgt zusätzlich zu Ihren gesetzlichen Rechten als Verbraucher und hat keine nachteiligen Folgen auf diese.

Durch die Garantie abgedeckt ist:

Die Reparatur des Artikels, nachdem zur Zufriedenheit von Silverline Tools nachgewiesen wurde, dass der Defekt durch fehlerhaftes Material oder mangelhafte Arbeitsausführung bedingt ist und in den Garantiezeitraum fällt.

Wenn ein Ersatzteil nicht mehr erhältlich ist oder nicht mehr hergestellt wird, kann Silverline Tools es gegen einen funktionellen Ersatz austauschen.

Verwendung des Artikels innerhalb der EU.

Durch die Garantie nicht abgedeckt ist:

Silverline Tools garantiert keine Reparaturen, die durch Folgendes erforderlich geworden sind:

Normale Verschleißerscheinungen, die trotz Verwendung entsprechend der Bedienungsanleitung entstehen, z.B. an Messern, Bürsten, Riemen, Glühbirnen, Batterien usw.

Ersatz von mitgeliefertem Zubehör wie etwa Bohrspitzen, Klingen, Schleifblätter, Schneidscheiben und anderen zugehörigen Teilen.

Unfallschäden und Fehler, die durch unsachgemäße Verwendung oder Wartung, Missbrauch, Nachlässigkeit oder fahrlässige Bedienung oder Handhabung des Artikels entstanden sind.

Verwendung des Artikels für andere als normale Haushaltszwecke.

Jegliche Veränderungen oder Modifikationen des Artikels.

Die Verwendung von Teilen oder Zubehör, die keine Originalkomponenten von Silverline Tools sind.

Fehlerhafte Montage (außer, wenn von Silverline Tools vorgenommen).

Reparaturen oder Änderungen, die von anderen als Silverline Tools oder seinen autorisierten Reparaturwerkstätten durchgeführt wurden.

Ansprüche, die über die Rechte zur Behebung von Mängeln an dem in diesen Garantiebedingungen genannten Werkzeug hinausgehen.

nicht auf natürliche Abnutzung oder Schäden infolge von Unfällen, unsachgemäßer Verwendung oder Zweckenfremdung.

Akku-Garantie

Die Garantie auf Silverline -Akkus beträgt 30 Tage. Falls innerhalb der Akku-Garantiefrist aufgrund von Material- oder Verarbeitungsfehlern ein Defekt an einem registrierten Akku auftritt, ersetzt Silverline diesen kostenlos. Diese Garantie gilt nicht bei gewerblicher Nutzung und erstreckt sich nicht auf natürliche Abnutzung oder Schäden infolge von Unfällen, unsachgemäßer Verwendung oder Zweckenfremdung.

Introducción

Gracias por comprar este producto Silverline. Estas instrucciones contienen la información necesaria para utilizar este producto de forma segura y eficaz. Lea atentamente este manual para obtener todas las ventajas y características únicas de su nueva herramienta. Conserve este manual a mano y asegúrese de que todas las personas que utilicen esta herramienta lo hayan leído y entendido correctamente.

Descripción de los símbolos

Los símbolos siguientes pueden aparecer en la placa de características de su herramienta. Estos representan información importante sobre el producto o instrucciones relativas a su uso.

 Lleve protección auditiva
Lleve protección ocular
Lleve protección respiratoria
Lleve un casco de seguridad

 Lleve guantes de seguridad

 Lea el manual de instrucciones

 Para uso solo en interiores.

 Desconecte siempre la herramienta de la toma eléctrica antes de realizar cualquier tarea de mantenimiento, sustituir accesorios o cuando no la esté utilizando.

 Protección clase II (doble aislamiento para mayor protección)

 Protección clase III (separado o seguridad para tensión ultra-baja)

 Protección medioambiental
Las herramientas eléctricas, baterías y baterías de litio nunca deben desecharse junto con la basura convencional. Están sujetos al principio de recogida selectiva. Solicite información a su ayuntamiento o distribuidor sobre las opciones de reciclaje.

Li-ion

 Conforme a las normas de seguridad y la legislación correspondiente.

 ¡Peligro!

 Las baterías de litio son reciclables y nunca deben desecharse junto con la basura convencional. Están sujetos al principio de recogida selectiva. Solicite información a su ayuntamiento o distribuidor sobre las opciones de reciclaje.

Li-ion

Abreviaturas de términos técnicos

V	Voltio/s
~	Corriente alterna
A, mA	Amperio/s, miliamperio/s
Ah	Amperios por hora (capacidad de la batería)
n ₀	Velocidad sin carga
Hz	Hercio/s
—	Corriente continua
W, kW	Vatio/s, kilovatio/s
min ⁻¹	(revoluciones/oscilaciones) por minuto
dB(A)	Nivel de decibelios (ponderada A)
m/s ²	Metros cuadrados por segundo (vibración)

Características técnicas

Tecnología: Motor con escobillas
Tensión: 18 V, 1,5 Ah
Velocidad sin carga: 0 - 2.300 min⁻¹
Par máximo: 160 Nm
Clase de protección: 
Grado de protección: IPX0
Dimensiones (L x An x A): 177 x 770 x 217 mm
Peso: 1,33 kg

Batería

Tipo: Litio
Tensión: 18 V 
Capacidad: 1,5 Ah

Cargador:

Potencia de entrada: 220-240 V~, 50/60 Hz, 1,2 A
Potencia de salida: 22 V , 2,4 A
Tiempo de carga: 1 hora
Longitud del cable de alimentación: 1,8 m
Clase de protección: 
Grado de protección: IPX0

Como parte de nuestra política de desarrollo de productos, los datos técnicos de los productos Silverline pueden cambiar sin previo aviso

Información sobre ruido y vibración:

Presión acústica L_{pa} 74 dB(A)
Potencia acústica L_{wa} 85 dB(A)
Incertidumbre K: 3 dB(A)
Vibración ponderada a_h 15,46 m/s²
Incertidumbre K: 1,5 m/s²

El nivel de intensidad sonora para el usuario puede exceder de 85 dB(A).
Se recomienda usar medidas de protección sonora.

⚠ ADVERTENCIA: Utilice siempre protección auditiva cuando el nivel ruido exceda 85 dB(A) o cuando esté expuesto durante largos periodos de tiempo. Si por algún motivo nota algún tipo de molestia auditiva incluso llevando orejeras de protección, detenga inmediatamente la herramienta y compruebe que las orejeras de protección estén colocadas adecuadamente.

⚠ ADVERTENCIA: La exposición a la vibración durante la utilización de una herramienta puede provocar pérdida del sentido del tacto, entumecimiento, hormigueo y disminución de la capacidad de sujeción. La exposición durante largos periodos de tiempo puede provocar enfermedad crónica. Si es necesario, limite el tiempo de exposición a la vibración y utilice guantes anti-vibración. No utilice la herramienta cuando sus manos estén muy frías, las vibraciones tendrán un mayor efecto. Utilice los datos técnicos de su herramienta para evaluar la exposición y medición de los niveles de ruido y vibración.

⚠ ADVERTENCIA: Las vibraciones producidas durante el uso de esta herramienta pueden ser diferentes al valor total declarado y pueden variar dependiendo del tipo de método de uso de esta herramienta. Por lo tanto, será necesario aplicar todas las medidas de seguridad apropiadas para proteger al usuario durante el uso de esta herramienta. Habrá que tener en cuenta todos los aspectos relacionados con el ciclo de trabajo (apagado de la herramienta, funcionamiento sin carga y tiempo de accionamiento).

El nivel total de vibraciones producidas ha sido medido mediante un proceso estándar y podrá evaluarse tomando como referencia los datos de emisión comparativos de máquinas similares. El nivel de vibración total también podrá utilizarse en una evaluación de exposición previa.

Los niveles de vibración y ruido están determinados según las directivas internacionales vigentes. Los datos técnicos se refieren al uso normal de la herramienta en condiciones normales. Una herramienta defectuosa, mal montada o desgastada puede incrementar los niveles de ruido y vibración. Para más información sobre ruido y vibración, puede visitar la página web www.osha.europa.eu

Instrucciones de seguridad para herramientas eléctricas

⚠ ADVERTENCIA: Lea siempre cuidadosamente todas las advertencias e instrucciones de seguridad para utilizar este producto de forma segura. No seguir estas instrucciones podría causar una descarga eléctrica, incendio y/o lesiones graves.

Conserve estas instrucciones para futuras referencias.

El término "herramienta eléctrica" descrito en este manual se refiere a una herramienta alimentada por conexión eléctrica mediante cable (herramienta alámbrica) o una herramienta eléctrica alimentada por batería (herramienta inalámbrica).

1) Seguridad en el área de trabajo

- Mantenga el área de trabajo limpia y bien iluminada. Las áreas desordenadas y poco iluminadas pueden provocar accidentes.
- No utilice herramientas eléctricas en atmósferas explosivas que contengan líquidos, gases o polvos inflamables. Las herramientas eléctricas producen chispas que pueden incendiar el polvo o los vapores.
- Mantenga alejados a los niños y personas que se encuentren a su alrededor mientras esté trabajando con una herramienta eléctrica. Las distracciones pueden causar la pérdida de control de la herramienta.

2) Seguridad eléctrica

- El enchufe de su herramienta eléctrica debe coincidir con la toma de corriente. No modifique nunca el enchufe. No utilice adaptadores de enchufe sin toma de tierra. Los enchufes si modificar y el uso de tomas de corrientes adecuadas reducirán el riesgo de descargas eléctricas.
- Evite el contacto con materiales conductores tales como tuberías, radiadores, estufas y refrigeradores. El riesgo de descarga eléctrica se incrementa si su cuerpo está expuesto a materiales conductores.
- No utilice las herramientas eléctricas bajo la lluvia o en zonas extremadamente húmedas. Si entra agua en la herramienta eléctrica, aumentará el riesgo de descarga eléctrica.
- No doble el cable de alimentación. No use nunca el cable de alimentación para transportar la herramienta eléctrica, tirar de ella o desenrollarla. Mantenga el cable alejado del calor, el aceite, los bordes afilados y las piezas móviles. Los cables dañados o enredados aumentan el riesgo de descarga eléctrica.
- Use un cable de extensión adecuado para uso exterior cuando utilice la herramienta eléctrica en áreas exteriores. El uso de un cable adecuado para exteriores reducirá el riesgo de descargas eléctricas.
- Si es inevitable trabajar con una herramienta eléctrica en lugares húmedos, use un suministro protegido por un interruptor diferencial o disyuntor por corriente diferencial o residual (RCD). El uso de un RCD reduce el riesgo de descargas eléctricas.

3) Seguridad personal

- Manténgase alerta, fíjese en lo que está haciendo y use el sentido común cuando esté utilizando una herramienta eléctrica. No use una herramienta eléctrica cuando esté cansado o bajo la influencia de drogas, alcohol o medicamentos. Distraerse mientras está utilizando una herramienta eléctrica puede provocar lesiones corporales graves.
- Use equipo de protección personal. Use siempre protección ocular. El uso de dispositivos de seguridad personal (mascarillas antipolvo, calzado de seguridad antiderrizante, casco de protección y protección auditiva) reducirá el riesgo de lesiones corporales.
- Evite el arranque accidental de la herramienta. Asegúrese de que el interruptor esté en la posición de apagado antes de enchufar la herramienta. Nunca transporte herramientas con el dedo colocado en el interruptor o con el interruptor en posición de encendido.
- Retire todas las llaves de ajuste antes de encender la herramienta. Una llave colocada sobre una parte móvil de la herramienta eléctrica puede causar lesiones graves.
- No adopte posturas forzadas. Mantenga la postura y el equilibrio en todo momento. Esto le permitirá controlar mejor la herramienta eléctrica en situaciones inesperadas.
- Vístase de manera apropiada. No lleve ropa holgada ni joyas. Mantenga el cabello, la ropa y guantes lejos de las piezas en movimiento. La ropa holgada, las joyas o el cabello largo pueden quedar atrapados en las piezas en movimiento.
- Utilice siempre un dispositivo de extracción de polvo/aspiradora y asegúrese de utilizarlos de manera apropiada. El uso de estos dispositivos reducirá los peligros relacionados con el polvo.
- No deje que la familiaridad con el producto a base de utilizarlo repetidamente sustituya las normas de seguridad indicadas para utilizar esta herramienta. Utilizar esta herramienta de forma incorrecta puede causar daños y lesiones personales.

4) Uso y mantenimiento de las herramientas eléctricas

- Nunca fuerce la herramienta eléctrica. Utilice esta herramienta eléctrica de forma adecuada. Utilice su herramienta de forma correcta para cada aplicación.
- No use esta herramienta eléctrica cuando el interruptor de encendido/apagado esté averiado. Cualquier herramienta eléctrica que no se pueda controlar con el interruptor de encendido/apagado será peligrosa y debe ser reparada inmediatamente.
- Desenchufe siempre la herramienta o retire la batería antes de realizar cualquier ajuste, cambiar accesorios o almacenar la herramienta. Estas medidas de seguridad preventivas evitarán el arranque accidental de su herramienta eléctrica.
- Guarde siempre las herramientas eléctricas fuera del alcance de los niños. No permita que las personas que no estén familiarizadas con estas instrucciones utilicen la herramienta. Las herramientas eléctricas son peligrosas en manos de personas que no estén capacitadas para su uso.
- Compruebe regularmente el funcionamiento de sus herramientas eléctricas. Asegúrese de que no haya piezas en movimiento desalineadas o trabadas, piezas rotas o cualquier otro problema que pueda afectar al funcionamiento de la herramienta. Repare siempre las piezas dañadas antes de utilizar la herramienta. Muchos accidentes son causados por herramientas eléctricas que carecen de un mantenimiento adecuado.
- Las herramientas de corte deben estar siempre afiladas y limpias. Las herramientas de corte correctamente afiladas son menos propensas a trabarse y son más fáciles de controlar.
- Utilice esta herramienta eléctrica y los accesorios según el manual de instrucciones y teniendo en cuenta las condiciones y el trabajo que necesite realizar. El uso de cualquier accesorio diferente a los mencionados en este manual podría ocasionar daños o lesiones graves.
- Mantenga siempre las empuñaduras y superficies de sujeción limpias y libres de grasa. Las empuñaduras y superficies resbaladizas pueden provocar la pérdida de control de la herramienta de forma inesperada.

5) Uso y mantenimiento de herramientas a batería

- Cargue la batería solo con el cargador suministrado por el fabricante. Los cargadores y baterías incompatibles pueden provocar un incendio. Utilice la herramienta solo con el cargador suministrado por el fabricante.
- Utilice la herramienta solo con el cargador suministrado por el fabricante. Los cargadores y baterías incompatibles pueden provocar un incendio y lesiones graves.
- Mantenga las baterías lejos de objetos metálicos (clips, monedas, clavos, tornillos, etc.). El contacto con objetos metálicos con las terminales de las baterías puede causar un incendio.
- Tenga precaución, durante condiciones de uso extremas, podría desprenderse el líquido del interior de la batería. En caso de contacto, enjuague la zona con agua. Si el líquido entra en contacto con los ojos solicite ayuda médica. Este líquido puede causar irritaciones en la piel y los ojos.
- Nunca utilice cargadores o herramientas que estén dañadas o hayan sido modificadas. Las baterías dañadas o modificadas pueden explotar de forma inesperada y causar un incendio.

- f) **Nunca exponga el cargador o la batería a temperaturas extremas. Exponer el cargador o la batería a temperaturas superiores a 130°C puede provocar una explosión.**
- g) **Siga siempre las instrucciones relativas a la carga de la batería. Cargue siempre la batería dentro del rango de temperatura indicado en las especificaciones técnicas.**
Cargar la batería en un entorno con temperaturas extremas podría dañar la batería y provocar un incendio.

6) Mantenimiento y reparación

- a) **Repare siempre su herramienta eléctrica en un servicio técnico autorizado. Utilice únicamente piezas de recambio idénticas y homologadas. Esto garantizará un funcionamiento óptimo y seguro de su herramienta eléctrica.**
- b) **Nunca intente reparar cargadores o baterías dañadas. Repare el cargador y la batería solamente en un servicio técnico autorizado.**

Instrucciones de seguridad para atornilladores de impacto

⚠️ ¡ADVERTENCIA!

- **Sujete la herramienta por la empuñadura auxiliar. La pérdida de control de la herramienta puede provocar lesiones graves.**
 - **Sujete la herramienta por las empuñaduras aisladas cuando utilice esta herramienta donde pueda haber cables bajo tensión ocultos. El contacto del accesorio con un cable bajo tensión podría provocar descargas eléctricas al usuario.**
- a) **Nunca permita utilizar esta herramienta a personas menores de 18 años. Asegúrese de estar completamente familiarizado con las instrucciones de seguridad descritas en este manual.**
- b) **Sujete SIEMPRE la herramienta firmemente. Colóquese en una posición segura cuando utilice atornilladores de impacto.**
- c) **El cargador de batería es solo para uso en interiores. Asegúrese de que el cargador y la fuente de alimentación estén protegidas contra las inclemencias meteorológicas y la humedad.**
- d) **Utilice siempre equipo de protección adecuado, incluido guantes de protección, gafas y protección auditiva. Lleve máscara protectora para protegerse del polvo. Se recomienda utilizar mascarillas respiratorias FFP2. Si experimenta cualquier molestia, detenga la herramienta inmediatamente.**
- e) **Asegúrese siempre que el área de trabajo esté suficientemente iluminada.**
- f) **Asegúrese de que la punta para atornillar/accesorio esté colocado correctamente en el portapiezas. Los accesorios mal colocados pueden salir expulsados de la herramienta y provocar daños al usuario.**
- g) **No presione excesivamente la herramienta cuando esté perforando. Podría dañar la herramienta.**
- h) **Nunca se distraiga, desconecte siempre la herramienta antes de realizar otra tarea.**
- i) **Siempre que sea posible, sujete la pieza de trabajo con abrazaderas o en un tornillo de banco.**
- j) **Examine el portapiezas con regularidad y compruebe que no esté desgastado o dañado. Repare las piezas dañadas en un servicio técnico autorizado.**
- k) **Espere siempre hasta que la llave de impacto de impacto se detenga por completo antes de dejar la herramienta.**
- l) **Examine periódicamente todos los tornillos y elementos de fijación de su herramienta. Apriételos si es necesario.**
- m) **Utilice solo accesorios y puntas diseñados para llaves de impacto. Los accesorios que no hayan sido diseñados para esta herramienta pueden ser peligrosos y salir despedidos violentamente hacia el usuario.**
- n) **Asegúrese de que los tornillos y otros elementos de fijación sean compatibles con la llave de impacto de impacto. Los pernos, tornillos que no sean compatibles con aplicaciones de alto par de torsión pueden dañar la pieza de trabajo.**
- o) **Incluso cuando se esté utilizando según lo prescrito, no es posible eliminar todos los factores de riesgo residuales. Utilice esta herramienta con precaución. Si tiene alguna duda sobre el funcionamiento de esta herramienta, no la utilice.**

Instrucciones de seguridad para baterías y cargadores

Uso correcto de la batería y el cargador

- Consulte la sección en este manual relativa al uso del cargador de baterías (12) antes de empezar a cargar cualquier batería (7).
- No utilice el cargador con otras baterías que no sean las suministradas con este producto.
- Mantenga limpio el cargador ya algunos objetos y la suciedad pueden causar un cortocircuito u obstruir los orificios de ventilación. No seguir estas instrucciones puede provocar sobrecalentamiento o un incendio.
- Si el cable de alimentación está dañado, deberá ser sustituido por el fabricante o un servicio técnico autorizado.

- Examine el cargador regularmente, especialmente el cable de alimentación y el enchufe. Si el cargador de batería está dañado, no debe utilizarse hasta que haya sido reparado.

- Mantenga a los niños alejados de esta herramienta.

⚠️ **ADVERTENCIA:** NUNCA recargue baterías no recargables.

Instrucciones de seguridad para baterías

- ⚠️ **ADVERTENCIA:** Las baterías de litio pueden provocar un incendio, quemaduras o riesgo de explosión si no se almacenan correctamente.
- Mantenga las baterías de litio fuera del alcance de los niños.
- Cargue solo baterías de litio diseñadas específicamente para este cargador.
- Utilice solamente baterías de litio compatibles o suministradas con este producto.
- Deje que se enfríen las baterías por 15 minutos después de la carga o de un uso prolongado. No seguir estas instrucciones puede provocar sobrecalentamiento o un incendio.
- Cuando no use las baterías, deben guardarse en un lugar seco, cerca de la temperatura ambiente (20 °C).
- Asegúrese de que las baterías no puedan accidentalmente cortocircuitarse durante su almacenaje. La suciedad puede causar un cortocircuito. Mantenga limpias las baterías, ya que los objetos metálicos (dips, monedas, clavos, tornillos, etc.).
- Tenga precaución, durante condiciones de uso extremas, podría desprenderse el líquido del interior de la batería. Este líquido puede causar irritaciones en la piel y los ojos. Evite el contacto en todo momento. En caso de contacto, enjuague la zona con agua. Si el líquido entra en contacto con los ojos solicite ayuda médica.
- Nunca abra, desmonte, rompa, incinere o caliente por encima de 60 °C la batería. No arroje la batería al fuego o similar.
- Nunca moje las baterías ni las sumerja en agua.

Funciones de seguridad de la batería y el cargador

La batería y el cargador incorporan varias funciones de seguridad las cuales se podrían activar durante el proceso de carga:

- **Protección contra exceso de carga:** El cargador se apaga automáticamente cuando la batería alcanza el nivel máximo de carga, protegiendo así todos los componentes de la batería.
- **Protección contra descarga:** Evita que la batería se descargue por debajo del nivel de tensión de seguridad más bajo.
- **Protección contra sobrecalentamiento:** El sensor apagará automáticamente la batería en caso de que se sobrecaliente durante el funcionamiento. Esto puede ocurrir si utiliza la herramienta durante largos periodos de tiempo. Dependiendo de la temperatura ambiente, puede que necesite dejar enfriar la herramienta durante 30 minutos.
- **Protección contra sobrecarga eléctrica:** La batería se parará temporalmente si detecta una sobrecarga eléctrica por encima del nivel máximo permitido. La batería volverá a funcionar normalmente cuando el nivel de tensión eléctrica sea el adecuado. Esto podría tardar unos segundos.
- **Protección contra cortocircuito:** La batería se parará automáticamente en caso de detectar un cortocircuito con el fin de no dañar la herramienta ni la batería.

Características del producto

1.	Portapiezas hexagonal
2.	Collar
3.	Ranuras de ventilación del motor
4.	Selector de sentido de rotación
5.	Soporte para la batería
6.	Indicador de carga de la batería
7.	Batería
8.	Botón de liberación de la batería
9.	Interruptor de encendido/apagado
10.	Indicador de carga de la herramienta
11.	Luz LED
12.	Cargador
13.	LED rojo
14.	LED verde
15.	Contactos del cargador

Aplicaciones

Atornillador de impacto inalámbrico indicado para atornillar tornillos, tuercas, pernos y otros elementos de fijación.

Esta herramienta SOLO debe utilizarse para el propósito para el cual ha sido diseñada. Cualquier uso distinto a los mencionados en este manual se considerará un uso incorrecto. El fabricante no se hará responsable por los daños causados debido a la utilización incorrecta de esta herramienta. El fabricante no se hace responsable de ningún daño causado por la modificación de este producto.

Desembalaje

- Desembale e inspeccione la herramienta con cuidado. Familiarícese con todas sus características y funciones.
- Asegúrese de que el embalaje incluya todas las piezas y compruebe que estén en buenas condiciones.
- Si faltan piezas o están dañadas, sustitúyelas antes de utilizar esta herramienta.

Antes de usar

⚠ ADVERTENCIA: Desconecte SIEMPRE la batería de la herramienta antes de cambiar o sustituir cualquier accesorio.

Desmontaje de la batería

Para retirar la batería (7), presione el botón de liberación de la batería (8) y deslice la batería hasta sacarla fuera del soporte de la batería (5) (Fig. I (a-b)).

Instalación de una batería cargada

1. Para instalar una batería (7), deslicela a través del soporte para la batería (5) (Fig. I (c)).

Nota: La batería solo encajará en una dirección, lo cual está determinado por su forma y el diseño del soporte de la batería. No fuerce la batería si por algún motivo no se desliza fácilmente en el soporte de la batería. Retire la batería del soporte, compruebe la posición correcta e inténtelo de nuevo con cuidado.

2. Empuje la batería en el soporte de la batería hasta que encaje en su posición de forma segura.

Montaje del cargador

1. Si está instalado, retire la batería (7) fuera del cargador (12) (Fig. II (b)).

2. Conecte el cargador de batería en la toma de corriente.

Nota: El LED de color verde (14) situado en el cargador se iluminará indicando que el cargador está listo para empezar a cargar la batería.

⚠ ADVERTENCIA: Este cargador está diseñado para utilizarse únicamente en espacios interiores. NUNCA exponga el cargador bajo la lluvia o en zonas húmedas.

Carga de la batería

⚠ ADVERTENCIA: No seguir el procedimiento correcto para cargar la batería (7) puede dañar esta herramienta permanentemente.

Nota: El tiempo de carga normal para una batería recién descargada completamente es de 1 hora, pero si la batería ha estado descargada durante un largo periodo, el tiempo de carga podría incrementarse.

1. Deslice una batería descargada o parcialmente descargada en el cargador de batería (12) (Fig. II (a)).

Nota: Asegúrese de que la batería este correctamente alineada en el cargador. Si por algún motivo no encaja adecuadamente, no la fuerce. En su lugar, retire la batería y compruebe que la parte superior de la misma y las ranuras del cargador de batería estén limpias y no presentan daños, y que los contactos del cargador (15) no estén doblados.

2. El LED de color rojo (13) se iluminará cuando comience la carga.

Nota: Si el LED rojo no está constantemente iluminado después de que se inserte una batería no cargada en el cargador, puede ser debido a un defecto en la batería o el cargador. Compruebe que la batería esté correctamente insertada en el cargador. Si el problema persiste, no utilice la herramienta, contacte con su distribuidor Silverline.

3. El LED de color verde (14) se iluminará al finalizar la carga de la batería.

Nivel de carga de la batería

La batería dispone de indicador de nivel de carga (6). El nivel de carga de la batería se mostrará al pulsar el botón derecho. El número de barras iluminadas al pulsar el botón indicará el nivel de carga de la batería; 1 barra indicará batería baja y 3 barras indicará batería cargada.

IMPORTANTE: Tenga en cuenta que la herramienta puede dejar de funcionar si el nivel de batería es bajo. Esto puede ser peligroso. Mantenga siempre la batería cargada al máximo nivel posible.

Notas adicionales sobre la carga de la batería:

IMPORTANTE: Las baterías son productos desechables y su capacidad se reducirá con el paso del tiempo. Lea siempre las instrucciones suministradas para cargar la batería. Sustituya su batería Silverline cuando esté dañada o cuando el tiempo de carga sea superior al indicado en este manual.

- La batería debe cargarse siempre a temperatura ambiente entre 10 y 40 °C (ideal 20° C).
- Después de cada uso, deje enfriar la batería durante 15 minutos.
- Asegúrese de que el cargador esté desconectado de la red eléctrica y de guardarlo correctamente.
- Nunca deje cargando la batería durante largos periodos de tiempo y tampoco deje la batería dentro del cargador.
- El cargador comprobará la temperatura y el voltaje durante la carga. Retire siempre la batería una vez haya completado la carga para maximizar los ciclos de carga.
- Las baterías pueden deteriorarse con el paso del tiempo, las celdas pueden dañarse afectado al funcionamiento de la batería. El cargador no cargará las baterías que estén dañadas. Utilice otra batería, si es posible, para comprobar el correcto funcionamiento del cargador de batería y compre una batería de repuesto cuando la batería está defectuosa.
- Nunca almacene las baterías de litio descargadas durante largos periodos de tiempo. Esto podría dañar las celdas de la batería de litio. En este caso, se recomienda cargar completamente la batería antes de almacenarla.
- Con el paso del tiempo las baterías pueden desgastarse más rápidamente. Las baterías suelen funcionar a su máxima capacidad hasta los 100 ciclos de carga. La batería comenzará a disminuir su capacidad progresivamente hasta los 500 ciclos de carga. Esto es normal en todas las baterías y no quiere decir que la batería esté averiada.

Instalar y retirar accesorios

⚠ ADVERTENCIA: NUNCA instale ningún accesorio con una velocidad máxima inferior a la velocidad sin carga de la herramienta.

Véase Fig. III.

1. Tire del collar (2) situado en el portapiezas hexagonal (1).
2. Introduzca el accesorio.
3. Suelte el collar.
4. Compruebe que el accesorio esté sujeto correctamente. Repita los pasos 1 y 3 si es necesario.

Nota: Asegúrese de utilizar puntas endurecidas y compatibles con atornilladores de impacto.

Funcionamiento

⚠ ADVERTENCIA: Lleve SIEMPRE protección adecuada cuando utilice esta herramienta, incluido protección ocular, protección auditiva y guantes de protección.

Sentido de rotación

IMPORTANTE: NUNCA cambie el sentido de rotación cuando la herramienta esté en funcionamiento, podría dañar permanentemente la herramienta. No seguir estas indicaciones podría dañar la herramienta.

- El sentido de rotación puede cambiarse utilizando el interruptor de avance/retroceso (4).
- Para girar en sentido antihorario, pulse el interruptor hacia la derecha.
- Para girar en sentido horario, pulse el interruptor hacia la izquierda.

Nota: Cuando el interruptor de sentido de rotación esté colocado en la posición central, la herramienta permanecerá bloqueado y no podrá funcionar. Utilice esta función para evitar encender la herramienta accidentalmente.

Encendido y apagado

⚠ ADVERTENCIA: Lleve SIEMPRE equipo de protección adecuado cuando utilice esta herramienta.

1. Seleccione el sentido de rotación mediante el selector de sentido de rotación (4).
2. Para encender la herramienta, pulse el interruptor de encendido/apagado (9).
3. La velocidad del taladro será controlada mediante el interruptor de encendido/apagado. Cuanto más presione el gatillo mayor será la velocidad.
4. Para detener la herramienta, suelte el interruptor de encendido/apagado.

Nota: La luz de trabajo LED (11) incorporada funcionará cada vez apriete el interruptor de encendido/apagado para iluminar el área de trabajo.

Nota: El Indicador de batería de la herramienta (10) funcionará cada vez que se presione el interruptor de encendido/apagado. EL número de barras iluminadas al pulsar el botón indicará el nivel de carga de la batería; 1 barra indicará batería baja y 3 barras indicará batería cargada.

⚠ ADVERTENCIA: Si la herramienta se calienta excesivamente durante el uso, apáguela inmediatamente y déjala enfriar. Se recomienda utilizar el atornillador de impacto sin carga ajustada a la velocidad máxima para ayudar a enfriar la herramienta. Asegúrese de que las ranuras de ventilación (3) no estén obstruidas y libres de polvo. Las virutas de polvo metálico son especialmente peligrosas y podrían dañar la herramienta.

Accesorios

- Existen gran variedad de accesorios y puntas para atornillar para esta herramienta disponibles en su distribuidor Silverline.
- Las piezas de repuesto pueden obtenerse a través de www.toolsparsonline.com

Mantenimiento

⚠️ ADVERTENCIA: Desconecte siempre la herramienta de la toma de corriente y déjela enfriar completamente antes de ajustarla o sustituir cualquier accesorio.

Inspección general

- Compruebe regularmente que todos los tornillos y elementos de fijación estén bien apretados. Con el paso del tiempo pueden vibrar y aflojarse.
- Las reparaciones deben realizarse por un servicio técnico Silverline autorizado.

Lubricado

- Aplique regularmente spray lubricante en las piezas móviles.

Limpieza

⚠️ ADVERTENCIA: Utilice SIEMPRE guantes y protección ocular cuando limpie esta herramienta.

- Mantenga la herramienta siempre limpia. La suciedad y el polvo pueden dañar y reducir la vida útil su herramienta.
- Utilice un cepillo suave o un paño seco para limpiar la herramienta.
- Nunca utilice agentes cáusticos para limpiar las piezas de plástico. Se recomienda utilizar un paño humedecido con un detergente suave.
- Nunca deje que el agua entre en contacto con la herramienta.
- Asegúrese de que la herramienta esté completamente seca antes de utilizarla.
- Si dispone de un compresor de aire comprimido, sople con aire seco y limpio para limpiar los orificios de ventilación.

Sustitución de las escobillas

- Con el tiempo, las escobillas de carbono del motor se desgastarán.
- Si las escobillas se han desgastado excesivamente, el rendimiento del motor puede disminuir, la herramienta tal vez no arranque o quizás observe una excesiva presencia de chispas.
- Si sospecha que las escobillas pueden estar desgastadas, lleve la herramienta a un servicio técnico autorizado.

Contacto

Servicio técnico de reparación – Tel: (+44) 1935 382 222

Web: www.silverlinetools.com/es-ES/Support

Dirección (RU):

Toolstream Ltd.
Boundary Way
Lufton Trading Estate
Yeovil, Somerset
BA22 8HZ, Reino Unido

Dirección (UE):

Toolstream B.V.
De Keten
00004
5651 GJ
Eindhoven, Países Bajos

Almacenaje

- Guarde este equipo de seguridad en un lugar seco y seguro fuera del alcance de los niños.
- Retire la batería de la herramienta cuando no la vaya a utilizar durante un largo periodo de tiempo.

Reciclaje

Deshágase siempre de las herramientas eléctricas adecuadamente respetando las normas de reciclaje indicadas en su país.

- No deseche las herramientas y aparatos eléctricos junto con la basura convencional. Reciclelos siempre en puntos de reciclaje.
- Póngase en contacto con la autoridad local encargada de la gestión de residuos para obtener más información sobre cómo reciclar este tipo de herramientas correctamente.

Solución de problemas

Problema	Causa	Solución
Las luces LED de color rojo (13) y verde (14) no se iluminan y la batería (7) no carga	Batería mal colocada en el cargador (12)	Limpie las celdas de la batería y compruebe que esté colocada correctamente
	El cargador no está enchufado	Enchufe el cargador
Capacidad de la batería baja	Batería parcialmente descargada	No retire la batería hasta que esté completamente cargada
	La batería ha sido cargada más de 100 veces y comienza a perder capacidad	Esto es normal en todas las baterías. Contacte con su distribuidor Silverline o con un servicio técnico autorizado para sustituir la batería
El atornillador de impacto no se enciende, el interruptor de encendido/apagado (9) no se mueve	El interruptor de sentido de rotación (4) está colocado en la posición central (bloqueado)	Deslice el interruptor de sentido de rotación hacia la derecha o izquierda
La llave de impacto no funciona al apretar el interruptor de gatillo	Batería descargada	Recargue la batería o sustitúyala por una nueva
	Batería defectuosa	Sustituya la batería
	Atornillador averiado	Contacte con su distribuidor Silverline o con un servicio técnico autorizado

Garantía

Este producto Silverline dispone de una garantía de 3 años.

Para obtener la garantía de 3 años, deberá registrar el producto en www.silverlinetools.com antes de que transcurran 30 días. El periodo de garantía será válido desde la fecha indicada en su recibo de compra.

Registro del producto

Visite: silverlinetools.com, seleccione el botón de registro e introduzca:

- Sus datos personales
- Detalles del producto e información de compra

El certificado de garantía le será enviado en formato PDF. Imprímalo y guárdelo con el producto.

Condiciones

El periodo de garantía entra en vigor a partir de la fecha indicada en el recibo de compra.

GUARDE EL RECIBO DE COMPRA

Si el producto se ha averiado antes de que transcurran 30 días desde la fecha de compra, deberá devolverlo a su lugar de compra, junto con el recibo de compra y los detalles de la avería. En este caso, le sustituiremos el producto o le reembolsaremos el importe.

Si el producto se ha averiado después de que transcurran 30 días desde la fecha de compra, devuélvalo a:

Servicio Técnico Silverline Tools

PO Box 2988

Yeovil

BA21 1WU, Reino Unido.

La reclamación siempre debe presentarse durante el periodo de garantía.

Antes de poder realizar cualquier trabajo de reparación, deberá entregar el recibo de compra original en el que se indica la fecha de compra, su nombre, dirección y el lugar donde lo adquirió.

También deberá indicar claramente los detalles del fallo a reparar.

Las reclamaciones presentadas dentro del periodo de garantía deberán ser verificadas por Silverline Tools para averiguar si las deficiencias son consecuencia de los materiales o de la mano de obra del producto.

Los gastos de transporte no son reembolsables. Los productos enviados deben estar limpios y en buenas condiciones para su reparación, deberán empaquetarse cuidadosamente con el fin de evitar que se produzcan daños durante el transporte. Silverline Tools se reserva el derecho de rechazar envíos incorrectos o inseguros.

Todas las reparaciones serán realizadas por Silverline Tools o por un servicio técnico autorizado.

La reparación o sustitución del producto no prolongará el periodo de garantía.

Si la avería está cubierta por la garantía, la herramienta será reparada sin cargo alguno (salvo los gastos de envío), o bien la sustituiremos por una herramienta en perfecto estado de funcionamiento.

Las herramientas o piezas que hayan sido sustituidas serán propiedad de Silverline Tools.

La reparación o sustitución del producto bajo garantía aporta beneficios adicionales a sus derechos legales como consumidor, sin afectarlos.

Qué está cubierto:

Silverline Tools deberá comprobar si las deficiencias se deben a materiales o mano de obra defectuosos dentro del periodo de garantía.

En caso de que cualquier pieza no estuviera disponible o estuviera fuera de fabricación, Silverline Tools la sustituirá por una pieza funcional con las mismas características.

Uso del producto en la Unión Europea.

Qué no está cubierto:

Silverline Tools no garantiza las reparaciones causadas por:

Desgaste normal por uso adecuado de la herramienta, por ejemplo hojas, escobillas, correas, bombillas, baterías, etc...

La sustitución de cualquier accesorio suministrado: brocas, hojas, papel de lija, discos de corte y otras piezas relacionadas.

Daño accidental, averías debidas a uso o cuidado negligente, uso incorrecto, negligencia, funcionamiento o manejo indebido del producto.

Utilizar del producto para una finalidad distinta.

Cualquier cambio o modificación del producto.

El uso de piezas y accesorios que no sean recambios originales de Silverline Tools.

Instalación incorrecta (excepto si fue realizada por Silverline Tools).

Reparaciones o alteraciones realizadas por servicios técnicos no autorizados por Silverline Tools.

Las reclamaciones distintas a las indicadas en las presentes condiciones de garantía no estarán cubiertas.

Garantía para baterías

Las baterías Silverline disponen de 30 días. Si durante el periodo de garantía apareciera algún defecto en la batería debido a la fabricación o materiales defectuosos, Silverline se hará cargo de la reparación o sustitución del producto de forma gratuita. Esta garantía no se aplica al uso comercial por desgaste de uso normal, daños accidentales o por mal uso de este producto.

Introduzione

Grazie per aver acquistato questo prodotto Silverline. Questo manuale contiene le informazioni necessarie per un funzionamento sicuro ed efficace di questo prodotto. Questo prodotto ha caratteristiche uniche e, anche se si ha familiarità con prodotti simili, è necessario leggere attentamente questo manuale per assicurarsi di comprendere a pieno le istruzioni. Assicurarsi che tutti gli utenti del prodotto leggano e comprendano a pieno questo manuale. Conservare le istruzioni con il prodotto per eventuali consultazioni future.

Descrizioni dei simboli

La targhetta sul vostro utensile può mostrare simboli. Questi rappresentano informazioni importanti riguardanti il prodotto o istruzioni sul suo utilizzo.



Indossare la protezione acustica
Indossare occhiali di protezione
Indossare una protezione per la respirazione
Indossare il casco



Indossare la protezione delle mani



Leggere il manuale di istruzioni



Esclusivamente per utilizzo interno!



Scollegare sempre dall'alimentazione elettrica durante la regolazione, la sostituzione degli accessori, la pulizia, l'esecuzione di manutenzione e quando non in uso!



Costruzione di classe II (doppio isolamento per ulteriore protezione)



Costruzione Classe III (bassa tensione separata o di sicurezza)



Protezione ambientale
I rifiuti di prodotti elettrici e batterie, comprese le batterie agli ioni di litio, non devono essere smaltiti insieme ai rifiuti domestici. Riciclare nelle strutture apposite. Rivolgersi al proprio ente locale o al rivenditore per i consigli sul riciclaggio.

Li-ion



Conforme alle norme di sicurezza pertinenti.



Attenzione!



Le celle della batteria agli ioni di litio sono riciclabili e non devono essere smaltite con i rifiuti domestici. Riciclare nelle strutture apposite. Rivolgersi al proprio ente locale o al rivenditore per i consigli sul riciclaggio

Li-ion

Abbreviazioni tecniche

V	Volt
~	Corrente alternata
A, mA	Ampere, milli-Amp
Ah	Ore di ampere (capacità della batteria)
n ₀	Velocità a vuoto
Hz	Hertz
—	Corrente continua
W, kW	Watt, kilowatt
min ⁻¹	Operazioni al minuto
dB(A)	Livello sonoro in decibel (ponderato A)
m/s ²	Metri al secondo quadrato (ampiezza della vibrazione)

Specifiche tecniche

Tecnologia: Con spazzole
Tensione: 18 V 1,5 Ah
Velocità a vuoto: 0 - 2.300 min⁻¹
Coppia Massima: 160 Nm
Classe di protezione: IPX0
Grado di protezione di ingresso: IPX0
Dimensioni (L x P x A): 177 x 770 x 217 mm
Peso: 1,33 kg

Batteria:

Tipo di cella: Ioni di litio
Voltaggio: 18 V —
Capacità: 1,5 Ah

Caricabatterie:

Potenza in entrata: 220-240 V~, 50/60 Hz, 1,2 A
Potenza in uscita: 22 V — 2,4 A
Tempo di ricarica: 1 ora
Lunghezza del cavo: 1,8 m
Classe di protezione: IPX0
Grado di protezione di ingresso: IPX0

Come parte del nostro continuo sviluppo del prodotto, le specifiche dei prodotti Silverline possono variare senza preavviso.

Informazioni su suoni e vibrazioni

Pressione sonora L_{pa} 74 dB (A)
Potenza sonora L_{wa} 85 dB (A)
Incertezza K 3 dB(A)
Vibrazione ponderata a_h 15,46 m / s²
Incertezza 1,5 m / s²

Il livello di intensità del suono per l'operatore può superare 85 dB (A) e sono necessarie misure di protezione del suono.

⚠ AVVERTENZA: Indossare sempre protezioni per le orecchie, quando il livello sonoro supera i 85 dB (A) e limitare il tempo di esposizione, se necessario. Se i livelli sonori dovessero creare disagio anche con la protezione auricolare, smettere di utilizzare lo strumento immediatamente e controllare che la protezione acustica sia montata correttamente e che fornisca il giusto livello di isolamento acustico per il livello del suono prodotto dal tuo strumento.

⚠ AVVERTENZA: l'esposizione dell'utente alle vibrazioni dello strumento può causare la perdita del senso del tatto, intorpidimento, formicolio e riduzione della capacità di presa. Una lunga esposizione può portare ad una condizione cronica. Se necessario, limitare la durata di esposizione alle vibrazioni e utilizzare guanti anti-vibrazione. Non utilizzare l'utensile se la temperatura delle mani è al di sotto del normale, in quanto ciò aumenterà l'effetto delle vibrazioni. Utilizzare i dati forniti nelle specifiche tecniche relativi alle vibrazioni per calcolare la durata e la frequenza di funzionamento dell'utensile.

⚠ AVVERTENZA: l'emissione delle vibrazioni durante l'uso effettivo dell'utensile può essere diverso dal valore totale dichiarato in quanto dipende dalle modalità in cui viene utilizzato lo strumento. Vi è la necessità di identificare le misure di sicurezza per proteggere l'operatore che si basano su una stima dell'esposizione nelle effettive condizioni d'uso (tenendo conto di tutte le parti del ciclo operativo come i tempi in cui lo strumento è spento e quando è attivo a vuoto oltre al tempo di attivazione).

Il valore totale della vibrazione dichiarata è stato misurato secondo un metodo di prova standard e può essere utilizzato per confrontare uno strumento con un altro. Il valore totale della vibrazione dichiarata può anche essere utilizzato in una valutazione preliminare dell'esposizione.

I livelli sonori nelle specifiche sono determinati seguendo gli standard internazionali. I dati rappresentano un normale utilizzo per l'utensile in condizioni di lavoro generali. Un utensile tenuto in cattive condizioni, montato in modo errato o utilizzato in maniera impropria può essere causa di un aumento dei livelli sonori e delle vibrazioni. www.osha.europa.eu fornisce informazioni sui livelli sonori e delle vibrazioni nei luoghi di lavoro utili agli utenti domestici che utilizzano utensili per lunghi periodi di tempo.

Avvertenze generali di sicurezza per utensili elettrici

⚠ Leggere tutte le avvertenze di sicurezza, istruzioni, illustrazioni e le specifiche fornite con questo utensile elettrico. In caso di mancata osservanza delle istruzioni elencate qui di seguito potrebbe sussistere il pericolo di scosse elettriche, incendi e/o gravi infortuni.

Conservare tutte le avvertenze e le istruzioni per riferimenti futuri.

Il termine "utensile elettrico" nelle avvertenze si riferisce all'utensile elettrico alimentato dalla rete (via cavo) o alimentato a batteria (senza cavo).

1) Sicurezza dell'area di lavoro

- Mantenere l'area di lavoro pulita e ben illuminata. Zone in disordine e buie favoriscono gli incidenti.
- Non utilizzare utensili elettrici in zone con atmosfere esplosive, come ad esempio in presenza di liquidi, gas o polveri infiammabili. Gli utensili elettrici creano scintille che possono dar fuoco a polveri o vapori.
- Tenere i bambini e gli spettatori lontani dalla zona di lavoro durante l'uso di un utensile elettrico. Le distrazioni possono far perdere il controllo.

2) Sicurezza elettrica

- Le spine dell'utensile elettrico devono corrispondere alle prese. Non modificare mai, in alcun modo, la spina. Non usare adattatori spina con utensili elettrici con messa a terra. Le spine non modificate e le prese corrispondenti alle spine minimizzeranno i rischi di folgorazione.
- Evitare il contatto del corpo con superfici collegate a terra o a massa, come tubi, radiatori, frigoriferi, etc. Il rischio di folgorazione aumenta se il tuo corpo scatta a terra.
- Non esporre i dispositivi elettrici alla pioggia o all'umidità. Se entra dell'acqua nel dispositivo elettrico, aumenterà il rischio di folgorazione.
- Non utilizzare in modo non idoneo il cavo elettrico. Non utilizzare mai il cavo per trasportare, tirare o scollegare il dispositivo elettrico. Tenere il cavo elettrico lontano dalle fonti di calore, da benzina, spigoli vivi o parti in movimento. I cavi danneggiati o impigliati aumentano il rischio di folgorazione.
- Quando un utensile elettrico è usato all'aperto, utilizzare una prolunga adatta all'uso esterno. Usare un cavo adatto per l'uso esterno riduce il rischio di folgorazione.
- Se non si può evitare di usare un utensile elettrico in un luogo umido, utilizzare un dispositivo di protezione a corrente residua (RCD). L'uso di un dispositivo di protezione a corrente residua (RCD) riduce il rischio di scosse elettriche.

3) Sicurezza personale

- Quando si utilizza un utensile elettrico, agire con cautela, prestare attenzione a ciò che si fa e usare il buon senso. Non utilizzare un utensile elettrico quando si è stanchi o sotto l'influsso di droghe, alcolici o farmaci. Un momento di disattenzione durante l'uso di utensili elettrici può provocare gravi lesioni personali.
- Usare dispositivi di protezione individuali. Indossare sempre occhiali protettivi. Equipaggiamenti protettivi, come mascherina antipolvere, scarpe di sicurezza antiscivolo, casco di sicurezza o protezione per l'udito utilizzati in condizioni appropriate, riducono il rischio di lesioni personali.
- Prevenzione di accensione accidentale. Assicurarsi che l'interruttore sia in posizione off prima di collegare la fonte di alimentazione e/o le batterie, quando si prende in mano o si trasporta l'attrezzo. Trasportare utensili elettrici con il dito sull'interruttore o dare potenza a utensili che hanno l'interruttore su un'avvolte il verificarsi di incidenti.
- Rimuovere qualsiasi chiave di regolazione o chiave inglese prima di accendere il dispositivo elettrico. Una chiave inglese o chiave di regolazione collegata a parti rotanti dell'utensile elettrico possono causare lesioni personali.
- Non sbilanciarvi durante l'uso dell'utensile. Mantenere sempre una corretta posizione dei piedi e un corretto bilanciamento. Questo permette un migliore controllo sull'utensile elettrico in situazioni inaspettate.
- Vestirsi in modo adeguato. Non indossare abiti larghi né gioielli. Tenete capelli e indumenti lontani dai componenti in movimento. Vestiti larghi, gioielli o capelli lunghi possono essere catturati dalle parti in movimento.
- Qualora siano in dotazione dispositivi per il collegamento di impianti di aspirazione e raccolta delle polveri, accertarsi che tali dispositivi siano collegati e utilizzati in modo corretto. L'utilizzo di un aspirapolvere può ridurre i rischi connessi alle polveri.
- Assicurarsi che la familiarità acquisita dal frequente impiego di attrezzi non vi permetterà di diventare compiacenti e di ignorare i principi di sicurezza dell'attrezzo. Un'azione incauta può improvvisamente provocare gravi lesioni.

4) Uso e manutenzione di un dispositivo elettrico

- Non forzare l'utensile elettrico. Utilizzare il dispositivo elettrico corretto per l'utilizzo che se ne vuole fare. L'utensile elettrico corretto darà risultati migliori e più sicuri in quanto creato per il dato utilizzo.
- Non usare l'utensile elettrico ove l'interruttore sia difettoso e non si riesca ad accenderlo o spegnerlo. Qualsiasi utensile elettrico che non può essere controllato tramite l'interruttore è pericoloso e deve essere riparato.
- Staccare la spina dalla presa di corrente e/o, se rimovibile, rimuovere il gruppo batteria dall'utensile elettrico prima di effettuare qualsiasi regolazione, cambiare accessori o riporre utensili elettrici. Tali misure di sicurezza preventive riducono il rischio di avviare accidentalmente l'utensile elettrico.
- Conservare gli utensili elettrici inattivi fuori dalla portata dei bambini e non permettere che vengano utilizzati da persone che non hanno familiarità con il loro uso o con le presenti istruzioni. Gli utensili elettrici sono pericolosi nelle mani di utenti inesperti.
- Manutenzione dei dispositivi elettrici e accessori. Controllare che tutte le varie parti siano ben allineate, che le parti mobili siano ben collegate, la presenza di componenti rotti e qualsiasi altra condizione che possa compromettere il funzionamento dell'utensile. Se danneggiato, far riparare l'utensile prima dell'uso. Molti incidenti sono causati da utensili elettrici in cattive condizioni di manutenzione.
- Mantenere gli utensili da taglio affilati e puliti. Gli strumenti di taglio tenuti in buone condizioni, con bordi taglienti, hanno una minore possibilità di bloccarsi e sono più facili da controllare.
- Utilizzare l'utensile elettrico, gli accessori, le punte, ecc. in conformità con le presenti istruzioni, tenendo conto delle condizioni di lavoro e del lavoro da svolgere. Usare l'utensile elettrico per scopi differenti da quelli concepiti può risultare in situazioni pericolose.
- Mantenere le maniglie e le superfici di presa asciutte, pulite e prive di olio e grasso. Le impugnature scivolose e le superfici di presa non consentono la manipolazione e il controllo sicuri dell'utensile in situazioni impreviste.

5) Utilizzo e manutenzione della batteria

- Ricaricare la batteria esclusivamente con il caricatore specificato dal produttore. Un caricatore adatto a un solo tipo di batteria può creare un rischio di incendio se usato con un'altra batteria.
- Utilizzare gli utensili elettrici solo con gli appositi pacchi batteria. L'uso di qualsiasi altro pacco batteria può creare il rischio di lesioni o incendio.
- Quando il pacco batteria non è in uso, tenerlo lontano da altri oggetti metallici, come graffette, monete, chiavi, chiodi, viti o altri piccoli oggetti metallici, che potrebbero effettuare una connessione tra i due terminali. Mandare in cortocircuito i terminali della batteria potrebbe causare ustioni o un incendio.
- In condizioni di abuso della batteria, potrebbe fuoriuscire liquido; evitare il contatto. In caso di accidentale contatto con il liquido, sciagurare con acqua. Se il liquido viene in contatto con gli occhi, rivolgersi immediatamente ad un medico. Il liquido che fuoriesce dalla batteria può causare irritazioni o ustioni.
- Non utilizzare un gruppo batteria o un attrezzo che è danneggiato o modificato. Le batterie danneggiate o modificate possono avere reazioni imprevedibili con conseguente incendio, esplosione o rischio di lesioni.

- f) **Non esporre il gruppo batteria o strumento a fuoco o temperatura eccessiva.**
L'esposizione al fuoco, o a temperature superiori a 130° C, può causare esplosione.
- g) **Seguire tutte le istruzioni di ricarica. Si consiglia di non caricare la batteria, o l'utensile, al di fuori del campo di temperatura specificato nelle istruzioni.** Se la ricarica viene effettuata in modo improprio, o a temperature al di fuori del campo specificato, potrebbe danneggiare la batteria e aumentare il rischio di incendi.

6) Assistenza

- a) **Fare riparare l'utensile elettrico da personale qualificato che utilizzi solo parti di ricambio identiche alle originali.** Questo assicura il mantenimento della sicurezza dell'utensile elettrico.
- b) **Non eseguire mai manutenzione su un gruppo batteria danneggiato.** La manutenzione dei gruppi batteria deve essere eseguita solo dal produttore o da fornitori di servizi autorizzati.

Norme di sicurezza relative all'uso di un avvitatore ad impatto

⚠ ATTENZIONE!

- **Utilizzare impugnatura/e ausiliaria/e, se fornita/e con l'utensile elettrico.** La perdita di controllo può causare lesioni personali.
- **Durante il funzionamento, tenere l'utensile elettrico esclusivamente tramite le impugnature isolanti, poiché l'accessorio da taglio potrebbe venire a contatto con fili nascosti o col cavo dell'utensile.** L'accessorio per il taglio e gli elementi di fissaggio che entrano in contatto con un filo "vivo" possono rendere "vive" parti metalliche esposte dell'attrezzo elettrico e possono provocare scosse elettriche all'operatore.
- a) **Non permettere a nessuno di età inferiore ai 18 anni per utilizzare questo strumento, e garantire che gli operatori sono qualificati e familiarità con le istruzioni operative e di sicurezza.**
- b) **Afferrare SEMPRE saldamente l'utensile. Non sbilanciarsi, e essere sicuri di non perdere il controllo. Mantenere una posizione sicura durante l'utilizzo di un avvitatore ad impatto.**
- c) **I caricatori sono solo per uso interno.** Assicurarsi che l'alimentatore e il caricabatteria sono protetti contro le intemperie / umidità
- d) **Quando si usa il trapano, utilizzare attrezzature di sicurezza, tra occhiali di sicurezza o schermi, cuffie antirumore e indumenti protettivi compresi i guanti di sicurezza.** Se si produce polvere indossare protezione respiratoria adatti per il lavoro svolto. Si raccomanda un rating minimo di FFP2. Se si opera lo strumento provoca disagio in qualsiasi modo, fermarsi immediatamente e rivedere il metodo di utilizzo.
- e) **Assicurarsi che l'illuminazione sia adeguata**
- f) **Assicurarsi che la punta ad impatto o accessorio sia saldamente fissata nel porta punta.** Accessori insicuri possono essere espulsi dalla macchina causando un pericolo
- g) **Non esercitare pressione sullo strumento, farlo ridurrà la durata**
- h) **Se venite interrotti quando usando l'avvitatore ad impatto, completare il processo e spegnerlo prima di alzare gli occhi**
- i) **Se possibile, utilizzare morsetti o una morsa per fissare il vostro lavoro**
- j) **Esaminare regolarmente il portapunta per segni di usura o danni. Riparare le parti danneggiate presso un centro di assistenza qualificato**
- k) **Attendere SEMPRE che l'avvitatore si sia completamente fermato prima di metterlo giù**
- l) **Controllare periodicamente tutti i dadi, bulloni e altri fissaggi e stringere se necessario**
- m) **Utilizzare solo pezzi e accessori, appositamente studiati per l'utilizzo con gli avvitatori di impatto.** Punte ed accessori convenzionali possono spezzarsi durante l'uso, o danneggiarsi, espellendo potenzialmente proiettili pericolosi.
- n) **Assicurarsi che dispositivi di fissaggio sono adatti per l'uso con un avvitatore ad impatto.** Dadi, bulloni e viti che non sono adatti per applicazioni ad alta coppia possono essere danneggiati.
- o) **Quando lo strumento viene utilizzato come prescritto, non è possibile eliminare tutti i fattori di rischio residui. In caso di dubbi sull'uso sicuro di questo strumento, non utilizzarlo.**

Sicurezza del carica batteria

Utilizzare il caricabatterie correttamente

- Fare riferimento alla sezione di questo manuale relativa all'uso del caricabatterie (14) prima di tentare di caricare la batteria (6)
 - Non tentare di utilizzare il caricabatterie con batterie diverse da quelle fornite.
 - Mantieni pulito il tuo caricabatterie; oggetti estranei o sporizia possono causare il blocco delle aperture di ventilazione. La mancata osservanza di queste istruzioni può causare surriscaldamento o incendio
 - Se il cavo di alimentazione è danneggiato, deve essere sostituito dal produttore, dal suo centro di assistenza autorizzato o da personale qualificato per evitare rischi
 - Esaminare regolarmente il carica batterie per individuare eventuali danni, in particolare su cavo, spina e custodia. Se il caricabatterie è danneggiato, non deve essere utilizzato fino a quando non è stato riparato
 - I bambini devono essere sorvegliati per assicurarsi che non giochino con l'apparecchio
- ⚠ **AVVERTENZA:** NON tentare di ricaricare batterie non ricaricabili.

Sicurezza della batteria

⚠ **AVVERTENZA:** le batterie agli ioni di litio, se utilizzate, immagazzinate o caricate in modo errato, rappresentano un pericolo di incendio, bruciatura ed esplosione.

- Tenere la batteria fuori dalla portata dei bambini
- Caricare solo batterie agli ioni di litio progettate appositamente per questo caricabatterie
- Utilizzare solo batterie agli ioni di litio fornite con questo prodotto o appositamente progettate per essere compatibili
- Lasciare raffreddare le batterie per 15 minuti dopo la ricarica o un uso intenso. La mancata osservanza di queste istruzioni può causare surriscaldamento o incendio
- Quando non vengono utilizzate, le batterie devono essere conservate a temperatura ambiente (circa 20° C)
- Accertarsi che i contatti della batteria non possano cortocircuitarsi accidentalmente. Mantenere pulite le batterie; corpi estranei o sporco possono causare cortocircuiti. Tenere lontano da altri oggetti metallici, ad esempio graffette, monete, chiavi, chiodi o viti
- In condizioni di abuso della batteria, potrebbe fuoriuscire liquido; evitare il contatto. Questo liquido può causare irritazioni o ustioni alla pelle. Evitare il contatto. In caso di contatto accidentale con il liquido, sciacquare con acqua. Se il liquido viene in contatto con gli occhi, rivolgersi immediatamente ad un medico
- Non aprire, disassemblare, frantumare, riscaldare a temperature superiori a 60° C o incenerire. Non gettare nel fuoco o simili
- Non bagnare le batterie o immergerle in acqua

Sicurezza del carica batteria e della batteria

Batteria e caricabatterie sono dotati di funzioni di sicurezza che possono essere attivate durante la carica o il funzionamento:

- **Protezione da sovraccarico:** il caricabatterie si spegne automaticamente quando la batteria ha raggiunto la piena capacità di carica, proteggendo i componenti interni della batteria
- **Protezione da sovraccarico:** impedisce alla batteria di scaricarsi oltre la tensione di sicurezza più bassa consigliata
- **Protezione da surriscaldamento:** il sensore si spegne se la batteria si surriscalda durante il funzionamento. Ciò può accadere se lo strumento è sovraccarico o viene utilizzato per lunghi periodi di tempo. A seconda della temperatura ambiente potrebbero essere necessari fino a 30 minuti di tempo di raffreddamento
- **Protezione da sovraccarico:** la batteria si arresta temporaneamente se è sovraccarica o viene superata l'assorbimento di corrente massimo, proteggendo i componenti interni. La batteria riprenderà a funzionare normalmente quando l'assorbimento di corrente torna a un livello di sicurezza normale. L'operazione può richiedere alcuni secondi
- **Protezione da cortocircuito:** la batteria smetterà di funzionare immediatamente se si verifica un cortocircuito, questo impedisce danni alla batteria o allo strumento

Familiarizzare con il prodotto

1.	Portapunta esagonale
2.	Colletto
3.	Ventole del motore
4.	Interruttore di direzione
5.	Supporto batteria
6.	Indicatore carica batteria
7.	Batteria
8.	Rilascio della batteria
9.	Interruttore ON/OFF
10.	Indicatore di carica della batteria sullo strumento
11.	Luce LED
12.	Caricabatterie
13.	LED Rosso
14.	LED Verde
15.	Contatti del caricatore

Uso previsto

Avvitatore ad impatto a coppia elevata a batteria per avvitare viti, dadi, bulloni e altri elementi di fissaggio.

Deve essere utilizzato solo per lo scopo previsto. Qualsiasi uso diverso da quelli menzionati in questo manuale sarà considerato un caso di uso improprio. L'utente, e non il produttore, sarà responsabile per eventuali danni o lesioni derivanti da tali casi di uso improprio. Il produttore non sarà responsabile per eventuali modifiche apportate allo strumento né per eventuali danni derivanti da tali modifiche.

Disimballare lo strumento

- Disimballare con cura e ispezionare il prodotto. Prendere confidenza con tutte le sue caratteristiche e funzioni
- Assicurarsi che tutte le parti dell'utensile siano presenti e in buone condizioni
- In caso di parti mancanti o danneggiate, sostituirle prima di tentare di utilizzare questo strumento

Prima dell'uso

AVVERTENZA: rimuovere SEMPRE la batteria prima di collegare o cambiare accessori o effettuare qualsiasi regolazione.

Rimozione della batteria

Per rimuovere la batteria (7), premere il rilascio della batteria (8) ed estrarre la batteria dal relativo supporto (5) (Fig. 1 (a-b))

Installazione di una batteria carica

1. Per montare una batteria carica (7), farla scorrere sul supporto della batteria (5) (Fig. 1 (c))

Nota: la batteria si adatta solo in una direzione, che è determinata dalla sua forma e dal design del supporto della batteria. Tuttavia, se la batteria non si inserisce facilmente nel relativo supporto, non forzarla. Invece, estrarre di nuovo la batteria dal relativo supporto, verificare la posizione corretta e riprovare delicatamente.

2. Inserire la batteria nell'apposito supporto finché non si blocca in posizione in modo sicuro

Installazione del caricabatterie

1. Se installata, rimuovere la batteria (7) dal caricabatterie (12) (Fig. II (b))

2. Collegare il caricabatterie all'alimentazione di rete

Nota: il LED verde (14) sul caricabatterie si illuminerà per indicare che il caricabatterie è alimentato.

ATTENZIONE: Il caricabatterie è progettato esclusivamente per uso interno e non deve essere esposto a umidità e pioggia.

Caricare la batteria

AVVERTENZA: La mancata osservanza della procedura corretta durante la ricarica della batteria (7) provocherà danni permanenti.

Nota: il tempo di ricarica normale è di 1 ora per una batteria completamente scarica di recente, ma se la batteria è rimasta in uno stato di scarica per un po' di tempo, la ricarica potrebbe richiedere più tempo.

1. Inserire una batteria scarica o parzialmente scarica nel caricabatterie (12) (Fig. II (a))

Nota: assicurarsi che la batteria e il caricabatterie siano allineati correttamente. Se la batteria non inserisce facilmente nel caricabatterie, non forzarla. Rimuovere invece la batteria, quindi verificare che la parte superiore della batteria e la scanalatura per inserire la batteria siano pulite e integre e che i contatti del caricabatterie (15) non siano piegati.

2. Una volta iniziata la ricarica, il LED rosso (13) si illuminerà

Nota: se il LED rosso non si accende costantemente dopo l'inserimento di una batteria scarica nel caricabatterie, la batteria o il caricabatterie potrebbero essere difettosi. Ricontrrollare che la batteria sia completamente inserita nella batteria. Se l'errore persiste, non utilizzare e contattare il distributore Silverline autorizzato.

3. Quando la batteria è completamente carica, il LED verde (14) si illumina

Livello di carica batteria

La batteria ha un indicatore di carica della batteria incorporato (6). Premendo il pulsante a destra, si mostrerà il livello di carica. Il numero di barre che si illuminano quando si preme il pulsante indica il livello di carica; 1 barra che indica una carica bassa, 3 barre che indicano una carica completa.

IMPORTANTE: quando viene indicato un livello di carica basso, tenere presente che lo strumento potrebbe smettere di funzionare durante l'uso. Può essere pericoloso. Si consiglia di assicurarsi sempre che la batteria abbia un buon livello di carica.

Note sulla ricarica della batteria

Nota: le batterie sono un materiale di consumo la cui capacità si riduce nel tempo. Rispettare sempre le istruzioni di gestione e ricarica corrette fornite in questo manuale. Se la batteria non mantiene la carica o il tempo di lavoro si riduce, acquistare un ricambio Silverline originale.

- La batteria dovrebbe essere caricata a temperature ambiente comprese tra 10 e 40 ° C (idealmente intorno a 20 ° C)
- Dopo la ricarica, attendere 15 minuti affinché la batteria si raffreddi prima dell'uso
- Accertarsi che il caricabatterie sia scollegato dall'alimentazione di rete dopo l'uso e sia conservato correttamente
- NON lasciare la batteria in carica per periodi prolungati e non conservare MAI le batterie in carica
- Il carica batterie controlla la temperatura e la tensione della batteria durante la ricarica. Rimuovere la batteria una volta completata la carica per massimizzare i cicli di carica della batteria e non sprecare energia
- Le batterie possono diventare difettose nel tempo, le singole celle della batteria potrebbero guastarsi e la batteria potrebbe avere un cortocircuito. Il caricabatterie non carica batterie difettose. Utilizzare un'altra batteria, se possibile, per verificare la corretta funzionalità del caricabatterie e acquistare una batteria sostitutiva se viene indicata una batteria difettosa
- NON conservare per lunghi periodi batterie agli ioni di litio scariche. Ciò può danneggiare le celle agli ioni di litio. Per una conservazione a lungo termine, conservare le batterie in stato di carica elevata scollegate dall'utensile elettrico
- La capacità delle batterie si ridurrà nel tempo. Dopo 100 cicli di carica, il tempo di funzionamento della batteria e le prestazioni di coppia massima del trapano si ridurranno leggermente. Questo calo continuerà fino a quando la batteria avrà una capacità minima dopo 500 cicli di ricarica. Questo è normale e non è un difetto della batteria

Inserimento di una punta nel trapano

AVVERTENZA: NON montare alcun accessorio con una velocità massima inferiore alla velocità a vuoto dell'utensile.

Fare riferimento alla Fig. III

1. Tirare in avanti il collare (2) del supporto esagonale (1)

2. Inserire la punta

3. Riposizionare il collare

4. Tirare la punta per verificare che sia montata saldamente. Se la punta non è sicura, ripetere i passaggi da 1 a 3

Nota: assicurarsi che le punte siano adatte all'uso con un avvitatore ad impatto.

Funzionamento

AVVERTENZA: indossare SEMPRE adeguati dispositivi di protezione individuale, compresa la protezione degli occhi quando si lavora con questo strumento.

Controllo della direzione

AVVERTENZA: non cambiare MAI il senso di rotazione mentre lo strumento è in funzione. Ciò può causare danni permanenti allo strumento.

- Utilizzare l'interruttore di direzione (4) per modificare il senso di rotazione
- Per la rotazione in senso antiorario, spingere l'interruttore di direzione verso destra
- Per la rotazione in senso orario, spingere l'interruttore verso sinistra

Nota: quando l'interruttore di direzione è in posizione centrale, l'utensile è bloccato e non può essere acceso. Utilizzare questa impostazione come funzione di sicurezza per impedire che il trapano venga acceso accidentalmente.

Accensione e spegnimento

AVVERTENZA: indossare SEMPRE adeguati dispositivi di protezione individuale durante l'installazione e l'utilizzo di questo strumento.

1. Selezionare un senso di rotazione utilizzando l'interruttore di direzione (4)
2. Per avviare lo strumento, premere l'interruttore ON / OFF (9)
3. La velocità del trapano è controllata dal movimento del grilletto: più si preme il grilletto, più veloce sarà il trapano
4. Rilasciare l'interruttore a grilletto per arrestare lo strumento

Nota: una luce LED (11) funzionerà ogni volta che si preme l'interruttore ON / OFF, per illuminare l'area di lavoro.

Nota: l'indicatore della batteria dello strumento (10) funzionerà ogni volta che si preme l'interruttore di attivazione / disattivazione. Il numero di barre che si illuminano quando si preme il pulsante indica il livello di carica; 1 barra che indica una carica bassa, 3 barre che indicano una carica completa.

AVVERTENZA: se l'utensile elettrico si surriscalda eccessivamente durante l'uso, interrompere immediatamente l'utilizzo dell'utensile e lasciarlo raffreddare prima di continuare il lavoro. Il periodo di raffreddamento può essere ridotto azionando il avvitatore ad impatto alla massima velocità senza carica. Accertarsi sempre che le prese d'aria del motore (3) non siano bloccate e non lasciare che la polvere penetri nel corpo dell'utensile attraverso le prese d'aria del motore; la polvere, in particolare la polvere metallica, può danneggiare o distruggere lo strumento.

Accessori

- Una gamma completa di accessori, inclusi i bit del driver di impatto, è disponibile presso il rivenditore Silverline
- I pezzi di ricambio possono essere ottenuti da tools.paresonline.com

Manutenzione

⚠ AVVERTENZA: scollegare sempre lo strumento dall'alimentazione elettrica, prima di pulire o eseguire la manutenzione.

Ispezione generale

- Controllare regolarmente che tutte le viti di fissaggio siano serrate. Possono vibrare nel tempo.
- Le riparazioni devono essere eseguite da un centro di assistenza Silverline autorizzato.

Lubrificazione

- Lubrificare tutte le parti mobili con uno spray lubrificante adeguato, a intervalli regolari.

Pulizia

⚠ ATTENZIONE: Indossare SEMPRE dispositivi di protezione inclusi occhiali e guanti durante la pulizia di questo strumento.

- Mantenere lo strumento sempre pulito. Lo sporco e la polvere causano una rapida usura delle parti interne e riducono la durata dell'utensile.
- Pulire il corpo della macchina con una spazzola morbida o un panno asciutto.
- Non usare mai sostanze caustiche per pulire le parti in plastica. Se il lavaggio a secco non è sufficiente, si consiglia un detergente delicato su un panno umido.
- L'acqua non deve mai venire a contatto con l'utensile.
- Assicurarsi che lo strumento sia completamente asciutto prima di utilizzarlo.
- Se disponibile, utilizzare aria compressa pulita per soffiare attraverso i fori di ventilazione.

Spazzole

- Con il passare del tempo le spazzole di carbone all'interno del motore potrebbero usurarsi.
- Spazzole eccessivamente usurate possono causare perdita di potenza, guasti intermittenti o scintille visibili.
- Se si sospetta che le spazzole possano essere usurate, farle sostituire in un centro di assistenza autorizzato.

Contatti

Per consigli tecnici e per eventuali riparazioni, si prega di contattare il nostro servizio di assistenza telefonico al numero (+44) 1935 382 222.

Pagina web: silverlinetools.com/it-IT/Support

Indirizzo (RU):

Toolstream Ltd.
Boundary Way
Lufton Trading Estate
Yeovil, Somerset
BA22 8HZ, Regno Unito

Indirizzo (UE):

Toolstream B.V.
De Keten
00004
5651 GJ
Eindhoven, Paesi Bassi

Conservazione

- Conservare questo strumento con cura in un luogo sicuro e asciutto fuori dalla portata dei bambini.
- Per una conservazione a lungo termine, rimuovere le batterie e riporle separatamente.

Smaltimento

Le batterie agli ioni di litio non devono essere smaltite insieme ai rifiuti domestici. Se non si conosce un centro di riciclaggio delle batterie agli ioni di litio nella propria zona, contattare le autorità locali o il rivenditore originale per consigli sullo smaltimento delle batterie agli ioni di litio.

Rispettare sempre le normative nazionali per lo smaltimento di elettrodomestici non più funzionali e non utilizzabili per la riparazione.

- Non gettare utensili elettrici, batterie o altri rifiuti di apparecchiature elettriche ed elettroniche (RAEE) insieme ai rifiuti domestici.
- Contattare l'autorità locale per lo smaltimento dei rifiuti per informazioni sul modo corretto di smaltire gli utensili pneumatici.

Risoluzione dei problemi

Problema	Possibile causa	Soluzione
Il LED rosso (13) e il LED verde (14) non si illuminano per indicare che la batteria (7) si sta caricando correttamente	Batteria non collegata correttamente al caricabatterie (12)	Pulire la presa della batteria del caricabatterie e i contatti della batteria e far scorrere completamente sul caricabatterie in modo che scatti in posizione bloccata
	Caricabatterie non alimentato	Ricontrollare la connessione di rete
Il pacco batteria ha una capacità ridotta	Batteria non completamente carica	Non rimuovere la batteria fino a quando non viene indicata una carica completa
	La batteria è stata caricata oltre 100 volte e la capacità ha iniziato a ridursi	Questo è normale per i pacchi batteria. Contattare il rivenditore Silverline per acquistare una batteria sostitutiva
Il avvitatore ad impatto non può essere attivato (l'interruttore ON / OFF (9) non si sposta)	L'interruttore di direzione (4) potrebbe essere nella posizione centrale (bloccata)	Fai scorrere l'interruttore di direzione verso sinistra o destra
Il avvitatore ad impatto non si avvia quando l'interruttore a grilletto è premuto	Batteria completamente scarica	Ricaricare la batteria o sostituirla con una batteria completamente carica
	Batteria difettosa	Sostituire la batteria
	Strumento difettoso	Contattare il rivenditore o centro assistenza Silverline autorizzato

Garanzia Silverline Tools

Questo prodotto Silverline è protetto da una garanzia di 3 anni

Per attivare la garanzia di 3 anni è necessario registrare il prodotto sul sito www.silverlinetools.com entro 30 giorni dalla data d'acquisto. La data d'inizio del periodo di garanzia corrisponde alla data d'acquisto riportata sullo scontrino di vendita.

Registrazione dell'acquisto

Accedere al sito: silverlinetools.com e selezionare il tasto registra per inserire:

- Dati personali
- Informazioni sul prodotto

Una volta che queste informazioni sono state inserite, il vostro certificato di garanzia sarà inviato per posta elettronica nel formato PDF. Si prega di stampare e conservare il Certificato insieme alla ricevuta d'acquisto.

Termini e condizioni

Il periodo di garanzia decorre dalla data dell'acquisto presso il rivenditore indicata sulla ricevuta d'acquisto.

SI PREGA DI CONSERVARE LA RICEVUTA D'ACQUISTO

Nel caso in cui il prodotto risultasse difettoso entro 30 giorni dalla data d'acquisto, sarà necessario restituirlo al punto vendita presso cui è stato acquistato, presentando la ricevuta e spiegando chiaramente la natura del difetto riscontrato. Il prodotto difettoso sarà sostituito o sarà rimborsato l'importo d'acquisto.

Nel caso in cui il prodotto risultasse difettoso dopo 30 giorni dalla data d'acquisto, sarà necessario inviare una richiesta di indennizzo in garanzia a:

Silverline Tools Service Centre

PO Box 2988

Yeovil

BA21 1WU, GB

Le richieste di indennizzo devono essere presentate durante il periodo della garanzia.

Affinché la richiesta sia approvata, è necessario presentare anche la ricevuta d'acquisto originale, indicando il luogo e la data dell'acquisto del prodotto e il proprio nome e indirizzo.

Sarà necessario inoltre fornire una descrizione dettagliata del guasto riscontrato.

Le richieste effettuate durante il periodo di garanzia saranno verificate da Silverline Tools per stabilire se il difetto del prodotto è dovuto a problemi di materiali o di lavorazione.

Le spese di spedizione non saranno rimborsate. Tutti i prodotti devono essere spediti puliti e in condizioni tali da garantire l'esecuzione della riparazione in modo sicuro. I prodotti devono essere imballati con cura per evitare danni o lesioni durante il trasporto. Silverline Tools si riserva il diritto di non accettare prodotti spediti in condizioni non idonee o non sicure.

Le riparazioni saranno eseguite da Silverline Tools o da un centro di riparazione autorizzato.

La riparazione o la sostituzione del prodotto non estende o rinnova il periodo di garanzia.

Nel caso in cui determini che il prodotto e il difetto riscontrato sono coperti dalla garanzia, Silverline Tools provvederà a riparare l'utensile

gratuitamente (esclusi i costi di spedizione) o, a propria discrezione, a sostituirlo con un nuovo utensile.

Gli utensili o le parti trattenuti da Silverline Tools in cambio di un prodotto o componente sostitutivo diventano proprietà di Silverline Tools.

La riparazione o la sostituzione di un prodotto in garanzia estende i diritti del consumatore previsti per legge, senza modificarli.

Cosa copre la garanzia:

La riparazione del prodotto, nel caso in cui Silverline Tools determini che il problema sia dovuto a difetti dei materiali o difetti di lavorazione riscontrati durante il periodo della garanzia.

Nel caso in cui un componente non sia più disponibile o fuori produzione, Silverline Tools si riserva il diritto di sostituirlo con un componente adeguato.

Prodotti acquistati e utilizzati all'interno dell'Unione Europea.

Cosa non copre la garanzia:

La Garanzia Silverline Tools non copre le riparazioni se il difetto è stato causato da:

La normale usura dei componenti per via dell'utilizzo del prodotto come indicato nelle istruzioni d'uso (ad esempio, lame, spazzole, cinghie, lampadine, batterie, ecc.).

La sostituzione di accessori forniti a corredo, come ad esempio punte, lame, fogli abrasivi, dischi di taglio e altri componenti correlati.

I danni accidentali, causati dall'uso improprio, dall'abuso e dalla manipolazione, conservazione e cura inadeguata dell'utensile da parte del proprietario.

L'uso del prodotto per fini non domestici.

La modifica o alterazione del prodotto.

Difetti causati dall'uso di parti e accessori che non siano componenti originali Silverline Tools.

Installazione difettosa (fatto salvo quando l'installazione viene eseguita da Silverline Tools).

Riparazioni o alterazioni eseguite da terze parti che non siano la Silverline Tools o i centri di riparazione autorizzati da quest'ultima.

Richieste diversi dal diritto alla correzione degli errori con lo strumento denominato in queste condizioni di garanzia non sono coperti dalla garanzia.

Garanzia della batteria

Le batterie Silverline sono garantite per 30 giorni. Se si dovesse riscontrare un difetto, che sia di materiale o di fabbricazione, su una batteria registrata durante il periodo di garanzia della batteria, Silverline la sostituirà gratuitamente. Questa garanzia non si applica ad uso commerciale né si estende alla normale usura o ai danni a seguito di incidenti, abuso o uso improprio dell'utensile.

Inleiding

Hartelijk dank voor de aankoop van dit Silverline-product. Deze handleiding omvat informatie die nodig is voor een veilig en efficiënt gebruik van dit product. Dit product is in het bezit van unieke kenmerken en, zelfs indien u bekend bent met gelijkaardige producten, is het nodig om deze handleiding aandachtig door te lezen om er zeker van te zijn dat u de instructies volledig begrijpt. Zorg ervoor dat alle gebruikers van het product deze handleiding volledig gelezen en begrepen hebben. Bewaar deze gebruiksaanwijzing voor toekomstig gebruik.

Beschrijving symbolen

Op het gegevensplaatje van uw gereedschap kunnen zich symbolen bevinden. Deze vertegenwoordigen belangrijke productinformatie en gebruiksinstructies.



Draag gehoorbescherming
Draag een veiligheidsbril
Draag een stofmasker
Draag een veiligheidshelm



Draag handschoenen



Lees de handleiding



Enkel geschikt voor binnen gebruik!



Ontkoppel de machine van de stroombron voor het maken van aanpassingen, het verwisselen van accessoires, het schoonmaken, het uitvoeren van onderhoud en wanneer de machine niet in gebruik is!



Klasse II constructie (dubbel geïsoleerd voor bijkomende bescherming)



Beschermingsklasse III (extra laagspanning)



Milieubescherming Elektrische producten, inclusief lithium-ionen accus, mogen niet met het normale huisvuil worden weggegooid. Gelieve te recycleren indien deze mogelijkheid bestaat. Vraag de plaatselijke autoriteiten of de verkoper om advies.

Li-ion



Voldoet aan de relevante wetgeving en veiligheidsnormen



Voorzichtig!



lithium-ionen accus, mogen niet met het normale huisvuil worden weggegooid. Gelieve te recycleren indien deze mogelijkheid bestaat. Vraag de plaatselijke autoriteiten of de verkoper om advies.

Li-ion

Technische afkortingen

V	Volt
~	Wisselspanning
A, mA	Ampère, milliampère
Ah	Ampère-uur (accu capaciteit)
n ₀	Onbelaste snelheid
Hz	Hertz
===	Geleijkspanning
W, kW	Watt, kilowatt
min ⁻¹	Operaties per minuut
dB(A)	Decibel geluidsniveau (A-gewogen)
m/s ²	Meters per seconde (trilling)

Specificaties

Technologie: Koolstofborstels
 Spanning: 18 V 1,5 Ah
 Onbelaste snelheid: 0 - 2.300 min⁻¹
 Max. koppel: 160 Nm
 Beschermingsklasse: $\langle \rangle$
 Beschermingsgraad: IPX0
 Afmetingen (L x B x H): 177 x 770 x 217 mm
 Gewicht: 1,33 kg

Accu:

Cel type: Li-ion
 Spanning: 18 V ===
 Capaciteit: 1,5 Ah

Oplader:

Ingangsspanning: 220-240 V~, 50/60 Hz, 1,2 A
 Uitgangsspanning: 22 V ===, 2,4 A
 Laadtijd: 1 uur
 Snoer lengte: 1,8 m
 Beschermingsklasse: $\langle \rangle$
 Beschermingsgraad: IPX0

In het kader van onze voortgaande productontwikkeling kunnen de specificaties van Silverline-producten zonder voorafgaande kennisgeving worden gewijzigd.

Geluids- en trillingsgegevens

Geluidsdruk L_{eq} 74 dB(A)
 Geluidsvermogen L_{WA} 85 dB(A)
 Onzekerheid K 3 dB(A)
 Gewogen trilling a_h 15,46 m/s²
 Onzekerheid K 1,5 m/s²

De geluidsintensiteit voor de bediener kan 85 dB(A) overschrijden en de gehoorbescherming is noodzakelijk.

⚠ WAARSCHUWING: Bij een geluidsintensiteit van 85 dB(A) of hoger is het dragen van gehoorbescherming en het limiteren van de blootstellingstijd vereist. Bij oncomfortabel hoge geluidsniveaus, zelfs met het dragen van gehoorbescherming, stopt u het gebruik van de machine onmiddellijk. Controleer de pasvorm en het geluiddemingsniveau van de bescherming.

⚠ WAARSCHUWING: Blootstelling aan trilling resulteert mogelijk in gevoelloosheid, tinteling en vermindert gripvermogen. Langdurige blootstelling kan aanleiding geven tot een chronische aandoening. Limiteer de blootstellingsduur en draag anti-vibratie handschoenen. Vibratie heeft een grotere invloed op handen met een temperatuur lager dan een normale, comfortabele temperatuur. Maak gebruik van de informatie in de specificaties voor het berekenen van de gebruiksduur en frequentie van de machine.

⚠ WAARSCHUWING! De trillingsbelasting tijdens het werken met het elektrisch gereedschap kan variëren afhankelijk van de toepassing en van de opgegeven totale vibratiewaarde. Om adequate veiligheidsmaatregelen te kunnen nemen om de gebruiker te beschermen, moet bij een nauwkeurige schatting van de trillingsbelasting ook rekening worden gehouden met de tijdspanne waarop de machine wordt uitgeschakeld of de machine ingeschakelt is, maar niet daadwerkelijk wordt gebruikt.

Het in deze handleiding vermelde trillingsniveau is gemeten volgens een standaard genormeerde meetmethode en kan worden gebruikt om het ene gereedschap met het andere te vergelijken. Het is ook geschikt voor een voorlopige inschatting van de trillingsbelasting.

Geluidniveau in de specificatie zijn vastgesteld volgens internationale norm. De waarden gelden voor een normaal gebruik in normale werkomstandigheden. Een slecht onderhouden, onjuist samengestelde of onjuist gebruikte machine produceert mogelijk hogere geluids- en trillingsniveaus. www.osha.europa.eu biedt informatie met betrekking tot geluids- en trillingsniveaus op de werkplek wat mogelijk nuttig is voor regelmatige gebruikers van machines.

Igemene veiligheid voor elektrisch gereedschap

⚠ WAARSCHUWING: Lees alle veiligheidswaarschuwingen, instructies, illustraties, en specificaties die met dit gereedschap meegeleverd worden. Het niet naleven van alle hiernavolgende instructies kan resulteren in elektrische schokken, brand en/of ernstig letsel.

Bewaar deze voorschriften voor toekomstig gebruik.

De term "elektrisch gereedschap" in alle hieronder vermelde waarschuwingen heeft betrekking op uw elektrische gereedschap dat op de stroom is aangesloten (met een snoer) of met een accu wordt gevoed (snoerloos).

1) Veiligheid in de werkruimte

- Houd de werkruimte schoon en zorg voor een goede verlichting. Rommelige en donkere ruimtes leiden vaak tot ongelukken.
- Werk niet met elektrisch gereedschap in explosieve omgevingen, bijvoorbeeld in de aanwezigheid van ontvlambare vloeistoffen, gassen of stof. Elektrisch gereedschap brengt vonken teweeg die stof of dampen kunnen doen ontbranden.
- Houd kinderen en omstanders uit de buurt wanneer u elektrisch gereedschap bedient. Door afleiding kunt u de controle over het gereedschap verliezen.

2) Elektrische veiligheid

- De stekkers van het elektrische gereedschap moeten passen bij het stopcontact. Pas de stekker niet aan. Gebruik geen adapterstekkers bij geaard elektrisch gereedschap. Het gebruik van ongewijzigde stekkers en passende stopcontacten vermindert het risico op een elektrische schok.
- Vermijd lichamelijk contact met geaarde oppervlakken zoals pijpen, radiatoren, fornuizen en koelkasten. Het risico op een elektrische schok neemt toe als uw lichaam geaard wordt.
- Laat elektrisch gereedschap niet aan worden. Wanneer elektrisch gereedschap nat wordt, neemt het risico op een elektrische schok toe.
- Beschadig het snoer niet. Gebruik het snoer nooit om het elektrisch gereedschap te dragen, te trekken of om de stekker uit het stopcontact te trekken. Houd het snoer uit de buurt van hitte, olie, scherpe randen of bewegende delen. Een beschadigde of in de knoop geraakte snoer verhoogt het risico op een elektrische schok toe.
- Wanneer u elektrisch gereedschap buiten gebruikt, maak dan gebruik van een verlengsnoer dat geschikt is voor gebruik buitenshuis om het risico op een elektrische schok te verminderen.
- Indien het onvermijdelijk is elektrisch gereedschap te gebruiken in een vochtige omgeving, gebruik dan een energiebron met een aardlekschakelaar (Residual Current Device). Het gebruik van een RCD vermindert het risico op een elektrische schok.

3) Persoonlijke veiligheid

- Blijf alert en gebruik uw gezonde verstand wanneer u elektrisch gereedschap bedient. Gebruik het elektrisch gereedschap niet wanneer u vermoeid bent of onder invloed bent van drugs, alcohol of medicijnen. Onoplettendheid tijdens het bedienen van elektrisch gereedschap kan leiden tot ernstig letsel.
- Maak gebruik van persoonlijke bescherming. Draag altijd een veiligheidsbril. Passende bescherming voor de omstandigheden, zoals een stofmasker, niet-slipende veiligheidschoenen een helm of gehoorbescherming, vermindert het risico op persoonlijk letsel.
- Zorg ervoor dat het apparaat niet per ongeluk wordt gestart. Controleer of de schakelaar in de 'uit' stand staat voordat u de stekker in het stopcontact steekt. Het dragen van elektrisch gereedschap met uw vinger op de schakelaar of het aansluiten op de stroom van elektrisch gereedschap met de schakelaar ingeschakeld kan tot ongelukken leiden.
- Verwijder alle stel- of moersleutels voordat u het elektrische gereedschap inschakelt. Een meer- of stelsleutel die zich op een draaiend onderdeel van het elektrische gereedschap bevindt, kan leiden tot letsel.
- Reik niet te ver. Blijf altijd stevig en in balans staan. Zo houdt u meer controle over het elektrische gereedschap in onverwachte situaties.
- Draag geschikte kleding. Draag geen loshangende kleding of sieraden. Houd haren, kleding en handschoenen uit de buurt van bewegende delen. Loshangende kleding, sieraden en los hangende haren kunnen vast komen te zitten in bewegende delen.
- Als er onderdelen voor stofafvoer- en stofverzameling worden meegeleverd, sluit deze dan aan en gebruik deze op de juiste wijze. Het gebruik van deze onderdelen kan het risico op stof gerelateerde ongelukken verminderen.
- Laat vertrouwdheid door het veelvuldig gebruik van gereedschap op niet zelfgenoegzaam maken en negeer nooit de veiligheidsprincipes. Een roekeloze handeling kan in een fractie van een seconde een ernstige verwonding veroorzaken.

4) Gebruik en verzorging van elektrisch gereedschap

- Forceer elektrisch gereedschap niet. Gebruik elektrisch gereedschap dat geschikt is voor het werk dat u wilt uitvoeren. Geschikt elektrisch gereedschap werkt beter en veiliger op een passende snelheid.
- Gebruik het elektrische gereedschap niet als de schakelaar van het apparaat niet in- en uitschakelt. Elektrisch gereedschap dat niet bediend kan worden met de schakelaar is gevaarlijk en moet gerepareerd worden.
- Haal de stekker uit het stopcontact voordat u instellingen aanpast, toebehoren verwisselt of het elektrische gereedschap opbergt. Dergelijke voorzorgsmaatregelen verminderen het risico op het per ongeluk starten van het elektrische gereedschap.
- Berg elektrisch gereedschap dat niet in gebruik is op buiten bereik van kinderen en laat mensen die niet bekend zijn met het elektrische gereedschap of met deze instructies het elektrische gereedschap niet bedienen. Elektrisch gereedschap is gevaarlijk in de handen van onervaren gebruikers.
- Onderhoud uw elektrisch gereedschap. Controleer op foute uitlijning of het vastslaan van bewegende delen, gebroken onderdelen en elke andere afwijking die de werking van het elektrische gereedschap zou kunnen beïnvloeden. Indien het elektrische gereedschap beschadigd is, moet u het laten repareren voordat u het weer gebruikt. Veel ongelukken worden veroorzaakt door slecht onderhouden elektrisch gereedschap.
- Houd snijwerktuigen scherp en schoon. Goed onderhouden snijwerktuigen met scherpe messen slaan minder snel vast en zijn gemakkelijker te bedienen.
- Gebruik het elektrische gereedschap, de accessoires en onderdelen, etc. volgens deze instructies en volgens bestemming voor het specifieke type elektrisch gereedschap, en houd daarbij rekening met de werkomstandigheden en het uit te voeren werk. Gebruik van elektrisch gereedschap voor werkzaamheden die verschillen van die waarvoor het apparaat bestemd is, kan leiden tot gevaarlijke situaties.
- Houd de grepen droog, schoon, en vrij van olie en vet. Glibberige handvaten en grepen zijn niet veilig te gebruiken en zorgen voor minder controle in onverwachte situaties.

5) Accu machine gebruik en onderhoud

- Laad de accu enkel met de door de fabrikant gespecificeerde accu op. Het gebruik van een accu, geschikt voor één accusort, voor een andere accusort resulteert mogelijk in brand.
- Gebruik accu machines enkel met specifiek bedoelde accu's. Het gebruik van andere accu's resulteert mogelijk in persoonlijk letsel en brand.
- Wanneer een accu niet gebruikt is, houdt u deze uit de buurt van metalen voorwerpen als papierenp, muntjes, spijkers, schroeven, etc. Het kortsluiten van een accu resulteert mogelijk in brand.
- Misbruik van de accu resulteert mogelijk in vloeistof uitstoot. Voorkom contact. Spoel, wanneer contact plaatsgevonden heeft, onmiddellijk met water. Wanneer de vloeistof in uw ogen terecht komt zoekt u onmiddellijk medische hulp. Accuvloeistoffen veroorzaken mogelijk irritatie en brandend gevoel.
- Gebruik nooit een accu die beschadigd of gemodificeerd is. Beschadigde of gemodificeerde accu's kunnen onvoorspelbaar gedrag vertonen wat voor brand, explosie of letsel kan zorgen.

- f) Stel een accu of apparaat niet bloot aan vuur of hoge temperaturen. Het blootstellen aan vuur of temperaturen hoger dan 130°C kan voor een explosie zorgen.
- g) Volg alle oplaad instructies en laad de accu of het apparaat niet op buiten de temperaturen genoemd in de handleiding. Het incorrect opladen of buiten de genoemde temperaturen kan de accu beschadigen en het risico op brand verhogen.

6) Onderhoud

- a) Laet uw apparaat onderhouden door een gekwalificeerde vakman en gebruik alleen identieke vervangstukken. Zo bent u er zeker van dat de veiligheid van het elektrische gereedschap gewaarborgd blijft.
- b) Laet een beschadigde accu nooit onderhouden. Het onderhouden van accu's kan alleen gedaan worden door de fabrikant of een geautoriseerde vakman.

Veiligheid slagschroevendraaiers

⚠ WAARSCHUWING!

- Gebruik de hulphandvaten, als deze voorzien zijn. Het verlies van de controle over de machine kan letsel veroorzaken.
- Houdt de machine bij de geïsoleerde handvaten vast. Wanneer de machine door een stroomstroom schuurt komen onderdelen mogelijk onder stroom te staan wat kan resulteren in elektrische schok
- a) Laet personen jonger dan 18 jaar de boormachine niet gebruiken. Tevens horen alle gebruikers met de gebruik- en veiligheidsinstructies bekend te zijn.
- b) Houdt de machine te allen tijde stevig vast, reik niet t ever en voorkom controleverlies. Zorg er bij het gebruik van een slagschroevendraaier voor dat u te allen tijde stevig en in evenwicht staat.
- c) Opladers zijn enkel geschikt voor binnen gebruik. Zorg ervoor dat de stroombron en oplader te allen tijde beschermt zijn tegen vocht.
- d) Bij het gebruik van de boorhamer is de volgende veiligheidsuitrusting verplicht: veiligheidsbril, gehoorbescherming en handschoenen. Wanneer het boren stof produceert draagt u een stofmasker. Een minimale waardering van FFP2 is aanbevolen. Wanneer het gebruik van de machine enig ongemak veroorzaakt stopt u het werk onmiddellijk.
- e) Zorg voor voldoende verlichting.
- f) Zorg ervoor dat boor bits of accessoire stevig in de boorhouder vast zitten. Lasse bits kunnen losschieten en ongelukken veroorzaken.
- g) Oefen niet te veel druk uit. Dit kan de levensduur van de machine aanzienlijk verkorten.
- h) Wanneer u tijdens het gebruik van de boorhamer gestoord wordt, maakt u het werk af en schakelt u de machine uit voordat u opkijkt.
- i) Klem het werkstuk wanneer mogelijk op uw werkbank vast.
- j) Controleer de spankop regelmatig op tekenen van slijtage en/of schade. Beschadigde onderdelen horen door een gekwalificeerd persoon vervangen te worden.
- k) Wacht met het neerleggen van de machine tot deze volledig tot stilstand is gekomen.
- l) Controleer bouten, moeren en andere bevestigingsmiddelen regelmatig en draai deze wanneer nodig aan.
- m) Maak enkel gebruik van bits/accessoires, speciaal ontworpen voor het gebruik met slagschroevendraaiers. Conventionele bits en accessoiren raken mogelijk beschadigd waardoor deeltjes mogelijk gevaarlijk worden afgevuurd.
- n) Zorg ervoor dat bevestigingsmiddelen geschikt zijn voor het gebruik met slagschroevendraaiers. Bouten, moeren en schroeven die niet geschikt zijn voor doeleinden met een hoge koppell raken mogelijk beschadigd.
- o) Zelfs indien men dit gereedschap gebruikt zoals voorgeschreven, is het onmogelijk om alle residuele risicofactoren te elimineren. Indien u twijfels hebt met betrekking tot het veilige gebruik van dit gereedschap, gebruik het dan niet.

Acculader veiligheid

Juist gebruik van de oplader

- Raadpleeg het deel in deze handleiding wat betrekking heeft op het gebruik van de oplader (12), voor het opladen van de accu (7)
- Gebruik de oplader niet in combinatie met een accu, anders dan die verstrekt bij de machine
- Houd de oplader schoon; stof en/of vuil kunnen kortsluiting veroorzaken of de ventilatieopeningen blokkeren Het niet opvolgen van deze instructies kan oververhitting of brand veroorzaken
- Wanneer het stroom snoer beschadigd is, laat u deze door de fabrikant vervangen om gevaren te voorkomen
- Controleer de oplader regelmatig op schade, vooral het stroom snoer en de stekker. Gebruik een beschadigde oplader niet totdat deze gerepareerd is
- Kinderen moeten onder toezicht staan om ervoor te zorgen dat ze niet met het apparaat spelen
- ⚠ WAARSCHUWING: Herlaad geen niet-oplaadbare accu's

Accuveiligheid

⚠ WAARSCHUWING: Li-ion accu's wanneer onjuist gebruikt, opgeborgen of opgeladen, zijn een brand- en explosiegevaar

- Houdt de accu uit de buurt van kinderen
- Laad Li-ion accu's enkel op met de oplader, inbegrepen bij het product of speciaal ontworpen voor uw product
- Gebruik enkel Li-ion accu's inbegrepen bij uw product of speciaal ontworpen voor compatibiliteit.
- Laad accu's na het opladen of na zwaar gebruik 15 minuten afkoelen om oververhitting en brand te voorkomen. Het niet opvolgen van deze instructies kan oververhitting of brand veroorzaken
- Wanneer niet in gebruik dienen accu's op kamertemperatuur (ongeveer 20°C) opgeborgen te worden
- Zorg ervoor dat de accu, wanneer opgeborgen, geen kortsluiting kan veroorzaken. Houdt accu's schoon; vreemde voorwerpen kunnen kortsluiting veroorzaken. Wanneer een accu niet gebruikt is, houdt u deze uit de buurt van metalen voorwerpen als paperclips, munten, spijkers, schroeven, etc.
- Bij verkeerd gebruik kan vloeistof uit de accu lekken. Accuvloeistoffen veroorzaken mogelijk irritatie en brandend gevoel Voorkom contact. Spoel, wanneer contact plaatsgevonden heeft, onmiddellijk met water. Wanneer de vloeistof in uw ogen terecht komt zoekt u onmiddellijk medische hulp.
- Open, demonteer, breek, verwarm (boven 60°C) en verbrand accu's niet. Gooi accu's niet in het vuur
- Accu's niet nat maken of in water onderdompelen

Acculader veiligheid

- De accu en de oplader zijn voorzien van een aantal veiligheidskenmerken welke tijdens opladen of gebruik getriggerd kunnen worden:
- Overlading bescherming: De oplader schakelt automatisch uit wanneer de accu volledig is opgeladen om zo de interne delen van de accu te beschermen tegen beschadigen
- Ontlading bescherming: Beschermt de accu tegen ontlading verder dan het aangeraden laagste spanningspunt
- Oververhittingsbescherming: Een ingebouwde sensor schakelt de machine uit wanneer de accu te heet wordt. Dit kan gebeuren wanneer de belasting te groot is en wanneer de machine voor langere periode gebruikt wordt. Afhankelijk van de temperatuur heeft de accu mogelijk een koelperiode van 30 minuten nodig.
- Overbelasting bescherming: De accu stopt tijdelijk wanneer deze wordt overbelast of wanneer de maximale spanning wordt overschreden om zo de interne onderdelen te beschermen tegen beschadiging. De accu zal de werking hervatten wanneer de spanning terug op een veilig niveau komt. Dit duurt mogelijk een aantal seconden.
- Kortsluiting bescherming: De accu stopt onmiddellijk wanneer kortsluiting plaats vindt. Dit voorkomt beschadiging aan de accu en de machine.

Productonderdelen

1.	Zeskant bithouder
2.	Spankop kraag
3.	Motor ventilatiegaten
4.	Rotatierichtings schakelaar
5.	Accugleuf
6.	Laadniveau indicator
7.	Accu
8.	Accu verlosschakel
9.	AA/N/UIT Schakelaar
10.	Laadniveau indicator (op de apparaat)
11.	LED werklucht
12.	Oplader
13.	Rood LED
14.	Groen LED
15.	Oplader contactpunten

Voorzien gebruik

Accu slagschroevendraaier met hoge koppeling voor het indraaien van moeren, bouten en bevestigingsmiddelen.

Gebruik de machine enkel voor doeleinden waarvoor het bedoeld is. Elk ander gebruik dan vermeld in deze handleiding wordt beschouwd als een geval van misbruik. De gebruiker, niet de fabrikant, is aansprakelijk voor schade en/of letsel resulterend uit misbruik. De fabrikant is niet aansprakelijk voor eventuele wijzigingen aan het gereedschap, noch voor enige schade als gevolg van dergelijke wijzigingen.

Uw product uit de verpakking halen

- Haal uw product voorzichtig uit de verpakking en inspecteer het. Zorg dat u volledig op de hoogte bent van alle kenmerken en functies ervan.
- Zorg ervoor dat alle onderdelen van het product aanwezig zijn en in goede staat verkeren.
- Indien er onderdelen ontbreken of beschadigd zijn, dienen deze vervangen te worden alvorens het product te gebruiken.

Voorafgaand aan het gebruik

⚠ WAARSCHUWING: Verwijder ALTIJD de accu voordat u accessoires aansluit of wijziging of aanpassingen uitvoert.

Het ontkoppelen van de accu

Om de accu (7) te ontkoppelen drukt u de verlosschakels (8) in en schuift de accu uit de accugleuf (5) (afb. I (a-b)).

Het aansluiten van een opgeladen accu

1. Schuif de opgeladen accu (7) in de accugleuf (5) (afb. I (c)).

Let op: Zorg ervoor dat de machine en de accu juist zijn uitgelijnd. De accu past slechts in één richting, die wordt bepaald door de vorm en het ontwerp van de accugleuf. Wanneer de accu niet soepel in de machine schuift, forceer het niet. Trek daarvan de accu opnieuw uit de accu gleuf, controleer de juiste positie en probeer het opnieuw voorzichtig.

2. Duw de accu in de accugleuf van de handvat totdat deze op zijn plaats vastklikt

Het opzetten van de oplader

1. Ontkoppel de accu (7) (wanneer aangesloten) van de oplader (12) (afb. II (b))

2. Sluit de accu oplader op de stroombron aan

Let op: Het groene LED lampje (14) van de oplader brand wanneer de oplader klaar is voor het opladen van de accu.

⚠ WAARSCHUWING: De oplader is enkel geschikt voor binnen gebruik en dient niet in vochtige omstandigheden gebruikt te worden.

Het opladen van de accu

⚠ WAARSCHUWING: Wanneer de instructies niet opgevolgd worden raakt de accu (7) mogelijk permanent beschadigd.

Let op: De normale laadtijd bedraagt ongeveer 1 uur, voor een volledig ontladen accu. Wanneer de accu voor langere tijd ontladen is, bedraagt de laadtijd mogelijk langer.

1. Schuif de ontladen/geedeeltelijk ontladen accu op de oplader (12) (afb. II (a))

Let op: Zorg ervoor dat de accu en de oplader juist zijn uitgelijnd. Wanneer de accu niet soepel in de oplader schuift, forceer het niet. Verwijder in plaats daarvan het accu en controleer vervolgens of de bovenkant van de accu en de opladersleuf schoon en onbeschadigd zijn en of de laadcontacten (15) niet gebogen zijn.

2. Wanneer de accu opgeladen wordt brand enkel het rode LED (13)

Let op: Wanneer het rode LED niet constant brand nadat een niet-opgeladen accu in de oplader is geplaatst, is de accu of de oplader mogelijk defect. Controleer nogmaals of de accu volledig in de oplader is geplaatst. Als de storing aanhoudt, gebruik deze dan niet en neem contact op met uw erkende Silverline-leverancier.

3. Wanneer de accu volledig is opgeladen brand enkel het groene LED lampje (14)

Laadniveau indicator

De accu is voorzien van een ingebouwde laadniveau indicator (6). Als u op de knop rechts drukt, wordt het laadniveau aangegeven. Het aantal balken dat oplicht wanneer de knop wordt ingedrukt, geeft het laadniveau aan; 1 balk die aangeeft dat de accu bijna leeg is, 3 balkjes die aangeeft dat de accu volledig is opgeladen.

BELANGRIJK: Houd er rekening mee dat een lage aculading ertoe kan leiden dat het machine tijdens het gebruik plotseling tot stilstand komt. Dit kan gevaarlijk zijn. Het wordt aanbevolen om altijd te zorgen dat de accu een goed opladniveau heeft.

Opmerkingen betreft het opladen van de accu:

Let op: Accus zijn een wegwerp product waarbij de capaciteit op lang gebruik kan verlagen. Hou er rekening mee om altijd de juiste handling en oplaad methode te gebruiken, dit zoals aangegeven in de handleiding. Indien de accu niet oplaad of de capaciteit verlaagd is raden wij u een Silverline vervanging aan.

- De accu dient bij een omgevings temperatuur tussen de 10 en 40°C (dicht bij 20°C is ideaal) opgeladen te worden
- Na het opladen vereist de accu een afkoelperiode van 15 minuten
- Zorg ervoor dat de oplader na het opladen van de stroombron wordt ontkoppeld en juist wordt opgeborgen

• Laad accu's NOOIT voor langere periodes op en berg accu's NOOIT op wanneer deze worden opgeladen

• De oplader houdt de temperatuur en spanning van de accu constant in de gaten. Ontkoppel de accu wanneer deze volledig is opgeladen, om de laadcyclussen te optimaliseren en het verspillen van energie te voorkomen

• Accu's kunnen na verloop van tijd stuk raken, individuele cellen breken wat leidt tot kortsluiting in de accu. De oplader laadt zulke accu's niet op. Gebruik de andere accu om de werking van de oplader te controleren en schaf een nieuwe accu aan

• Li-ion accu's mogen niet voor langere tijd ontladen opgeborgen worden. Dit beschadigt de Li-ion accucellen mogelijk. Accu's dienen volledig opgeladen (ontkoppeld van de oplader) te zijn wanneer deze voor langere tijd opgeborgen worden

• De capaciteit van accu's wordt na verloop van tijd lager. Na 100 laadcyclussen zullen de gebruiksduur en de maximale koppeling van de boomachine lichtelijk verkorten/verlagen. Na 500 laadcyclussen is de minimale capaciteit van de accu bereikt. Dit is normaal en duidt niet op een foutieve accu

Het bevestigen van een schroef bit

⚠ WAARSCHUWING: Bevestig GEEN bits met een maximale snelheid, lager dan de onbelaste snelheid van de machine.

Zie afb. III

1. Trek des pankop kraag (2) van de bit houder (1) naar voren
2. Plaats het bit in de houder
3. Laat de spankop kraag los
4. Trek aan het bit om te controleren of het goed vast zit. Wanneer het bit los zit herhaalt u stap 1 en 3

Let op: Maak enkel gebruik van bits die geschikt zijn voor het uit te voeren werk.

Werking

⚠ WAARSCHUWING: Bij het gebruik van de machine is het gebruik van de juiste beschermende uitrusting, waaronder een veiligheidsbril en handschoenen, verplicht.

Rotatierichting controle

WAARSCHUWING: Wanneer de machine is ingeschakeld mag de rotatierichting NOOIT veranderd worden. Dit voorkomt permanente schade aan de machine

- De rotatierichting kan met behulp van de rotatierichting schakelaar (5) veranderd worden
- Voor een rotatierichting linksom, duwt u de schakelaar naar rechts
- Voor een rotatierichting rechtsom, duwt u de schakelaar naar links

Let op: Wanneer de schakelaar in het midden staat is de machine vengrendeld en kan deze niet ingeschakeld worden. Gebruik deze stand als veiligheidsfunctie om plote inschakeling van de machine te voorkomen.

Aan-en uitschakelen

⚠ WAARSCHUWING: Bij het gebruik van de machine is het dragen van de benodigde beschermende uitrusting vereist.

1. De rotatierichting kan met behulp van de rotatierichting schakelaar (4) veranderd worden
2. Om de machine te starten knijpt u de aan-/uit schakelaar (9) in
3. De rotatiesnelheid wordt geregeld door de trekker schakelaar. Hoe verder de schakelaar wordt ingeknepen des te hoger de rotatiesnelheid.

4. Laat de aan-/uit schakelaar los om de zaag te stoppen

Let op: Het LED werk lampje (11) brand wanneer de aan-/uit schakelaar wordt ingeknepen, om het werkgebied te verlichten.

Let op: De laadniveau-indicator (10) werkt telkens wanneer de aan-/uit-trekker-schakelaar wordt ingedrukt. Het aantal balken dat oplicht wanneer de knop wordt ingedrukt, geeft het laadniveau aan; 1 balk die aangeeft dat de accu bijna leeg is, 3 balkjes die aangeeft dat de accu volledig is opgeladen.

⚠ WAARSCHUWING: Wanneer de machine tijdens het gebruik erg warm/heet wordt, stopt u het werk onmiddellijk en laet u de machine afkoelen voordat u het werk hervat. Verkort de koelperiode door de machine onbelast, op maximale snelheid te laten draaien. De ventilatiegaten (3) dienen te allen tijde vrij te zijn van ingang van stof in de ventilatiegaten dient voorkomen te worden. Stof, en vooral metaalstof kan de machine beschadigen en zelfs vernielen.

Accessoires

- Verschillende accessoires, waaronder materiaal specifieke zaagbladen zijn verkrijgbaar bij uw Silverline handelaar.
- Reserve onderdelen zijn verkrijgbaar op toolsparenonline.com

Onderhoud

⚠ **WAARSCHUWING:** Ontkoppel de accu voordat u de machine schoonmaakt of enig onderhoud uitvoert.

Algemene inspectie

- Controleer regelmatig of alle bevestigingsmiddelen nog goed vast zitten. Door vibratie kunnen ze na enige tijd los gaan zitten.
- Reparaties dienen uitgevoerd worden bij een geautoriseerd Silverline service center.

Smering

- Laat het geheel grondig drogen en smeer bewegende onderdelen met een daarvoor geschikt sproeismeermiddel

Schoonmaak

⚠ **WAARSCHUWING:** Bij het gebruik van de machine is het gebruik van de juiste beschermende uitrusting, waaronder een veiligheidsbril en handschoenen, verplicht

- Houd uw machine te allen tijde schoon. Vuil en stof geven aanleiding tot een snelle slijtage van de interne onderdelen, en verkorten de levensduur van de machine
- Maak het lichaam van het gereedschap schoon met een zachte borstel of met een droog doek
- Gebruik nooit bijtende middelen om plastic onderdelen schoon te maken. Als een droge reiniger niet voldoende is, wordt een mild schoonmaakmiddel op een vochtige doek aanbevolen
- De machine mag niet in contact komen met water
- Zorg ervoor dat de machine volledig droog is voordat u deze gebruikt
- Gebruik wanneer mogelijk zuivere, droge perslucht om door de luchtgaten te blazen

Borstels

- In de loop van de tijd kunnen de koolstofborstels van de motor afslijten
- Bij overmatige slijtage van de borstels verliest de motor mogelijk vermogen, start het niet meer, en/ of produceert het overmatig vonken
- Wanneer u vermoedt dat de borstels versleten zijn, laat u deze bij een erkend servicecenter vervangen

Contact

Voor technische ondersteuning of voor reparatieadvies, gelieve contact op te nemen met de hulplijn op (+44) 1935 382 222

Web: silverlinetools.com/nl-NL/Support

VK-Adres:
Toolstream Ltd.
Boundary Way
Lufton Trading Estate
Yeovil, Somerset
BA22 8HZ, Verenigd Koninkrijk

EU-Adres:
Toolstream B.V.
De Keten
00004
5651 GJ
Eindhoven, Nederland

Opslag

- Berg deze uitrusting voorzichtig op een veilige en droge plek op, buiten het bereik van kinderen
- Accu's dienen volledig opgeladen (ontkoppeld van de oplader) te zijn wanneer deze voor langere tijd opgeborgen worden

Afvoer en verwerking

Lithium-ionen accus, mogen niet met het normale huisvuil worden weggegooid. Als u geen recyclingcentrum voor li-ion accu's in uw regio kent, neemt u contact op met uw plaatselijke autoriteit of de oorspronkelijke dealer voor advies over het weggooiën van li-ion accu's.

Bij het buiten gebruik stellen en de afvoer van elektrische machines die niet langer werken en die niet gerepareerd kunnen worden, neemt u de nationale voorschriften in acht.

- Elektrische en elektronische apparaten (WEEE) mogen niet met huishoudelijk afval worden weggegooid
- Neem contact op met uw gemeente voor informatie betreffende de verwijdering en afvoer van elektrisch gereedschap

Probleemoplossing

Probleem	Mogelijke oorzaak	Oplossing
Rode (13) en groene LEDs (14) branden niet om te duiden op het laden van de accu (7)	De accu is niet juist op de oplader (12) aangesloten	Maak de contacten schoon en schuif de accu volledig in de oplader zodat deze vastklikt
	De oplader wordt niet voorzien van stroom	Controleer de aansluiting op de stroombron
De accu heeft een lage capaciteit	De accu is niet volledig opgeladen	Ontkoppel de accu niet voordat deze volledig is opgeladen
	De accu is meer dan 100 keer opgeladen en de capaciteit neemt af	Dit is normaal voor accu's. Neem contact op met uw Silverline handelaar voor het aanschaffen van een nieuwe accu
De machine kan niet worden ingeschakeld. (De aan-/uit-schakelaar (9) functioneert niet)	De rotatierichting schakelaar (4) staat in de midden (vergrendeld) positie	Schuif de rotatierichting schakelaar naar links of rechts
De machine start niet wanneer de schakelaar wordt ingeknepen	De accu is volledig ontladen	Laad de accu op of vervang de accu met een volledig opgeladen accu
	Accu defect	Vervang de accu
	Machine defect	Neem contact op met uw Silverline handelaar of een geautoriseerd service center

Silverline Tools Garantie

Dit Silverline product komt met 3 jaar garantie.

Registreer dit product binnen 30 dagen van aankoop op www.silverlinetools.com om in aanmerking te komen voor 3 jaar garantie. De garantieperiode begint op de datum van aankoop op het ontvangstbewijs.

Het gekochte product registreren

Ga naar: silverlinetools.com, kies Registration (registratie) en voer het volgende in:

- Uw persoonlijke gegevens
- De gegevens van het product en de aankoop

U ontvangt het garantiebewijs in PDF-vorm. Druk het af en bewaar het bij het product.

Voorwaarden

De garantieperiode gaat in vanaf de datum van aankoop op het ontvangstbewijs.

BEWAAR HET ONTVANGSTBEWIJS OP EEN VEILIGE PLAATS

Als dit product binnen 30 dagen van de aankoopdatum een fout heeft, breng het dan naar de winkelier waar u het heeft gekocht, met uw ontvangstbewijs, en met vermelding van de details van de storing. U kunt om een nieuwe vragen of om uw geld terug.

Als dit product na de periode van 30 dagen een fout heeft, stuur het dan naar:

Silverline Tools Service Centre

PO Box 2988

Yeovil

BA21 1WU, GB

Alle claims moeten binnen de garantieperiode worden ingediend.

U moet het originele ontvangstbewijs geven met de datum van aankoop, uw naam, adres en plaats van aankoop voordat er aan kan worden gewerkt.

U moet nauwkeurige gegevens verschaffen van de fout die verholpen moet worden.

Claims die binnen de garantieperiode worden ingediend, worden door Silverline Tools nagelopen om te kijken of het probleem een kwestie is van de materialen of de fabricage van het product.

De verzendkosten worden niet vergoed. De geretoureerde items moeten voor de reparatie in een redelijk schone en veilige staat verkeren en moeten zorgvuldig worden verpakt om schade en letsel tijdens het vervoer te voorkomen. Ongeschikte en onveilige leveringen kunnen worden afgewezen.

Al het werk wordt uitgevoerd door Silverline Tools of een officiële reparatiedienst.

De garantieperiode wordt niet door de reparatie of vervanging van het product verlengd.

Defecten waarvan wij beschouwen dat ze onder de garantie vallen, worden verholpen door middel van gratis reparatie van het gereedschap (exclusief verzendingskosten) of door vervanging door een gereedschap in perfecte staat van werking.

De ingehouden gereedschappen of onderdelen die zijn vervangen, worden het eigendom van Silverline Tools.

De reparatie of vervanging van het product onder garantie zijn voordelen die bijkomstig zijn aan uw wettelijke rechten als consument, en hebben daar geen invloed op.

Wat is gedekt:

De reparatie van het product, mits naar tevredenheid van Silverline Tools kan worden vastgesteld dat de gebreken het gevolg zijn van defecte materialen of fabrieksfouten binnen de garantieperiode.

Onderdelen die niet meer verkrijgbaar zijn en die niet meer worden vervaardigd worden door Silverline Tools vervangen door een functionele vervanging.

Gebruik van dit product in de EU.

Wat niet is gedekt:

Silverline Tools geeft geen garantie op reparaties als gevolg van:

Normale slijtage veroorzaakt door gebruik in overeenstemming met de bedieningsinstructies zoals zaagbladen, borstels, riemen, gloeilampen, batterijen enz.

De vervanging van geleverde accessoires zoals boortjes, zaagbladen, schuurvellen, snijschrijven en aanverwante producten.

Accidentele schade, storingen veroorzaakt door nalatigheid in gebruik of verzorging, misbruik, verwaarlozing, onvoorzichtige bediening en hantering van het product.

Gebruik van het product voor andere doeleinden dan normaal huishoudelijk gebruik.

Alle soorten wijzigingen en modificaties van het product.

Gebruik van andere onderdelen en accessoires dan de originele onderdelen van Silverline Tools.

Defecte installatie (behalve wanneer geïnstalleerd door Silverline Tools).

Reparaties of wijzigingen die zijn uitgevoerd door anderen dan Silverline Tools of diens officiële reparatiediensten.

Behalve claims voor het recht op correctie van fouten van het gereedschap volgens de bepalingen van deze garantie zijn geen andere claims gedekt.

Accu garantie

Silverline accu's zijn voorzien van 30 dagen. Wanneer er binnen de garantieperiode een fout optreedt dankzij een materiaal- of fabrieksfout, vervangt Silverline de accu gratis. Deze garantie heeft geen betrekking op commercieel gebruik en strekt zich niet uit tot normale slijtage of schade ten gevolge van een ongeluk, verkeerd gebruik of misbruik.

Wprowadzenie

Dziękujemy za zakup narzędzia marki Silverline. Zapoznaj się z niniejszymi instrukcjami: zawierają one informacje niezbędne dla bezpiecznej i wydajnej obsługi produktu. Produkt posiada szereg unikalnych funkcji, dlatego też, nawet, jeśli jesteś zaznajomiony z podobnymi produktami, przeczytanie tego podręcznika jest niezbędne w celu pełnego zrozumienia instrukcji obsługi. Upewnij się, że wszyscy użytkownicy narzędzia przeczytali i w pełni zrozumieli instrukcje obsługi. Keep these instructions with the product for future reference.

Opis symboli

Tabela znamionowa zawiera symbole dotyczące narzędzia. Stanowią one istotne informacje o produkcie lub instrukcje dotyczące jego stosowania.



Należy nosić środki ochrony słuchu
Należy nosić okulary ochronne
Należy nosić środki ochrony dróg oddechowych
Należy używać kasku ochronnego



Należy nosić rękawice ochronne



Należy w całości przeczytać instrukcję obsługi



Do użytku wyłącznie w pomieszczeniach!



Należy zawsze odłączać urządzenie od zasilania elektrycznego, podczas regulacji, wymiany akcesoriów, czyszczenia, konserwacji oraz gdy nie jest w użyciu!



Konstrukcja klasy II (podwójnie izolowana w celu dodatkowej ochrony)



Konstrukcja klasy III (oddzielne lub bardzo niskie napięcie w celu ochrony przeciwporażeniowej)



Ochrona środowiska

Nie należy wyrzucać zużytych produktów elektrycznych oraz baterii, w tym baterii litowo-jonowych, razem z odpadami komunalnymi. Jeśli jest to możliwe, należy przekazać produkt do punktu recyklingu. W celu uzyskania wskazań dotyczących recyklingu należy skontaktować się z władzami lokalnymi lub sprzedawcą.

Li-ion



Urządzenie zgodne z odpowiednimi przepisami i normami bezpieczeństwa



Uwaga!



Nie należy wyrzucać zużytych produktów elektrycznych oraz akumulatorów, w tym baterii litowo-jonowych, razem z odpadami komunalnymi. Jeśli jest to możliwe, należy przekazać produkt do punktu recyklingu. W celu uzyskania wskazań dotyczących recyklingu należy skontaktować się z władzami lokalnymi lub sprzedawcą.

Li-ion

Kluczowe skróty techniczne

V	Wolt
~	Prąd przemienny
A, mA	Amper, mili - amper
Ah	Amper na godzinę (pojemność akumulatora)
n ₀	Amper, milli-Amp
Hz	Herc
===	Prąd przemienny
W, kW	Wat, kilowat
min ⁻¹	Obroty na minutę
dB(A)	Poziom hałas w decybelach (A mierzony)
m/s ²	Metry na sekundę do kwadratu (wartość drgań)

Dane techniczne

Technologia: Szcotkowa
Napięcie prądu elektrycznego: 18 V 1,5 Ah
Prędkość bez obciążenia: 0 - 2300 min⁻¹
Maksymalny moment obrotowy: 160 Nm
Klasa ochrony: IPX0
Stopień ochrony: IPX0
Wymiary (dł. x szer. x wys.): 177 x 770 x 217 mm
Waga: 1,33 kg

Akumulator:

Typ ognia: Li-ion
Napięcie prądu elektrycznego: 18 V ===
Pojemność: 1,5 Ah

Ładowarka:

Moc wejściowa: 220-240 V~, 50/60 Hz, 1,2 A
Napięcie wyjściowe: 22 V ===, 2,4 A
Czas ładowania: 1 godzina
Długość przewodu zasilania: 1,8 m
Klasa ochrony: IPX0
Stopień ochrony: IPX0

W wyniku nieprzerwanego procesu rozwojowego produktów dane technicznych poszczególnych produktów Silverline mogą ulec zmianie bez uprzedniego powiadomienia.

Parametry emisji dźwięku i wibracji

Poziom ciśnienia akustycznego L_{WA}: 74 dB(A)
Poziom mocy akustycznej L_{WA}: 85 dB(A)
Niepewność pomiaru K: 3 dB(A)
Wartość emisji wibracji a_h: 15,46 m/s²
Niepewność pomiaru 1,5 m/s²

Poziom natężenia dźwięku dla operatora może przekroczyć 85 dB(A) dlatego konieczne jest zastosowanie środków ochrony słuchu.

⚠ OSTRZEŻENIE: Jeżeli poziom hałasu przekracza 85dB(A) należy zawsze stosować środki ochrony słuchu oraz ograniczyć czas narażenia słuchu na nadmierny hałas. Jeśli poziom hałasu powoduje dyskomfort, nawet w przypadku zastosowania środków ochrony słuchu, niezwłocznie przestań korzystać z narzędzia i sprawdź czy środek ochrony słuchu jest prawidłowo zamontowany i zapewnia odpowiedni poziom tłumienia dźwięku w odniesieniu do poziomu hałasu wytwarzanego przez narzędzie.

⚠ OSTRZEŻENIE: Narażenie użytkownika na wibracje narzędzia może spowodować utratę zmysłu dotyku, drętwienie, mrowienie i zmniejszenie zdolności uchwytu. Długotrwałe narażenie może prowadzić do stanu przewlekłego. Jeśli jest to konieczne, ogranicz czas narażenia na wibracje i stosuj rękawice antywibracyjne. Nie korzystaj z urządzenia w trybie ręcznym w temperaturze niższej niż normalna komfortowa temperatura otoczenia, ponieważ zwiększy to efekt wywołany przez wibracje. Skorzystaj z wartości liczbowych podanych w specyfikacji dotyczącej wibracji, aby obliczyć czas trwania i częstotliwość pracy z narzędziem.

⚠ OSTRZEŻENIE: Emisja drgań podczas trzęsawego użytkowania elektronarzędzia może różnić się od podanej wartości całkowitej w zależności od sposobu używania narzędzia. Należy zidentyfikować i wprowadzić dodatkowe środki bezpieczeństwa, mające na celu ochronę operatora przed skutkami ekspozycji na drgania w konkretnych warunkach (trzeba wziąć pod uwagę także okresy, gdy urządzenie jest włączone, lub gdy jest wprawdzie włączone, ale nie jest używane do pracy).

Deklarowana wartość całkowita drgań została zmierzona zgodnie ze standardową metodą badania i może być wykorzystana do porównywania narzędzi. Deklarowana całkowita wartość drgań może być również wykorzystywana w celu przeprowadzenia wstępnej oceny narażenia.

Poziom hałasu i wibracji w specyfikacjach jest określony zgodnie z normami międzynarodowymi. Wartości te reprezentują korzystanie z urządzenia w normalnych warunkach roboczych. Niebada konserwacja, nieprawidłowy montaż lub nieprawidłowe użytkowanie urządzenia mogą spowodować wzrost poziomu hałasu oraz wibracji. www.osha.europa.eu dostarcza informacji na temat poziomów hałasu i wibracji w środowisku pracy, które mogą być przydatne dla użytkowników prywatnych, korzystających z urządzenia przez długi czas.

Ogólne instrukcje dotyczące bezpieczeństwa

⚠ OSTRZEŻENIE: Przeczytaj wszystkie ostrzeżenia i instrukcje bezpieczeństwa. Nieprzestrzeganie ostrzeżeń i instrukcji może prowadzić do porażenia prądem, pożaru i / lub poważnych obrażeń.

Zachowaj wszystkie instrukcje do wykorzystania w przyszłości.

Termin „elektronarzędzie” odnosi się do urządzenia zasilanego siecią (przewodowego) lub urządzenia zasilanego za pomocą baterii (beprzewodowego).

1) Bezpieczeństwo obszaru pracy

- Zadbaj o prawidłową higienę i prawidłowe oświetlenie obszaru pracy. Zaniedbanie czystości lub brak wystarczającego oświetlenia obszaru pracy mogą doprowadzić do wypadków.
- Nie należy używać elektronarzędzi w przestrzeniach zagrożonych wybuchem, np. w obecności łatwopalnych cieczy, gazów lub pyłów. Urządzenia elektryczne wytwarzają iskry, które mogą podpalić pył lub opary.
- Nie dopuszczaj dzieci ani innych osób do obszaru pracy elektronarzędzi. Nieuwaga może spowodować utratę kontroli.

2) Bezpieczeństwo elektryczne

- Wtyczka elektronarzędzia musi pasować do gniazda zasilania. Nie wolno modyfikować wtyczki w żaden sposób. Nie wolno stosować żadnych przejściówek z uzienionym urządzeniem. Oryginalne wtyczki i pasujące gniazda zmniejszają ryzyko porażenia prądem.
- Unikaj dotknięcia uzienionych powierzchni, takich jak rury, grzejniki, piece i lodówki. Uziemienie ciała powoduje zwiększenie ryzyka porażenia prądem.
- Nie wystawiaj elektronarzędzi na działanie deszczu lub wilgoci. Przedostanie się wody do urządzenia zwiększa ryzyko porażenia prądem.
- Nie należy nadwyrażać kabla. Nigdy nie używaj go do przenoszenia, przeciągania lub odłączania elektronarzędzia. Trzymaj przewód z dala od źródeł ciepła, oleju, ostrych krawędzi lub ruchomych części urządzenia. Uszkodzone lub poplątane kable zwiększają ryzyko porażenia prądem.
- W przypadku korzystania z urządzenia na wolnym powietrzu używaj przedłużacza przystosowanego do używania na zewnątrz. Korzystanie z przedłużacza przystosowanego do używania na zewnątrz zmniejsza ryzyko porażenia prądem.
- W przypadku korzystania z elektronarzędzia w miejscu o dużym natężeniu wilgoci należy używać gniazda zasilania wyposażonego w wyłącznik różnicowoprądowy (RCD). Korzystanie z wyłącznika różnicowoprądowego zmniejsza ryzyko porażenia prądem.

3) Bezpieczeństwo osobiste

- Podczas korzystania z elektronarzędzi bądź czujny, uważaj, co robisz i zachowaj zdrowy rozsądek. Nie używaj ich, gdy jesteś zmęczony albo pod wpływem narkotyków, alkoholu lub leków. Chwila nieuwagi podczas obsługi urządzenia może spowodować poważne obrażenia ciała.
- Korzystaj ze środków ochrony osobistej. Zawsze stosuj środki ochrony oczu. Wyposażenie ochronne, takie jak maska przeciwpyłowa, obuwie robocze antypoślizgowe na szorstkiej podszewce, kask ochronny lub nasłucharki ochronne używane w odpowiednich warunkach, zmniejsza ryzyko obrażeń.
- Zapobiegaj przypadkowemu włączeniu urządzenia. Przed podłączeniem do źródła zasilania i / lub akumulatora, podnośnikiem lub przeniesieniem narzędzia, upewnij się, że przełącznik zasilania znajduje się w pozycji wyłączonej. Przeniesienie urządzenia z palcem umieszczonym na wyłączniku zasilania lub podłączenie elektronarzędzi przy włączonym przełączniku zasilania stwarza ryzyko wypadku.
- Przed włączeniem elektronarzędzia usuń z niego wszelkie klucze regulacyjne. Narzędzie lub klucz pozostawiony w obracającej się części elektronarzędzia może spowodować obrażenia ciała.
- Nie wychylaj się. W każdej chwili zachowaj odpowiednią pozycję i równowagę. Umożliwia to lepszą kontrolę nad elektronarzędziem w nieoczekiwanych sytuacjach.
- Noś odpowiednią odzież. Nie zakładaj do pracy z elektronarzędziem luźnej odzieży ani biżuterii. Trzymaj włosy, odzież i rękawice z dala od ruchomych części urządzenia. Luźne ubranie, biżuteria lub długie włosy mogą zostać wciągnięte przez ruchome części urządzenia.
- Jeśli do zestawu są złożone są urządzenia do podłączenia mechanizmów odsysania i zbierania pyłu, sprawdź czy są one przyłączone i prawidłowo zamocowane. Korzystanie z urządzenia odsysającego pył może zmniejszyć zagrożenie pyłami.
- Nie pozwól aby znajomość urządzenia, pozwoliła na ignorowanie zasad bezpieczeństwa. Nieostrożne działanie może doprowadzić do poważnych obrażeń w ciągu sekundy.

4) Użytkowanie i pielęgnacja elektronarzędzi.

- Nie należy przeciążać urządzenia. Używaj narzędzi odpowiednich do danego zastosowania. Prawidłowe narzędzie wykona zadanie lepiej i bezpieczniej w poprawnym zakresie sprawności.
- Nie należy używać urządzenia, jeśli nie można go włączyć lub wyłączyć za pomocą odpowiedniego przełącznika. Urządzenia, które nie mogą być kontrolowane za pomocą przełącznika są niebezpieczne i muszą zostać oddane do naprawy.
- Przed dokonaniem regulacji, wymiany zasilania lub przechowywaniem elektronarzędzia odłącz wtyczkę od źródła zasilania i / lub akumulator od urządzenia. Te prewencyjne środki bezpieczeństwa zmniejszają ryzyko przypadkowego uruchomienia elektronarzędzia.
- Nieużywane elektronarzędzie przechowuj w miejscu niedostępnym dla dzieci i nie dopuszczaj do nich osób nie znających elektronarzędzi lub ich instrukcji obsługi. Elektronarzędzia stanowią niebezpieczeństwo w rękach niedoświadczonych użytkowników.
- Przeprowadzaj konserwację elektronarzędzi. Sprawdź urządzenie pod kątem nieprawidłowego ustawienia lub zablokowania elementów ruchomych, pokręć części lub innych usterek, które mogą mieć negatywny wpływ na funkcjonowanie urządzenia. W przypadku usterek należy naprawić urządzenie przed ponownym użyciem. Niewłaściwa konserwacja elektronarzędzi jest przyczyną wielu wypadków.
- Utrzymuj narzędzia tnące w czystości i dobrze naostrzone. Zadbane narzędzia tnące z ostrymi krawędziami tnącymi rzadziej się zacinają i łatwiej nimi sterować.
- Używaj elektronarzędzia, akcesoria, końcówki itp. zgodnie z tymi instrukcjami, biorąc pod uwagę warunki pracy i realizowane zadania. Używanie narzędzi do wykonywania prac niezgodnych z ich przeznaczeniem może doprowadzić do niebezpiecznych sytuacji.
- Utrzymuj rękojeści oraz powierzchnie uchwytów suchą, czystą bez oleju i smaru. Śliskie uchwyty nie zapewniają bezpiecznej obsługi i kontroli narzędzia w nieoczekiwanych sytuacjach.

5) Bezpieczeństwo korzystania z akumulatora

- Należy ładować akumulator wyłącznie ładowarką określoną przez producenta. Ładowarka, która jest odpowiednia dla jednego akumulatora, może grozić wybuchem pożaru podczas zastosowania z innym akumulatorem.
- Należy używać elektronarzędzia wyłącznie z określonym akumulatorem. Korzystanie z innych akumulatorów nieokreślonych dla danego urządzenia może grozić ryzykiem zranienia operatora i wybuchem pożaru.
- Kiedy akumulator nie jest w użyciu, zaleca się trzymanie go z dala od metalowych elementów, takich jak: spinacze, monety, klucze, gwóźdź, wkręty bądź inne metalowe części które mogą spowodować połączenie dwóch terminali. Spowodowanie spięcia terminali akumulatora może spowodować pożar bądź poparzenie.
- Podczas niewłaściwych warunków eksploatacji, płyn z akumulatora może wyciec, należał wtedy uniknąć kontaktu z płynem. Jeżeli przypadkowo dojdzie do kontaktu z ciałem, należy spłukać dużą ilością wody. W przypadku kontaktu z oczami należy skonsultować się z lekarzem. Wyciek płynu może grozić podrażnieniem bądź poparzeniem.
- Nie używaj akumulatora, który może być uszkodzony bądź zmodyfikowany. Uszkodzone lub zmodyfikowane baterie mogą wykazywać nieprzewidywalne zachowanie, powodujące pożar, wybuch lub ryzyko obrażeń.

- f) **Nie wystawiaj akumulatora ani narzędzia na działanie ognia lub nadmiernej temperatury.** Wystawienie na działanie ognia lub temperatury powyżej 130 °C może spowodować wybuch.
 - g) **Postępuj zgodnie ze wszystkimi instrukcjami dotyczącymi ładowania i nie ładuj akumulatorów, bądź urządzenia w temperaturze innej niż sprecozwano w instrukcji.** Nieprawidłowe ładowanie, bądź w temperaturze innej niż sprecozwano może doprowadzić do uszkodzenia akumulatora , bądź zwiększyć ryzyko powstania pożaru.
- 6) **Serwis**
- a) **Urządzenie powinno być serwisowane przez wykwalifikowany personel naprawy przy użyciu wyłącznie oryginalnych części zamiennych.** *Zagwarantuje to bezpieczeństwo elektronarzędzia.*
 - b) **Nigdy nie naprawiaj uszkodzonych akumulatorów.** *Serwis akumulatorów powinien wykonywać wyłącznie producent lub autoryzowany serwis.*

Bezpieczeństwo korzystania z wkrętarki udarowej

⚠ OSTRZEŻENIE!

- **Korzystaj z rękawicy dodatkowej, jeśli elektronarzędzie takową(we) posiada.** *Utrata kontroli może doprowadzić do obrażeń.*
 - **Trzymaj urządzenie za izolowane uchwyty, podczas pracy, kiedy może dojść do zetknięcia części roboczej urządzenia z ukrytym przewodem będącym pod napięciem.** *Akcesoria trące mające kontakt z przewodami pod napięciem, sprawiają, że metalowe elementy stają się przewodnikami prądu i grożą porażeniem prądem.*
- a) **Nie należy zezwalać osobom poniżej 18 roku życia na korzystanie z tego narzędzia.** *Należy się upewnić, że operatorzy są wykwalifikowani i zapoznali się z instrukcją obsługi i bezpieczeństwa.*
 - b) **ZAWSZE trzymaj pewnie urządzenie, nie wychylaj się, miej pewność braku utraty kontroli.** *Utrzymuj stabilną pozycję podczas korzystania z urządzenia.*
 - c) **Ładowarkę słuz wyłącznie do użytku wewnątrz pomieszczeń.** *Należy się upewnić, że źródło zasilania i ładowarka są zabezpieczone przed wilgocią przez cały czas.*
 - d) **Podczas korzystania z narzędzia należy korzystać ze sprzętu ochronnego, w tym okularów ochronnych lub masek, nauszników oraz odzieży ochronnej, w tym rękawic ochronnych.** *A także maskę przeciwpyłową w przypadku wytwarzania dużej ilości pyłu. Minimalna zalecana klasa ochrony FFP2. Jeśli obsługa urządzenia powoduje dyskomfort w jakimkolwiek stopniu, należy natychmiast zaprzestać obsługi i odpać od jego użycia.*
 - e) **Należy się upewnić, że oświetlenie miejsca pracy jest odpowiednie.**
 - f) **Upewnić się, że bit/akcesorium jest bezpiecznie zamocowane w uchwycie na bit.** *Poluzowane akcesoria mogą być wyrzucane z urządzenia, powodując zagrożenie.*
 - g) **Nie należy wywierać nacisku podczas wiercenia.** *Sprowaduje to skrócenie przydatności narzędzia do eksploatacji.*
 - h) **Jeśli wystąpi sytuacja, w której trzeba przerwać pracę, należy zakończyć wykonywaną czynność i wyłączyć narzędzie przed zwróceniem uwagi w innym kierunku**
 - i) **Jeśli jest to możliwe, zamocuj przedmiot obróbki w zaciskach lub imadle.**
 - j) **Regularnie sprawdzaj uchwyt na bity pod kątem zużycia lub uszkodzeń.** *Uszkodzone części należy naprawiać w autoryzowanych centrach serwisowych.*
 - k) **ZAWSZE zaczekać na całkowite zatrzymanie się narzędzia przed odłożeniem go.**
 - l) **Należy okresowo skontrolować wszystkie śruby i nakrętki i dokręcać w razie potrzeby.**
 - m) **Korzystać z bitów i akcesoriów przeznaczonych wyłącznie dla wkrętarki udarowej.** *Konwencjonalne końcówki i akcesoria mogą ścinać się podczas użytkowania lub ulegać innym uszkodzeniom, potencjalnie wyrzucając niebezpieczne powłoki.*
 - n) **Należy się upewnić, że mocowania mają możliwość zastosowania z wkrętarkami udarowymi.** *Nakrętki, śruby i wkręty, które nie są odpowiednie do zastosowania przy dużym momencie obrotowym, mogą zostać uszkodzone*
 - o) **Pomimo zastosowania się do następujących instrukcji obsługi narzędzia nie jest możliwe wyeliminowanie wszystkich czynników ryzyka resztkowego.** *Nie korzystaj z urządzenia w przypadku pojawienia się wątpliwości dotyczących jego bezpiecznego użytkowania*

Bezpieczeństwo korzystania z ładowarki i akumulatora

Należy korzystać z ładowarki w sposób prawidłowy

- Zapoznaj się z częścią niniejszej instrukcji dotyczącej korzystania z ładowarki (12) przed przystąpieniem do ładowania akumulatora (7)
- Nie wolno używać ładowarki do ładowania innych akumulatorów niż dostarczone.
- Utrzymuj ładowarkę w czystości; obce ciała lub zabrudzenia mogą spowodować zwarcie lub blokadę otworów wentylacyjnych. Nieprzestrzeganie tych instrukcji może spowodować przegrzanie lub pożar
- Jeśli przewód zasilania ulegnie zniszczeniu, w celu uniknięcia niebezpieczeństwa należy przekazać urządzenie do naprawy przez producenta, pracownika punktu serwisowego lub wykwalifikowanego specjalistę

- Regularnie sprawdzaj ładowarkę pod kątem uszkodzeń, zwłaszcza przewodu, wtyczki i obudowy. Jeśli ładowarka jest uszkodzona, nie wolno jej używać, dopóki nie zostanie naprawiona
- Dzieci powinny być nadzorowane, aby nie bawiły się urządzeniem

⚠ OSTRZEŻENIE! Nie należy ponownie ładować baterii jednorazowych.

Bezpieczeństwo korzystania z akumulatora

- ⚠ **OSTRZEŻENIE!** Akumulatory Li-Ion, jeśli są nieprawidłowo użyte, przechowywane, bądź ładowane, stanowią zagrożenie pożaru i eksplozji.
- Trzymaj akumulator z dala od zasięgu dzieci
- Do ładowania akumulatorów należy używać dostarczonej ładowarki
- Należy używać TYLKO akumulatorów dostarczonych z tym narzędziem, lub innych kompatybilnych zalecanych przez dostawcę
- Odczekaj 15 min do schłodzenia akumulatora, po naładowaniu, bądź intensywnym użyciu. Nieprzestrzeganie tych instrukcji może spowodować przegrzanie lub pożar
- Gdy akumulatory nie są używane należy je przetrzymywać w bezpiecznym miejscu w temperaturze pokojowej (ok. 20° C).
- Należy się upewnić, że podczas przechowywania akumulatorów nie są połączone stykami. Akumulatory należy przechowywać w czystości, ciała obce lub zabrudzenia mogą spowodować zwarcie Należy przechowywać z dala od metalowych przedmiotów, np.: spinaczy, kluczy, gwoździ oraz wkrętów
- W przypadku niewłaściwego eksploataowania narzędzia istnieje możliwość wycieku cieczy z akumulatora. Należy zachować szczególną ostrożność, ponieważ ciecz ta może powodować podrażnienia skóry lub poparzenia. Należy unikać kontaktu z cieczą. Jeżeli przypadkowo dojdzie do kontaktu z cieczą, należy splukać dużą ilością wody. W przypadku kontaktu z oczami należy skonsultować się z lekarzem
- Nie należy otwierać, rozbiierać, zginać ani podgrzewać akumulatorów do temperatury wyższej niż 60 °C. Nie wyrzucaj do ognia
- Nie pozwalaj na zmoczenie akumulatora, ani nie zanurzaj ich w wodzie

Funkcje bezpieczeństwa akumulatora i ładowarki

- Akumulatory i ładowarka są wyposażone w kilka funkcji bezpieczeństwa, które mogą zostać uruchomione podczas ładowania, bądź pracy urządzeniem:
- Ochrona przed przedładowaniem: Ładowarka wyłącza się automatycznie, gdy akumulator osiągnie pełną pojemność, chroniąc wewnętrzne elementy akumulatora
 - Ochrona przed niedostatecznym naładowaniem: Zapobiega rozładowaniu akumulatora powyżej zalecanego najniższego napięcia bezpieczeństwa
 - Ochrona przed przegrzaniem: Sensor wyczuwa akumulator, jeśli ten się nagrzeje podczas pracy. Zdarza się to, jeśli urządzenie jest nadmiernie eksploatowane, bądź używane przez dłuższy okres czasu. Należy odczekać około 30 minut do schłodzenia się urządzenia do temperatury pokojowej
 - Ochrona przed przeciążeniem urządzenia: Akumulator zatrzyma urządzenie jeśli zostanie ono nadmiernie eksploatowane bądź osiągnie maksymalne natężenie prądu. Akumulator wznowi pracę urządzenia jeśli natężenie prądu wróci do standardowego poziomu. Może to zająć kilka minut
 - Ochrona przed zwarciami: Akumulator przestanie działać natychmiast, jeśli wystąpi zwarcie, zapobiegając uszkodzeniu akumulatora lub narzędzia

Przedstawienie produktu

1.	Uchwyt na bit sześciokątny
2.	Kolnierz
3.	Wentylatory silnika
4.	Przełącznik kierunku
5.	Mocowanie akumulatora
6.	Wskaźnik naładowania akumulatora
7.	Akumulator
8.	Przycisk zwolnienia akumulatora
9.	Przełącznik ON/OFF
10.	Wskaźnik naładowania akumulatora na urządzeniu
11.	Lampka robocza LED
12.	Ładowarka
13.	Czerwona dioda LED
14.	Zielona dioda LED
15.	Złącza ładowarki

Zastosowanie zgodne z przeznaczeniem

Wkrętak udarowy o wysokim momencie obrotowym, zasilany akumulatorem, do wkręcania śrub, nakrętek, wkrętów i innych elementów.

Urządzenie może być wykorzystane TYLKO do zastosowań zgodnych z jego przeznaczeniem. Jakiegokolwiek inne użycie niż wspomniane w niniejszej instrukcji obsługi będzie jednoznacznie traktowane, jako niewłaściwe. Użytkownik, a nie producent, ponosi odpowiedzialność za jakiegokolwiek uszkodzenia lub szkody powstałe w wyniku niepoprawnego użytkownika. Producent nie ponosi odpowiedzialności za jakiegokolwiek modyfikacje narzędzia, ani za szkody powstałe w wyniku próby modyfikacji.

Rozpakowanie urządzenia

- Ostrożnie rozpakuj i sprawdź narzędzie. Zapoznaj się ze wszystkimi mechanizmami i funkcjami.
- Upewnij się, że produkt zawiera wszystkie części i są one w dobrym stanie.
- Jeśli brakuje pewnych części lub są one uszkodzone, należy uzupełnić lub wymienić je przed rozpoczęciem korzystania z narzędzia

Przygotowanie do eksploatacji

⚠ OSTRZEŻENIE: ZAWSZE należy wyjąć akumulator przed montażem, bądź wymianą jakichkolwiek akcesoriów, bądź dokonyaniem regulacji.

Wijmowanie akumulatora

Aby wyjąć akumulator (7), naciśnij na zwolnienie akumulatora (8) i wysuń akumulator z mocowania akumulatora (5) (rys. 1 (a-b))

Instalacja naładowanego akumulatora

1. Aby umieścić akumulator (7), należy go wsunąć w mocowanie (5) (rys.1 (c))

Uwaga: Akumulator będzie pasował wyłącznie w jednym kierunku, co jest wskazane przez swój kształt oraz konstrukcję mocowania akumulatora. Jednakże, jeśli akumulator nie wsuwa się w ładowarkę z łatwością, nie należy godzić się na siłę. Zamiast tego należy ponownie zsunąć akumulator z mocowania, sprawdzić ułożenie i spróbować ponownie.

2. Wepchnij akumulator w mocowanie akumulatora do momentu bezpiecznego zablokowania w miejscu

Ustawienie ładowarki

1. W przypadku zamontowanego akumulatora (7) należy go wyjąć z ładowarki (12) (rys.11 (b))

2. Podłącz ładowarkę do głównego zasilania

Uwaga: Zielona dioda LED (14) na ładowarce zacznie świecić, co oznacza, że ładowarka jest zasilana.

⚠ OSTRZEŻENIE: Ładowarka jest przeznaczona tylko do użytku w pomieszczeniach, nie należy korzystać z ładowarki w warunkach wilgotnych lub w trakcie deszczu.

Ładowanie akumulatora

⚠ OSTRZEŻENIE: Nieprzestrzeganie prawidłowych procedur podczas ładowania akumulatora (7) może doprowadzić do jego trwałego uszkodzenia.

Uwaga: Normalny czas ładowania wynosi 1 godzinę w przypadku ostatnio całkowicie rozładowanego akumulatora, ale jeśli akumulator pozostawiono w stanie rozładowanym przez pewien czas, ładowanie może potrwać dłużej.

1. Wsун rozładowany, bądź częściowo rozładowany akumulator w ładowarkę (3) (rys.11 (a))
Uwaga: Należy się upewnić się, że akumulator i ładowarka znajdują się w ustawieniu wyrównanym względem siebie. Jeśli akumulator nie wsuwa się w ładowarkę z łatwością, nie dotykać go na siłę. Zdjąć akumulator, sprawdzić, czy wierzchołek akumulatora i gniazdo ładowarki są czyste i nieuszkodzone, i czy złącza ładowarki (15) nie uległy odkształceniu.

2. W momencie rozpoczęcia ładowania zaświeci się czerwona dioda LED (13)

Uwaga: Jeśli czerwona dioda LED nie świeci się stale po włożeniu do ładowarki nienaładowanego akumulatora, akumulator lub ładowarka mogą być uszkodzone. Sprawdź, czy akumulator jest dobrane osadzone w ładowarce. Jeśli usterka nadal występuje, nie używaj urządzenia i skontaktuj się z autoryzowanym dystrybutorem Silverline.

3. W momencie osiągnięcia pełnego poziomu naładowania zapalona pozostanie tylko zielona dioda LED (14)

Poziom naładowania akumulatora

Akumulator posiada wbudowany wskaźnik naładowania akumulatora (6). Naciśnięcie przycisku po prawej stronie wskazuje poziom naładowania. Liczba słupków, które podświetlają się po naciśnięciu przycisku, wskazuje poziom naładowania; 1 słupek wskazuje na niski poziom naładowania, 3 słupki wskazują na pełne naładowanie.

WAŻNE: Kiedy niskim poziom naładowania zostanie wyświetlony, narzędzie może wkrótce przetrwać pracę. W pewnych okolicznościach może się to okazać niebezpieczne. Należy, zatem zawsze się upewnić, że akumulator posiada wystarczający poziom naładowania.

Uwagi dotyczące ładowania akumulatora

WAŻNE: Baterie są zużywalnymi materiałami eksploatacyjnymi, których wydajność skracają się z czasem. Zawsze przestrzegaj prawidłowych instrukcji ładowania zawartych w instrukcji obsługi narzędzia. Jeśli akumulator nie ładuje się lub skracają się czas pracy, wymień go na oryginalny akumulator Silverline.

- Akumulator powinien być ładowany w temperaturze pomiędzy 10°C a 40 (idealnie około 20°C)
- Po zakończeniu ładowania pozostaw akumulator do ostygnięcia na 15 minut przed przystąpieniem do użytkownika
- Upewnij się, że po zakończeniu korzystania z ładowarki, została ona odłączona od zasilania sieciowego i jest odpowiednio przechowywana
- Nie pozostawiać akumulatora w stanie ładowania przez długi czas i nigdy nie przechowywać akumulatora w ładowarce
- Ładowarka monitoruje temperaturę oraz napięcie ładowarki podczas ładowania. Wyjmij akumulator po zakończeniu ładowania aby zmaksymalizować ilość cykli akumulatora i nie marnować energii
- Akumulator może ulec uszkodzeniu z biegiem czasu, poszczególne ogniwa akumulatora mogą ulec uszkodzeniu, co może doprowadzić do zwarcia. Ładowarka nie rozpocznie ładowania uszkodzonego akumulatora. Jeśli to możliwe, należy skorzystać z innego akumulatora, aby sprawdzić działanie ładowarki i zakupić nowy akumulator w przypadku wykazania uszkodzenia starego akumulatora
- NIE przechowywać akumulatorów litowo-jonowych w stanie rozładowanym przez długi czas. Może to spowodować uszkodzenie ogniw litowo-jonowych. W przypadku długotrwałego przechowywania akumulatory powinny być naładowane na wysokim poziomie i odłączone od elektronarzędzia
- Wydajność akumulatora ulegnie ograniczeniu z upływem czasu. Po upływie 100 cykli ładowania czas działania akumulatora i maksymalna wydajność momentu obrotowego wiertła ulegną nieznacznie zmniejszeniu. Wydajność akumulatora będzie spadać aż do osiągnięcia najniższego poziomu po upływie 500 cykli ładowania. Jest to normalne zjawisko, które nie oznacza, że akumulator jest uszkodzony.

Montaż bitu

⚠ OSTRZEŻENIE: Nigdy NIE wolno instalować końcówek o prędkości maksymalnej mniejszej niż prędkość urządzenia bez obciążenia.

Odniesienie do rys. 11

1. Pociągnij kołnierzyk (2) uchwyty na bity (1) w przed
2. Umieść bit
3. Zwolnij kołnierzyk

4. Pociągnij za bit, aby sprawdzić, czy został bezpiecznie zamontowany. Jeśli bit nie jest zabezpieczony, należy powtórzyć kroki 1 do 3

Uwaga: Należy się upewnić się, że bit jest odpowiedni do użycia dla wkrętarki udarowej.

Obsługa

⚠ OSTRZEŻENIE: Należy ZAWSZE nosić środki ochrony osobistej, w tym okulary ochronne podczas pracy z narzędziem.

Kontrola kierunku

⚠ OSTRZEŻENIE: NIGDY nie należy zmieniać kierunku rotacji podczas pracy narzędzia. Może to spowodować trwałe uszkodzenie narzędzia.

- Użyj przełącznika kierunku (4) aby zmienić kierunek obrotów
- Do uzyskania obrotów w lewo, należy pchnąć przełącznik w prawo
- Do uzyskania obrotów w prawo należy pchnąć przełącznik w lewo

Uwaga: Ustawienie przełącznika zmiany kierunku w pozycji środkowej spowoduje zablokowanie narzędzia. Funkcja ta stanowi zabezpieczenie przed przypadkowym włączeniem narzędzia.

Włączenie i wyłączenie

⚠ OSTRZEŻENIE: ZAWSZE podczas regulacji i pracy z narzędziem zaleca się stosować odpowiednie wyposażenie ochronne.

1. Wybrać kierunek obrotów za pomocą przełącznika kierunku (4)
2. W celu włączenia narzędzia nacisnąć przełącznik ON/OFF (9)
3. Regulacja prędkości wiertarki odbywa się za pomocą poruszania przełącznikiem zapłonu: mocniejsze docięnięcie przełącznika zapłonu spowoduje zwiększenie prędkości obrotów narzędzia
4. Zwolnij przełącznik zapłonu ON/OFF, aby zatrzymać narzędzie

Uwaga: Lampka robocza LED (11) zaświeci się za każdym razem kiedy przełącznik zapłonu zostanie wciśnięty.

Uwaga: Wskaźnik naładowania akumulatora na narzędziu (10) zadziała za każdym razem kiedy przełącznik zapłonu zostanie wciśnięty. Liczba słupków, które podświetlają się po naciśnięciu przycisku, wskazuje poziom naładowania; 1 słupek wskazuje na niski poziom naładowania, 3 słupki wskazują na pełne naładowanie.

⚠ OSTRZEŻENIE: W przypadku nadmiernego nagrzania się uruchomionego elektronarzędzia natychmiast przetrwać korzystanie z urządzenia i pozostawić je do ostygnięcia przed przystąpieniem do dalszej pracy z jego użyciem. Czas chłodzenia można skrócić przez uruchomienie wiertarki z maksymalną prędkością bez obciążenia. Zawsze upewnić się, że otwory wentylacyjne silnika (3) nie są zablokowane i nie dopuszczaj do przedostawania się przez nie pyłu do wnętrza korpusu narzędzia. Pył, zwłaszcza metalowy, może doprowadzić do uszkodzenia lub zniszczenia narzędzia.

Akcesoria

- Szeroki zakres akcesoriów, w tym brzeszczotów jest dostępny u dystrybutora Silverline.
- Zaku części zamiennych jest możliwy na stronie internetowej toolspaersonline.com

Konserwacja

⚠ OSTRZEŻENIE: Upewnij się, że urządzenie zostało odłączone od zasilania przed montażem, wymianą akcesoriów, bądź dokonywaniem regulacji.

Kontrola rutynowa

- Regularnie sprawdzaj, czy wszystkie śruby mocujące są odpowiednio dokręcone. Wibracje mogą powodować ich poluzowanie
- Naprawy powinny być przeprowadzane przez autoryzowane centrum serwisowe Silverline.

Smarowanie

- Lekko nasmaruj wszystkie ruchome części w regularnych odstępach czasu odpowiednim smarem w sprayu

Czyszczenie

⚠ OSTRZEŻENIE: Zawsze podczas czyszczenia urządzenia stosuj środki ochrony osobistej, takie jak okulary i rękawice ochronne.

- Należy zawsze dbać o czystość urządzenia. Brud i kurz powodują szybsze zużycie elementów wewnętrznych i skracają okres eksploatacji urządzenia.
- Czyścić korpus produktu miękką szcztotką lub suchą ścierką.
- Do czyszczenia elementów plastikowych nie należy używać środków żrących. Jeśli czyszczenie na sucho nie przynosi wystarczających efektów, zalecane jest użycie wilgotnej szmatki i łagodnego detergentu.
- Nie wolno dopuszczać do kontaktu urządzenia z wodą.
- Upewnij się, że urządzenie jest całkowicie suche przed ponownym włączeniem.
- Jeśli to możliwe, przedmuchać otwory wentylacyjne czystym powietrzem sprężonym (w stosownych przypadkach)

Szczołki

- Szczołki węglowe wewnątrz silnika mogą ulec zużyciu z biegiem czasu.
- Nadmierne zużycie szczołek może powodować utratę mocy, sporadyczne awarie lub widoczne iskrzenie.
- W przypadku podejrzenia, że szczołki mogły ulec zużyciu, należy je wymienić w autoryzowanym centrum serwisowym

Kontakt

W celu uzyskania porady technicznej lub naprawy, skontaktuj się z infolinią pod numerem (+44) 1935 382 222

Strona online: silverlinetools.com/pl-PL/Support

Adres (GBR):

Toolstream Ltd.
Boundary Way
Lufton Trading Estate
Yeovil, Somerset
BA22 8HZ, Wielka Brytania

Adres (UE):

Toolstream B.V.
De Keten
00004
5651 GJ
Eindhoven, Holandia

Przechowywanie

- Należy przechowywać narzędzie w bezpiecznym, suchym miejscu niedostępnym dla dzieci
- Należy zawsze wyjąć akumulator z urządzenia przed przechowywaniem

Utylizacja

Akumulatorów litowo-jonowych nie należy wyrzucać razem z odpadami domowymi. Jeśli nie wiesz gdzie znaleźć się centrum recyklingu akumulatorów litowo-jonowych w Twoim regionie, skontaktuj się z lokalnymi władzami lub oryginalnym sprzedawcą w celu uzyskania porady dotyczącej utylizacji akumulatorów litowo-jonowych.

Należy zawsze przestrzegać przepisów krajowych dotyczących utylizacji elektronarzędzi, które nie są już funkcjonalne i nie nadają się do naprawy.

- Nie wyrzucaj elektronarzędzi lub innych odpadów elektrycznych i elektronicznych (WEEE) wraz z odpadami komunalnymi.
- Skontaktuj się z władzami lokalnymi zajmującymi się utylizacją odpadów, aby uzyskać informacje na temat prawidłowego sposobu utylizacji elektronarzędzi

Wykrywanie i usuwanie usterek

Problem	Możliwa przyczyna	Rozwiązanie
Czerwona (13) i Zielona (14) dioda LED nie zapala się, wskazując na ładowanie akumulatora (7)	Akumulator nie jest prawidłowo osadzony w ładowarce (12)	Oczyść gniazdo akumulatora oraz styki w ładowarce, po czym wsuń akumulator aż kliknie zablokowany
	Ładowarka (24) nie ładuje	Sprawdź główne zasilanie
Słaba wydajność akumulatora	Akumulator nie jest w pełni naładowany	Ładuj akumulator, aż ładowarka wskaże maksymalny poziom naładowania
	Bateria była ładowana ponad 100 razy i jej wydajność zaczyna słabnąć	To normalne zjawisko w przypadku baterii. Skontaktuj się z dystrybutorem Silverline w celu zakupu nowego akumulatora
Nie można włączyć wkrętarki „ON” (przełącznik zapłonu (9) nie porusza się)	Przełącznik zmiany kierunku (4) może być ustawiony w pozycji środkowej	Przesuń przełącznik zmiany kierunku w lewo lub w prawo
Wkrętarka nie uruchamia się po wciśnięciu przełącznika zapłonu	Akumulator jest całkowicie rozładowany	Ponownie naładuj akumulator lub wymień go na akumulator w pełni naładowany
	Uszkodzony akumulator	Wymień akumulator
		Skontaktuj się z dystrybutorem narzędzi Silverline lub autoryzowanym punktem serwisowym

Gwarancja narzędzi Silverline

Niniejszy produkt Silverline posiada 3 letnią gwarancję

Aby zakwalifikować się do uzyskania powyższej gwarancji należy zarejestrować niniejszy produkt na stronie www.silverlinetools.com w ciągu 30 dni od daty zakupu. Okres gwarancji rozpoczyna się w dniu zakupu produktu widocznym na paragonie.

Rejestracja produktu

Rejestracji produktu można dokonać na stronie www.silverlinetools.com, wybierając przycisk „Rejestracja”. Należy wprowadzić:

- Dane osobowe
- Szczegóły dotyczące produktu oraz informacje dotyczące zakupu

Po wprowadzeniu tych informacji zostanie utworzony certyfikat gwarancji niniejszego produktu, jako dokument w formacie PDF, który należy wydrukować i zachować wraz z dowodem zakupu.

Zasady i warunki

Okres gwarancji zaczyna obowiązywać od daty zakupu detalicznego znajdującej się na paragonie.

PROSIMY O ZACHOWANIE PARAGONU

Jeśli produkt wykaże jakiegokolwiek usterki w ciągu 30 dni od daty zakupu, należy go zwrócić do dystrybutora/sklepu, w którym towar zakupiono, od którego został zakupiony okazując przy tym dowód zakupu.

Jeśli usterka pojawi się po 30 dniach, należy zwrócić produkt do:

Silverline Tools Service Centre

PO Box 2988

Yeovil

BA21 1WU, UK

Roszczenia gwarancyjne należy zgłaszać w okresie gwarancji. Należy dostarczyć dowód zakupu, swoje imię i nazwisko, adres miejsca zakupu przed wykonaniem jakichkolwiek napraw.

Należy podać dokładne dane usterki wymagające naprawy.

Wnioski złożone w okresie gwarancji będą weryfikowane przez Silverline Tools, do ustalenia czy usterki są związane z materiałem lub wyrobem produktu.

Koszty transportu nie zostaną pokryte. Produkt przeznaczony do zwrotu musi być starannie oczyszczony. Należy zapakować produkt prawidłowo i bezpiecznie tak, aby nie został uszkodzony podczas transportu do nas. Możemy odzucić roszczenia niewłaściwie dostarczonych produktów.

Wszystkie naprawy będą przeprowadzone przez firmę Silverline Tools lub agencje upoważnione do tego.

Naprawa lub wymiana produktu nie przedłuży okresu gwarancyjnego.

Usterki uznane przez nas, jako objęte gwarancją będą poddane naprawie bezpłatnie (bez kosztów transportowych) lub poprzez wymianę na narzędzie pracujące w idealnym stanie.

Narzędzia lub części zamienne, do których wydano zamiennik staną się własnością Silverline Tools.

Naprawa lub wymiana produktu w ramach gwarancji zapewnią korzyści, które są dodatkiem i nie wpływają w żaden sposób na ustawowe prawa konsumenta.

Gwarancja pokrywa:

Naprawę produktu (w okresie gwarancji), jeśli zostanie on zakwalifikowany zgodnie z wymogami Silverline Tools w związku z usterekami, które wynikły z wad materiałowych lub wad związanych z produkcją.

Jeżeli jakaś część zastępcza nie jest już dostępna lub wycofana z produkcji, Silverline Tools zastąpi ją funkcjonalnym zamiennikiem.

Produkty używane w EU.

Czego nie pokrywa gwarancja:

Silverline Tools nie pokrywa napraw powstałych w wyniku:

- normalnego zużycia spowodowanego przez normalne użytkowanie zgodne z instrukcją obsługi, np. noże, szczotki, pasy, żarówki akumulatory itp.
- wymiany dowolnego dołączonego wyposażenia np.: noży, wiertła, papieru ściernego, tarcz do cięcia i innych podobnych elementów.
- przypadkowego uszkodzenia spowodowanego niewłaściwym użytkowaniem lub zaniedbaniem, nieostrożnym działaniem lub niestarym obchodzeniem się z produktem.
- stosowania produktu do innych celów.
- zmiany lub modyfikacji produktu w jakikolwiek sposób.
- usterek wynikających z wykorzystania części zamiennych i akcesoriów, które nie są oryginalnymi elementami Silverline Tools.
- niewłaściwej instalacji (z wyjątkiem instalacji przeprowadzonej przez Silverline Tools).
- naprawy lub modyfikacji przeprowadzonej przez osoby inne niż Centrum Usług Silverline Tools lub autoryzowanych punktów serwisowych.
- roszczeń innych niż związanych z usterkami ujętymi w gwarancji produktu.

Gwarancja akumulatora

Silverline akumulator posiada gwarancję na okres 30 dni. Jeśli podczas okresu gwarancyjnego akumulatora, pojawi się usterka, w wyniku wady materiałowej bądź fabrycznej, wtedy Silverline wymieni go bezpłatnie. Powyższa gwarancja nie pokrywa szkód spowodowanych naturalnym użytkowaniem, nieprawidłowym użytkowaniem, nieprzestrzeganiem zaleceń obsługi, wypadkami lub wykorzystaniem urządzenia do celów komercyjnych.



EN 3 Year Guarantee. Register online within 30 days. Terms and Conditions apply.

FR Garantie de 3 ans. Enregistrez votre produit en ligne dans un délai de 30 jours suivant la date d'achat. Des conditions générales s'appliquent.

DE 3 Jahre Garantie. Innerhalb von 30 Tagen online registrieren. Es gelten die Allgemeinen Geschäftsbedingungen

ES 3 años de garantía. Registre su producto online durante los primeros 30 días. Se aplican términos y condiciones.

IT 3 anni di garanzia. Registra il tuo prodotto on-line entro 30 giorni dall'acquisto. Vengono applicati i termini e le condizioni generali.

NL 3 jaar garantie. Registreer uw product binnen 30 dagen online. Algemene voorwaarden zijn van toepassing

PL 3 Letnia Gwarancja. Zarejestruj się online w ciągu 30 dni. Obowiązują Zasady i Warunki

silverlinetools.com