

Einbauanleitung Rückfahrkamera für Peugeot Expert, Opel Vivaro, Citroen Jumpy, Fiat Scudo, Toyota Proace Verso

mit 10,25 Zoll Display

Werkzeug:

- 7er und 10er Nuss
- Kreuzschraubendreher
- Isolierzange
- Crimpverbinder oder Lötkolben
- Kabelbinder
- ggf. Plastikkeil
- 7,5 mm Bohrer

Schritt 1 (Batterie abklemmen):

Zunächst muss die Batterie abgeklemmt werden.

Dazu öffnen Sie die Motorhaube und lösen den + Pol von der Batterie.

Stellen Sie im folgenden sicher, dass die Batterie korrekt abgeklemmt ist, in dem Sie mit dem Schlüssel die Zündung anschalten. Wenn alle Instrumente aus bleiben wurde die Batterie korrekt getrennt und der Reststrom ist verbraucht.

Schritt 2 (Radio ausbauen):

Zunächst wird die Lüftungsblende unter dem Display demontiert. Diese ist nur gesteckt und kann einfach mit einem Keil gelöst werden. Danach sehen Sie zwei Schrauben, welche das Display von unten halten. Diese müssen gelöst werden. Hinter dem Display ist ebenfalls eine kleine Blende hinter der zwei Schrauben gelöst werden müssen um das Display ausbauen zu können. Im folgenden kann das Radio ebenfalls ausgebaut werden.



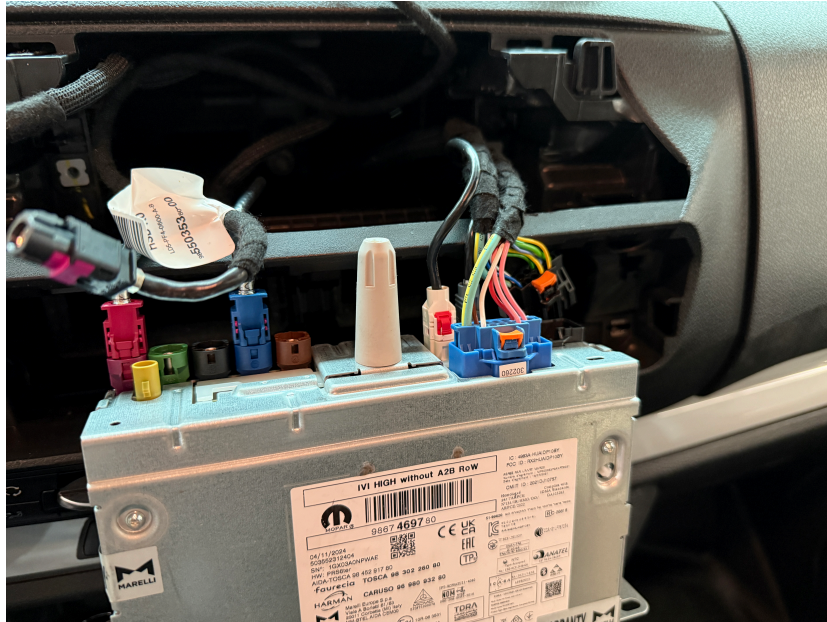

Schritt 3 (Interface anschließen):

Lösen Sie den grünen Stecker im Hauptanschluss des Radio.
 Dort schließen Sie das 4 Pin Kabel wie folgt an

- | | |
|---------|---|
| gelb | Zündungsplus (Sicherungskasten/ Zigarettenanzünder) |
| schwarz | Masse |
| blau | Pin 5 oder Pin 4 (je nach Belegung) |
| grau | Pin 11 oder Pin 10 (je nach Belegung) |

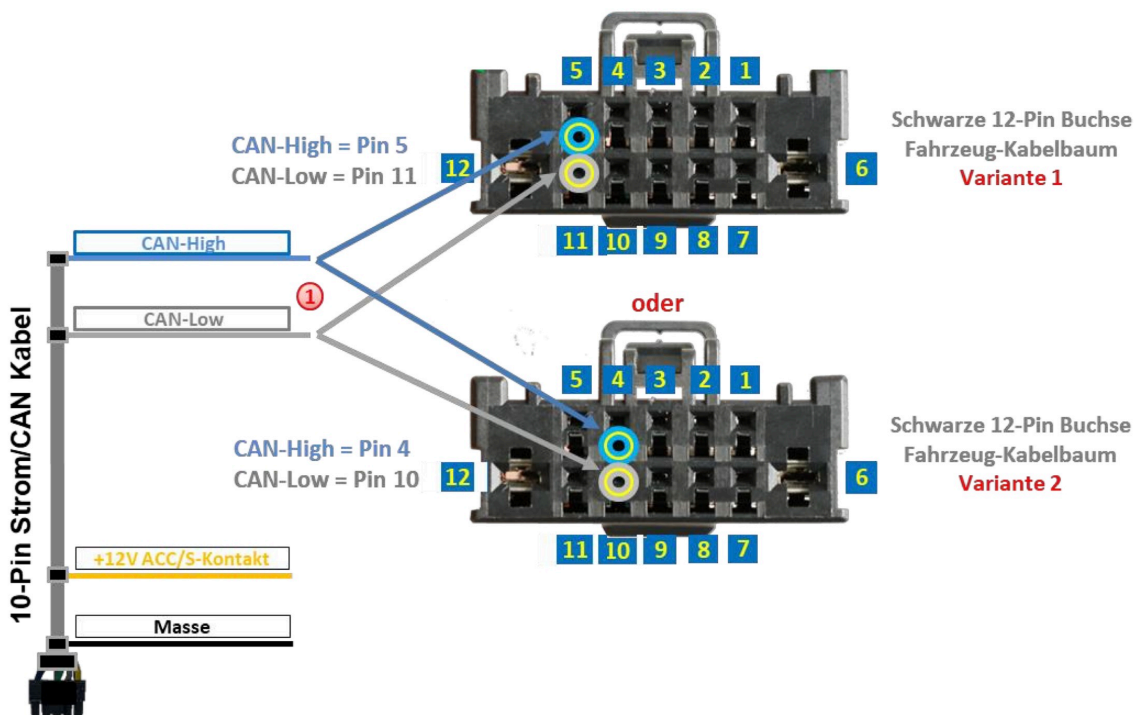

Als nächstes wird die Videoleitung an das Radio angeschlossen. Auf der Rückseite des Navi/ Radio finden Sie einen einzelnen **schwarzen Stecker** (siehe Markierung, die Position des schwarzen Steckers kann je nach Radio/ Navi variieren). Ziehen Sie das Kabel aus dem Stecker heraus und stecken dieses in unseren Adapter. Der gelieferte Adapter wird dann in das Radio/ Navi gesteckt.

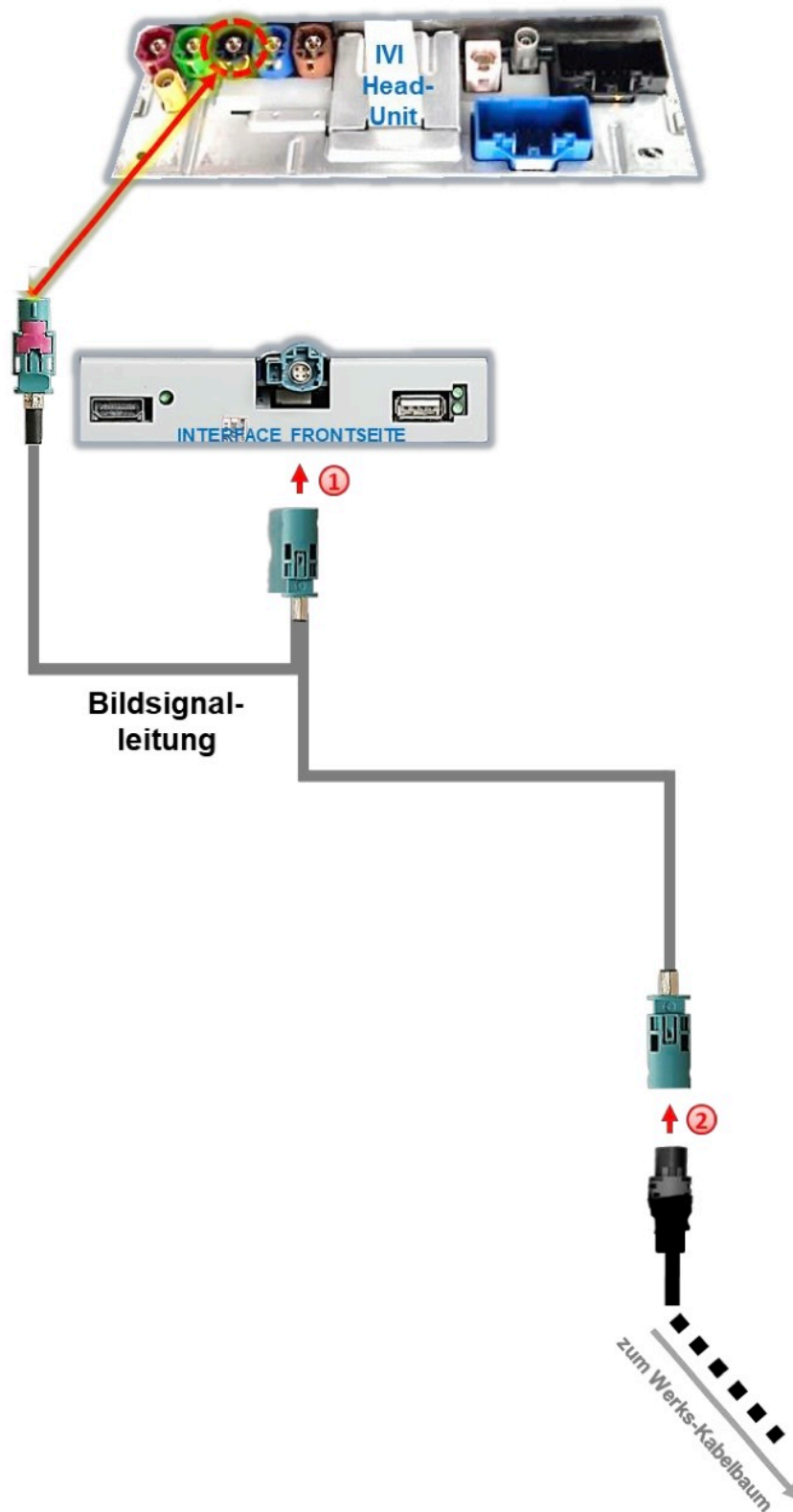

Zusätzlich muss noch der weiße Stecker in den entsprechenden Steckplatz am Interface gesteckt werden. Es kann jetzt die Funktion des Interface das erstmal getestet werden. Starten Sie dafür die Zündung und prüfen ob am Interface die einzelne grünen LED angeht und dauerhaft leuchten. Bei der doppelten LED sollte mindestens eine von beiden blinken. Danach kann der Motor gestartet und der Rückwärtsgang eingelegt werden. Das Display des Radio sollte umschalten und ein schwarzes Bild anzeigen (ggf. mit Führungslinien beim Lenken)

Nun können im Menü des Steuergerät noch ein paar Einstellungen vorgenommen werden. Dazu legen Sie den Rückwärtsgang ein und drücken am Interface die Menü Taste (im Gehäuse). Im Menü empfehlen wir die folgenden Werte entsprechend einzustellen:

InputSource	verändern Sie den Wert bis Sie ein sauberes Bild bekommen
Guide-Type	Dynamic 1
Guide-PosV	20
GuideL-PosH	44
GuideR-PosH	99

Schritt 4 (Kamera anschließen):

Das rote Kabel der Kamera wird an das grüne Kabel mit der Bezeichnung CAM Power (weißer Stecker) des Interface angeschlossen. Das schwarze Kabel der Kamera wird an das schwarze Kabel (schwarzer Stecker) des Interface angeschlossen. Bitte nehmen Sie den Anschluss ausschließlich so vor. **Die Kamera darf nicht an Zündungsplus oder Dauerstrom betrieben werden, da diese sonst nach kurzer Zeit defekt geht. Die Garantie verfällt in diesem Fall sofort.** Sollten Sie fragen zu dem Anschluss haben wenden Sie sich gerne an unseren Support per WhatsApp, wir können Ihnen da immer kurzfristig weiterhelfen.

Das gelbe Videokabel wird an die entsprechende Videobuchse des Interface angeschlossen. Diese ist mit der Bezeichnung „V4 Reserve“ gekennzeichnet.

Schritt 5 (DIP Einstellungen):

Bitte nehmen Sie keine Veränderungen an den DIP Schaltern vor, wir haben diese bei Auslieferung schon korrekt eingestellt.

Sofern Ihr Fahrzeug nicht über werksseitige PDC verfügt sollten Sie am Interface den DIP 8 auf OFF (oben) stellen. Wenn das Bild zu dunkel erscheint können Sie DIP 7 auf ON stellen. Sofern das Bild nur ganz gestört angezeigt wird ändern Sie bitte DIP 2 oben im Deckel des Steuergerät

Schritt 5 (Rückfahrkamera verbauen):

Heckklappe:

Bohren Sie als erstes ein Loch links neben dem Öffner der Heckklappe und montieren Sie die Kamera. Das Kabel führen Sie an der Kennzeichenbeleuchtung nach innen



Verlegen Sie das Verlängerungskabel nun wie auf dem Bild zu sehen zu dem Kabelstrand, der in das Fahrzeug führt.

Führen Sie das Kabel durch die Dichtung nach innen und dann auf der Beifahrerseite im Kofferraum nach unten. Von dort kann es unter den Schwellerverkleidungen nach vorne zum Interface verlegt und angeschlossen werden.



Flügeltüren:



Entfernen Sie zunächst die Blende vom inneren der linken Flügeltür.

Lösen nun die Halterung der Kennzeichenbeleuchtung und bauen diese aus.
Nun bohren Sie ein Loch (wie auf dem Bild zu sehen) und verbauen die Kamera
entsprechend in der Beleuchtung



Verlegen Sie das Kabel entlang des vorhandenen Kabelbaums in den Innenraum Ihres Fahrzeuges



Am Dachhimmel verläuft ein Kabelkanal. Dort kann das Kabel für die Rückfahrkamera ebenfalls reingelegt werden



Vorne angekommen, können Sie das Kabel entlang der A-Säule nach unten Richtung Radio verlegen um es dort an das Interface anzuschließen



Fehlerbehebung:

Fehler	Problemlösung
Bild der Kamera ist spiegelverkehrt	Durchtrennen Sie die weiße Schlaufe an der Kamera
Keine Reaktion beim einlegen des Rückwärtsgang	Prüfen Sie, ob bei eingelegten Rückwärtsgang 12V+ am grünen Kabel (CAM Power) anliegen. Sofern dies der Fall ist schließen Sie bitte den Rückfahrcheinwerfer an das grüne Kabel mit der Bezeichnung Trig Reserve an und stellen im Menü des Interface den Wert Träger auf Wire um.
schwarzes Bild beim einlegen des Rückwärtsgang	Prüfen Sie ob die Kamera mit Spannung versorgt ist oder Prüfen Sie den Anschluss der Videoleitung am Display/ Radio (Version High/ Low beachten)
Das Bild der Kamera zeigt streifen	Prüfen Sie den Anschluss von Masse an der Kamera. Wir empfehlen immer den Anschluss direkt am Interface (schwarzes Kabel) und keinen Massepunkt am Fahrzeug
Es sind keine Linien vorhanden	Nicht alle Fahrzeuge können Linien darstellen. Sie können aber an der Kamera selber Linien aktivieren. Dazu durchtrennen Sie einfach die grüne Schlaufe am Kabel der Kamera

Fragen zum Einbau:

Wenn Sie beim Einbau Fragen haben stehen wir Ihnen sehr gerne per Mail zur Verfügung. Bitte beachten Sie, dass wir leider keinen Telefonsupport anbieten können, jedoch auf jede Mail in der Regel innerhalb von wenigen Minuten antworten.

Bitte wenden Sie sich an:

PaP-Shop
Zum Ludwigstal 10
45527 Hattingen

Internet: www.opel-freisprechanlagen.de

Mail: info@opel-freisprechanlagen.de

WhatsApp Chat: 0152 51393341
Telefon 02332 6647295