



Handleiding

F3A1

www.vitaltoday.nl



www.facebook.com/vitaltoday



Inhoudsopgave

Vorzorgs- en veiligheidsmaatregelen	3
Montage van Cubii	4
Cubii de eerste keer koppelen met uw mobiel of tablet	5
Voordat u begint.....	5
App downloaden	5
Cubii koppelen	5
Goed om te weten.....	7
Garantie.....	8

Welkom bij Cubii

Welkom bij de Cubii club! Voordat u begint willen we u graag attenderen op een aantal voorzorgs- en veiligheidsmaatregelen zodat u Cubii veilig kunt gebruiken.

Deze handleiding is een beknopte versie van de volledige Engelse handleiding om u snel op weg te helpen. Wij adviseren u om de meegeleverde Engelse handleiding goed door te lezen omdat hier extra informatie staat over het gebruik van Cubii. Indien u moeite heeft met Engels, dan kunt u altijd contact met ons opnemen zodat wij u kunnen helpen.



Voorzorgs- en veiligheidsmaatregelen

Het niet opvolgen van de voorzorgsmaatregelen kan leiden tot ongevallen of beschadiging aan Cubii.

- Gebruik Cubii alleen binnen en op een vlakke ondergrond.
- Houd Cubii vrij van vocht en stof.
- Zorg ervoor dat de schroeven van de pedalen goed zijn vast gedraaid aan de pedaalarmen. Wanneer de schroeven niet goed zijn vastgedraaid, kan dit er toe leiden dat deze loskomen waardoor Cubii geluid kan gaan maken, beschadigingen kunnen optreden of u zich kunt bezeren.
- Ga voorzichtig om met Cubii wat de levensduur van Cubii ten goede zal komen.
- Cubii mag op geen enkele wijze gemodificeerd of aangepast worden, anders vervalt de garantie.
- Plaats Cubii niet op een locatie met direct zonlicht of waar deze zal worden blootgesteld aan hoge temperaturen of luchtvochtigheid.
- Train niet op blote voeten of met sokken.
- Plaats uw voeten goed en stevig op de pedalen tijdens het trainen.
- **Gebruik Cubii alleen zittend. Cubii is niet gemaakt om stand op te trainen.**



Montage van Cubii

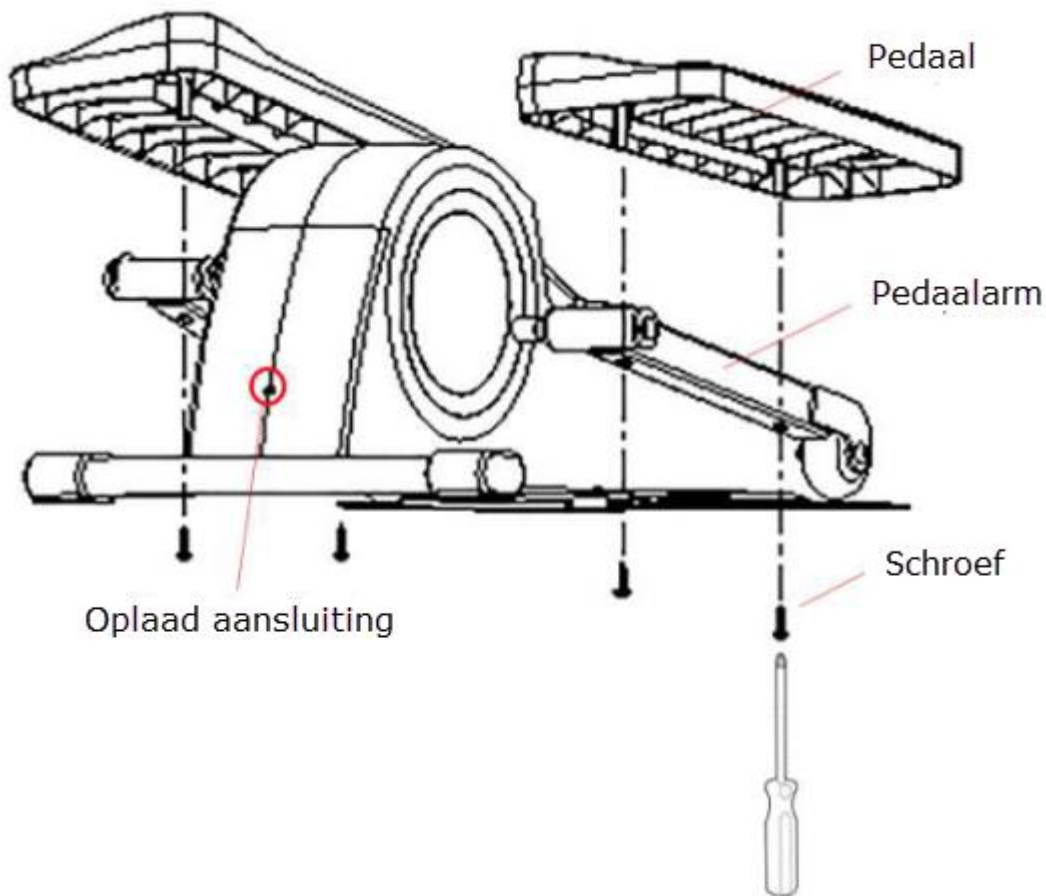

Cubii is heel gemakkelijk te monteren. Naast de onderstaande instructies is er ook een montage video beschikbaar op: https://www.youtube.com/watch?v=5efJ_V8pMm8

1. Plaats het linkerpedaal in de gaten van het linker pedaalarm zoals aangegeven in bovenstaand figuur.
2. Houdt het pedaal vast en draai deze om zodat de onderkant en schroefgaten zichtbaar zijn.
3. Schroef de pedalen goed vast!
4. Herhaal bovenstaande stappen voor het rechterpedaal.



Draai de pedalen zo strak mogelijk in de pedaalarmen met behulp van de meegeleverde schroevendraaier.

Cubii de eerste keer koppelen met uw mobiel of tablet

Voordat u begint

Cubii moet worden opgeladen voordat u deze kunt verbinden met uw mobiel of tablet

1. Laad Cubii op d.m.v. de meegeleverde kabel aan te sluiten op Cubii (oplaad aansluiting aan de voorkant) en de stekker in het stopcontact te steken.
2. Cubii LED lamp zal gaan knipperen om aan te geven dat deze wordt opgeladen. Wanneer het lampje groen brandt dan is deze volledig opgeladen. Dit kan tot 6 uur duren.
3. Tijdens het opladen kunt u Cubii al aansluiten op uw mobiel of tablet.

App downloaden

U kunt de iOS app downloaden van de Apple App store en voor Android gebruikt u de Google Playstore. Wanneer u zoekt op “Cubii” vindt u de meest recente versie.



Cubii koppelen

Cubii dient **gekoppeld te worden via de app en niet via de instellingen of “settings” van uw mobiel of tablet. Zorg er wel voor dat Bluetooth op uw mobiel aan staat.**

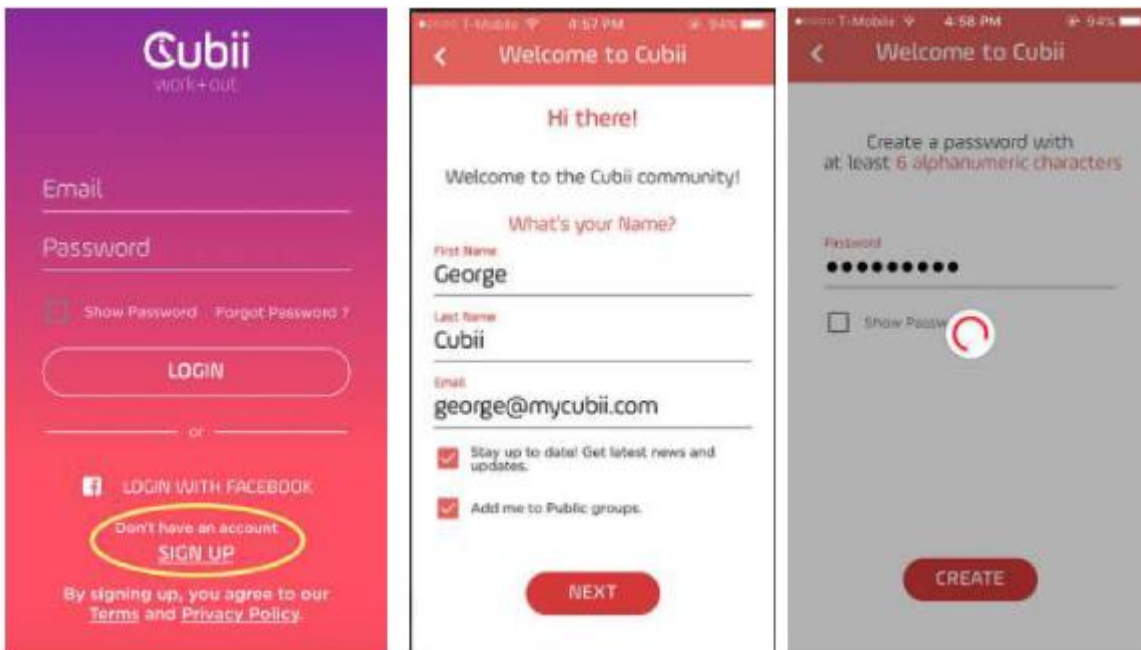

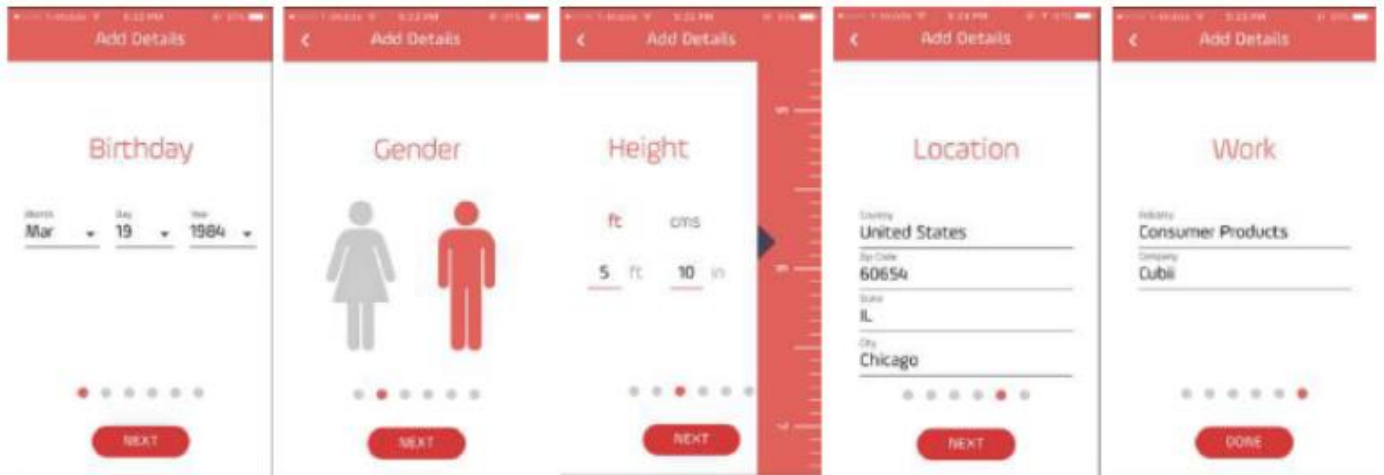

1. Open de Cubii app en maak een account aan. Klik hiervoor op “sign up” of gebruik uw Facebook account (login with Facebook).
2. Indien u heeft gekozen voor “sign up” om een nieuw account aan te maken, volgt u de instructies om uw voornaam, achternaam en email adres op te geven en op “Next” te drukken.
3. Type vervolgens uw wachtwoord en klik op “Create”.
4. Cubii wil graag iets meer van u weten om bijvoorbeeld verbruikte calorieën en afstand zo nauwkeurig mogelijk in te schatten en tevens een persoonlijke ervaring te creëren. Klik op “Let’s Begin”.
5. Geef uw geboortedatum op. Let op, dit is in Amerikaans formaat dus maand/dag/jaar.
6. Geef aan of u een vrouw of man bent.
7. Geef uw lengte op. Dit is het gemakkelijkst door eerst op “cms” te klikken zodat u uw lengte gewoon in centimeters kunt opgeven (ipv. lengtemaat in feet).
8. Geef uw gewicht op. Let op, klik ook hier eerst op “kg” om uw gewicht in kilogram op te geven.
9. Het volgende scherm is locatie. Wanneer u Cubii toestaat om uw locatie te gebruiken wordt alles automatisch voor u ingevuld. Indien u dit niet wilt dient u dit handmatig in te voeren.
10. In het laatste scherm kunt u aangeven in welke industrie en voor welk bedrijf u werkt. Indien de industrie waar u in werkzaam bent er niet tussen staat, kiest u voor “Other”. Wanneer u op “Done” klikt heeft u de mogelijkheid om de Cubii montage video nogmaals te zien of direct beginnen om Cubii te koppelen.

11. Start nu met fietsen op Cubii en na 5 seconden zal het Bluetooth lampje blauw gaan knipperen. In de app zal Cubii nu gevonden worden en kunt u deze verbinden. Indien er meerdere Cubii's worden gevonden dan kunt u onder het rechterpedaal het ID vinden van uw Cubii.

12. Wanneer Cubii succesvol is gekoppeld met uw mobiel of tablet, zal het lampje niet meer knipperen maar gewoon blauw branden.

13. Vervolgens kunt u uw Cubii nog een naam geven en is de Cubii klaar voor gebruik.

14. Als laatste kunt u de afstand veranderen van "miles" naar kilometers. Dit doet u door in de app te klikken op "More" (... rechtsonderin), klik op "Settings" en verander de "Distance Unit" van "Miles" naar "Kms".



Goed om te weten

- Wanneer u de Cubii app opent en start met fietsen zal de koppeling in het vervolg automatisch tot stand komen, zolang Bluetooth maar aan staat op uw mobiele apparaat.
- Zolang de app open staat zal Cubii gegevens m.b.t. het gebruik doorgeven. Ook als de app in de achtergrond draait.
- Cubii zal automatisch na 4 minuten inactiviteit in een slaapstand gaan om energie te besparen. Wanneer u Cubii weer gaat gebruiken zal de bluetooth koppeling automatisch weer tot stand worden gebracht.
- Cubii onthoudt uw activiteit, ook als u niet verbonden bent met de app. Indien u Cubii heeft gebruikt zonder de app zal de eerstvolgende keer dat u de app gebruikt eerdere gegevens automatisch worden gesynchroniseerd.
- Er is een uitgebreide Cubii app handleiding beschikbaar in het Engels op: <https://fitnesscubedinc.app.box.com/s/ye6dwzoie23k8slub8iltsj1a44tybpg>
- Plaats de Cubii verder of iets dichterbij om de meest comfortabele positie te vinden. U kunt ook uw (bureau)stoel of bureau iets anders afstellen indien dit nodig is. **Let daar bij wel op dat u nog ergonomisch werkt.**
- Cubii heeft 8 weerstandsmogelijkheden. Hoe hoger het getal, des te zwaarder zult u fietsen. Let er wel op dat u ook de weerstand in de app wijzigt zodat deze overeenkomt met Cubii. Hierdoor worden calorieën en afstand nauwkeuriger bijgehouden. Dit stelt u in via de boventse balk in de Dashboard.



- De betekenis van de verschillende batterij indicatie lampjes is als volgt:
 - Groen: 70 – 100% opgeladen
 - Geel: 20 -70% opgeladen
 - Rood: 0 -20% opgeladen
 - Wanneer het lampje knippert, dan laadt Cubii op.
- Cubii heeft een handige grip om Cubii te verplaatsen. Ondersteun met uw andere hand de onderkant wanneer u Cubii optilt.



Garantie

Cubii heeft een garantieperiode van een jaar.

Wat wordt er gedekt?

- **Onderdelen.** Alle onderdelen worden door deze garantie gedekt.
- **Arbeid.** Alle benodigde uren tbv de reparatie vallen onder de garantie.

Wat is niet gedekt?

- **Verzenden.** De klant betaalt de kosten voor de verzending naar Vital Today en terug naar de klant. Hierbij kan gebruik worden gemaakt van onze retourportal en de scherpe verzendtarieven welke Vital Today heeft. Tevens is het mogelijk om het defecte apparaat te brengen en halen in Amersfoort of Leiderdorp.
- Schade door het niet goed monteren van de pedalen.
- Schade veroorzaakt door verwaarlozing, mishandeling of misbruik.

Hoe contact met ons op te nemen voor reparaties?

Stuur een mail naar: info@vitaltoday.nl. Gelieve uw factuurnummer en een beschrijving van het probleem mee te sturen. Wij nemen dan spoedig contact met u op om het probleem te verhelpen.