



Flush the pipes, even in new installations.
Spoel de leidingen, zelfs in nieuwe installaties.
Rincer les tuyaux, même dans les nouvelles installations.
Spülen Sie die Rohre auch in neue Anlagen.



Be careful. Hard contact can damage the surface layer. Damage to the surface resulting from incorrect or careless manipulation is not covered by the warranty

Wees voorzichtig. Hard contact kan de oppervlakte laag beschadigen. Beschadigingen van het oppervlak die het gevolg zijn van verkeerde of onvoorzichtige manipulatie vallen niet onder de garantie



Faites attention. Un contact dur peut endommager la couche de surface. Les dommages à la surface résultant d'une manipulation incorrecte ou imprudente ne sont pas couverts par la garantie

Achtung. Harter Kontakt kann die Oberflächenschicht beschädigen. Schäden an der Oberfläche, die durch falsche oder unachtsame Manipulationen entstehen, fallen nicht unter die Garantie

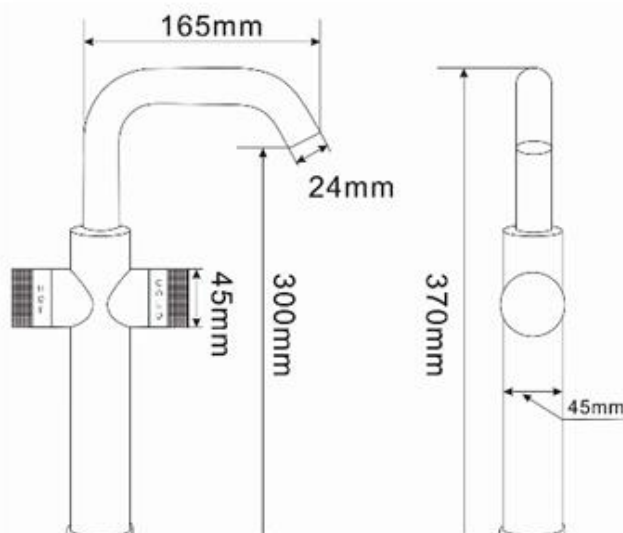

1 Installation mixer Installatie mengkraan Installation mitigeur Installation Mischbatterie

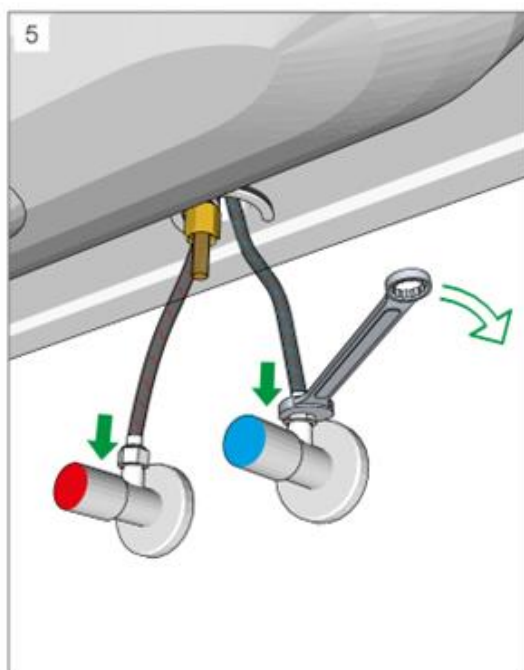
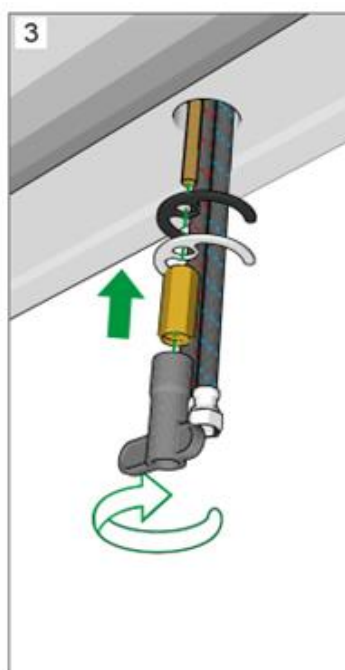
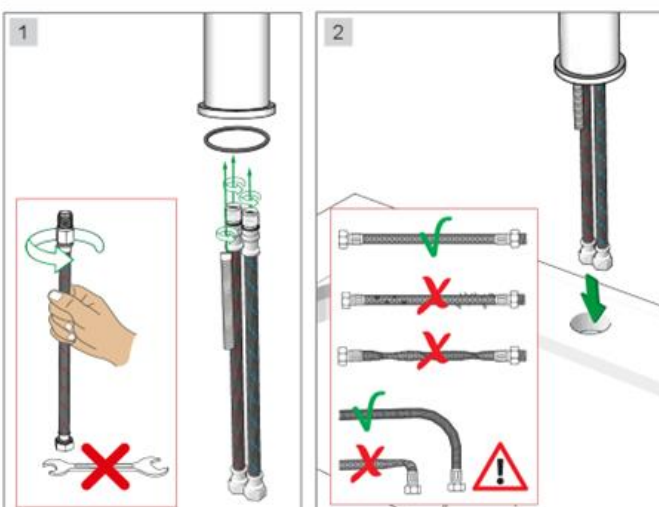

NL - Spoel na elk gebruik van uw kraan of douche met zuiver water en droog daarna af met een zachte doek. Reinig uw kraanwerk wekelijks met water en milde zeep of reinigingsmiddel op basis van citroenzuur. Bij gebruik van een spray altijd eerst op een zachte doek aanbrengen en niet direct op de kraan of douche. Gebruik het reinigingsmiddel steeds zoals voorgeschreven op de verpakking. Spoel na reiniging het kraanwerk altijd goed af met zuiver water en droog af met een zachte doek. Bij hardnekkig kalkaanslag kan een eerste reiniging niet voldoende zijn en kunt u de kraan meerdere keren reinigen met een zacht reinigingsmiddel op basis van citroenzuur. Bij voorkeur steeds verdund gebruiken. Laat het reinigingsmiddel nooit langer inwerken dan aangegeven op de verpakking van het product. Gebruik nooit reinigingsmiddelen die zoutzuur, azijnzuur, chloor of ander schadelijk, agressief middel bevatten. Gebruik geen fosforhoudende reinigingsmiddelen. Gebruik bovendien nooit schuurwipes of andere ruwe doeken en vermijd hard contact met de kraan. Dit kan de kraan beschadigen.

EN - Rinse your tap or shower with clean water after each use and then dry with a soft cloth. Clean your faucet weekly with water and mild soap or citric acid-based cleaner. When using a spray, always apply on a soft cloth first and not directly on the tap or shower. Always use the cleaning product as prescribed on the packaging. After cleaning, always rinse the faucet well with clean water and dry with a soft cloth. For intense limescale, an initial cleaning may not be sufficient and you can clean the tap several times with a mild citric acid-based cleaning agent. Preferably always use diluted. Never allow the detergent to work longer than indicated on the product packaging. Never use cleaning products that contain hydrochloric, acetic, chlorine or other harmful aggressive substances. Do not use cleaning products containing phosphorus. In addition, never use scourers or other rough cloths and avoid hard contact with the faucet. This can damage the faucet.

FR - Rincez votre robinet ou votre douche avec de l'eau propre après chaque utilisation, puis séchez avec un chiffon doux. Nettoyez votre robinet chaque semaine avec de l'eau et du savon doux ou un nettoyant à base d'acide citrique. Lorsque vous utilisez un vaporisateur, appliquez toujours d'abord sur un chiffon doux et pas directement sur le robinet ou la douche. Utilisez toujours le produit de nettoyage indiqué sur l'emballage. Après le nettoyage, rincez toujours bien le robinet à l'eau claire et séchez avec un chiffon doux. Pour le calcaire tenace, un nettoyage initial ne peut pas être suffisant et vous pouvez nettoyer le robinet plusieurs fois avec un nettoyant doux à base d'acide citrique. Utilisez de préférence toujours dilué. Ne laissez jamais le détergent agir plus longtemps que celui indiqué sur l'emballage du produit. N'utilisez jamais de produits de nettoyage contenant du chlorhydrique, de l'acétique, du chlore ou d'autres agents agressifs nocifs. N'utilisez pas des produits de nettoyage contenant du phosphore. De plus, n'utilisez jamais de tampons à récurer ou d'autres chiffons rugueux et évitez tout contact dur avec le robinet. Cela peut endommager le robinet.

DE - Spülen Sie Ihren Wasserhahn oder Ihre Dusche nach jedem Gebrauch mit sauberem Wasser und trocknen Sie sie anschließend mit einem weichen Tuch ab. Reinigen Sie Ihren Wasserhahn wöchentlich mit Wasser und milder Seife oder einem Reiniger auf Zitronensäurebasis. Wenn Sie ein Spray verwenden, sprühen Sie immer zuerst auf ein weiches Tuch und nicht direkt auf den Wasserhahn oder die Dusche. Verwenden Sie immer das auf der Verpackung angegebene Reinigungsmittel. Spülen Sie den Wasserhahn nach der Reinigung immer gut mit sauberem Wasser ab und trocknen Sie ihn mit einem weichen Tuch. Bei hartnäckigem Kalk ist eine Erstreinigung möglicherweise nicht ausreichend, und Sie können den Wasserhahn mehrmals mit einem milden Reinigungsmittel auf Zitronensäurebasis reinigen. Verwenden Sie vorzugsweise immer verdünnt. Lassen Sie das Waschmittel niemals länger als auf der Produktverpackung angegeben wirken. Verwenden Sie niemals Reinigungsmittel, die Salzsäure, Essigsäure, Chlor oder andere schädliche aggressive Mittel enthalten. Verwenden Sie keine phosphorhaltigen Reinigungsmittel. Verwenden Sie außerdem niemals Scheuerschwämme oder andere raue Tücher und vermeiden Sie harten Kontakt mit dem Wasserhahn. Dies kann den Wasserhahn beschädigen.



EN - Your receipt or invoice is your only valid proof of warranty, store it carefully. In the event of a defect with your tap, contact your dealer, the warranty on your tap covers manufacturing defects. Damage or malfunction caused by poor water quality (limescale, sand, metals etc.) are not covered by the warranty. Use a filter and / or descaling device. In the event of misuse or poor installation, the manufacturer cannot accept liability and the warranty is voided. The warranty is at the point of purchase. Under no circumstances will goods be collected from you or repairs conducted on site.

NL - Uw kassabon of aankoopfactuur is uw enige geldige garantiebewijs; bewaar ze zorgvuldig. Bij een defect aan uw kraan, raadpleeg uw dealer. De garantie van uw kraan slaat op productiefouten. Beschadigingen of gebrekkige werking veroorzaakt door een slechte waterkwaliteit (kalk, zand, metalen, ...) vallen niet onder de garantie. Gebruik een filter en/of een ontkalkingsapparaat. Bij verkeerd gebruik of gebrekkige installatie kan de fabrikant geen aansprakelijkheid aanvaarden en vervalt elke garantie. De garantie betreft garantie in uw aankooppunt. In geen geval worden de goederen bij u opgehaald of worden er ter plaatse interventies verricht.

FR - Votre bon de caisse ou votre facture d'achat sont vos seules preuves de garantie valide ; conservez-les soigneusement. En cas de défectuosité de votre mitigeur, consultez votre revendeur. La garantie de votre mitigeur porte sur les défauts de production. Les dommages ou les défauts de fonctionnement dus à une mauvaise qualité de l'eau (calcaire, sable, métaux, ...) ne sont pas couverts par la garantie. Utilisez un filtre et/ou un adoucisseur d'eau. Le fabricant ne peut accepter aucune responsabilité du fait d'une utilisation inadéquate ou d'une installation défectueuse et toute garantie est invalidée. La garantie est une garantie dans votre point d'achat. En aucun cas les marchandises ne sont reprises chez vous ou des interventions effectuées sur place.

DE - Ihr Kassenzettel oder Ihre Rechnung sind Ihre einzigen gültigen Garantiebelege. Bewahren Sie sie daher sorgfältig auf. Falls Ihre Armatur einen Mangel aufweist, wenden Sie sich bitte an Ihren Händler. Die Garantie für Ihre Armatur gilt für Produktionsfehler. Schäden oder mangelhafte Funktionsweise durch schlechte Wasserqualität (Kalk, Sand, Metalle, ...) stellen keinen Garantieanspruch dar. Verwenden Sie einen Filter und/oder ein Entkalkungsgerät. Bei falscher Verwendung oder fehlerhafter Installation übernimmt der Hersteller keine Haftung und es verfällt jegliche Garantie. Die Garantie bezieht sich in Ihrem Fachgeschäft. Die Ware wird weder bei Ihnen abgeholt, noch erfolgt ein Kundendienst vor Ort.