

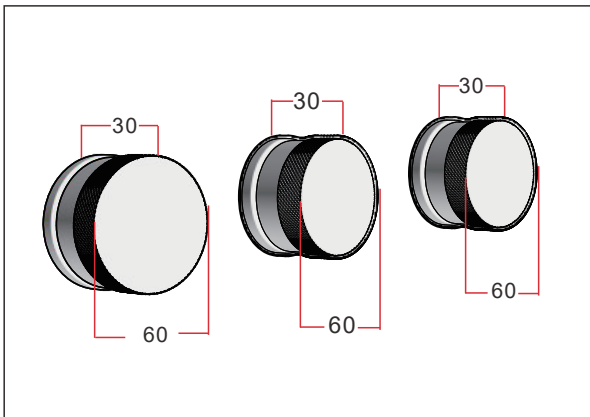

installation manual
 Installationsanleitung
 installation Manuel
 installatie handleiding
 manual de instalación

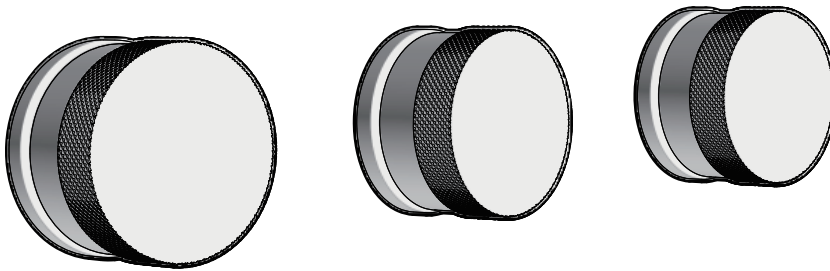

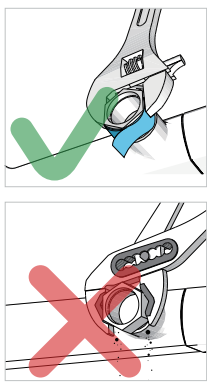

Be careful. Hard contact can damage the surface layer. Damage to the surface resulting from incorrect or careless manipulation is not covered by the warranty

Vorsichtig sein. Harter Kontakt kann die Oberflächenschicht beschädigen. Damage an die Oberfläche, die aus einer falschen oder unachtsamen Manipulation resultiert, wird nicht durch die Garantie bedeckt

Faire attention. Le contact dur peut endommager la couche de surface. Damage à la surface résultant d'une manipulation incorrecte ou imprudente n'est pas couverte par la garantie

Wees voorzichtig. Hard contact kan de oppervlaktelaag beschadigen. Draam aan het oppervlak als gevolg van onjuiste of onzorgvuldige manipulatie wordt niet onder de garantie gedekt

Ten cuidado. El contacto duro puede dañar la capa de la superficie. Damage a la superficie resultante de la manipulación incorrecta o descuidada no está cubierto por la garantía

part list
 Stückliste
 Liste des pièces
 onderdelen lijst
 Lista de

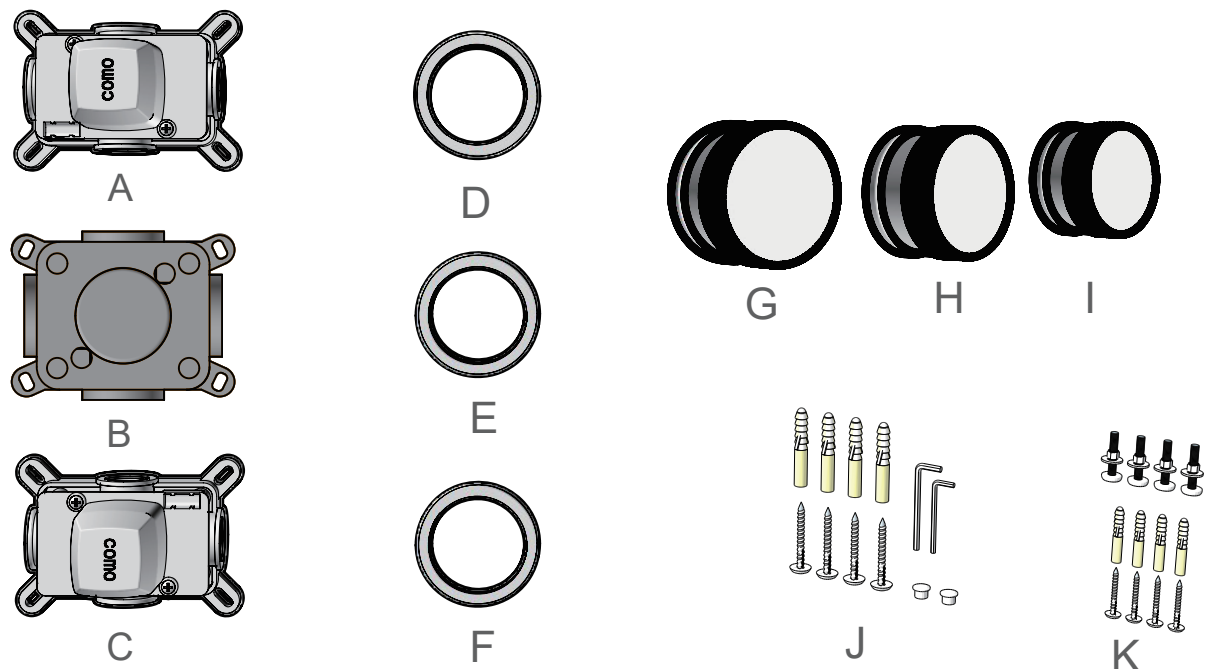

A: COMO ring with mounting tabs
 B: Square mounting plate
 C: COMO ring with mounting tabs (reverse view)
 D: Ring with inner groove
 E: Ring with outer groove
 F: Ring with inner groove (reverse view)
 G, H, I: Ring with different surface finishes
 J: Screws and nuts
 K: Screws and nuts (different sizes)

1

drawing
Zeichnung
dessin
tekening
dibujo

hot water
heies Wasser
eau chaude
heet water
agua caliente

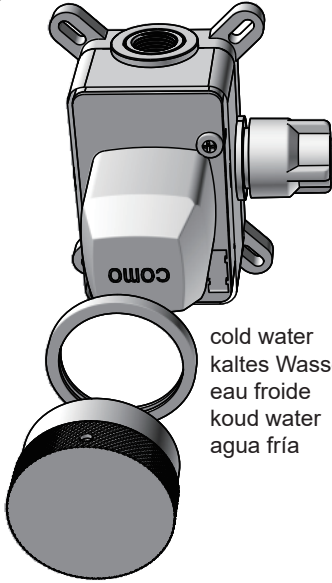

mixed water
gemischtes Wasser
eau mlange
gemengd water
agua mixta

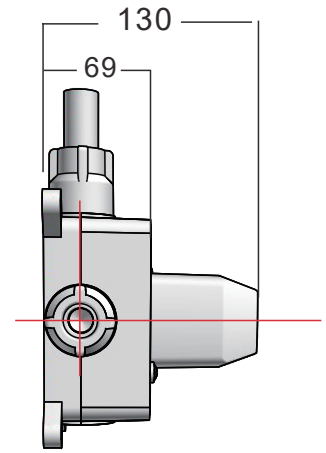
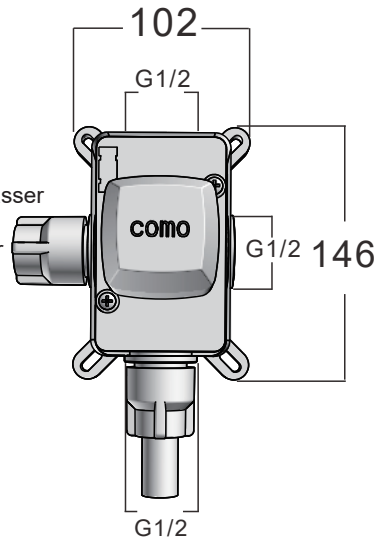

cold water
kaltes Wasser
eau froide
koud water
agua fria

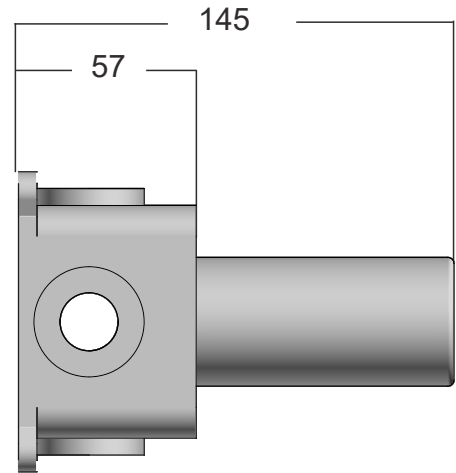
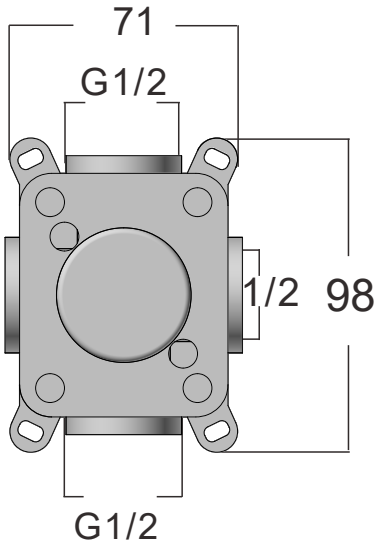
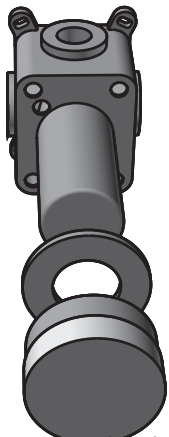

overhead shower
Overhead -Dusche
douche arienne
overhead douche
ducha

mixed water
gemischtes Wasser
eau mlange
gemengd water
agua mixta

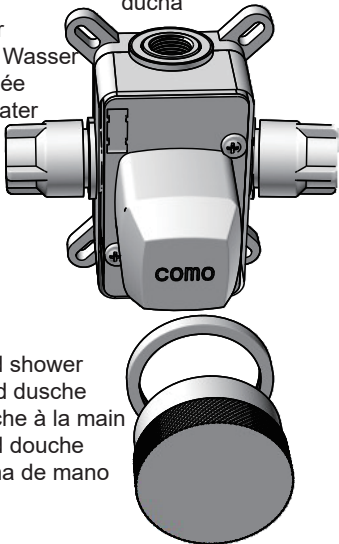

waterfall
Wasserfall
cascade
waterfal
cascada

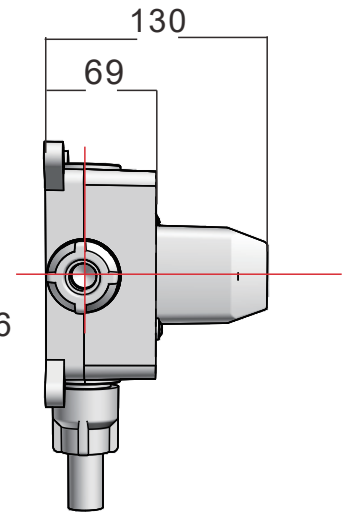
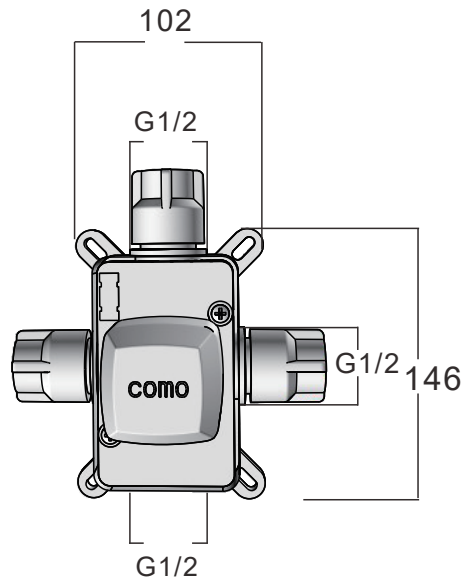

hand shower
Hand dusche
douche à la main
hand douche
ducha de mano

2

if this mixer is used for 2 functions, this mixer outlet must be blocked
Wenn dieser Mischer für 2 Funktionen verwendet wird, muss dieser Mischerausgang blockiert werden
si ce mitigeur est utilisé pour 2 fonctions, cette sortie mitigeur doit être obstruée
als deze mixer voor 2 functies gebruikt wordt, moet deze mixeruitlaat geblokkeerd worden
Si este mezclador se utiliza para 2 funciones, esta salida del mezclador debe estar bloqueada.

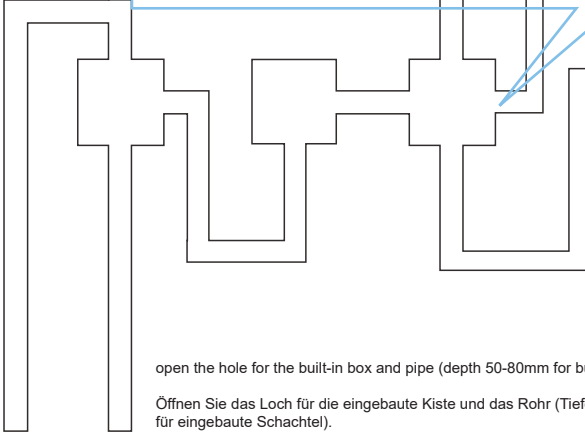

open the hole for the built-in box and pipe (depth 50-80mm for built in box)
Öffnen Sie das Loch für die eingebaute Kiste und das Rohr (Tiefe 50-80 mm für eingebaute Schachtel).
Ouvrez le trou pour la boîte et le tuyau intégrés (profondeur 50-80 mm pour la boîte intégrée)
Open het gat voor de ingebouwde doos en pijp (diepte 50-80 mm voor ingebouwde doos)
Abra el orificio para la caja y la tubería incorporadas (profundidad de 50-80 mm para la caja incorporada)

wall tile
Wandfliese
carrelage mural
muurtegel
baldosa de pared

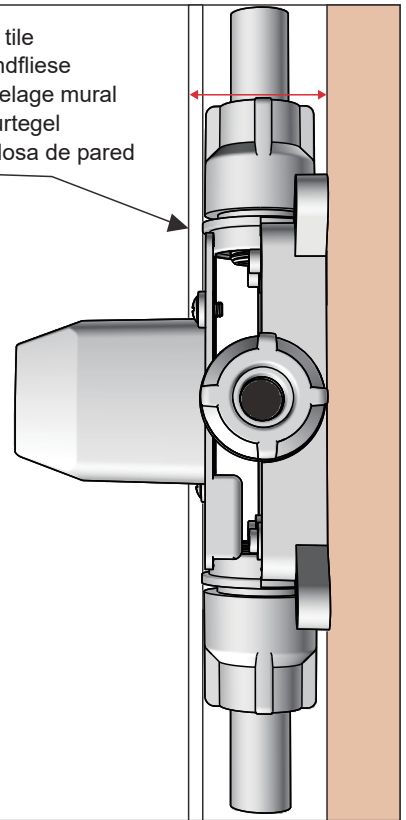
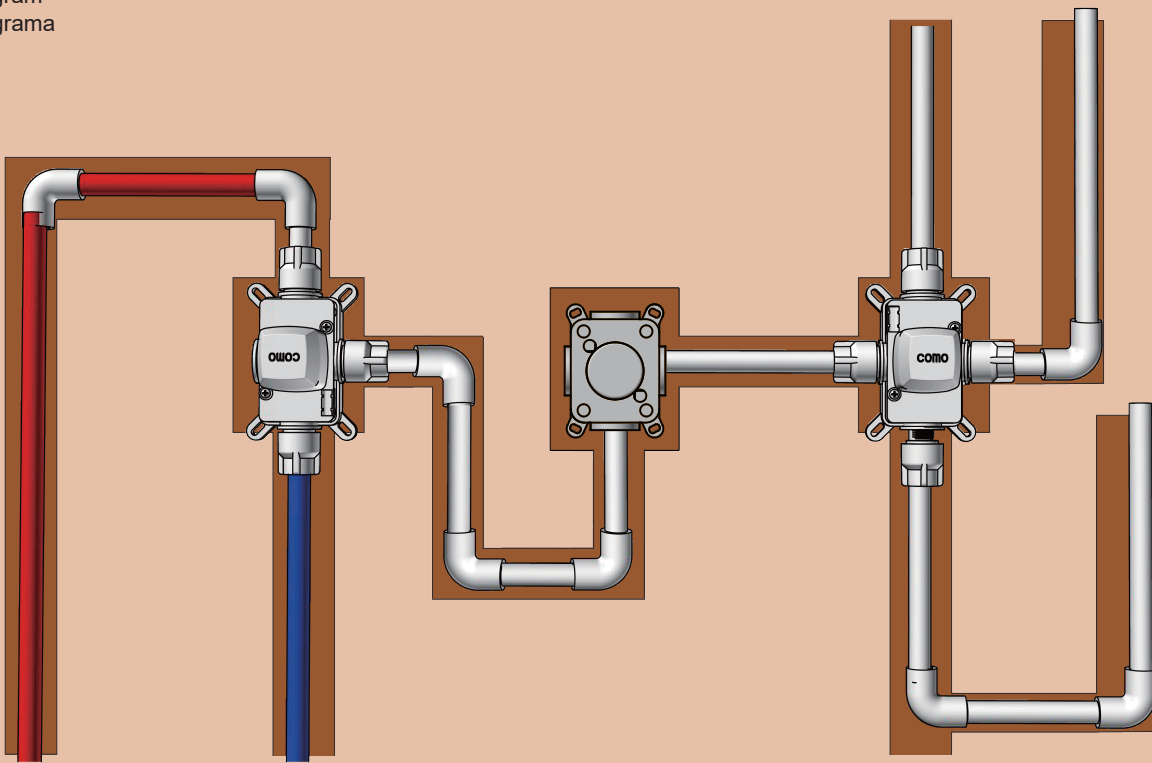
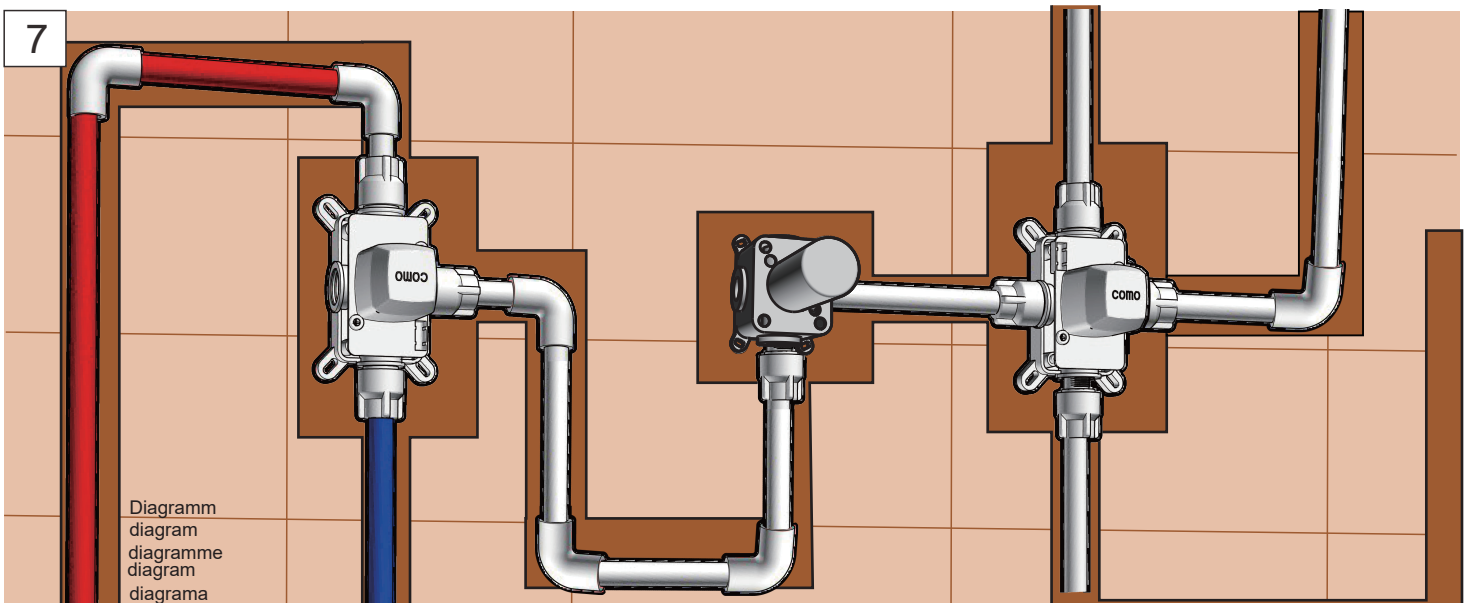
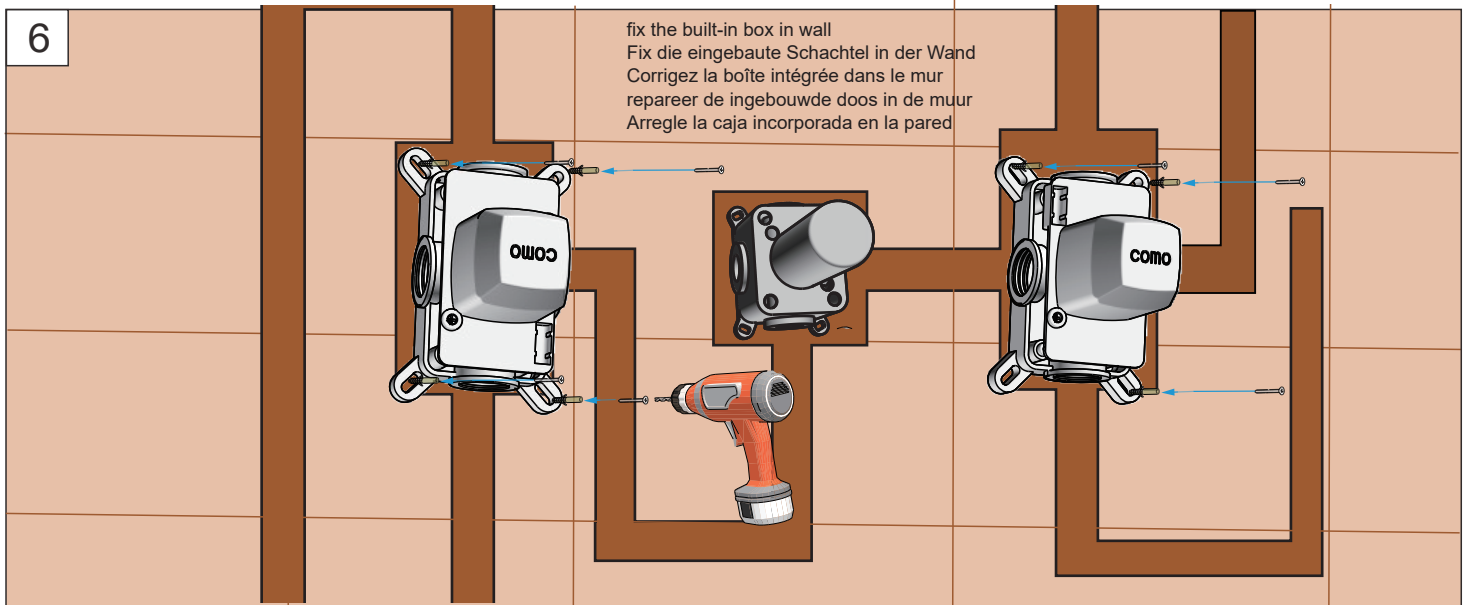
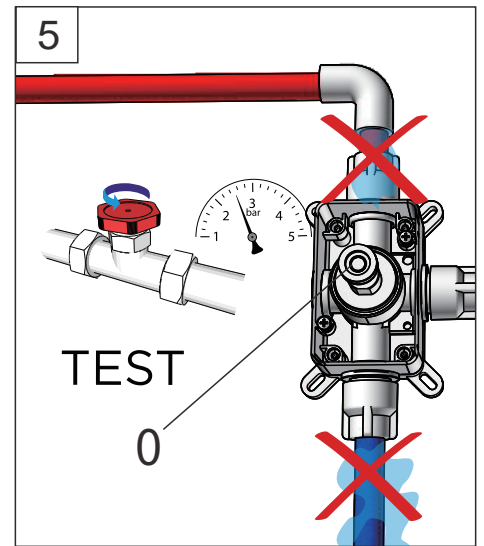
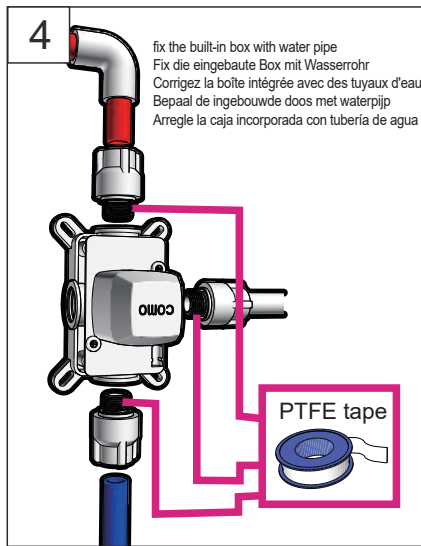
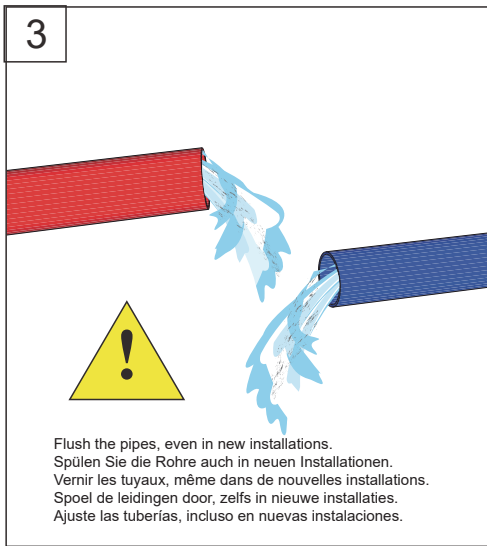
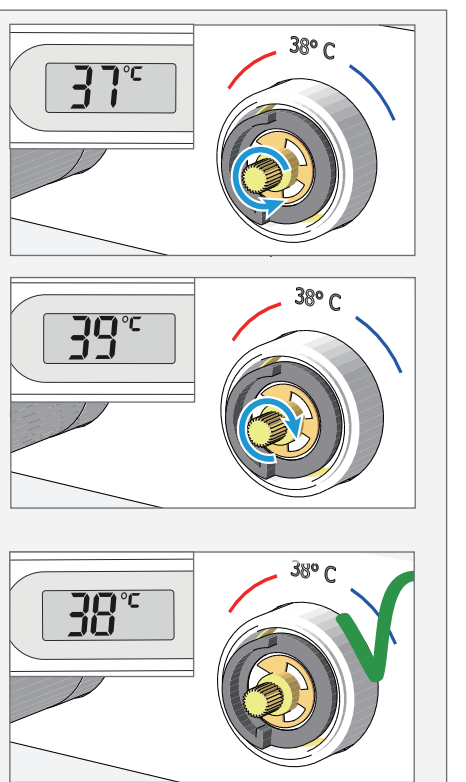
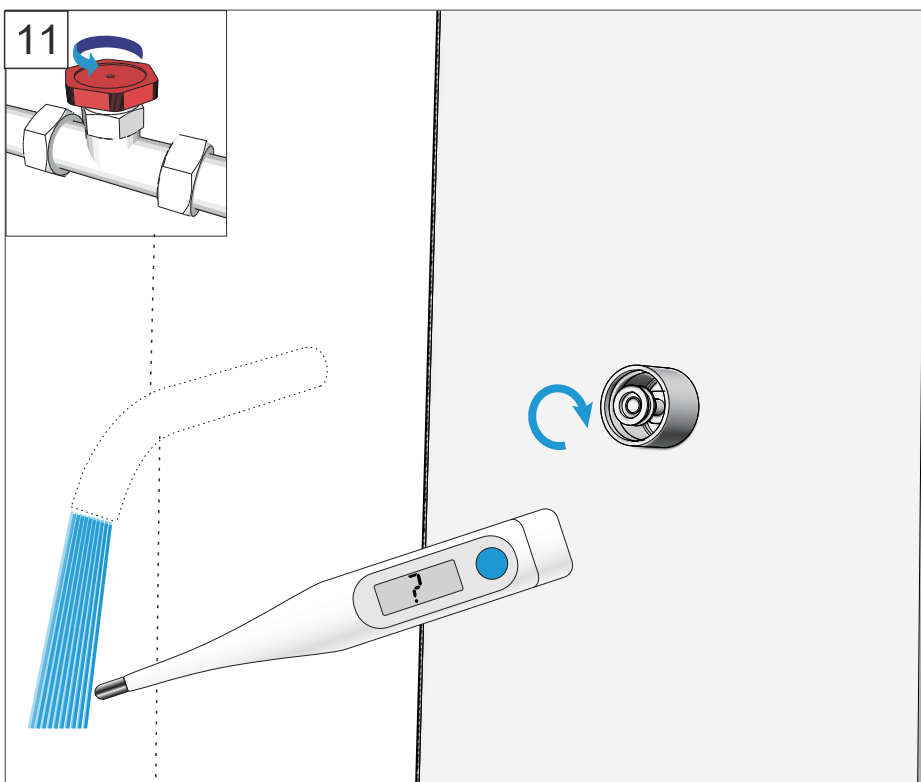
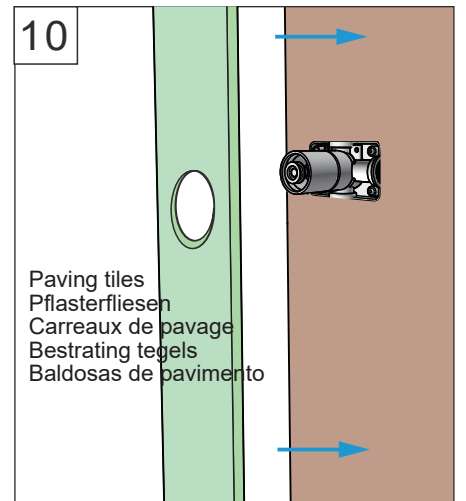
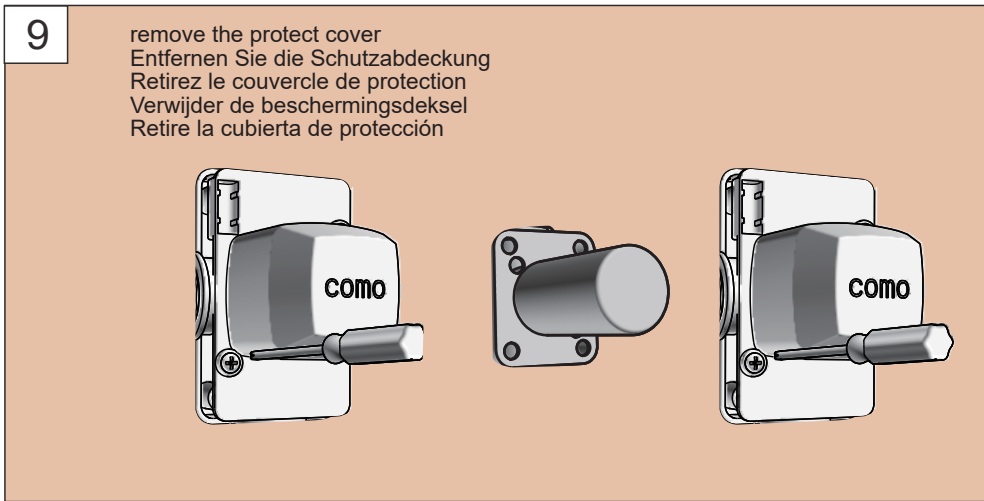
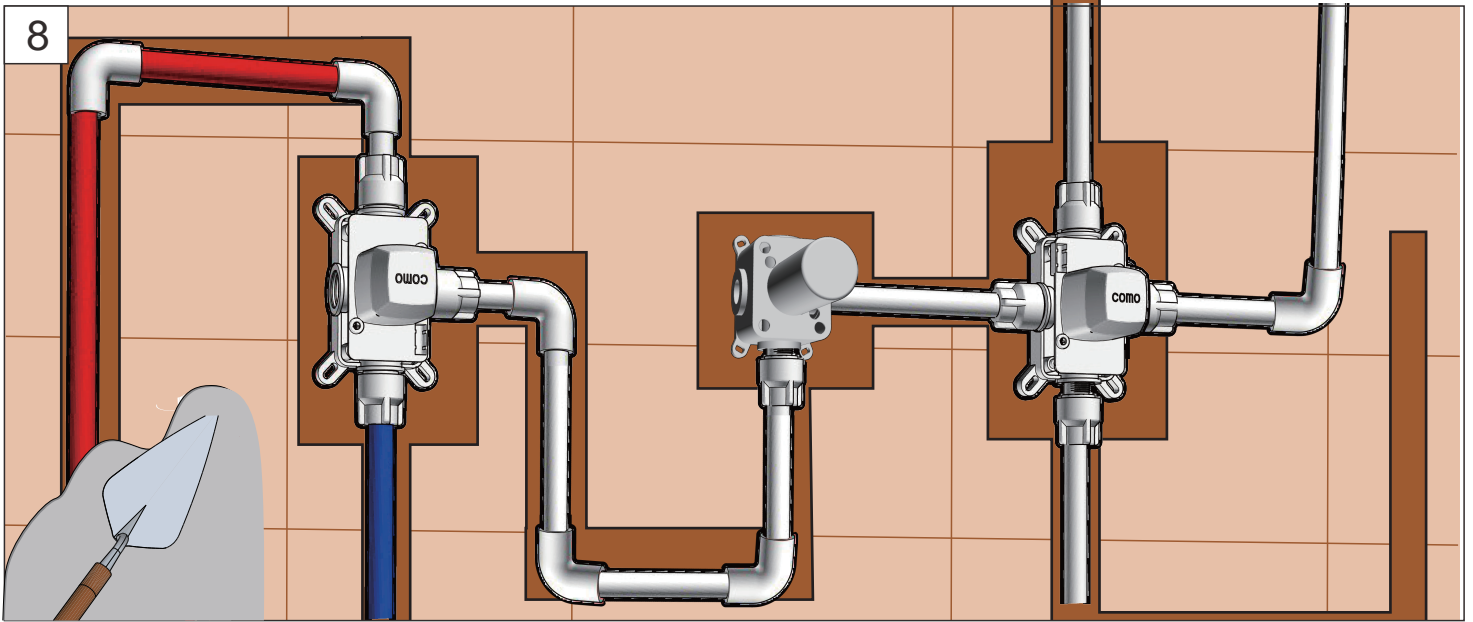

diagram
Diagramm
diagramme
diagram
diagrama







12

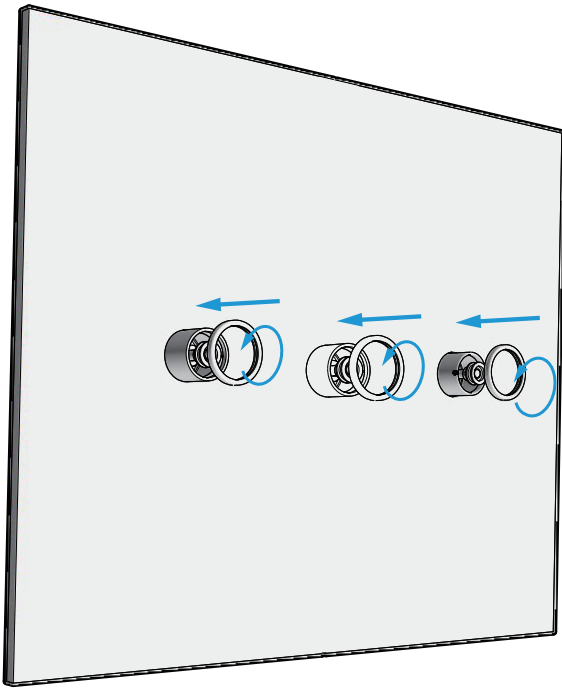

13

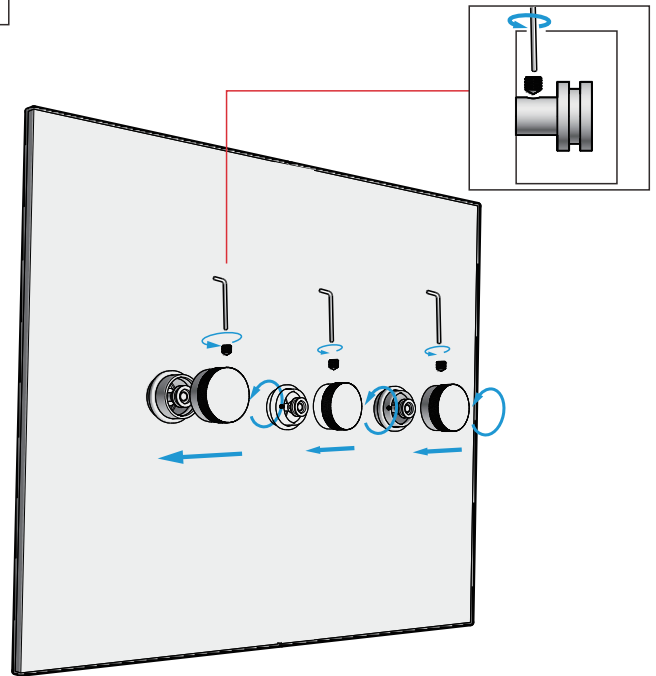

14

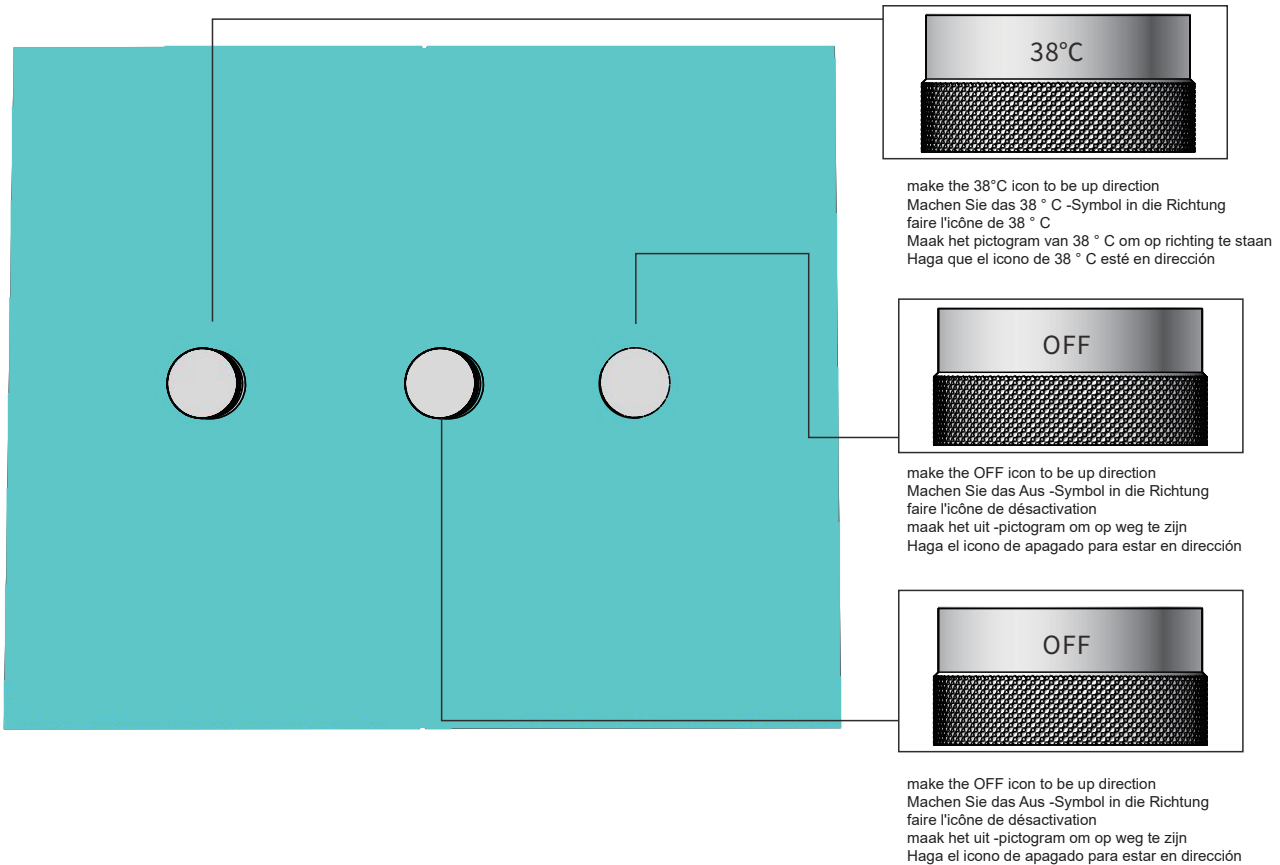

EN: INSTALLATION SUGGESTION

1. Flush Pipe before install
2. Make sure that there is no leakage at the pipeline connection
3. Check whether the hot and cold cricket can work normally
4. Test the pressure and denseness of the tube

DE: Installationsvorschlag

1. Spülenrohr vor der Installation spülen
2. Stellen Sie sicher, dass die Pipeline -Verbindung keine Leckage vorliegt
3. Überprüfen Sie, ob das heiße und kalte Cricket normal funktionieren kann
4. Testen Sie den Druck und die Dichte des Rohrs

FR: Suggestion d'installation

1. Flush Pipe avant l'installation
2. Assurez-vous qu'il n'y a pas de fuite à la connexion du pipeline
3. Vérifiez si le cricket chaud et froid peut fonctionner normalement
4. Testez la pression et la densité du tube

NL: Installatiesuggestie

1. Spoel de buis voor installatie
2. Zorg ervoor dat er geen lekkage is bij de pijplijnverbinding
3. Controleer of de hete en koude cricket normaal kan werken
4. Test de druk en dichtheid van de buis

ES: Sugerencia de instalación

1. Tubo de descarga antes de instalar
2. Asegúrese de que no haya fugas en la conexión de la tubería
3. Compruebe si el cricket caliente y frío puede funcionar normalmente
4. Pruebe la presión y la densidad del tubo

EN: Rinse your tap or shower with clean water after each use and then dry with a soft cloth. Clean your faucet weekly with water and mild soap or citric acid- based cleaner. When using a spray, always apply on a soft cloth first and not directly on the tap or shower. Always use the cleaning product as prescribed on the packaging. After cleaning, always rinse the faucet well with clean water and dry with a soft cloth. For intense limescale, an initial cleaning may not be sufficient and you can clean the tap several times with a mild citric acid-based cleaning agent. Preferably always use diluted. Never allow the detergent to work longer than indicated on the product packaging. Never use cleaning products that contain hydrochloric, acetic, chlorine or other harmful aggressive substances. Do not use cleaning products containing phosphorus. In addition, never use scourers or other rough cloths and avoid hard contact with the faucet. This can damage the faucet.

DE: Spülen Sie Ihren Wasserhahn oder Ihre Dusche nach jedem Gebrauch mit sauberem Wasser und trocknen Sie sie anschließend mit einem weichen Tuch ab. Reinigen Sie Ihren Wasserhahn wöchentlich mit Wasser und milder Seife oder einem Reiniger auf Zitronensäurebasis. Wenn Sie ein Spray verwenden, sprühen Sie immer zuerst auf ein weiches Tuch und nicht direkt auf den Wasserhahn oder die Dusche. Verwenden Sie immer das auf der Verpackung angegebene Reinigungsmittel. Spülen Sie den Wasserhahn nach der Reinigung immer gut mit sauberem Wasser ab und trocknen Sie ihn mit einem weichen Tuch. Bei hartnäckigem Kalk ist eine Erstreinigung möglicherweise nicht ausreichend, und Sie können den Wasserhahn mehrmals mit einem milden Reinigungsmittel auf Zitronensäurebasis reinigen. Verwenden Sie vorzugsweise immer verdünnt. Lassen Sie das Waschmittel niemals länger als auf der Produktverpackung angegeben wirken. Verwenden Sie niemals Reinigungsmittel, die Salzsäure, Essigsäure, Chlor oder andere schädliche aggressive Mittel enthalten. Verwenden Sie keine phosphorhaltigen Reinigungsmittel. Verwenden Sie außerdem niemals Scheuerschwämme oder andere raue Tücher und vermeiden Sie harten Kontakt mit dem Wasserhahn. Dies kann den Wasserhahn beschädigen.

FR: Rincez votre robinet ou votre douche avec de l'eau propre après chaque utilisation, puis séchez avec un chiffon doux. Nettoyez votre robinet chaque semaine avec de l'eau et du savon doux ou un nettoyeur à base d'acide citrique. Lorsque vous utilisez un vaporisateur, appliquez toujours d'abord sur un chiffon doux et pas directement sur le robinet ou la douche. Utilisez toujours le produit de nettoyage indiqué sur l'emballage. Après le nettoyage, rincez toujours bien le robinet à l'eau claire et séchez avec un chiffon doux. Pour le calcaire tenace, un nettoyage initial ne peut pas être suffisant et vous pouvez nettoyer le robinet plusieurs fois avec un nettoyeur doux à base d'acide citrique. Utilisez de préférence toujours dilué. Ne laissez jamais le détergent agir plus longtemps que celui indiqué sur l'emballage du produit. N'utilisez jamais de produits de nettoyage contenant du chlorhydrique, de l'acétique, du chlore ou d'autres agents agressifs nocifs. N'utilisez pas des produits de nettoyage contenant du phosphore. De plus, n'utilisez jamais de tampons à récurer ou d'autres chiffons rugueux et évitez tout contact dur avec le robinet. Cela peut endommager le robinet.

NL - Spoel na elk gebruik van uw kraan of douche met zuiver water en droog daarna af met een zachte doek. Reinig uw kraanwerk wekelijks met water en milde zeep of reinigingsmiddel op basis van citroenzuur. Bij gebruik van een spray altijd eerst op een zachte doek aanbrengen en niet direct op de kraan of douche. Gebruik het reinigingsmiddel steeds zoals voorgeschreven op de verpakking. Spoel na reiniging het kraanwerk altijd goed af met zuiver water en droog af met een zachte doek. Bij hardnekkig kalkaanslag kan een eerste reiniging niet voldoende zijn en kunt u de kraan meerdere keren reinigen met een zacht reinigingsmiddel op basis van citroenzuur. Bij voorkeur steeds verdund gebruiken. Laat het reinigingsmiddel nooit langer inwerken dan aangegeven op de verpakking van het product. Gebruik nooit reinigingsmiddelen die zoutzuur, azijnzuur, chloor of ander schadelijk, agressief middel bevatten. Gebruik geen fosforhoudende reinigingsmiddelen. Gebruik bovendien nooit schuursponsen of andere ruwe doeken en vermijd hard contact met de kraan. Dit kan de kraan beschadigen.

ES- Enjuague su grifo o duche con agua limpia después de cada uso y luego seque con un paño suave. Limpie su grifo semanalmente con agua y jabón suave o limpiador a base de ácido cítrico. Cuando use un spray, siempre aplique en un paño suave primero y no directamente sobre el grifo o la ducha. Siempre use el producto de limpieza según lo prescrito en el embalaje. Después de la limpieza, siempre enjuague bien el grifo con agua limpia y seque con un paño suave. Para una limescala intensa, una limpieza inicial puede no ser suficiente y puede limpiar el grifo varias veces con un agente de limpieza a base de ácido cítrico suave. Preferiblemente siempre use diluido. Nunca permita que el detergente funcione más tiempo de lo indicado en el empaque del producto. Nunca use productos de limpieza que contengan cloro clorhídrico, acético, cloro u otras sustancias agresivas dañinas. No use productos de limpieza que contengan fósforo. Además, nunca use Scourers u otras telas ásperas y evite el contacto duro con el grifo. Esto puede dañar el grifo.