

# MOOD 60

- WASSERFALL-DUSCHE INSTALLATIONS
- WATERFALL SHOWER HEAD INSTALLATION MANUALS
- POMME DE DOUCHE CASCADE MANUELS D'INSTALLATION
- WATERVAL DOUCHEKOP INSTALLATIEHANDLEIDINGEN
- SOFFIONE DOCCIA A CASCATA MANUALI DI INSTALLAZIONE

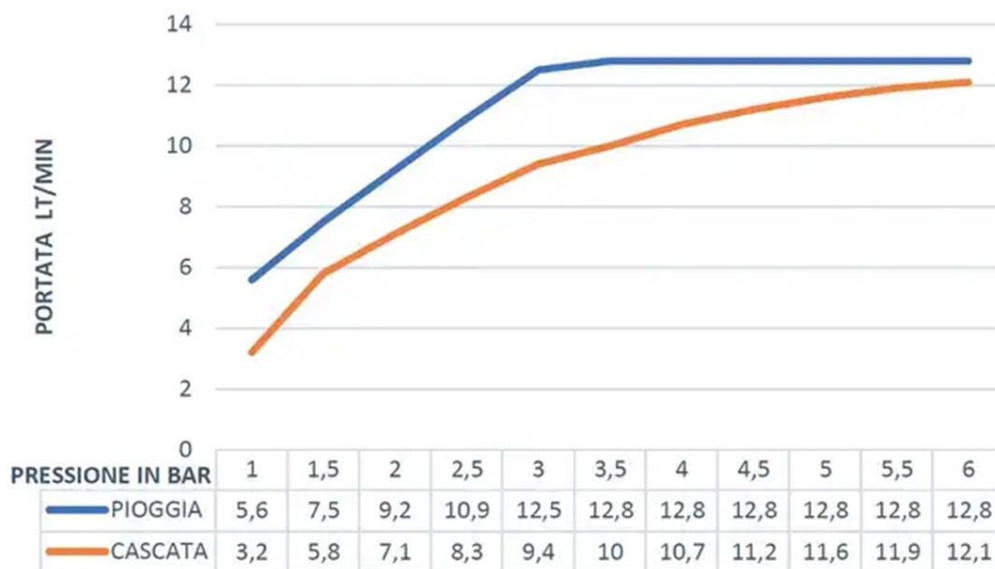

# S2320C2P2 Head shower assemble instruction

Product list		
NO.	Name	Qty
①	head shower	1
②	assemble frame	1
③	assemble screw	4
④	hung ceiling frame	1
⑤	three way connector	1
⑥	screw colloidal particle	8
⑦	M6*500 screw pump	4
⑧	M6 screw nut	12
⑨	double GI/2 braided hose (500mm)	1
⑩	double GI/2 wave hose (370mm)	1
⑪	double GI/2 wave hose (280mm)	2
⑫	assemble instruction	1
⑬	allen key	1

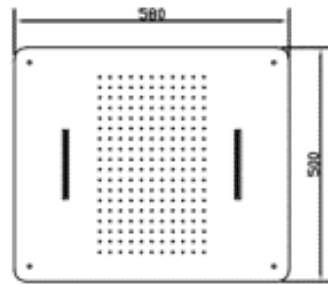

①

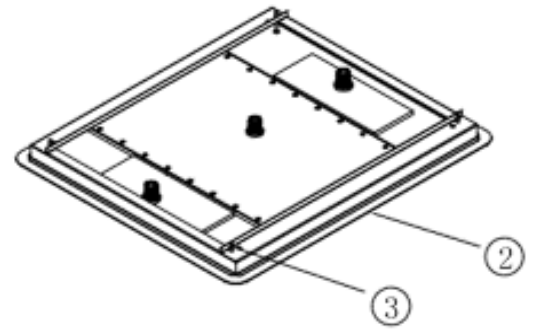

④

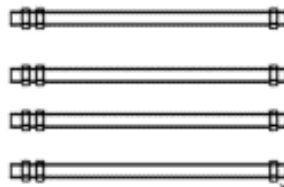

⑦

⑧



⑨



⑩

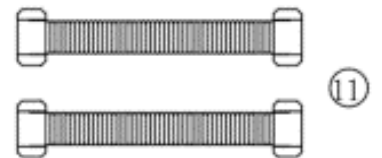

⑪



Remark: hung ceiling frame④' s assemble must strong enough to adopt the heavy product.



⑫



⑬

assemble product hung ceiling frame④

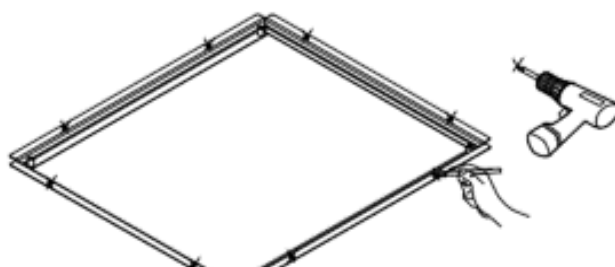

A. Do the fixed mark and drill the hole on the above which correspond to the hung ceiling frame



B. knock the colloidal particle in the wall, use the screw knife tightening the screw and fixed the bracket.

STEP 1

Remove the shower head back cover' s assemble frame② by the allen key⑬

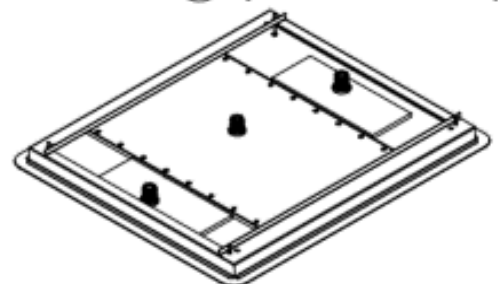

⑬



③



②

STEP 2

Shown as the below picture, tightening the screw pump ⑦ on the fixed hung ceiling frame, then fixed by the screw nut ⑧

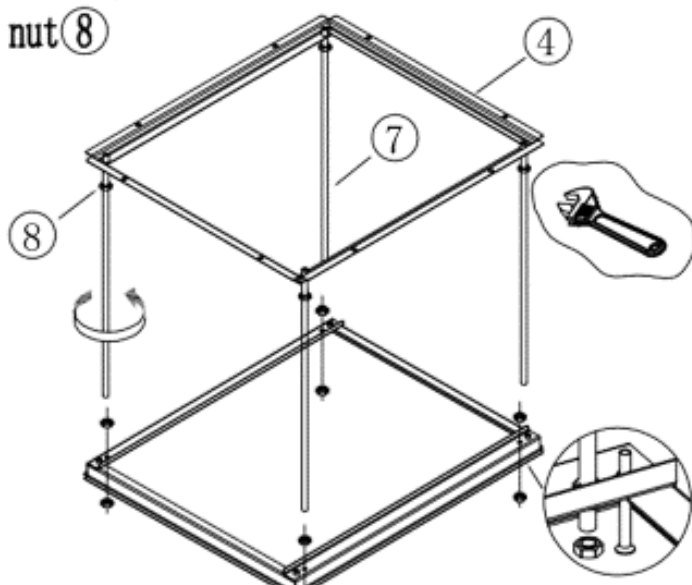

Assemble the shower head frame on the screw pump ⑦, then fixed by the screw nut ⑧. **STEP 3**

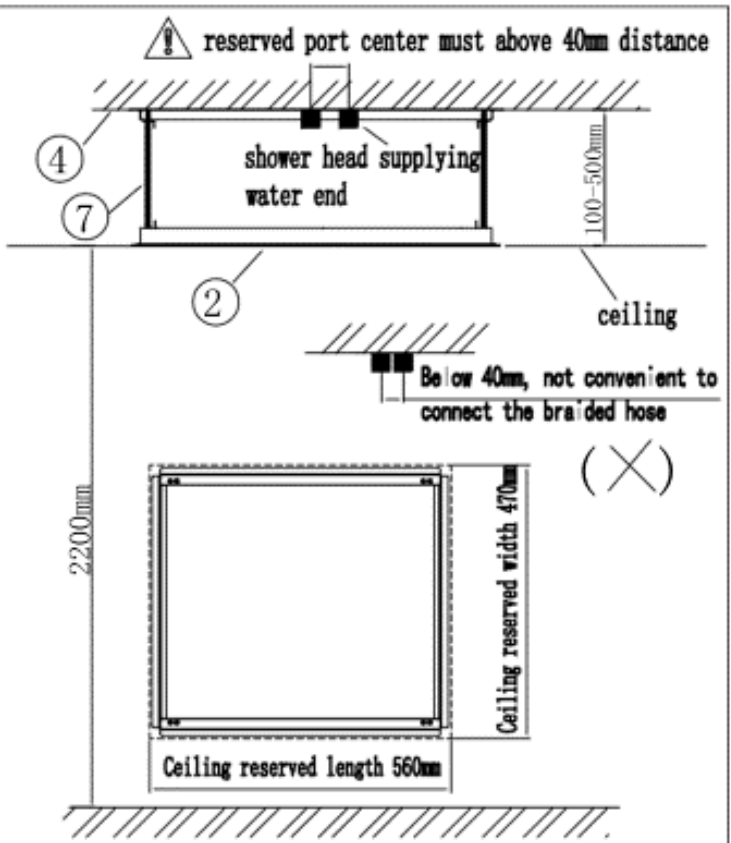

**STEP 4**

Shower head inlet connection as below picture shown, attention control valve each divertor function correspond mouth.

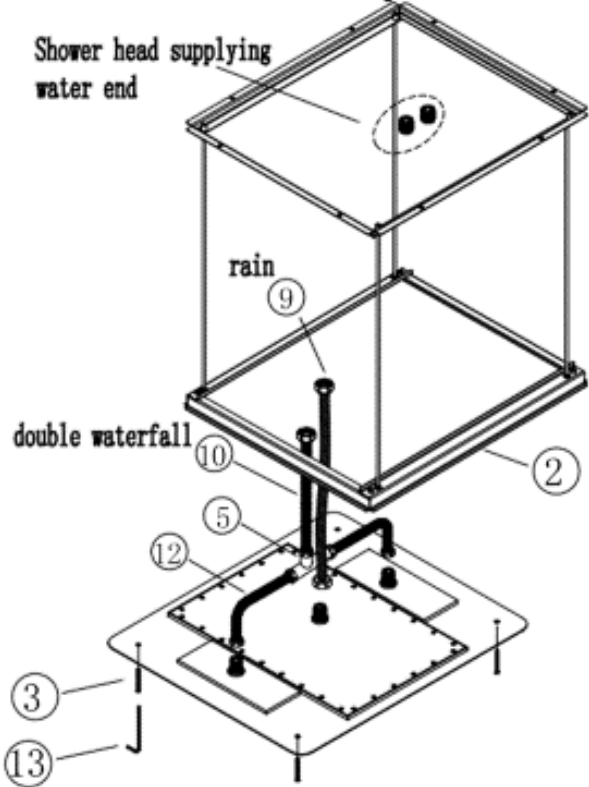

Fixed the shower head ① on the assemble frame ② by the allen key ⑬ **STEP 5**

AC 220V

Assemble connection shown

Unit: mm

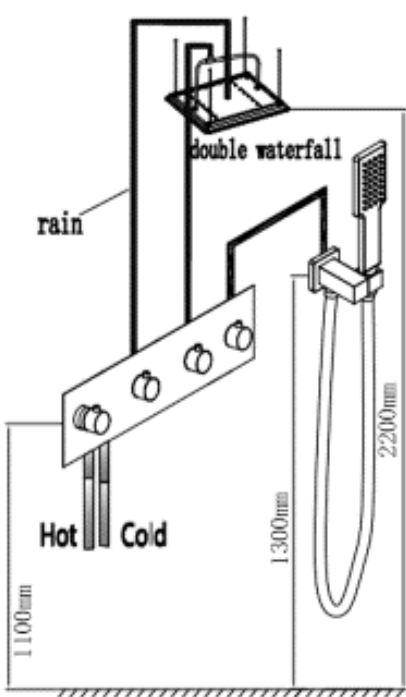

Remark: picture assemble size just for reference, please follow the suitable height to choose

**STEP 6**

1. careful impact.
2. Suggest the water pressure below 5 bar.
3. without the professional technical equipment condition, can not remove by yourself.

- **INSTALLATION SUGGESTION**
- **INSTALLATIONSVORSCHLAG**
- **INSTALLATIE SUGGESTIE**
- **PROPOSITIONS D'INSTALLATION**
- **CONSIGLIO DI INSTALLAZIONE**

EN -

1. Flush Pipe before install
2. Make sure that there is no leakage at the pipeline connection
3. Check whether the hot and cold cricket can work normally
4. Test the pressure and denseness of the tube

DE -

1. Spülenrohr vor der Installation spülen
2. Stellen Sie sicher, dass die Pipeline -Verbindung keine Leckage vorliegt
3. Überprüfen Sie, ob das heiße und kalte Cricket normal funktionieren kann
4. Testen Sie den Druck und die Dichte des Rohrs

FR -

1. Flush Pipe avant l'installation
2. Assurez-vous qu'il n'y a pas de fuite à la connexion du pipeline
3. Vérifiez si le cricket chaud et froid peut fonctionner normalement
4. Testez la pression et la densité du tube

NL -

1. Spoel de buis voor installatie
2. Zorg ervoor dat er geen lekkage is bij de pijplijnverbinding
3. Controleer of de hete en koude cricket normaal kan werken
4. Test de druk en dichtheid van debuis

IT -

1. Lavare il tubo prima dell'installazione
2. Assicurarsi che non vi siano perdite nel collegamento della tubazione
3. Controllare se il grillo caldo e freddo può funzionare normalmente
4. Testare la pressione e la densità del tubo

## Maintenance advice-Wartungsberatung-Conseils d'entretien-Onderhoudsadvies-Consigli per la manutenzione

EN - Rinse your tap or shower with clean water after each use and then dry with a soft cloth. Clean your faucet weekly with water and mild soap or citric acid-based cleaner. When using a spray, always apply on a soft cloth first and not directly on the tap or shower. Always use the cleaning product as prescribed on the packaging. After cleaning, always rinse the faucet well with clean water and dry with a soft cloth. For intense limescale, an initial cleaning may not be sufficient and you can clean the tap several times with a mild citric acid-based cleaning agent. Preferably always use diluted. Never allow the detergent to work longer than indicated on the product packaging. Never use cleaning products that contain hydrochloric, acetic, chlorine or other harmful aggressive substances. Do not use cleaning products containing phosphorus. In addition, never use scourers or other rough cloths and avoid hard contact with the faucet. This can damage the faucet.

DE - Spülen Sie Ihren Wasserhahn oder Ihre Dusche nach jedem Gebrauch mit sauberem Wasser und trocknen Sie sie anschließend mit einem weichen Tuch ab. Reinigen Sie Ihren Wasserhahn wöchentlich mit Wasser und milder Seife oder einem Reiniger auf Zitronensäurebasis. Wenn Sie ein Spray verwenden, sprühen Sie immer zuerst auf ein weiches Tuch und nicht direkt auf den Wasserhahn oder die Dusche. Verwenden Sie immer das auf der Verpackung angegebene Reinigungsmittel. Spülen Sie den Wasserhahn nach der Reinigung immer gut mit sauberem Wasser ab und trocknen Sie ihn mit einem weichen Tuch. Bei hartnäckigem Kalk ist eine Erstreinigung möglicherweise nicht ausreichend, und Sie können den Wasserhahn mehrmals mit einem milden Reinigungsmittel auf Zitronensäurebasis reinigen. Verwenden Sie vorzugsweise immer verdünnt. Lassen Sie das Waschmittel niemals länger als auf der Produktverpackung angegeben wirken. Verwenden Sie niemals Reinigungsmittel, die Salzsäure, Essigsäure, Chlor oder andere schädliche aggressive Mittel enthalten. Verwenden Sie keine phosphorhaltigen Reinigungsmittel. Verwenden Sie außerdem niemals Scheuerschwämme oder andere raue Tücher und vermeiden Sie harten Kontakt mit dem Wasserhahn. Dies kann den Wasserhahn beschädigen.

FR - Rincez votre robinet ou votre douche avec de l'eau propre après chaque utilisation, puis séchez avec un chiffon doux. Nettoyez votre robinet chaque semaine avec de l'eau et du savon doux ou un nettoyant à base d'acide citrique. Lorsque vous utilisez un vaporisateur, appliquez toujours d'abord sur un chiffon doux et pas directement sur le robinet ou la douche. Utilisez toujours le produit de nettoyage indiqué sur l'emballage. Après le nettoyage, rincez toujours bien le robinet à l'eau claire et séchez avec un chiffon doux. Pour le calcaire tenace, un nettoyage initial ne peut pas être suffisant et vous pouvez nettoyer le robinet plusieurs fois avec un nettoyant doux à base d'acide citrique. Utilisez de préférence toujours dilué. Ne laissez jamais le détergent agir plus longtemps que celui indiqué sur l'emballage du produit. N'utilisez jamais de produits de nettoyage contenant du chlorhydrique, de l'acétique, du chlore ou d'autres agents agressifs nocifs. N'utilisez pas des produits de nettoyage contenant du phosphore. De plus, n'utilisez jamais de tampons à récurer ou d'autres chiffons rugueux et évitez tout contact dur avec le robinet. Cela peut endommager le robinet.

NL - Spoel na elk gebruik van uw kraan of douche met zuiver water en droog daarna af met een zachte doek. Reinig uw kraanwerk wekelijks met water en milde zeep of reinigingsmiddel op basis van citroenzuur. Bij gebruik van een spray altijd eerst op een zachte doek aanbrengen en niet direct op de kraan of douche. Gebruik het reinigingsmiddel steeds zoals voorgeschreven op de verpakking. Spoel na reiniging het kraanwerk altijd goed af met zuiver water en droog af met een zachte doek. Bij hardnekkig kalkaanslag kan een eerste reiniging niet voldoende zijn en kunt u de kraan meerdere keren reinigen met een zacht reinigingsmiddel op basis van citroenzuur. Bij voorkeur steeds verdund gebruiken. Laat het reinigingsmiddel nooit langer inwerken dan aangegeven op de verpakking van het product. Gebruik nooit reinigingsmiddelen die zoutzuur, azijnzuur, chloor of ander schadelijk, agressief middel bevatten. Gebruik geen fosforhoudende reinigingsmiddelen. Gebruik bovendien nooit schuursponsen of andere ruwe doeken en vermijd hard contact met de kraan. Dit kan de kraan beschadigen.

IT - Sciacquare il rubinetto o la doccia con acqua pulita dopo ogni utilizzo e poi asciugarli con un panno morbido. Pulisci il rubinetto settimanalmente con acqua e sapone neutro o un detergente a base di acido citrico. Quando si utilizza uno spray, applicare sempre prima su un panno morbido e non direttamente sul rubinetto o sulla doccia. Utilizzare sempre il prodotto detergente come prescritto sulla confezione. Dopo la pulizia, sciacquare sempre bene il rubinetto con acqua pulita e asciugarlo con un panno morbido. In caso di calcare intenso, una pulizia iniziale potrebbe non essere sufficiente ed è possibile pulire il rubinetto più volte con un detergente delicato a base di acido citrico. Utilizzare preferibilmente sempre diluito. Non lasciare mai agire il detersivo più a lungo di quanto indicato sulla confezione del prodotto. Non utilizzare mai prodotti per la pulizia che contengano sostanze cloridriche, acetiche, cloro o altre sostanze aggressive nocive. Non utilizzare prodotti per la pulizia contenenti fosforo. Inoltre, non utilizzare mai pagliette o altri panni ruvidi ed evitare il contatto violento con il rubinetto. Ciò può danneggiare il rubinetto.