

Schakelversteller



(interne naafversnelling 3 snelheden)

BELANGRIJKE MEDEDELING

- Neem contact op met het verkooppunt of een distributeur voor informatie over de montage, afstelling en vervanging van de producten die niet terug te vinden zijn in de gebruikershandleiding. Een dealerhandleiding voor professionele en ervaren fietsmonteurs is verkrijgbaar op onze website (<https://si.shimano.com>).

Lees voor de veiligheid vóór gebruik deze "gebruikershandleiding" zorgvuldig door, volg deze voor correct gebruik op en bewaar de handleiding zodat u deze altijd kunt raadplegen.

De volgende instructies moeten te allen tijde worden opgevolgd om persoonlijke letsels en schade aan apparatuur en omgeving te voorkomen. De instructies zijn onderverdeeld overeenkomstig de grootte van het gevaar of de schade die kan ontstaan als dit product verkeerd wordt gebruikt.

 GEVAAR	Als de instructies niet in acht worden genomen, zal dit leiden tot ernstige letsels of de dood.
 WAARSCHUWING	Als de instructies niet in acht worden genomen, kan dit leiden tot ernstige letsels of de dood.
 LET OP	Als de instructies niet in acht worden genomen, kan dit leiden tot persoonlijke letsels of materiële schade aan apparatuur en omgeving.

Belangrijke veiligheidsinformatie

WAARSCHUWING

- Demonteer of wijzig het product niet. Doet u dat wel, dan kan dat ertoe leiden dat het product niet correct werkt, en kunt u plotseling vallen en ernstige letsels oplopen.

LET OP

- Zorg dat u de schakelversteller induwt tot bij een voelbare klik met een klinkgeluid om één versnelling peer keer te veranderen. Verminder tijdens het schakelen de kracht op de pedalen. Als u probeert om de schakelversteller te forceren of meervoudig te schakelen terwijl er hard op de pedalen wordt getrapt, kunnen uw voeten van de pedalen schieten, en kunt u vallen met ernstige letsels tot gevolg. Als u de schakelversteller met meerdere versnellingen tegelijk in een lichtere versnelling zet, kan de buitenkabel uit de schakelversteller schieten. Dit is niet van invloed op de werking van de schakelversteller, omdat de buitenkabel na het schakelen weer in de oorspronkelijke stand komt.

- Plaats uw voet nooit op de schakelmoer. Doet u dat wel, is het mogelijk dat het schakelen niet correct verloopt.

Notitie

- De producten zijn niet gegarandeerd tegen natuurlijke slijtage en kwaliteitsverlies door normaal gebruik en veroudering.

Regelmatige inspecties voordat u gaat fietsen

Controleer de volgende punten voordat u gaat fietsen. Als er problemen worden ontdekt, raadpleeg dan uw plaats van aankoop of een distributeur.

- Gaat schakelen soepel?
- Zijn de instellijnen van de cassette joint correct gepositioneerd?
- Is de duwstang van de schakelmoer correct gepositioneerd?
- Worden enige abnormale geluiden gehoord tijdens werking?

Namen van onderdelen

De onderdelen verschillen naargelang de specificaties van de interne naafversnelling.

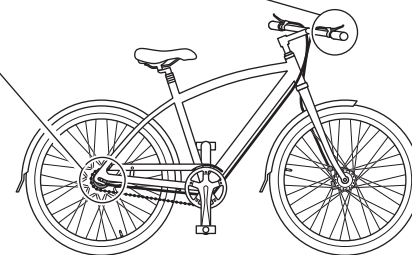
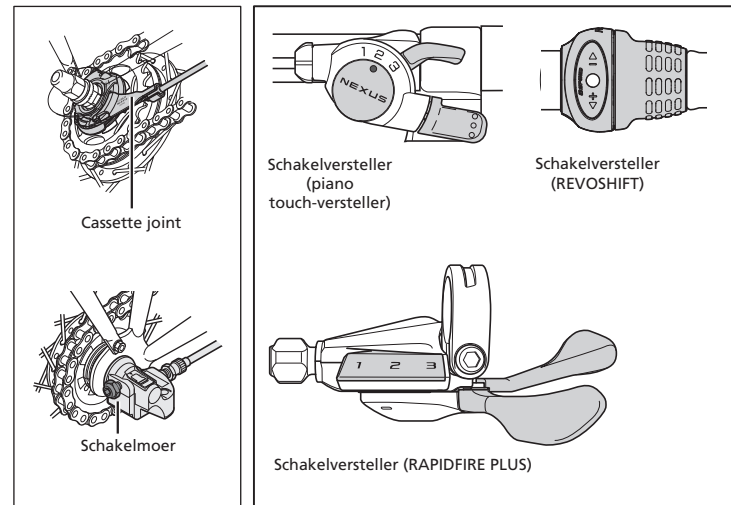

Inspectiemethode voor kabelafstelling

Voor de cassette joint

Zet de schakelversteller op [2]. Controleer dat de gele instellijnen op de cassette joint-steun en het derailleurwiel tje overlappen. Als het overlappende gebied kleiner is dan tweederde van elke instellijn, raadpleeg dan uw verkooppunt of een distributeur. Fietsen wanneer de instellijnen verkeerd zijn uitgelijnd kan ervoor

zorgen dat de versnellingen niet correct op elkaar ingrijpen tijdens het trappen, waardoor er abnormaal geluid kan ontstaan of waardoor de pedalen vrij ronddraaien.

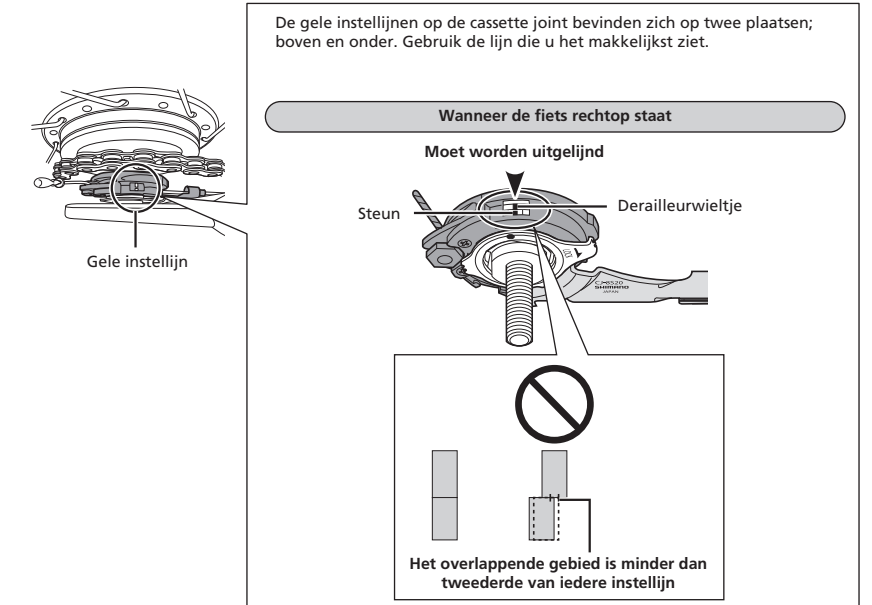
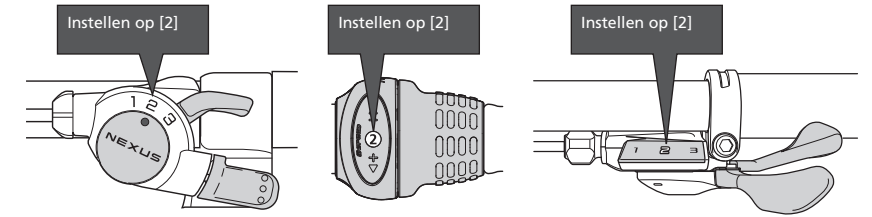

Voor de schakelmoer

Zet de schakelversteller op [2].

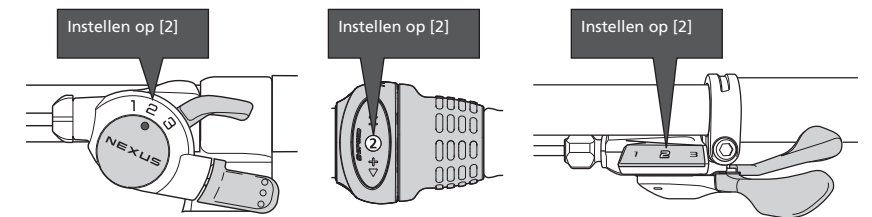

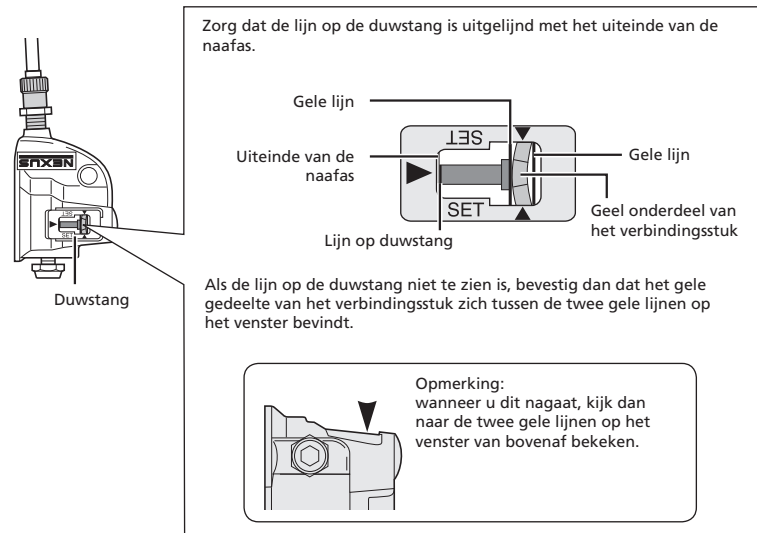

BEDIENING

Draai of duw de nabijgelegen schakelversteller in tot bij een voelbare klik met een klinkgeluid om één versnelling peer keer te veranderen.

