

HANDLEIDING Toorx STEP TWIST Mini Stepper

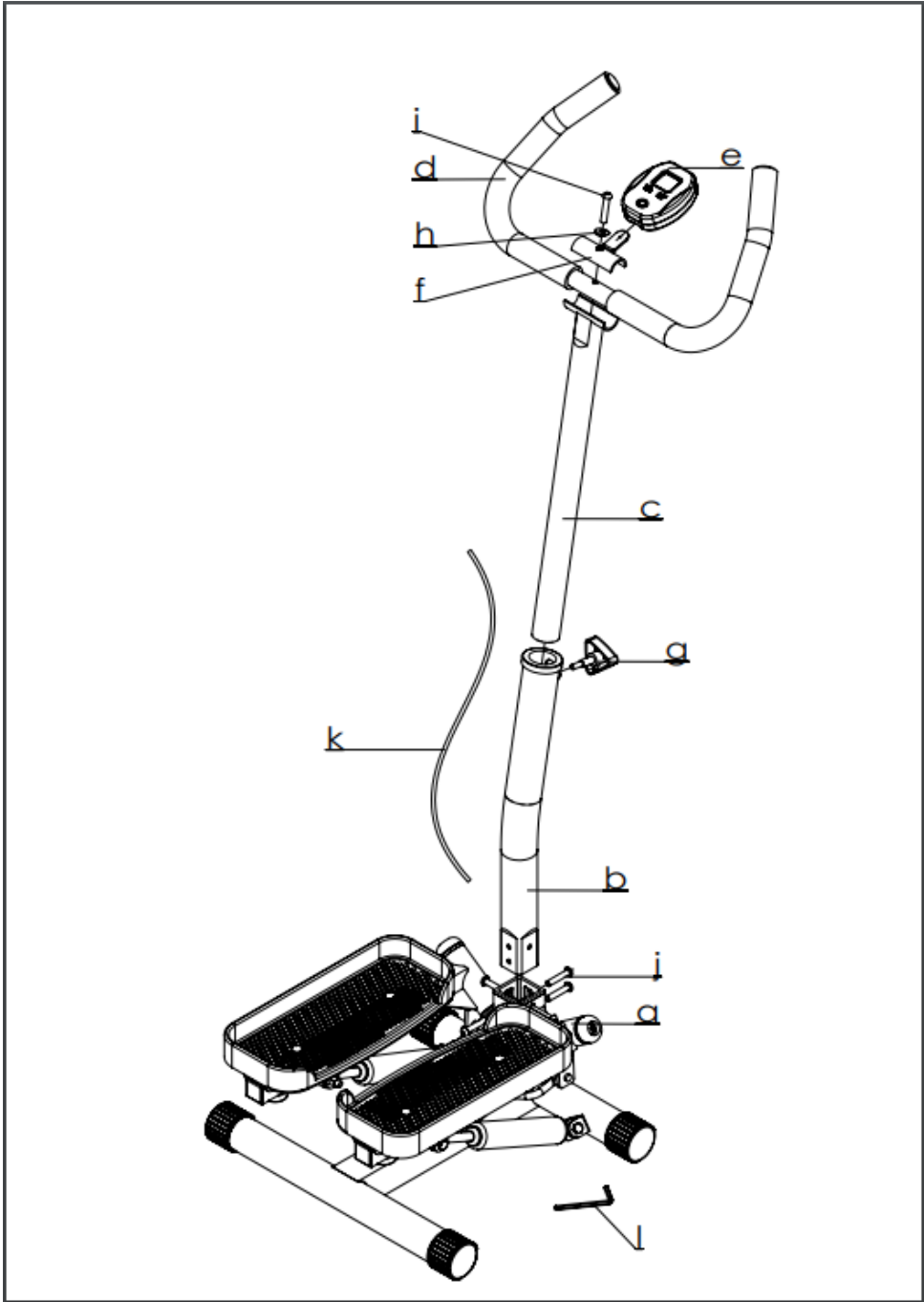

Bedankt voor uw aankoop van de Toorx STEP TWIST Mini Stepper. Voor vragen over het gebruik van het toestel mag u ons altijd bellen via 0165512603 of mailen naar info@nrgfitness.nl,

Veel trainingsplezier!



MONTAGE

STAP 1:

Monteer het basisframe (a) en de lower handle bar (b) door de zeskantbout M8*20 te gebruiken.

Doe de sensorkabel (k) door de lower handle bar.

STAP 2

Gebruik zeskantbout M8*40 met revet om de handle bar (d) en de computer (f) vast te maken aan de upper handle bar (c).

STAP 3

Doe de upper handle bar (c) in de lower handle bar (b) en plaats de sensorkabel (k) door de upper handle bar (c).

STAP 4

Installeer de computer (e) in de houder (f) en doe de sensorkabel in de achterkant van de computer.

STAP 5

Verstel de houder naar de juiste hoogte. Draai vervolgens de stelknop (g) vast om deze te fixeren.

Maximaal gebruikersgewicht: 100kg

COMPUTER



Strides/min: aantal passen per minuut

Scan: schakel tussen de diverse parameters

Count: tel af

Time: tijd verstreken

Cal: aantal calorieën