

” Introducing the next chapter.

De compleet vernieuwde
Travel familie.

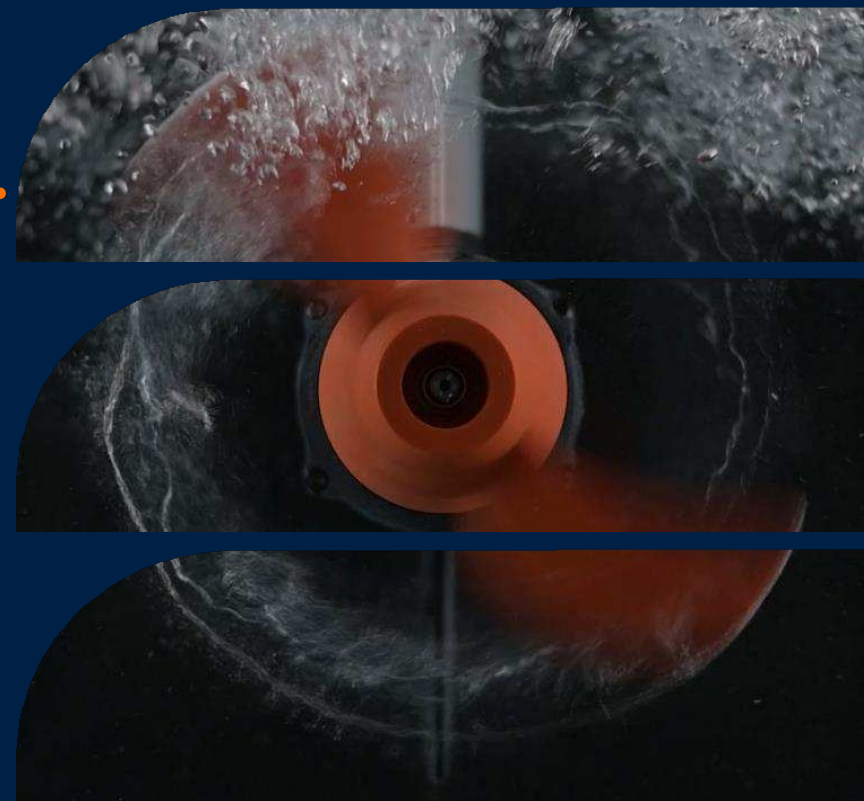

DE COMPLEET VERNIEUWDE TRAVEL MOTOREN



Twee vermogensklassen en twee accugroottes
Vanaf nu verzonden in aparte verpakking

Travel XP	1,600 W
Travel	1,100 W
Travel UL	1,100 W
Travel Battery XP	1,425 Wh
Travel Battery	1,080 Wh
Travel Battery UL	1,080 Wh



4^e GENERATIE: DE COMPLEET VERNIEUWDE TRAVEL FAMILIE



Modellenlijn vanaf 2024

DE COMPLEET VERNIEUWDE TRAVEL FAMILIE – ONTWORPEN VOOR JOUW WENSEN

Travel 903

Power Package



Travel XP
+
Travel Battery XP



De krachtigste.

Ideaal voor daysailers en sloepen tot 2000 kg.

Range Package



Travel
+
Travel Battery XP



De grootste range.

Brengt je verder dan ooit tevoren

Essential Package

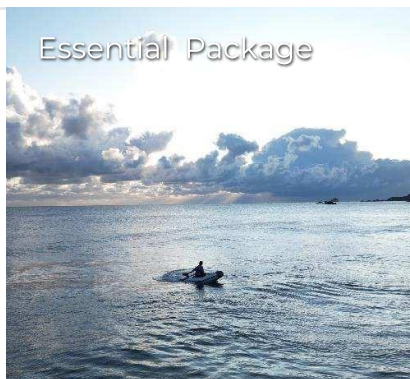

Travel
+
Travel Battery



De nieuwe standaard.

Ervaar alle voordelen van de nieuwe Travel.

Adventure Package

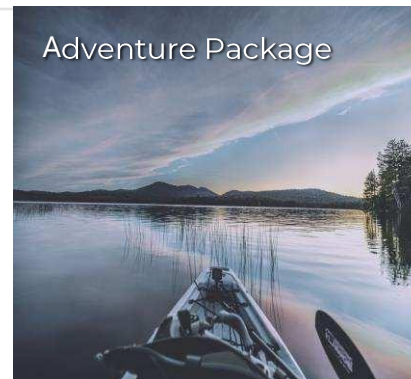

Travel UL
+
Travel Battery UL



De ultieme kayak motor.

Kayak vissen op de Travel manier.

The essence of our iconic Travel



De klassiek Travel

Geoptimaliseerde range, de beste prijs.

HET ORIGINEEL

Ontdek alle gloednieuwe functies

- + Lichtgewicht**
20,2 kg (Travel S)
22,2 kg (Travel XP S)
- + Altijd up-to-date**
Informatie en Firmware updates via TorqView app
- + Eenvoudig in gebruik**
Kantelblokkering
Inklapbare stuurhendel
Ergonomische handvaten
Verlicht kleurendisplay
4 ondiepwaterstanden
Kantelstand tot 90°
Geen losse onderdelen
Laadindicator op accu
- + Efficiëntie**
Hoge propellor efficiëntie en hydrodynamisch ontwerp pylon
- + Sneller laden**
Acculader 180W (230V)
- + Click & Play**
Geen kabels
Quick connect & release
- + Sturen**
Eenvoudige keuze van stuurhoek. 3-standen, 60°, 360° en lock.
- + Diefstalbeveiliging**
Motor en accu kunnen vergrendeld worden met kabel
- + Verstelbaar**
Verstelbare stuurfrictie op hendel en bracket
- + Robuust**
Robuust ontwerp met vervangbare skeg



DE TRAVEL ULTRALIGHT

Ontdek alle gloednieuwe functies

- + Lichtgewicht**
 - 17,3 kg (Travel UL)
 - 1,1 kg (Gashendel incl. 3 m kabel)
- + Altijd up-to-date**
 - Informatie en firmware updates via TorqView app
- + Eenvoudig in gebruik**
 - Comfortabele tilhendel
 - Katrol voor eenvoudige tilt
 - Comfortabel accuhandvat
 - Bajonetslot voor aansluiten accu
 - Verlicht kleurendisplay
 - Laadstatus Indicator op accu
- + Robuust**
 - Metalen stuur driehoek
 - Bescherming tegen knikken motorkabel
 - Vervangbare en robuuste skeg
- + Efficiëntie**
 - Hoge propellor efficiëntie
 - Weedless propeller
 - Hydrodynamisch ontwerp pylon

 TORQUEEDO



HET TORQLINK DISPLAY

Alle informatie in 1 oogopslag

- + Verlicht kleurendisplay**
Overzichtelijk en helder, dag en nacht
Eigen voorkeuren makkelijk in te stellen
- + Snelheid**
Nauwkeurige snelheid over de grond (SOG) op basis van GPS
- + Vermogen en Range**
Realtime vermogen en dynamische range,
zowel in resterende afstand als tijd
- + Accu- en laadstatus**
Resterende accu capaciteit
Laadstatus
Laadtijd tot volle accu
- + Bluetooth & WiFi**
Connectie met TorqView app



DE TORQVIEW APP

Ontdek alle gloednieuwe functies

- + Dashboard**
Snelheid, verbruik, range, GPS locatie op kaart, laadstatus en meer
- + Altijd up-to-date**
Firmware updates voor hoofdcomponenten zelf uit te voeren
- + Opnemen en delen**
Logboek route, vaartijd, snelheid en afstand Per trip en totaal
Vastleggen hotspots op de kaart
Delen met vrienden in eigen community
- + Service**
Gebruikershandleiding
Zelfhulptips bij storingen
Onderhoudsmelding
Contact onderhoudspartner en Torqeedo Service
- + Controle en inzicht**
Locatie, laadstatus en geofencing (Bij wifi/Bluetooth connectie)
- + Toekomstige functionaliteit**
Desktopview, diagnose functie dealer, Fleetownership, remote assistance en meer

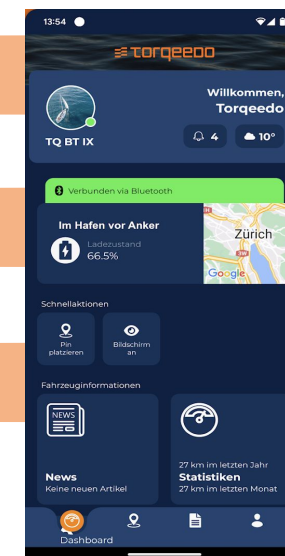
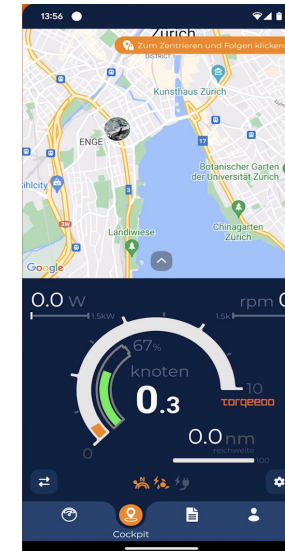
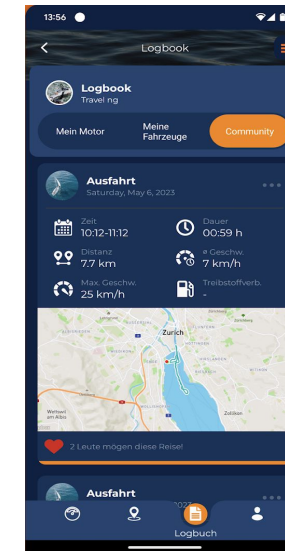

TRAVEL XP R EN OMBOUWKIT AFSTANDSBEDIENING

Ga voor nog meer toepassingen

Afstandsbediening voor Travel

Ombouwkits beschikbaar als accessoire
Maakt elke Travel en Travel XP motor geschikt voor bediening vanaf een stuurconsole

Bestaat uit:

- TorqLink gashendel
- Afdekkap voor tilleropening
- Aansluitkit voor Teleflex besturing

Travel XP R

De Travel XP is af fabriek leverbaar als Remote model met apart artikelnummer

TRAVEL AFSTANDSBEDIENING



WAT ZIT ER ONDER DE MOTORKAP?

TorqLink en 48V architectuur

Accu

- 2 versies, 44V nominaal
 - 1.425 Wh, 12s6p @ 5,5 Ah cellen (21700, NMC)
 - 1.080 Wh, 12s5p @ 5,0 Ah cellen (21700, NMC)
- Ontwerp BMS en software door Torqeedo
- BMS PCB bevat oplaadcircuit tot 200W, geschikt voor diverse DC-bronnen bv. direct aansluiten zonnepanelen
- BMS PCB bevat TorqLink Master

Tiller

- Verlicht kleurendisplay (versie TorqLink gashendel)
- Tiller elektronica biedt Bluetooth en WiFi interface voor verbinding met app

Pylon

- Vermogensaansturing met omvormer
- 2 vermogensvarianten
 - 1.600 W, lang motorhuis
 - 1.100 W, kort motorhuis
- Direct drive, geen gearbox

Software

- Elke micro-controller kan geupdate worden d.m.v. App interface
- Nieuwe architectuur, 100% TorqLink

SYSTEEM ARCHITECTUUR VAN NIEUWE TRAVEL

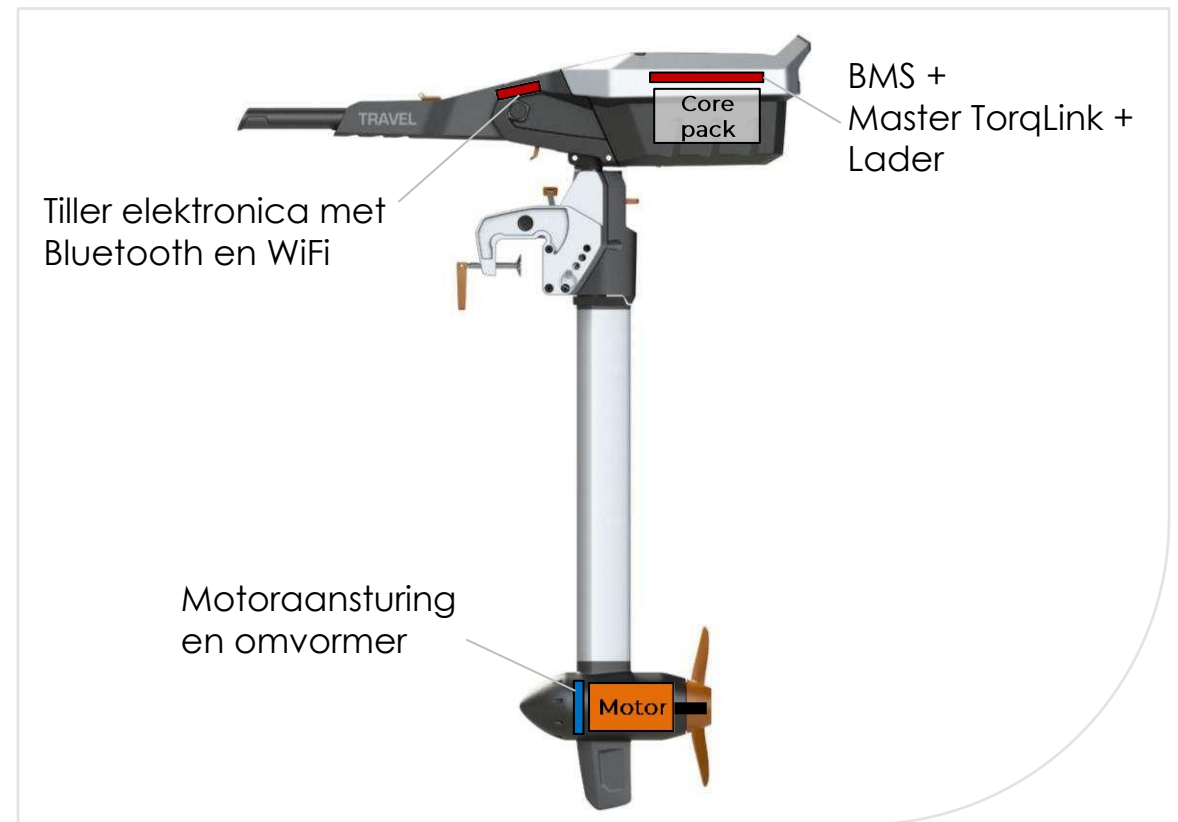

BELANGRIJKE USP: COMPACTE ACCU

Ruimte is kostbaar aan boord – tot 56% meer accucapaciteit in een 33% grotere unit

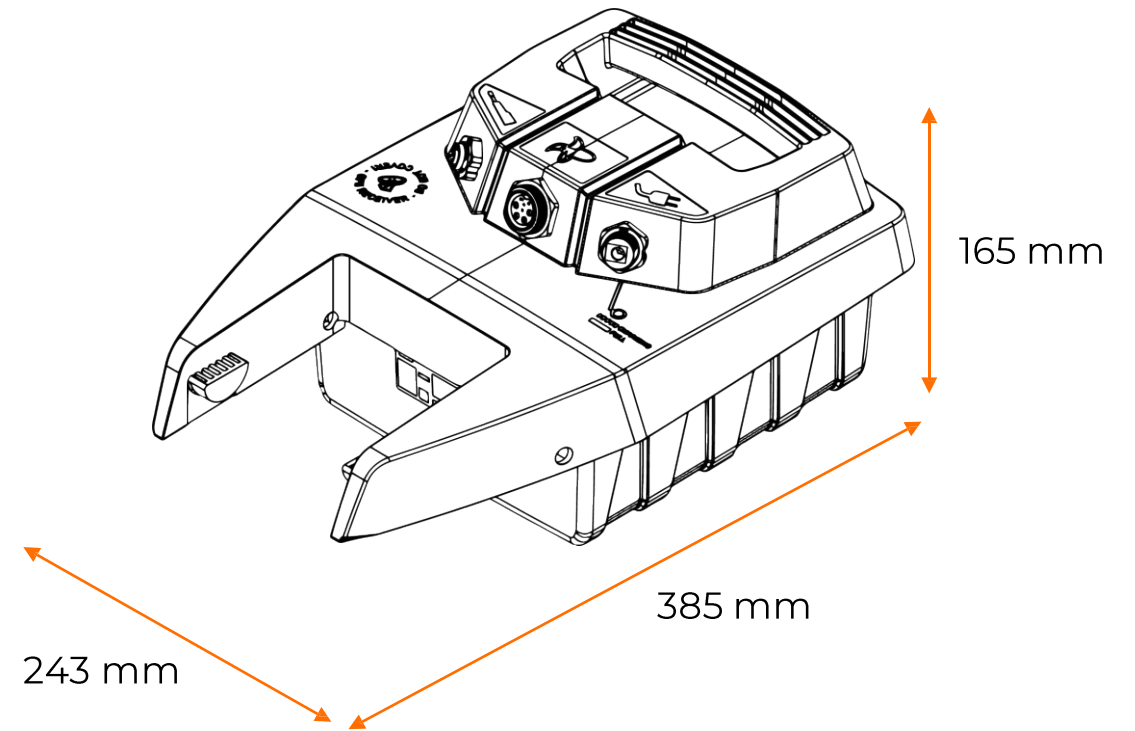
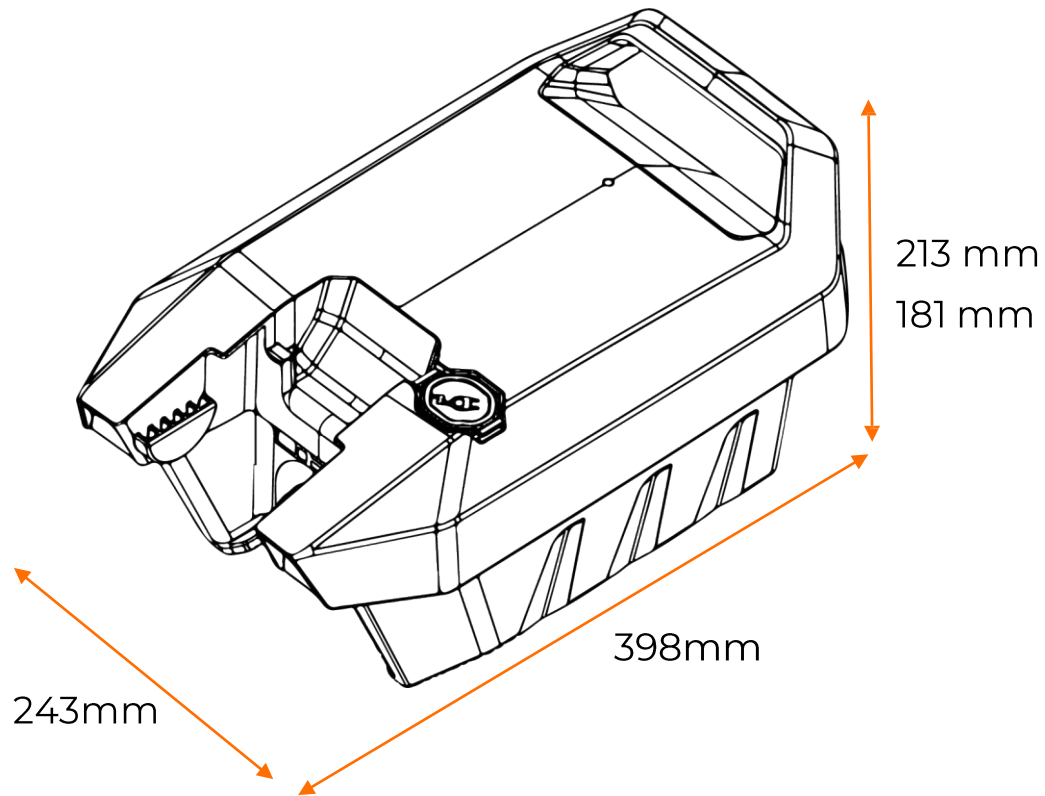

STANDAARD GELEVERD MET ANODES

De beste bescherming tegen corrosie

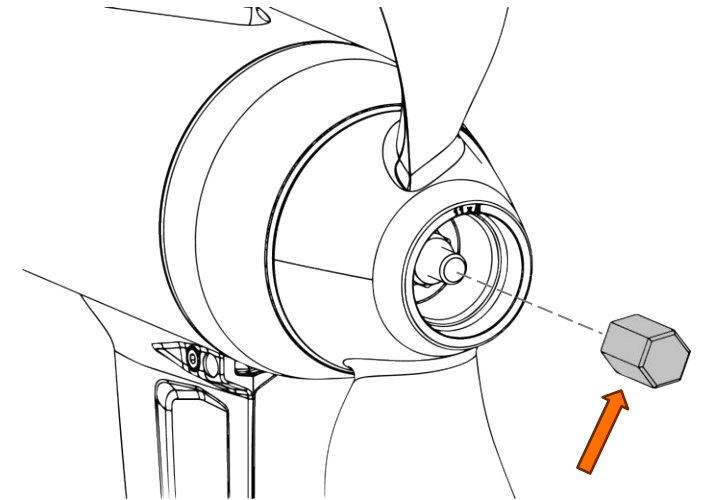
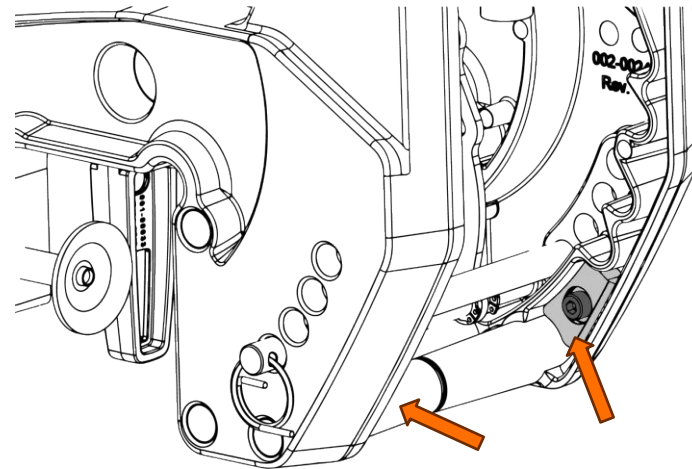
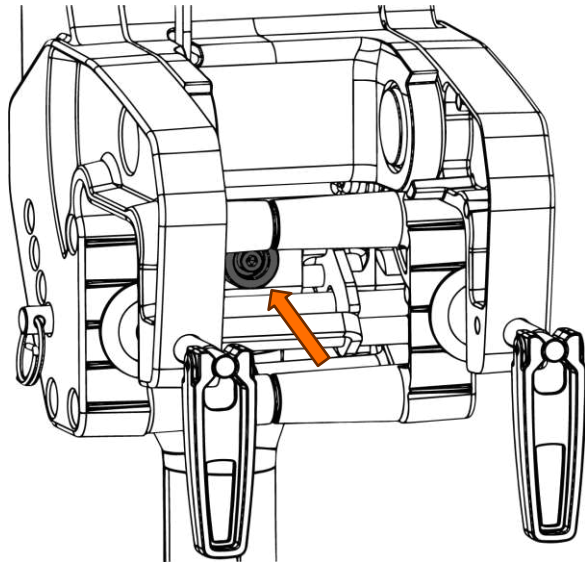

ONTWORPEN VOOR STUWKRACHT

Vermogens- en koppelcurve van Travel en Travel XP

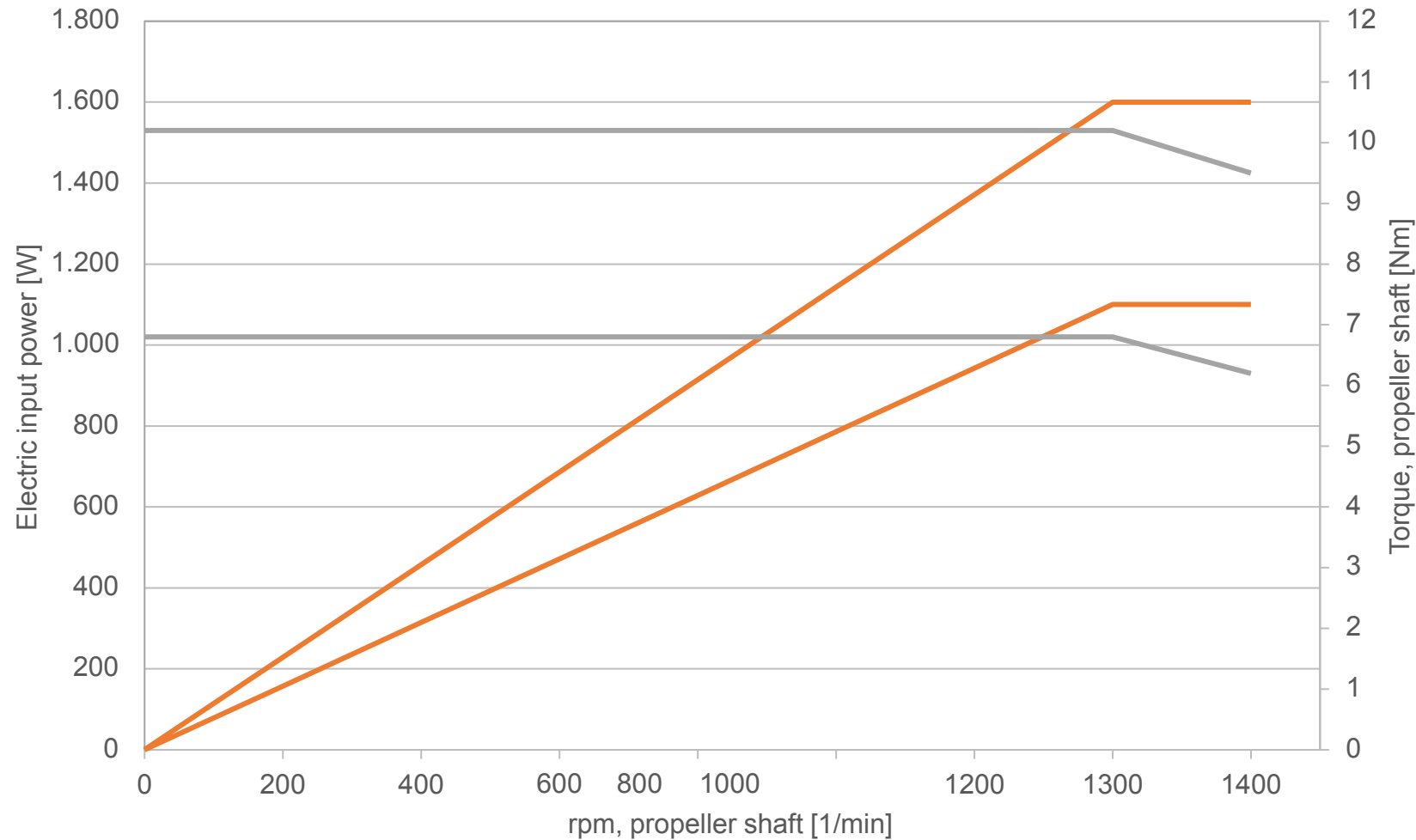

Alle Travel motoren vertonen een brede tolerantie t.o.v. propeller-boot afstemming door het krachtige vermogensplateau van 1.300 tot 1.400 toeren per minuut.

MEEST EFFICIËNTE PROPELLER ONTWERP

2-blads propeller beter dan 3-blads ontwerp

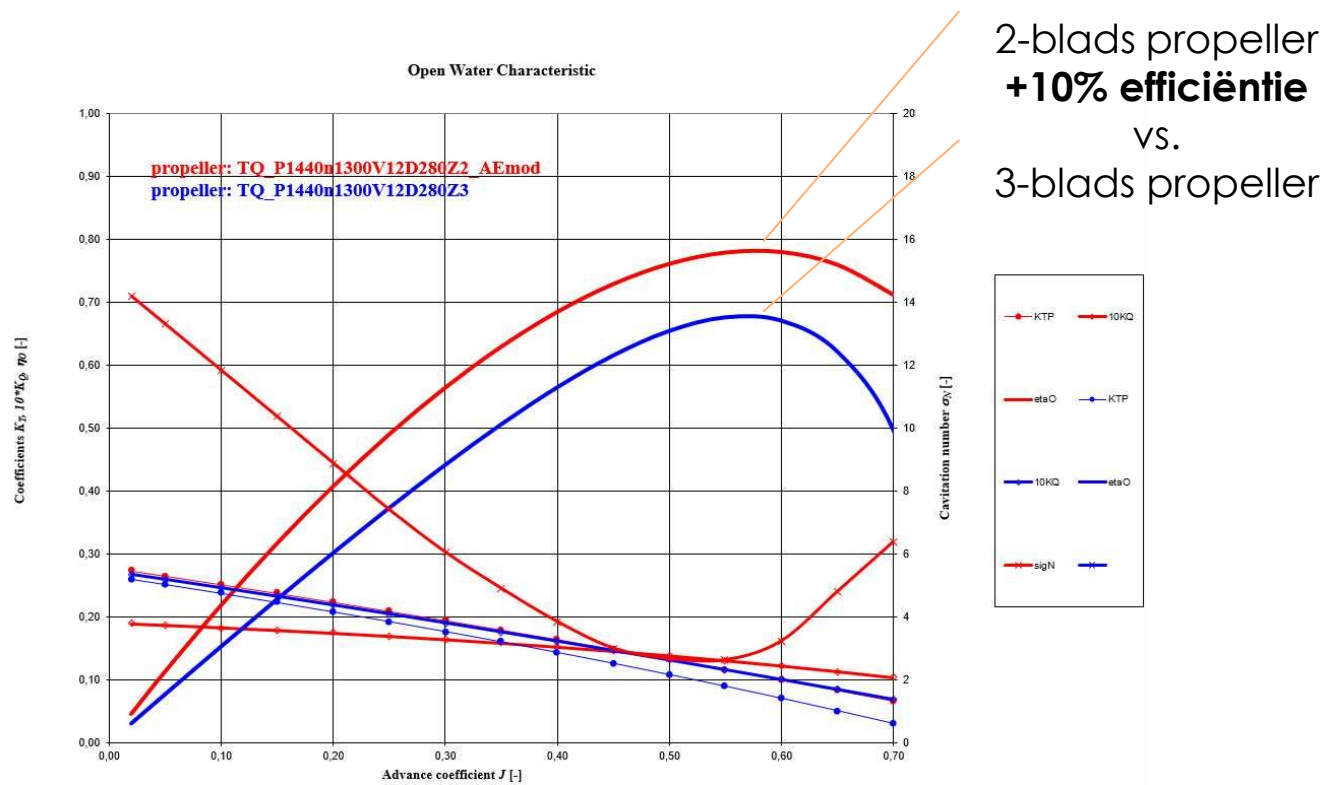

Standaard propeller
Propeller A 11x8 WDR voor Travel XP
Propeller A 10x6,5 WDR voor Travel



Weedless propeller
Propeller A 11x7,5 WDL voor Travel XP
Propeller A 10x6,5 WDL voor Travel

DIRECT OPLADEN OP ZONNE-ENERGIE

VOLG DE ZON EN GA VERDER DAN DE HORIZON

Vergroot je bereik en geniet van de onafhankelijkheid van walstroom in de haven door de accu op te laden met zonnestroom tijdens een mooie dag op het water

- Zonnepaneel rechtstreeks aansluiten op de accu
- Maximale laadstroom tot 200W
- Solar laadkabels verkrijgbaar als accessoire met MC4-connector voor Travel, Travel XP en Travel 903
- Opladen met zonne-energie mogelijk tijdens het varen

OPLADEN OP ZONNE-ENERGIE

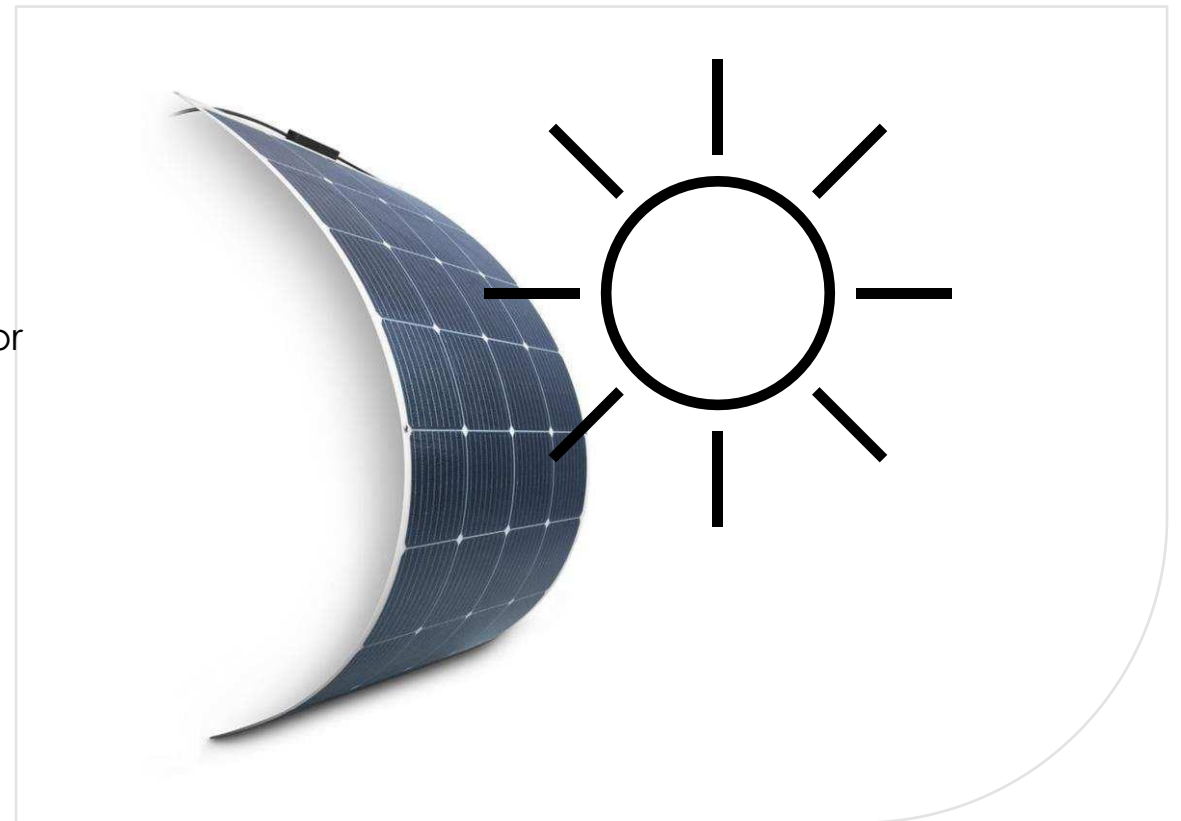

INTENSIEF GETEST

Testprogramma van meer dan 5.000 uren - op open water en bassins met zoet en zout water en vervuild met zand, modder en houtsnippers



Modder en houtsnippers ↑
← Zout water

