

TIMONS TYPE 75 VU

Réglables en hauteur jusqu'à 750 kg



TECHNIQUE

Type timon 75 VU version A 1

Entretoise avec timon

Charge à la rotule autorisée 100 kg

Homologation de type ECE n° :

E1 55R-01 0266

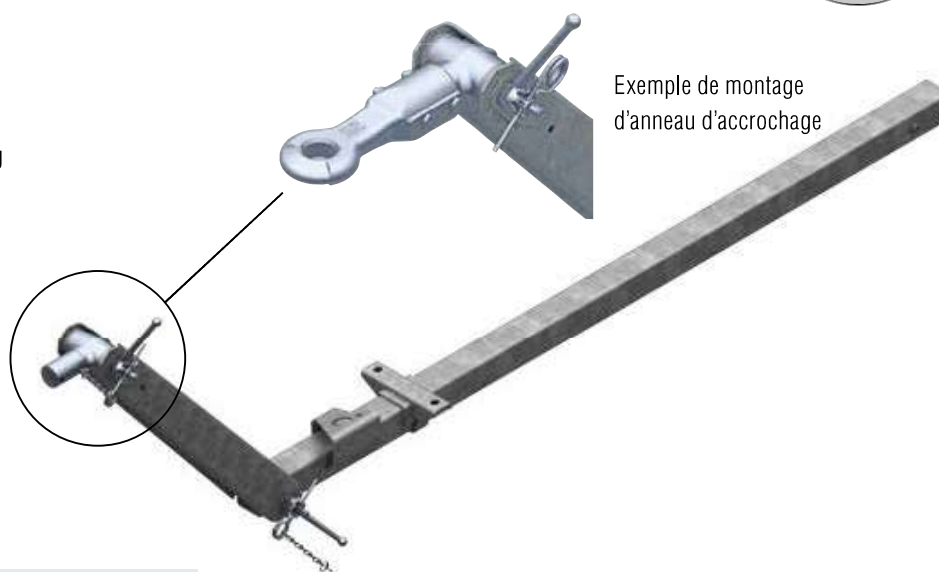

SAP: ZUGV ZSHB 75VU M DEICHELPR

Timon complet avec timon monté (sans pièces d'accrochage)

Code article	Longueur du timon E mm	Longueur totale K (avec 0°) mm avec anneau d'accrochage DIN D40				
200 575 01	920	1 929	19,9	9	–	10
200 575 02	1 000	2 009	20,6	9	–	10
200 575 03	1 080	2 089	21,3	9	–	10
200 575 04	1 160	2 169	22	9	–	10
200 575 05	1 240	2 249	22,6	9	–	10
200 575 06	1 320	2 329	23,3	9	–	10
200 575 07	1 400	2 409	24,0	9	–	10
200 575 08	1 480	2 489	24,7	9	–	10
200 575 09	1 560	2 569	25,4	9	–	10
200 575 10	1 640	2 649	26,1	9	–	10
200 575 11	1 720	2 729	26,7	9	–	10
200 575 12	1 800	2 809	27,4	9	–	10
200 575 13	1 880	2 889	28,1	9	–	10
200 575 14	1 960	2 969	28,8	9	–	10
200 575 15	2 040	3 049	29,5	9	–	10
200 575 16	2 120	3 129	30,1	9	–	10
200 575 17	2 200	3 209	30,8	9	–	10
200 575 18	2 280	3 289	31,5	9	–	10
200 575 19	2 360	3 369	32,2	9	–	10
200 575 20	2 440	3 449	32,9	9	–	10
200 575 21	2 520	3 529	33,6	9	–	10
200 575 22	2 600	3 609	34,2	9	–	10
200 575 23	2 680	3 689	34,9	9	–	10
200 575 24	2 760	3 769	35,6	9	–	10
200 575 25	2 840	3 849	36,3	9	–	10

Timon complet avec timon monté (sans pièces d'accrochage) variante spéciale avec frein de parc monté

200 575 26	1 960	2 969	30,8	9	–	10
------------	-------	-------	------	---	---	----

Pièces d'accrochage coiffantes : Anneaux d'accrochage diamètre D50 / 75 VU

Tête AK 161 - Ø 50 Code article 1 730 808		Anneau d'accrochage Angleterre E30/A Code article 1 224 106		Anneau d'accrochage DIN D40/F Code article 1 213 350	
Anneau d'accrochage Angleterre E40/A Code article 1 224 107		Anneau d'accrochage Italie I45/F Code article 1 224 108		Anneau d'accrochage DIN D50 Code article 1 730 612	
Anneau d'accrochage Angleterre E50/A Code article 1 224 109		Anneau d'accrochage Suède VBG 57,5 Code article 1 225 076		Anneau d'accrochage France F68/E Code article 1 224 110	
Anneau d'accrochage NATO N76/E Code article 1 224 111					

2

Illustrations et descriptions des anneaux d'accrochage, voir chapitre 6

ATTENTION !

Les pièces d'attelage et les anneaux d'accrochage sont à usage multiple. Dans le cadre de ces timons non freinés, les entretoises fournies dans la livraison peuvent devenir superflues lors du montage.

TRAITEMENT DE SURFACE

- l Galvanisé
- l Têtes d'attelage, anneaux et diverses petites pièces zingués

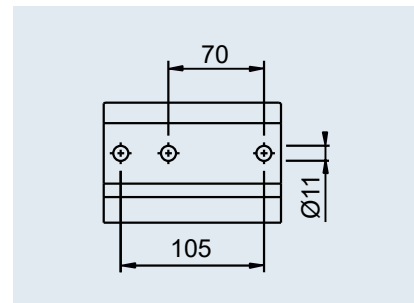

Support de roue jockey

