

TIMONS COUDES CARRÉS FREINES

700 à 1 000 kg

TECHNIQUE

Type 90 S/3 - K10 version A

PTAC 700 à 1 000 kg

Charge à la rotule autorisée 75 kg

Bielle réglable :

Oui Non

Procès-verbal d'essai ECE n° :

Commande de freinage : 361-0033-92

Homologation de type ECE n° :

Commande de freinage : E1 55R-01 0233

Timon : E1 55R-01 2390

Porte-à-faux maxi avec

PTAC de 1 000 kg : 1 450 mm

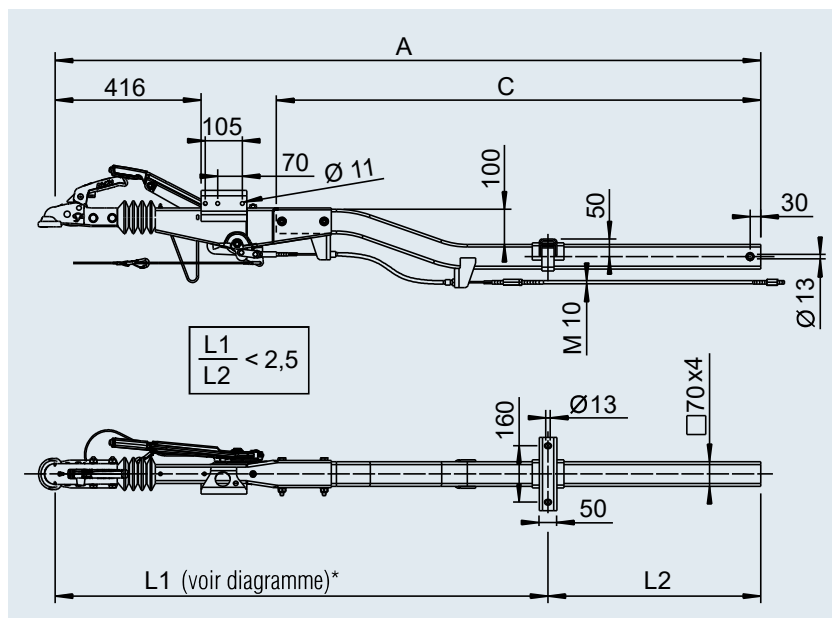

*Diagramme, voir sommaire



SAP: AE VKT 90S/3 M ZUGVER K10

avec tête d'attelage AK 161 pour frein de roue 1636 G / 1637 / 2051 (90/27)

Code article	C en mm	Cote					
		A en mm					
200 614 01	1 380	2 005		26,5	-	20	10
200 614 02	1 540	2 165		27,8	-	20	10
200 614 03	1 700	2 325		29,2	-	20	10
200 614 04	1 860	2 485		30,5	-	20	10
200 614 05	2 020	2 645		31,9	-	20	10
200 614 06	2 180	2 805		33,2	-	20	10
200 614 07	2 340	2 965		34,5	-	20	10
200 614 08	2 500	3 125		35,8	-	20	10
200 614 09	2 660	3 285		37,2	-	20	10
200 614 10	2 820	3 445		38,5	-	20	10