

TIMONS DROITS CARRÉS FREINES

950 à 1 600 kg

TECHNIQUE

Type 161 S - R16 version A

PTAC 950 à 1 600 kg

Charge à la rotule autorisée 100 kg

Bielle réglable :

Oui Non

Procès-verbal d'essai ECE n° :

Commande de freinage : 361-0047-97

Homologation de type ECE n° :

Commande de freinage : E1 55R-01 0267

Timon : E1 55R-01 0274

Porte-à-faux maxi avec

PTAC de 1 500 kg : 1 100 mm

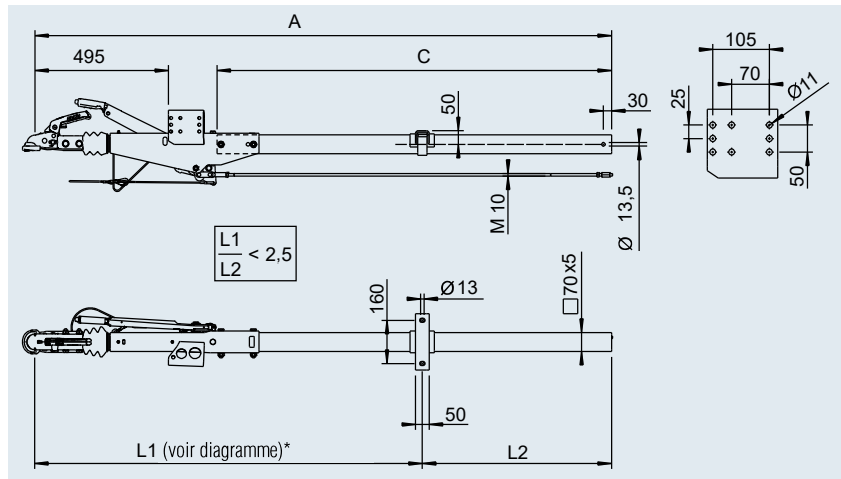

*Diagramme, voir sommaire



SAP: AE KPL VKT 161S M ZUGVERBNDG R16/A

avec tête d'attelage AK 161 pour frein de roue 1637 / 2051 (90/27)

Code article	Cote		28,6	-	20	10
	C en mm	A en mm				
200 620 01	730	1 397	28,6	-	20	10
200 620 02	980	1 647	30,0	-	20	10
200 620 03	1 140	1 807	31,4	-	20	10
200 620 04	1 300	1 967	32,8	-	20	10
200 620 05	1 460	2 127	34,2	-	20	10
200 620 06	1 620	2 287	35,6	-	20	10
200 620 07	1 780	2 447	37,0	-	20	10
200 620 08	1 940	2 607	38,4	-	20	10
200 620 09	2 100	2 767	39,8	-	20	10
200 620 10	2 260	2 927	41,2	-	20	10
200 620 11	2 420	3 087	42,6	-	20	10
200 620 12	2 580	3 247	44,0	-	20	10
200 620 13	2 740	3 407	45,4	-	20	10
200 620 14	2 900	3 567	46,8	-	20	10

avec tête d'attelage AK 161 pour frein de roue 2361 (90/30)

Code article	Cote		28,6	-	20	10
	C en mm	A en mm				
200 621 01	730	1 397	28,6	-	20	10
200 621 02	980	1 647	30,0	-	20	10
200 621 03	1 140	1 807	31,4	-	20	10
200 621 04	1 300	1 967	32,8	-	20	10
200 621 05	1 460	2 127	34,2	-	20	10
200 621 06	1 620	2 287	35,6	-	20	10
200 621 07	1 780	2 447	37,0	-	20	10
200 621 08	1 940	2 607	38,4	-	20	10
200 621 09	2 100	2 767	39,8	-	20	10
200 621 10	2 260	2 927	41,2	-	20	10
200 621 11	2 420	3 087	42,6	-	20	10
200 621 12	2 580	3 247	44,0	-	20	10
200 621 13	2 740	3 407	45,4	-	20	10
200 621 14	2 900	3 567	46,8	-	20	10

avec anneau d'accrochage DIN Ø 40 pour frein de roue 1637 / 2051 (90/27)

Code article	Cote		28,6	-	20	10
	C en mm	A en mm				
200 357 25	730	1 397	28,6	-	20	10
200 357 26	980	1 647	30,0	-	20	10
200 357 27	1 140	1 807	31,4	-	20	10
200 357 28	1 300	1 967	32,8	-	20	10
200 357 29	1 460	2 127	34,2	-	20	10
200 357 30	1 620	2 287	35,6	-	20	10
200 357 31	1 780	2 447	37,0	-	20	10
200 357 32	1 940	2 607	38,4	-	20	10
200 357 33	2 100	2 767	39,8	-	20	10
200 357 34	2 260	2 927	41,2	-	20	10
200 357 35	2 420	3 087	42,6	-	20	10
200 357 36	2 580	3 247	44,0	-	20	10
200 357 37	2 740	3 407	45,4	-	20	10
200 357 38	2 900	3 567	46,8	-	20	10

avec anneau d'accrochage DIN Ø 40 pour frein de roue 2361 (90/30)

Code article	Cote		28,6	-	20	10
	C en mm	A en mm				
200 357 39	730	1 397	28,6	-	20	10
200 357 40	980	1 647	30,0	-	20	10
200 357 41	1 140	1 807	31,4	-	20	10
200 357 42	1 300	1 967	32,8	-	20	10
200 357 43	1 460	2 127	34,2	-	20	10
200 357 44	1 620	2 287	35,6	-	20	10
200 357 45	1 780	2 447	37,0	-	20	10
200 357 46	1 940	2 607	38,4	-	20	10
200 357 47	2 100	2 767	39,8	-	20	10
200 357 48	2 260	2 927	41,2	-	20	10
200 357 49	2 420	3 087	42,6	-	20	10
200 357 50	2 580	3 247	44,0	-	20	10
200 357 51	2 740	3 407	45,4	-	20	10
200 357 52	2 900	3 567	46,8	-	20	10