

FRENO A REPULSIONE QUADRO

con timone dritto 2.500 - 3.500 kg

TECNICA

Tipo 2,8 VB/1-C - R35 vers. B

Portata complessiva 2.500 - 3.500 kg

Carico d'appoggio cons. 150 kg

Leva di rinvio reversibile:

Sì No

N. verbale di approvazione ECE:

Freno a repulsione: 361-0045-97

N. approvazione ECE:

Carcassa repulsore: E1 55R-01 0378

Timone: E1 55R-01 0762

Lunghezza timone sciolto max. per portata complessiva 3500 kg:

1.820 mm

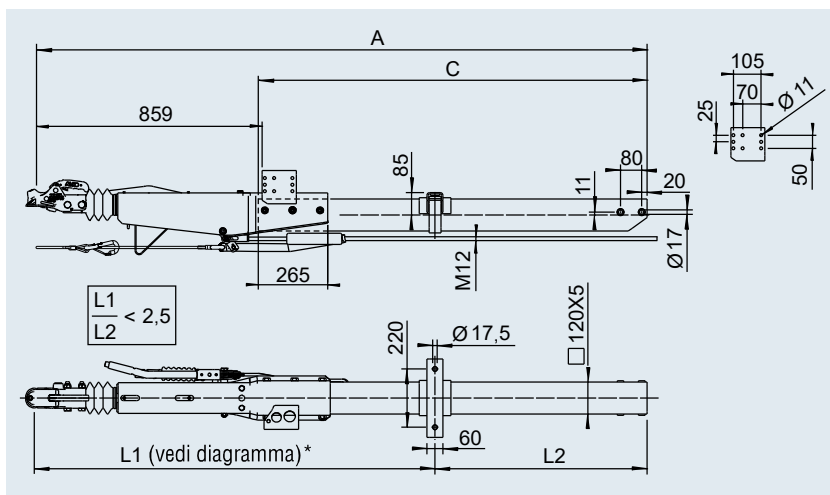

*Diagramma vedi Indice



SAP: AE KPL VKT 251S M ZUGVERBNDG K26/B

con giunto a sfera AK 351 per freno ruota 2051 / 2361 (90/32)

Cod. art. 2051	Cod. art. 2361	Misura					
		C in mm	A in mm				
200 364 63	200 363 50	980	1.815	47,0	-	20	10
200 364 64	200 363 51	1.140	1.975	49,6	-	20	10
200 364 65	200 363 52	1.300	2.135	52,2	-	20	10
200 364 66	200 363 53	1.460	2.295	54,8	-	20	10
200 364 67	200 363 54	1.620	2.455	57,4	-	20	10
200 364 68	200 363 55	1.780	2.615	60,0	-	20	10
200 364 69	200 363 56	1.940	2.775	62,6	-	20	10
200 364 70	200 363 57	2.100	2.935	65,2	-	20	10
200 364 71	200 363 58	2.260	3.095	67,8	-	20	10
200 364 72	200 363 59	2.420	3.255	70,4	-	20	10
200 364 73	200 363 60	2.580	3.415	73,0	-	20	10
200 364 74	200 363 61	2.740	3.575	75,6	-	20	10
200 364 75	200 363 62	2.900	3.735	78,2	-	20	10

con giunto a sfera AK 351 per freno ruota 3081

su richiesta