

ESSIEU BASIC 750 KG FREINÉ

100x4



TECHNIQUE

Modèle : BASIC

Type d'essieu : B 700-5

Charge à l'essieu : SOLO 750 kg

Frein de roue : 1636 G

Suspension : Suspension hexagonale caoutchouc

Tourillon : 145 mm

Perçage : 100x4

Roulement : Roulement conique

Trou central jante : mini 57 mm



SAP: ACHSE GU LNGS GRM EA 750

Voie en mm	EAB en mm	Essieu solo Vis de roue coniques M 12x1,5 Essieu complet	Essieu solo			Essieu solo avec liaison Vis de roue coniques M 12x1,5 Essieu complet	Essieu avec liaison			
			□	□	□		□	□	□	
1 140	700	200 380 01	35	30	10	200 380 18	38	-	30	10
1 190	750	200 380 02	36	30	10	200 380 19	39	-	30	10
1 240	800	200 380 03	36	30	10	200 380 20	39	-	30	10
1 290	850	200 380 04	36	30	10	200 380 21	39	-	30	10
1 340	900	200 380 05	36	30	10	200 380 22	39	-	30	10
1 390	950	200 380 06	37	30	10	200 380 23	40	-	30	10
1 440	1 000	294 711	37	30	10	200 380 24	40	-	30	10
1 490	1 050	200 380 07	37	30	10	200 380 25	40	-	30	10
1 540	1 100	240 031	37	30	10	200 380 26	40	-	30	10
1 590	1 150	200 380 08	38	30	10	200 380 27	41	-	30	10
1 640	1 200	240 032	38	30	10	200 380 28	41	-	30	10
1 690	1 250	240 033	38	30	10	200 380 29	41	-	30	10
1 740	1 300	200 380 09	38	30	10	200 380 30	41	-	30	10
1 790	1 350	200 380 10	39	30	10	200 380 31	42	-	30	10
1 840	1 400	240 034	39	30	10	200 380 32	42	-	30	10
1 890	1 450	200 380 11	39	30	10	200 380 33	42	-	30	10
1 940	1 500	240 035	39	30	10	200 380 34	42	-	30	10
1 990	1 550	240 036	40	30	10	200 380 35	43	-	30	10
2 040	1 600	200 380 12	40	30	10	200 380 36	43	-	30	10
2 090	1 650	200 380 13	40	30	10	200 380 37	43	-	30	10
2 140	1 700	200 380 14	40	30	10	200 380 38	43	-	30	10
2 190	1 750	200 380 15	41	30	10	200 380 39	44	-	30	10
2 240	1 800	200 380 16	41	30	10	200 380 40	44	-	30	10
2 290	1 850	200 380 17	41	30	10	200 380 41	44	-	30	10

CONTENU DE LA LIVRAISON

- ▮ Arrêt de gaine essieu solo soudé pour liaison (arrêt de gaine solo et tandem)
- ▮ Palonnier fourni pour essieu solo
- ▮ Câbles de frein en vrac
- ▮ Vis de roue en vrac
- ▮ sans support d'amortisseur

TRAITEMENT DE SURFACE

- ▮ Corps d'essieu galvanisé
- ▮ Frein de roue en couche d'apprêt peinture noire

ACCESSOIRES

- ▮ Amortisseur d'essieu
(voir le sommaire)

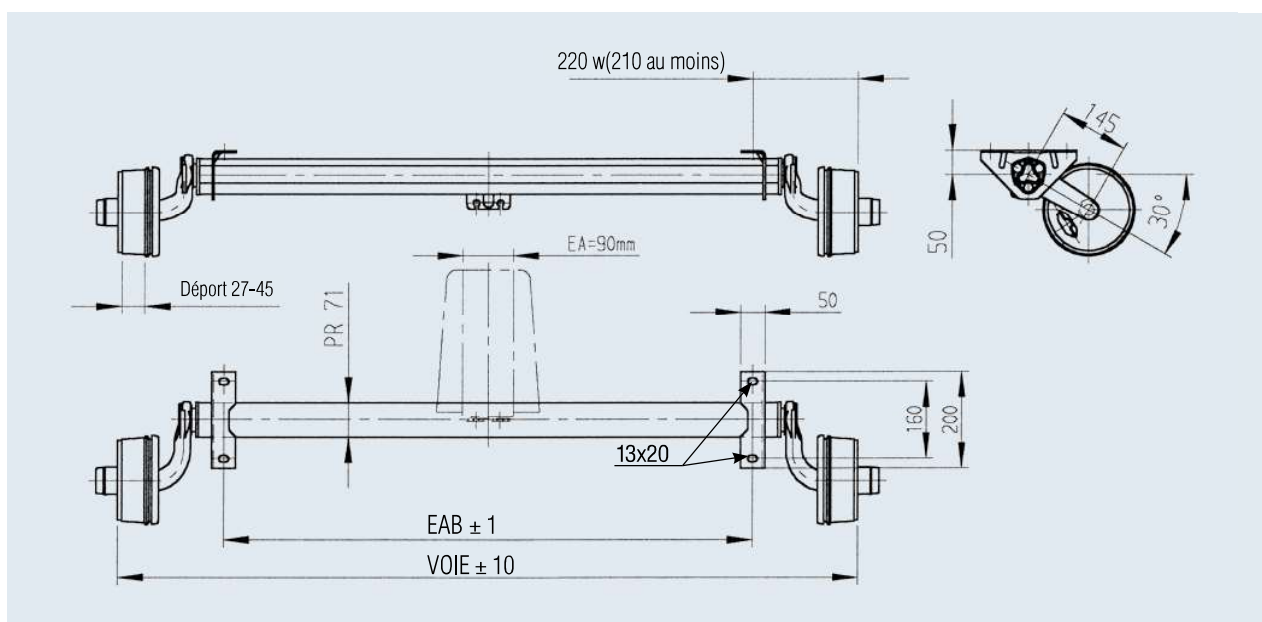

Accessoires pour montage d'amortisseur

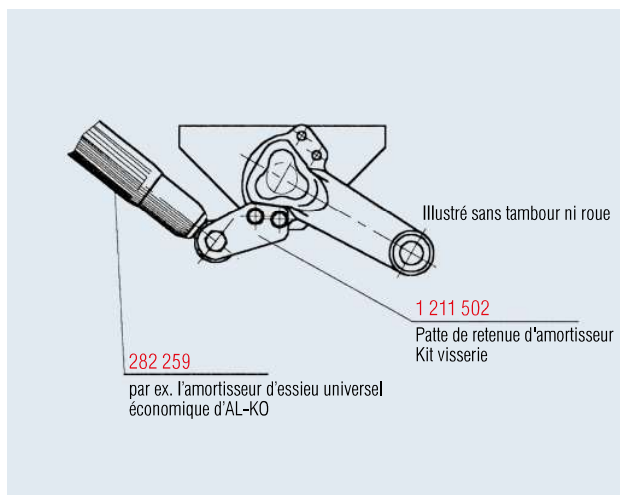

Accessoire pour liaison y compris arrêt de gaine pour essieu solo

