

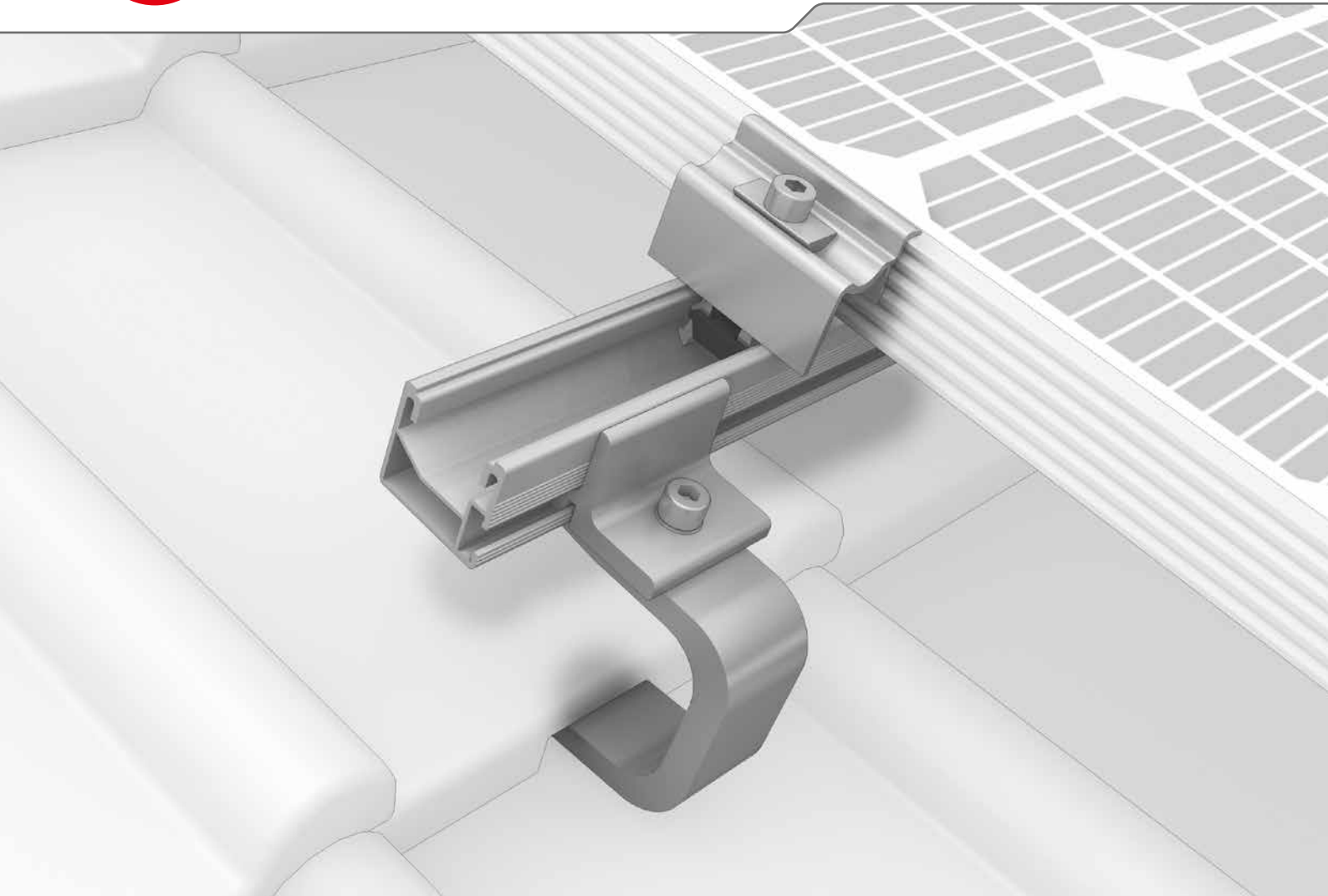

SingleRail System

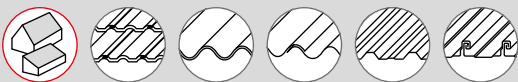

- ▶ Schnell und preisgünstig mit direkter seitlicher Anbindung an die Schiene samt individueller Höhenjustierung
- ▶ Sichere Rastmontage – ohne Verschraubung an der Grundplatte
- ▶ Die SingleRail in Kombination mit CrossHook Dachhaken ist sehr belastbar und variabel



Dachbefestigungen

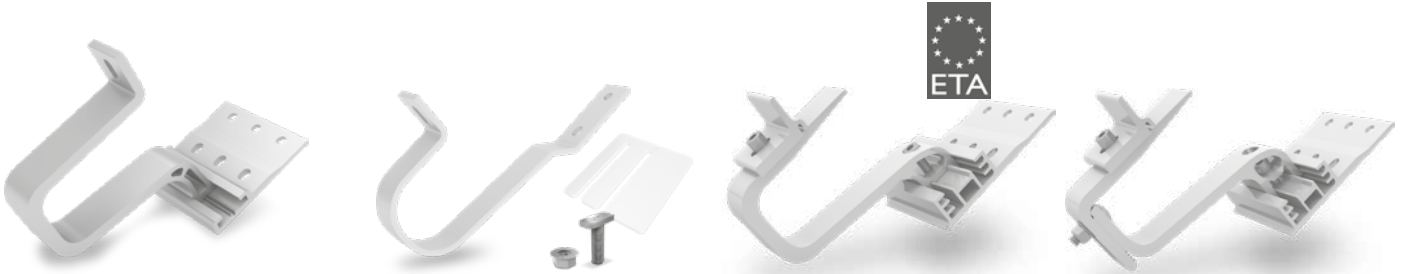

SingleHook 1.1

- ▶ Für Pfannenziegel
- ▶ Einfache Höhenverstellung durch Rasterung und Langloch
- ▶ Auch auf schmalen Sparren einsetzbar
- ▶ Direkte Anbindung

SingleHook FT

- ▶ Für Flach-/Pfannenziegel
- ▶ Unabhängig von Sparren und auf schmalen Sparren einsetzbar
- ▶ Direkte Anbindung an SingleRail

CrossHook 3S

- ▶ Für Pfannenziegel
- ▶ 3-fach in der Höhe und seitlich in der Grundplatte verstellbar
- ▶ Auch auf schmalen Sparren einsetzbar
- ▶ Mit europäischer Bauzulassung ETA-16/0709

CrossHook 4S

- ▶ Für Pfannenziegel
- ▶ 1-fach stufenlos höhenverstellbar unter Ausleger
- ▶ 3-fach in der Höhe und seitlich in der Grundplatte verstellbar
- ▶ Auch auf schmalen Sparren einsetzbar

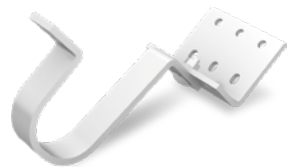

SingleHook Vario

- ▶ Für Flach-/Pfannenziegel
- ▶ Höhenverstellbar an Anbindung und an Lattung
- ▶ Direkte Anbindung an SingleRail

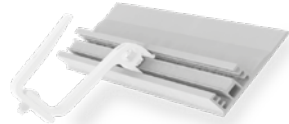

CrossBoard

- ▶ Die einfache Lösung bei Sparrenwechseln, Dachfenstern u.ä.
- ▶ Als Ergänzung für CrossHook 3S und 4S



Stockschrauben

- ▶ Für Wellfaserzementdeckungen mit Holzunterkonstruktionen
- ▶ Mit bauaufsichtlicher Zulassung

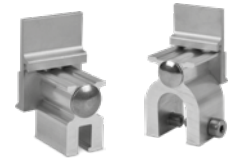

Blechlalzklemmen

- ▶ Für verschiedene Falzarten
- ▶ Direkte seitliche Schienenanbindung

Technische Daten

SingleRail	Light 36	36	50
Abbildung			
Material	Aluminium (EN AW-6063 T66)		
B = Breite [mm]	39,4	39,4	39
H = Höhe [mm]	36	36	50
Längen [m]	1,15/2,10/3,25/4,30/5,40	2,10/3,25/4,30/5,40	5,40
Gewicht [kg/m]	0,67	0,76	1,0
Kreuzverbund mit	SingleRail oder SolidRail		

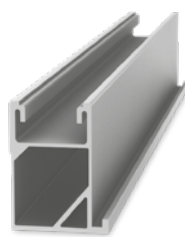
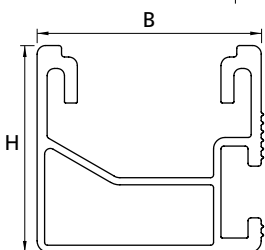

SingleRail 63:
Für hohe Lasten und große Spannweiten!