



ROBOT MOWER

**Gebrauchsanweisung
User Manual
Handleiding
Manuel de l'Utilisateur**

BERTA
MR18Z



DE/EN/NL/FR

Inhaltsverzeichnis

Technische Angaben	2
Willkommen.....	2
Sicherheitshinweise.....	3
Hinweiszeichen am Gerät.....	4
Garantie	4
Installation planen	5
Geräteübersicht.....	6
Erstinbetriebnahme	8
Statusmeldungen/Fehlermeldungen.....	9
Automatischer Start.....	10
Gebrauchen	10
Manueller Start	11
Reinigung	12
Lagerung	12
Messer wechseln.....	13

Technische Angaben

Ladespannung.....	AC100–240V
Frequenz.....	50/60Hz
Höhenverstellung.....	20–60mm
Schnittbreite	18 cm
Gewicht	ca. 9.5 kg
Maximale Fläche	600m2
Akkukapazität	2Ah Li-ion
Akkuspannung	28V
Ladezeit.....	ca.45 min
Betriebszeit.....	ca.45 min
Schalleistungspegel LWA	60 dB(A)
Schutzklasse.....	IP56

Willkommen

Sie kaufen Qualität und zeigen damit, dass Sie hohe Erwartungen an das Produkt haben. Effektives und gefahrloses Arbeiten ist nur möglich, wenn Sie diese Anweisungen und die darin enthaltenen Sicherheitshinweise genau lesen und berücksichtigen. Bewahren Sie diese Bedienungsanleitung und die Originalverpackung zum späteren Nachschlagen oder zur Weitergabe dieses Produktes auf. Wir wollen, dass Sie sich auch in Zukunft für Geräte und Produkte von uns entscheiden.

Optionales Zubehör

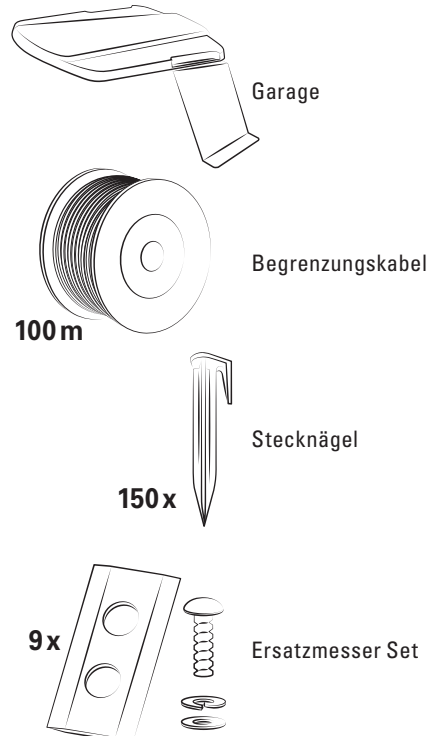

Sicherheitshinweise

DE

Personen ab 14 Jahren mit eingeschränkten physischen, sensorischen oder geistigen Fähigkeiten, mangelnder Erfahrung und Kenntnisse dürfen das Gerät nur gebrauchen oder Reinigungs- und Wartungsarbeiten durchführen, wenn sie von einer für ihre Sicherheit zuständigen Person beaufsichtigt werden oder ihnen der sichere Gebrauch des Gerätes gezeigt wurde und sie die damit verbundenen Gefahren verstanden haben.

Dieses Gerät darf nicht von Kindern benützt werden. Kinder dürfen nicht mit dem Gerät spielen. Gerät und Netzkabel von Kindern unter 14 Jahren fernhalten.

Gerät regelmässig auf Schadstellen prüfen und Schrauben festziehen. Defektes Gerät nie in Betrieb nehmen.

Reparaturen am Gerät nur durch eine Fachkraft. Durch nicht fachgerechte Reparaturen können erhebliche Gefahren für den Benutzer entstehen.

Nur originales, vom Hersteller genehmigtes Zubehör verwenden.

Wird das Gerät zweckentfremdet, falsch bedient oder nicht fachgerecht repariert, kann keine Haftung für auftretende Schäden übernommen werden. In diesem Fall entfällt der Garantieanspruch.

Am Gerät angebrachte Sicherheitselemente (z. B. Schutzklappen/-deckel, Sicherheitschalter) nicht entfernen/deaktivieren.

Schutzklasse III für erhöhte Gerätesicherheit.

Gerät ist nicht für die gewerbliche Nutzung bestimmt.

Achtung: Gerät nicht in der Nähe von leicht entzündlichen Flüssigkeiten/Gasen oder Staub betreiben – Explosionsgefahr!

Vor Erstgebrauch bei ausgeschaltetem Motor mit Gerät vertraut machen.

Warnung: Wenn die Maschinen laufen, Menschen, die nicht gelesen und verstanden haben Bitte beachten Sie die Anweisungen nicht Komme innerhalb eines Meters vom Rennen Maschine!

Achtung: Gerät immer ausschalten und Stillstand der Geräteteile abwarten für Transport, Wartung, Reparaturarbeiten, Reinigung, Leeren des Fangkorbes, teilweisem oder vollständigem Anheben des Gerätes, passieren von Nicht-Grasflächen oder beim unbeaufsichtigten Stehenlassen des Geräts – Verletzungsgefahr!

Keine Gegenstände und/oder Finger in Geräteöffnungen stecken.

Gerät sicher festhalten, sicheren Stand gewährleisten. Sicherheitsabstand einhalten.

Keine losen Schmuckstücke, Kleider etc. tragen und lange Haare zusammenbinden.

Bei Verstopfungen/Schrammen eines Gegenstandes: Motor sofort ausschalten, Gerät auf Beschädigungen prüfen.

Gerät nie auf nassen oder rutschigen/eisigen Flächen betreiben. Vorsicht bei Arbeiten an steilen Hängen/unebenem Gelände.

 Unbefugte Personen/Tiere von Arbeitsbereich fern halten. Unbenutzte/unbeaufsichtigte Geräte ausschalten.

Gerät nicht bei Schläfrigkeit, physischen Unwohlsein, unter Einfluss von Drogen/Alkohol/Medikamenten etc. betreiben.

Öffentliche Vorschriften für Ruhezeiten einhalten.

Reinigungs- und Wartungsarbeiten erst nach vollständigem Stillstand des Messers. Achtung: Messer läuft nach!

Gerät vor dem Verstauen abkühlen lassen.

Netzanschluss: Die Spannung muss den Angaben auf dem Typenschild der Ladestation entsprechen.

Ladestation/Netzkabel auf Schadstellen überprüfen. Beschädigte Ladestation nie in Betrieb nehmen. Reparaturen an Ladestation aus Sicherheitsgründen nur durch Fachkräfte.

Nie am Netzkabel ziehen, z.B. um den Netzstecker zu ziehen. Netzkabel von heißen Flächen/Objekten, Ölen, scharfen Kanten und bewegten Objekten fernhalten.

Sicherheitshinweise

Ladestation am besten an FI-Schutzschalter (max. 30 mA) betreiben.

Nur Kabel mit passendem Netzstecker verwenden. Kabel/Netzstecker NIE abändern!

Bei nicht fachgerechter Verwendung des Akkus kann Flüssigkeit auslaufen – Körperkontakt mit dieser Flüssigkeit vermeiden. Bei Augenkontakt unbedingt Arzt konsultieren.

Akku nicht dem direkten Sonnenlicht/Flüssigkeiten aussetzen. Akku bei Raumtemperatur laden und lagern.

Unbenutzten Akku nicht in der Nähe von Münzen, Schlüsseln, Nägeln, Schrauben oder anderen Metallobjekten aufbewahren.

Nur die originale Ladestation und den originalen Akku verwenden.

Achtung: Akku immer entfernen für Transport, vor Geräteeinstellungen, vor dem Wechseln von Zubehörteilen, Wartung, teilweisem oder vollständigem Anheben des Gerätes oder beim unbeaufsichtigten Stehenlassen des Geräts – Verletzungsgefahr!

Akku-Sicherheitsschaltung

Akku schaltet automatisch ab wenn: er zu heiss wird, er zu viel Strom hat, er fast leer ist.

Akku alle 3 Monate laden, um Tiefenentladung zu verhindern. Akku nicht bei Temperaturen unter $-5\text{ }^{\circ}\text{C}$ oder über $50\text{ }^{\circ}\text{C}$ lagern.



Entsorgung / Umweltschutz

Dieses Gerät nie im Hausmüll entsorgen. Nur offizielle Sammelstellen in der Gemeinde erfragen und nutzen. Bei unkontrolliert entsorgten Geräten können Schadstoffe austreten und die Nahrungsmittelkette, Flora und Fauna vergiften. Ihre Verkaufsstelle ist zur Rücknahme alter Geräte verpflichtet.

Wir möchten Sie daher bitten, uns mit Ihrem aktiven Beitrag beim Umweltschutz zu unterstützen und dieses Gerät dem Hersteller zurückzugeben. Der Hersteller garantiert die fachgerechte Entsorgung gemäss den lokalen Richtlinien.

Akku gemäss lokalen Vorschriften fachgerecht entsorgen. Kein Hausmüll!

Hinweiszeichen am Gerät



WARNUNG - Vor Inbetriebnahme der Maschine die Bedienungsanleitung lesen.



WARNUNG - Während des Betriebs einen Sicherheitsabstand zur Maschine einhalten.



WARNUNG - Nicht auf der Maschine fahren.



WARNUNG - Vor Arbeiten an der Maschine oder dem Anheben, Maschine ausschalten.



Garantie für Gerät

Dieses Produkt wurde nach höchsten Qualitätsstandards gefertigt. Bei Erwerb eines Neuprodukts wird eine Hersteller – Garantie von 24 Monaten gewährt, beginnend mit dem Verkaufsdatum. Die Garantie erstreckt sich nur auf Mängel, die auf Material – und/ oder Herstellungsfehler sowie auf die Nichterfüllung zugesicherter Eigenschaften zurückzuführen sind, ausgenommen von der Garantie sind Verschleißteile. Bei Geltendmachung eines Garantieanspruchs ist der Originalverkaufsbeleg mit Verkaufsdatum beizufügen. Garantiereparaturen dürfen ausschließlich von autorisierten Werkstätten oder Service-Stationen durchgeführt werden. Ein Garantieanspruch besteht nur bei bestimmungsgemäßer Verwendung. Von der Garantie ausgeschlossen sind alle Schäden, die durch folgende Ereignisse hervorgerufen werden: Missbrauch, Überlastung oder Vernachlässigung, Gewerblichen Gebrauch (Industrie, Handwerk, Vermietung), Reparaturen durch nicht autorisierte Stellen, Beschädigungen durch Fremdkörper, Substanzen oder Unfälle. Garantie für Akku 1 Jahr.

Installation planen

DE

! Empfehlung: Skizze mit Arbeitsbereich und allen Hindernissen erstellen, um Installation zu vereinfachen!

• Hinweis: Armierungseisen in unterirdischen Balken, benachbarte Begrenzungskabel und Stromkabel anderer elektrischer Geräte erzeugen magnetische Felder, welche Navigationsstörungen hervorrufen können.

Hinweis: Gerät während langer Regenzeit ausschalten. Nach starkem Regen wird der Boden schlammig. Unter diesen Umständen kann die Mähleistung leiden und das Erscheinungsbild des Rasen beeinträchtigen.

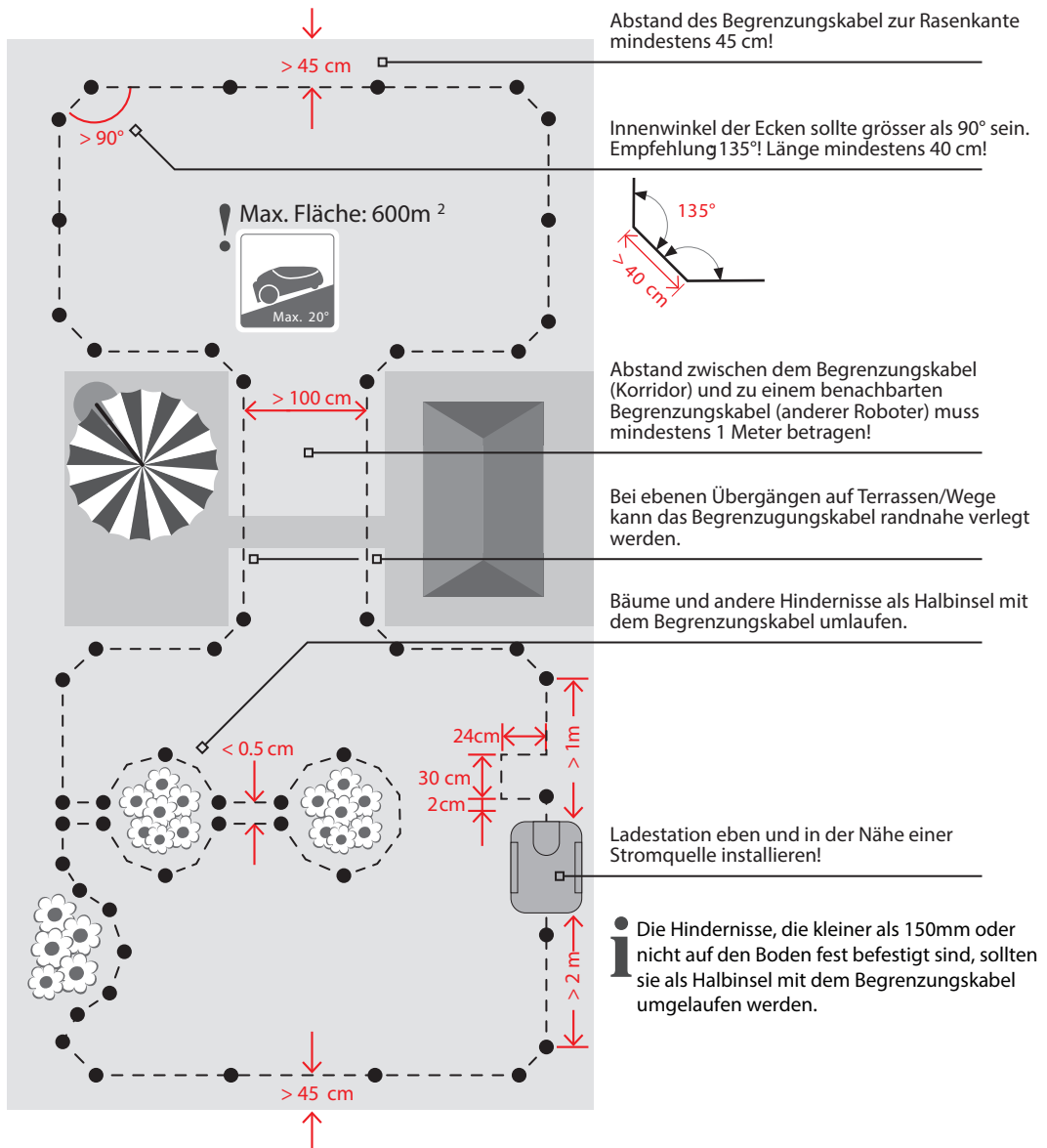

Geräteübersicht

- Sicherheitscode
- Uhrzeit
- Fläche
- Startzeit
- Regensensor

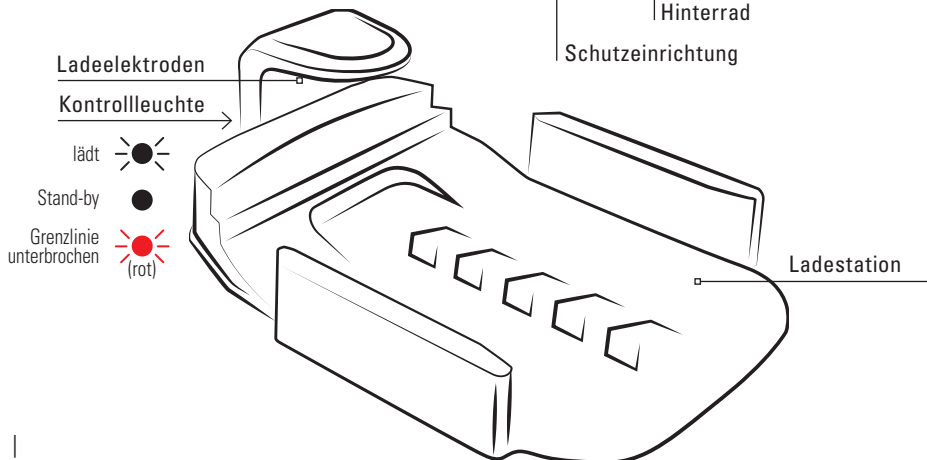
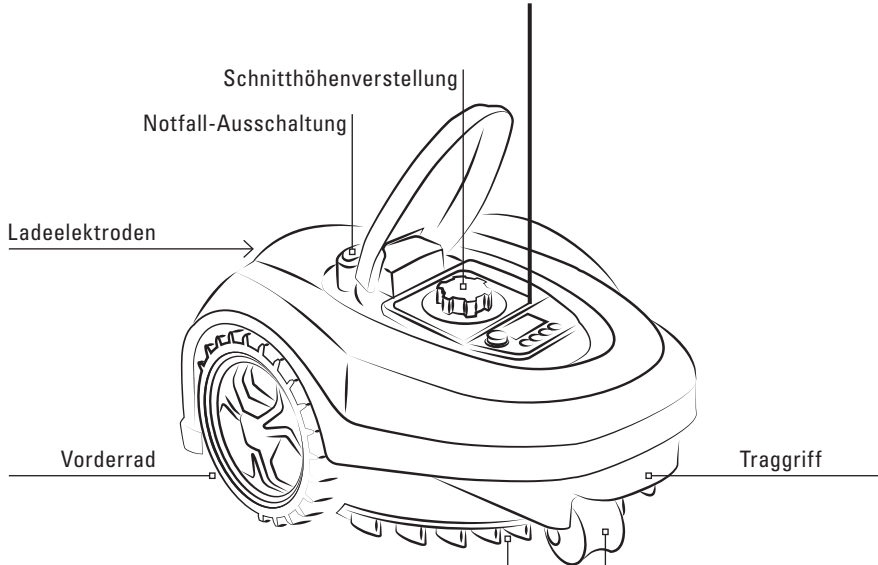
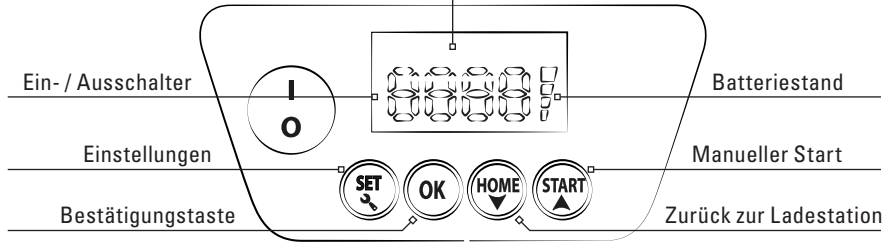

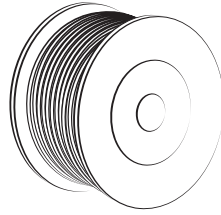

150m Begrenzungskabel

6 Heringe



150 Stecknägel



4 Verbindungsklemmen



2 Steckerklemmen



9 Ersatzklingen mit Schrauben

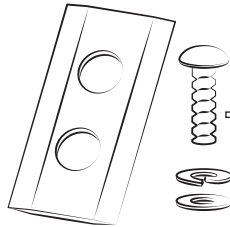

Netzteil

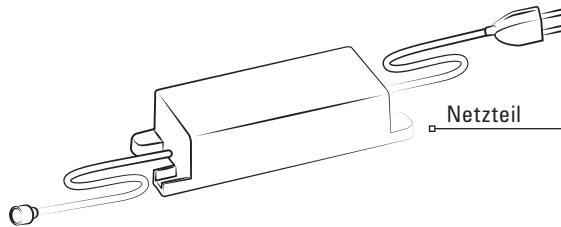

Verlängerungskabel

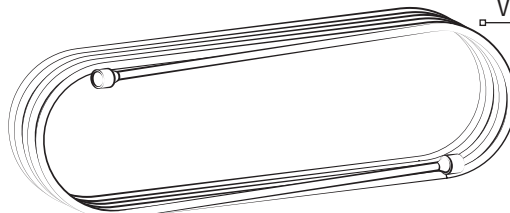

Erstinbetriebnahme



Vor Inbetriebnahme Sicherheitshinweise lesen. Gerät auf Vollständigkeit prüfen.

1

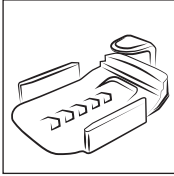

Ladestation platzieren

- ! Abstände und Ausrichtung einhalten!
- Ladestation eben und in der Nähe einer Stromquelle installieren!

2

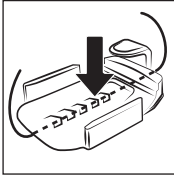

Begrenzungskabel unter Ladestation in Kabelrinne legen

- ! Mindestens 50cm Reserve an den Enden berücksichtigen!

3

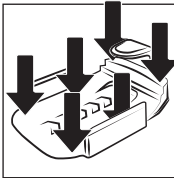

Ladestation fixieren



6x

4

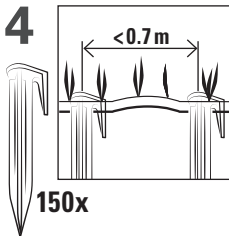

Begrenzungskabel mit Hilfe der Stecknägel straff verlegen

- ! Begrenzungskabel $< 2\text{-}3\text{ cm}$ in den Boden! **Empfehlung:** Begrenzungskabel straff auf den Rasen verlegen. Das Begrenzungskabel wächst in den Rasen.

150x

5

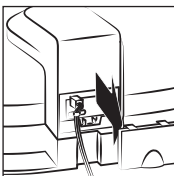

Abdeckung entfernen

6

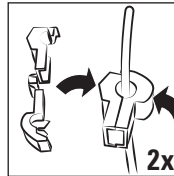

Draht in Klemme legen und fest zudrücken

- ! Begrenzungskabel notfalls abisolieren!

2x

7

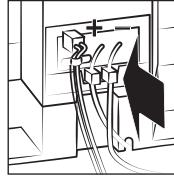

Klemmen anschließen

- ! Begrenzungskabel unter der Ladestation an den Plus-Anschluss anschließen! Anderes Kabel an den Minus-Anschluss!

8

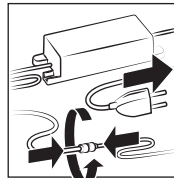

Netzteil anschließen

- Installation korrekt
- Installation fehlerhaft: (rot) (Knick / Unterbruch / Wackelkontakt)

9

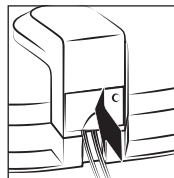

Abdeckung aufsetzen

- ! Roboter vor Erstinbetriebnahme komplett laden!

Statusmeldungen / Fehlermeldungen

- E 1 Notfall- Ausschaltung betätigt**
Roboter neu starten
- E 2 Anheben- Sensor ausgelöst**
Hinterrad blockiert oder aufgehoben? Hinterrad zurückstellen. Roboter neu starten.
- E 3 Roboter ausserhalb der Markierung**
Roboter innerhalb platzieren, neu starten
- E 4 Begrenzungsdraht beschnitten**
Rote Kontrollleuchte blinkt? Begrenzungskabel reparieren, Roboter neu starten
- E 5 Kollisions- Sensor ausgelöst**
Hindernisse? Roboter neu starten
- E 6 Stromaufnahme Motor links zu hoch**
Gras zu hoch? (> 4cm)? Linkes Rad blockiert? Roboter neu starten
- E 7 Stromaufnahme Motor rechts zu hoch**
Gras zu hoch? (> 4cm)? Rechtes Rad blockiert? Roboter neu starten
- E 8 Überstrom am Schneidemotor**
Gras zu hoch? (> 4cm)? Schneidmuffe blockiert? Roboter neu starten
- E 9 Fehler im Ladezustand**
Fehlfunktionen des Akkus, Roboter mehr Mals ein-/ausschalten. Wenn dieser Fehler bleibt, Servicestelle kontaktieren.
- E 10 Über-/Unterstrom des Roboters**
Fehlfunktionen der Platine, Roboter neu starten. Wenn dieser Fehler bleibt, Servicestelle
- E 11 Neigungssensor ausgelöst**
Steigung über 20 Grad? Den Rasen flacher machen. Roboter neu starten.
- E 12 Rad abrutschen**
Das Gras zu hoch oder nass? Roboter neu starten.
- E 13 Überhitzung an dem Akku**
Warten, bis der Akku sich abkühlt. Roboter neu starten.

- F 1 Roboter startet nicht, Signal vorhanden**
Roboter ausserhalb des Begrenzungskabels oder zu weit vom Begrenzungskabel starten. Roboter neu starten.
- F 2 Roboter startet nicht, kein Signal (Ladestation)**
Begrenzungskabel/Netzteil korrekt angeschlossen?
- F 3 Roboter startet nicht**
Roboter vorher ausgeschaltet? Bring ihn auf die Ladestation und neu starten.
- F 4 Batteriespannung zu niedrig**
Roboter vollständig aufladen

Roboter neu starten

1. Roboter auf Begrenzungskabel platzieren
2. Sicherheitscode eingeben
3. Starttaste betätigen

- **I** Wenn der Roboter ausgeschaltet wird, muss er an der Ladestation gestartet werden.

Gebrauchen

! Sicherheitshinweise beachten!

1 Rasen vorbereiten

! Stellen Sie sicher, dass keine Gegenstände (Kiefernzapfen, Äste, Steine etc.) den Roboter beschädigen können oder von diesem weggeschleudert werden können. Beim ersten Mähvorgang Schnitthöhe unbedingt auf MAX einstellen, um Beschädigungen am Begrenzungskabel zu vermeiden! Vor dem ersten Mähvorgang Rasen auf maximal 4m schneiden.

2

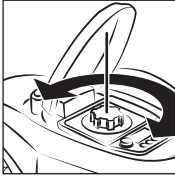

Schnitthöhe einstellen (2-6cm)

! Empfehlung Um ein Austrocknen des Rasens zu verhindern, Schnitthöhe bei trockenem Wetter nicht zu kurz einstellen!

3

Automatischer Start programmieren oder:
Manueller Start

! Notfall-Ausschaltung: Bei Gefahren, Unfällen, stark vibrierendem Gerät sofort STOP-Taste betätigen und Roboter ausschalten.

■ Roboter kehrt zum Laden eigenständig zur Ladestation zurück. Automatische Wiederaufnahme des Mähvorgangs.

■ Regensensor- Roboter kehrt bei Regen zur Ladestation zurück. Nächster Start im 48-Stunden Intervall.

■ Roboter stoppt bei Steigungen > 20° automatisch!

■ Kollisionssensor! Roboter manövriert um Hindernisse herum.

■ Verletzungsgefahr! Nie in laufende Messer greifen.

Automatischer Start programmieren

! Nach dem Einschalten müssen die einzelnen Ziffern des Sicherheitscodes eingegeben werden! Vorgängig Netzanschluss herstellen. Roboter vor Erstinbetriebnahme komplett laden!



Einschalten



Sicherheitscode eingeben

Initiales Passwort: 0000. Einzelne Ziffern mit Pfeiltasten einstellen und bestätigen.



Fläche einstellen (50-600m²)



Sicherheitscode einstellen

Einzelne Ziffern mit Pfeiltasten einstellen und bestätigen. Sicherheitscode einprägen!



Uhrzeit einstellen



Starttaste betätigen

Roboter startet Mähvorgang. Und die programmierte 48 Stunden Intervall ist aktiviert!

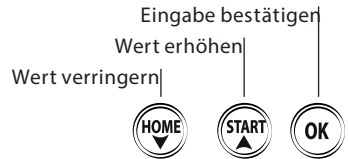

Eingabe bestätigen

Wert erhöhen

Wert verringern



Manueller Start

- ! Nach dem Einschalten müssen die einzelnen Ziffern des Sicherheitscodes eingegeben werden! Vorgängig Netzanschluss herstellen. Roboter vor Erstinbetriebnahme komplett laden!

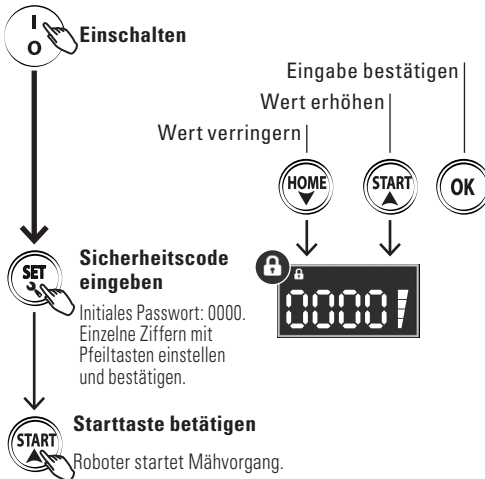

- i** Wenn der Roboter ausgeschaltet wird, muss er an der Ladestation gestartet werden.

Zurück zur Ladestation

DE

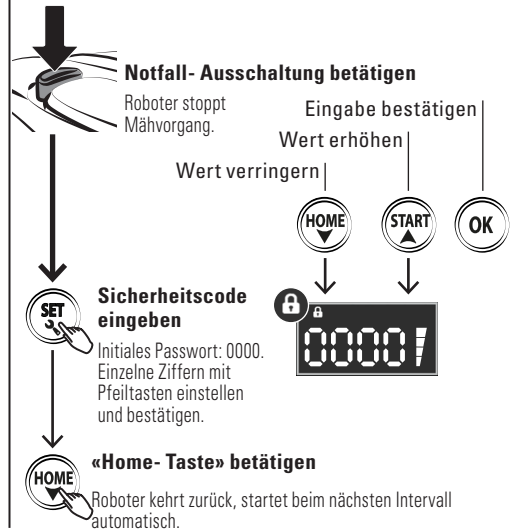

Wenn Sie den Code ändern möchten

Drücken Sie zunächst den Werkscode 0000 + START.

Das Gerät verlässt die Dockingstation und nimmt den Betrieb auf.

Nach einigen Metern • STOP drücken - Fehlercode E1 erscheint im Display.

- Drücken Sie START und halten Sie die START-Taste 10 Sekunden lang gedrückt, bis der Code U133 im Display angezeigt wird.
- Drücken Sie SET. Das Schlosssymbol (Bild) blinkt. Drücken Sie den Werkscode 0000 nacheinander mit OK, bis 0000 kontinuierlich leuchtet.
- Drücken Sie erneut SET und das Schlosssymbol blinkt.
- Drücken Sie jetzt den 4-stelligen Sicherheitscode, den Sie persönlich ausgewählt haben, und drücken Sie dann OK. Ihr persönlicher Sicherheitscode wurde jetzt festgelegt und leuchtet kontinuierlich. Drücken Sie abschließend START und die Maschine läuft weiter.

VERGESSEN SIE IHREN CODE NICHT!

Hinweis: Wenn Sie Ihren persönlichen Code vergessen haben, muss das Gerät zum Zurücksetzen an den Händler gesendet werden.

Reinigung

i Wichtig: Roboter regelmässig reinigen. Umfangreiche Grasansammlungen führen zu einem schlechteren Mähergebnis.

1

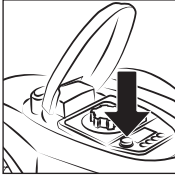

Roboter ausschalten

! Tragen Sie stets Schutzhandschuhe.

2

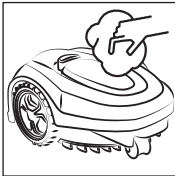

Gerät feucht abwischen, trocknen lassen

! Wasser darf nicht ins Innere des Gerätes gelangen! Keine Lösungsmittel verwenden! Gerät nicht mit Gartenschlauch/Hochdruckreiniger abspritzen!

3

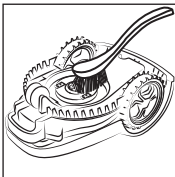

Messerteller/Räder reinigen

! Vorsicht, scharfe Messer! Schutzhandschuhe anziehen!

4

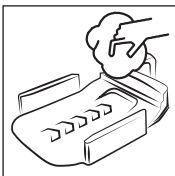

Ladegerät reinigen

! Vor dem Reinigen der Ladestation immer Netzstecker ausstecken!

Lagerung

! Roboter vorgängig vollständig laden.

1

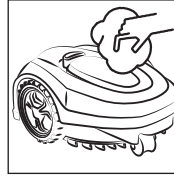

Roboter reinigen

2

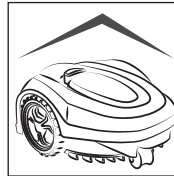

Roboter, Ladestation und Ladekabel frostsicher lagern

i Das verlegte Begrenzungskabel kann auf der Rasenfläche belassen werden. Gerät an einem trockenen Ort ausserhalb der Reichweite von Kindern, geschützt vor direkter Sonneneinstrahlung und extremen Temperaturen aufbewahren!

! Akku alle 3 Monate laden, um Tiefentladung zu verhindern. Akku nicht bei Temperaturen unter -5 °C oder über 50 °C lagern. Nach der Ladung Roboter von der Ladestation entfernen.

Messer wechseln / Eingelegte Gegenstände entfernen

! Ein- / Ausschalter vorgängig ausschalten und Schutzhandschuhe anziehen.

1

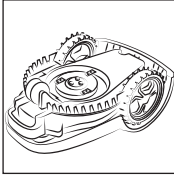

Roboter umkehren, gegebenenfalls eingeklemmte Gegenstände entfernen

2

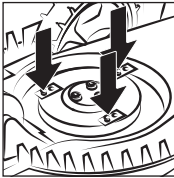

Schrauben lösen, defekte Messer entfernen

! Messer alle 2 Monate prüfen und gegebenenfalls gleichzeitig auswechseln, sofern der Roboter täglich im Einsatz steht. Defekte Messer sofort auswechseln.

3

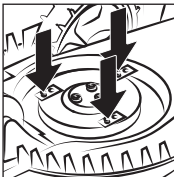

Neue Messer und neue Schrauben einsetzen

3x



! Sicherstellen, dass Messer ordnungsgemäss drehen und funktionieren!

Table of Contents

Technical Information	14
Welcome	14
Safety Instructions	15
Notice Signs on the Appliance	16
Warranty	16
Planning the Installation	17
Appliance Overview	18
Initial Set-Up	20
Status Messages / Error Messages	21
Automatic Start	22
Use	22
Manual Start	23
Cleaning	24
Storage	24
Replacing the Knife	25

Technical Information

Charging voltage	AC100–240V
Frequency	50/60Hz
Height adjustment	20–60 mm
Cutting width	18 cm
Weight	approx. 9.5 kg
Maximum area	600 m ²
Battery capacity	2 Ah Li-ion
Battery voltage	28 V
Charging time	approx. 45 min
Operating time	approx. 45 min
Sound power level LWA	60 dB(A)
Protection class	IP56

Welcome

You are purchasing a high-quality product, showing that you have high expectations to it. For effective and safe operation, read and follow these instructions and the safety instructions contained therein carefully. Keep this manual and the original packaging for future reference and for repackaging for transfer. We want you to choose our appliances and products in future as well.

Optional accessories

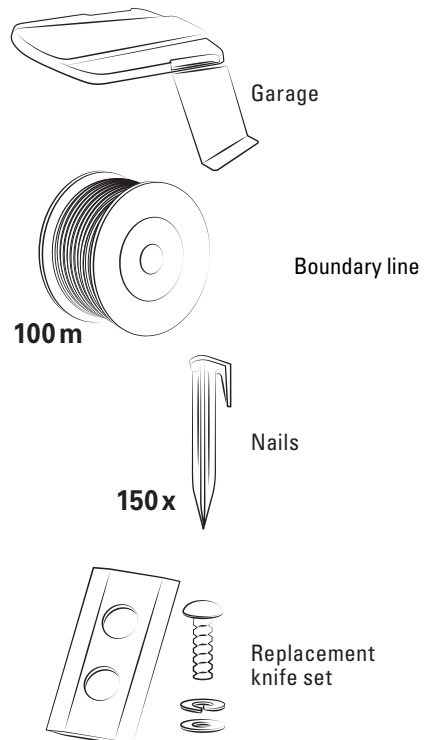

Safety information

EN

Persons aged 14 years or over with reduced physical, sensory or mental capabilities, lack of experience or knowledge may only use the appliance, clean or service it if they are supervised by a person who is responsible for their safety or if they have been shown how to use the appliance safely and they have understood the risks inherent in its use.

This appliance must not be used by children. Children should not play with the appliance. Keep the appliance and power cable away from children under 14 years old.

Periodically check the appliance for damage and tighten the screws. Never operate defective appliances.

Repairs on the appliance are only permitted by a specialist. Improper repairs may cause considerable dangers to the user.

Only use genuine accessories approved by the manufacturer.

If the appliance is used for purposes other than those specified by the manufacturer, operated incorrectly, or not repaired professionally, we will not accept any liability for any resulting damage. In this case, the warranty claim will be void.

Do not remove/deactivated any safety elements installed on the appliance (e.g. protective flaps/lids, safety switch).

Protection class III for increased appliance safety.

The appliance is not intended for commercial use.

Attention: Do not operate the appliance near any easily flammable liquids/gases or dust – danger of explosion!

Familiarise yourself with the appliance before initial use while the motor is turned off.

Warning: when the machines is running, people who have not read and understood the instructions carefully, please do not come within one meter of the running machine!

Attention: Always turn off the appliance and wait for standstill of the appliance parts for transport, maintenance, repair work, cleaning, emptying of the collection basket, partial or complete lifting of the appliance, passing of non-grass areas or unsupervised leaving of the appliance – danger of injury!

Do not put any objects and / or fingers into any openings of the appliance.

Securely hold the appliance, ensure a safe stance. Comply with the safety distance.

Do not etc. wear loose jewellery, clothing etc. and tie back long hair.

At clogs/scratches on an object: Turn off the motor at once, check the appliance for damage.

Never operate the appliance on wet or slippery/iced surfaces. Caution when working on steep slopes/uneven terrain.

 Keep unauthorised persons/animals away from the working area. Turn off unused/unsupervised appliances.

Do not operate the appliance if you are drowsy, physically unwell, under the influence of drugs/alcohol/medicines, etc.

Comply with public provisions for resting times.

Only perform cleaning and maintenance work after complete standstill of the knife. Attention: The knife lags!

Allow the appliance to cool down before stowing it away.

Power supply: The voltage must correspond to the information on the charging station nameplate.

Check the charging station/power cable for damage. Never take the damaged charging station into operation. Repairs on the charging station only by specialists for reasons of safety.

Never pull on the mains cable, e.g. to pull the mains plug. Keep the mains cable away from hot surfaces/objects, oils, sharp edges and moved objects.

Safety information

We advise connecting the charging station to an earth leakage circuit breaker (max. 30 mA).

Only use a cable with a matching mains plug. NEVER modify the cable / mains plug!

Fluid leaks may occur during improper use of the battery. Body contact with this fluid must be avoided. In case of eye contact you must consult a physician.

Do not expose the battery to direct sunlight/liquids. Charge and store the battery at room temperature.

Do not keep the unused battery near any coils, keys, nails, screws or other metal objects.

Only use the genuine charging station and genuine battery.

Attention: Always remove the battery for transport, before setting the appliances, before replacing accessories, maintenance, partial or complete lifting of the appliance or when leaving the appliance unsupervised – danger of injury!

Battery safety circuit

The battery turns off automatically if it grows too hot, has too much current, is nearly drained.

Charge the battery every 3 months in order to avoid deep discharge. Do not store the battery in temperatures of less than $-5\text{ }^{\circ}\text{C}$ or above $50\text{ }^{\circ}\text{C}$.



Disposal/environmental protection

Never dispose of this appliance with household waste. Ask your municipal authority about the nearest official collection point and only use this. If appliances are disposed of unchecked, contaminants can leak out and poison the food chain, flora and fauna. Your point of sale is obliged to take back used appliances. We would therefore ask that you support us by making an active contribution to environmental protection by returning this appliance to the manufacturer. The manufacturer guarantees professional disposal according to the local directives. Professionally dispose of the battery in accordance with the local provisions. Not domestic waste!

Notice signs on the appliance



WARNING - Read the operating instructions before commissioning of the machine.



WARNING - Comply with a safety distance from the machine during operation.



WARNING - Do not ride on the machine.



WARNING - Turn off the machine before working on the machine or lifting.



Warranty for the appliance

This product was produced based on the highest quality standards. A manufacturer's warranty of 24 months is granted, starting on the date of the sale, when purchasing a new product. The warranty covers only defects that are due to material and/or manufacturing defects and non-compliance of promised properties. Wear parts are exempted from the warranty. When asserting a warranty claim the original receipt with sales date must be enclosed. Warranty repairs must only be performed by authorised workshops or service stations. A warranty claim only applies at intended use. The warranty shall not include any damage caused by the following events: Abuse, overload or neglect, commercial use (industry, trade, renting), repairs by unauthorised offices, damage by foreign bodies, substances or accidents. Warranty for battery 1 year.

Planning the Installation

- ! Recommendation Create a sketch with working area and all obstacles in order to simplify the installation!
 - Note: Reinforcement armoring irons in subterranean buildings/adjacent boundary lines and power cables of other electrical appliances produce magnetic fields that may cause navigation interferences.
- Note: Turn off the appliance during long periods of rain. The ground will be muddy after strong rain. The mowing output may be impaired under such circumstances, and the lawn appearance may suffer.

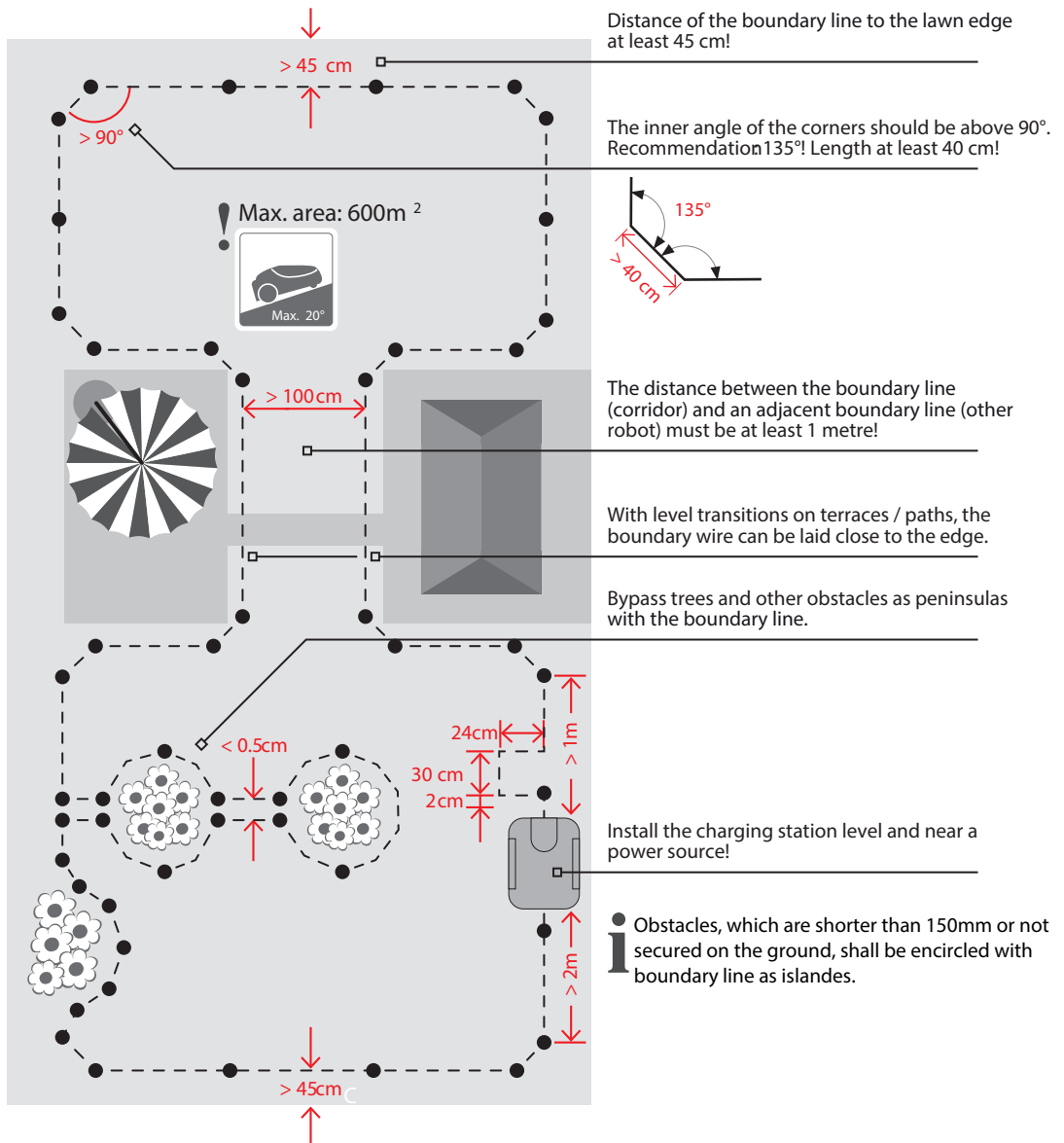

Appliance overview

- Safety code
- Time
- Area
- Starting time
- Rain sensor

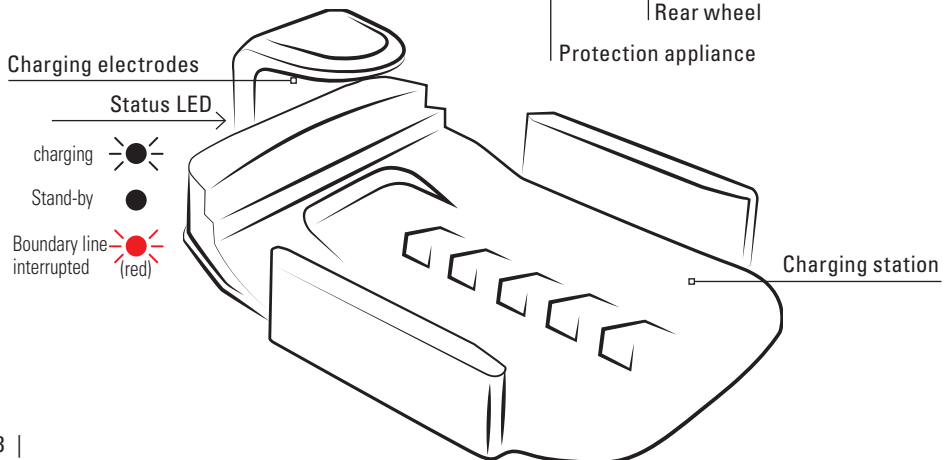
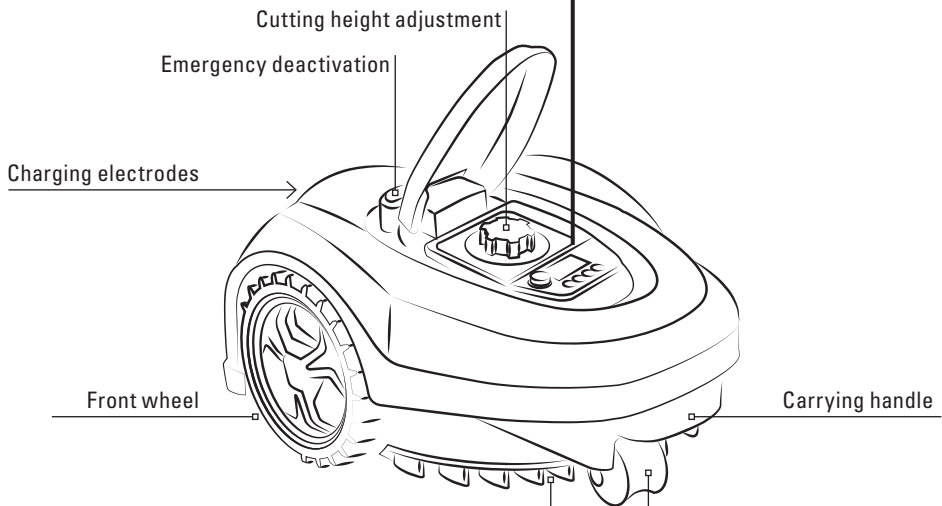
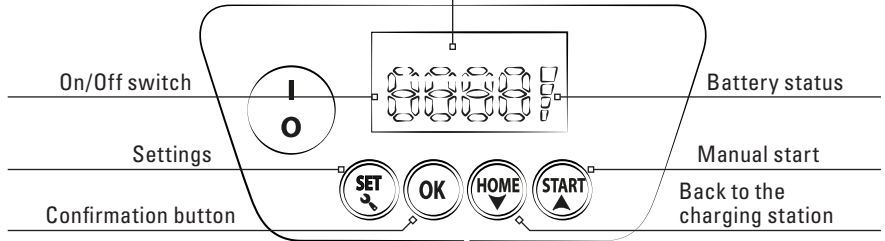

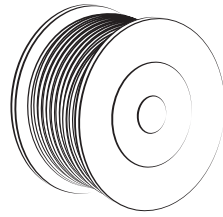

100m boundary line



6 pegs



150 nails



4 boundary line connectors



2 boundary line clamp

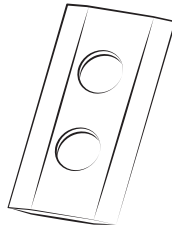

9 replacement blades with screws

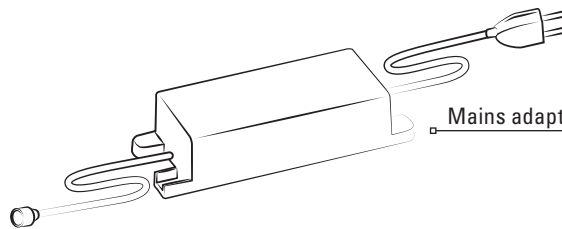

Mains adapter

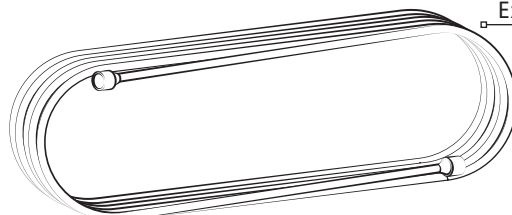

Extension cable

Initial setup



Please read safety instructions before setup. Check the appliance for completeness.

1

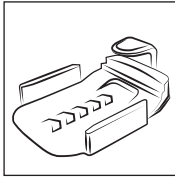

Place the charging station

- ! Comply with distances and alignment!
- Install the charging station level and near a power source!

2

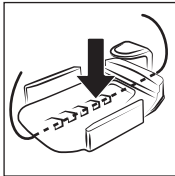

Place the boundary line under the charging station in a cable groove

- ! Consider at least 50 cm reserve at the ends!

3

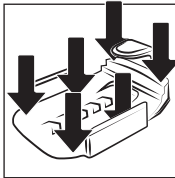

Fasten the charging station



6x

4

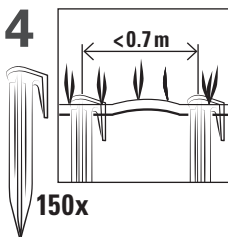

Place the boundary line taut with the nails

- ! Place the boundary line <math>< 2-3\text{ cm}</math> in the ground!
- **Recommendation:** Place the boundary line taut on the lawn. The boundary line will grow into the lawn.

150x

5

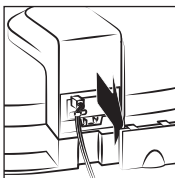

Remove the cover

6

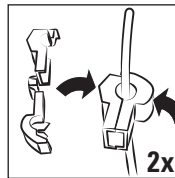

Place the wire in the clamp and close it firmly

- ! Strip the boundary line if necessary!

2x

7

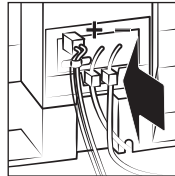

Connect the terminals

- ! Connect the boundary line under the charging station to the plus connection! Connect a different cable to the minus connection!

8

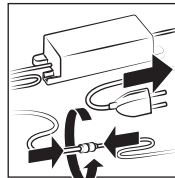

Connect the mains unit

- Correct installation
- (red) Defective installation: (kink/interruption/loose contact)

9

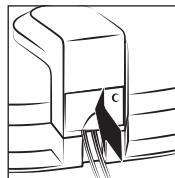

Apply the cover

- ! Completely charge the robot before initial commissioning!

Status messages/error messages

- E1 Emergency off actuated**
Re-start the robot
- E2 Lifting sensor triggered**
Rear wheel blocked or lifted? Restore the rear wheel then re-start the robot.
- E3 Robot outside of the boundary line primeter.**
Place robot inside, restart
- E4 Boundary line cut**
Red indicator LED flashes? Repair boundary line, restart robot
- E5 Collision sensor triggered**
Obstacles? Re-start the robot
- E6 Overcurrent on the left drive-motor.**
Grass too high? (> 4cm)? Left wheel blocked? Re-start the robot
- E7 Overcurrent on the right drive-motor.**
Grass too high? (> 4cm)? Right wheel blocked? Re-start the robot
- E8 Overcurrent at the cutting motor**
Grass too high? (> 4cm)? Cutting sleeve blocked? Re-start the robot
- E9 Error charging status**
Malfunction of the battery. Re-start the robot multiple times, if the issues persists, contact service.
- E10 Over-/undercurrent of the robot.**
Malfunction on the PCB board. Restart the robot multiple times, if the issues persists, contact service.
- E11 Tilting sensor tripped**
Inclination in excess of 20 degrees? Re-start the robot
- E12 Wheel slipping**
Grass too high or too wet? Re-start the robot.
- E13 Overheating on battery**
Wait for the battery to cool down.
Re-start the robot.

- F1 Robot does not start, signal present**
Robot is started outside of the boundary line or too far from it? Restart the robot.
- F2 Robot does not start, no signal (charging station)**
Boundary line/mains adapter correctly connected?
- F3 Robot does not start**
The power of robot mower is turned off previously? Bring it onto the charging station and restart it.
- F4 Battery voltage too low**
Completely charge the robot

Re-start the robot

1. Place the robot on the boundary line
2. Enter the safety code
3. Push the start button

i If the robot is turned off previously, it can only be started on the charging station.

Usage instructions

! Observe the safety instructions!

1 Prepare the lawn

! Ensure that there are not objects (pine cones, branches, rocks, etc.) that may damage the robot or be ejected by it. During the first mowing process, always set the cutting height **MAX** in order to avoid damage to the boundary line! Cut the lawn to **4m** at most during first mowing.

2

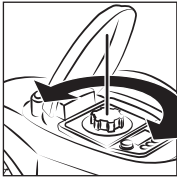

Set the cutting height (2-6 cm)

! Recommendation Do not set the cutting height too short in try weather in order to avoid drying out of the lawn!

3

Programme automatic start
or:
Manual start



- ! Emergency deactivation: Push the STOP button at once and turn off the robot in case of dangers, accidents or if the appliance vibrates strongly.
- The robot returns to the charging station on its own for charging. Automatic resumption of mowing.
- Rain sensor - Robot returns to the charging station if it rains. Next start in the 48-hours interval.
- Robot stops automatically at inclinations of > 20°!
- Collision sensor! Robot moves around obstacles.
- Danger of injury! Never reach into running knives.

Programme automatic start

! After activation, the individual digits of the safety code must be entered! First connect the mains. Completely charge the robot before initial commissioning!

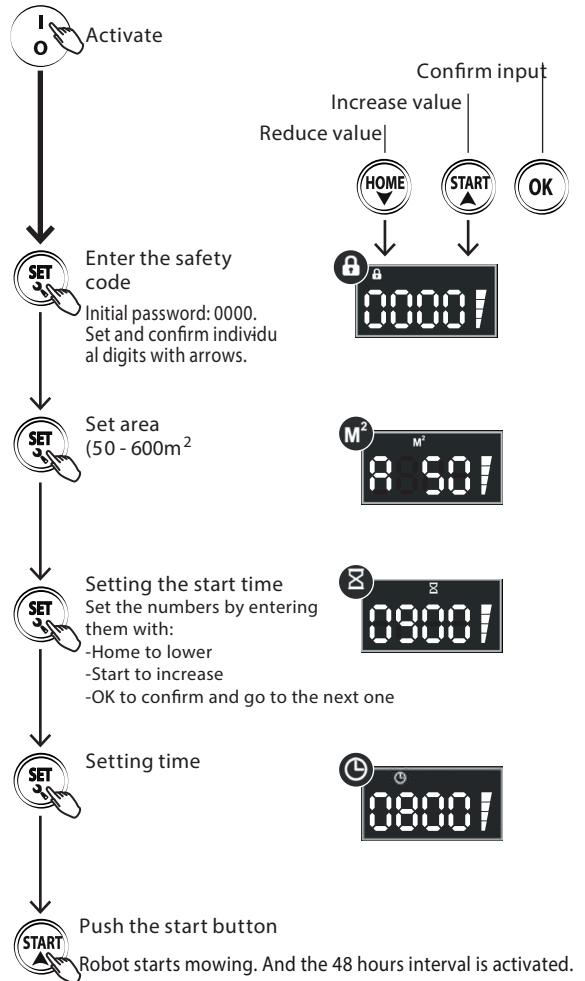

Manual start

- ! After activation, the individual digits of the safety code must be entered! First connect the mains. Completely charge the robot before initial commissioning!

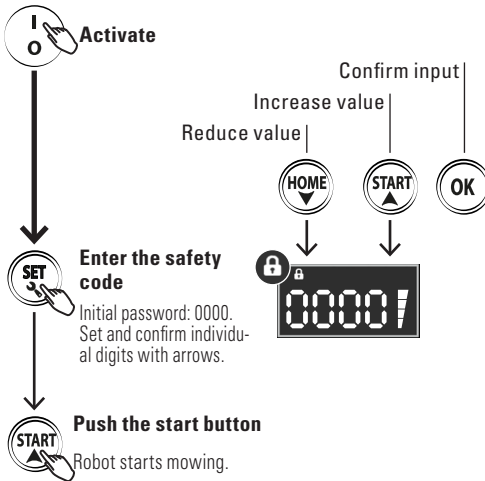

- ! If the robot is switched off, it must be started at the charging station.
Working time: 100 m² = 120 min. (mowing time + charging time).

If you want to change the code

Start by pressing the factory code 0000 + START.

The machine leaves the docking station and starts operating.

After a few meters • press STOP - error code E1 appears on the display.

- Press START and hold the START button for 10 seconds until the code U133 appears on the display.
- Press SET. The lock icon (image) flashes. Press the factory code 0000 one by one with OK, until 0000 is lit continuously.
- Press SET again and the lock icon flashes.

Now • press the 4-digit security code that you have personally chosen and then press OK.

Your personal security code has now been set and is lit continuously.

Finally, press START and the machine will continue to run.

DON'T FORGET YOUR CODE!

Note: If you forget your personal code, the machine must be sent to the distributor to be reset.

Back to the charging station

EN

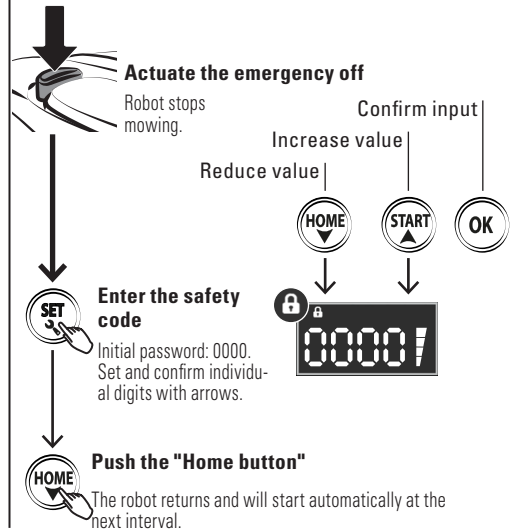

Cleaning

i Important: Clean the robot at regular intervals. If too much grass collects, the mowing result will suffer.

1

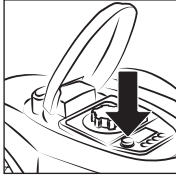

Turn off the robot

! Always wear protective gloves.

2

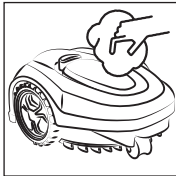

Wipe off the appliance moist, let it dry

! No water must enter the appliance! Do not use solvents! Do not spray off the appliance with a garden hose/high-pressure cleaner!

3

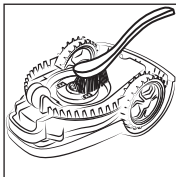

Clean knife disc/wheels

! Caution, sharp knives! Put on protective gloves!

4

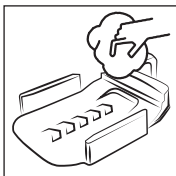

Clean the charger

! Always unplug the mains plug before cleaning the charging station!

Positioning

! Charge the robot fully first.

1

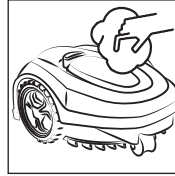

Clean the robot

2

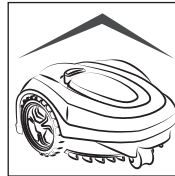

Store the robot, charging station and charging cable frost-protected

i The boundary line placed may be left on the lawn. Keep the appliance in a dry location outside of the reach of children, protected from direct sunlight and extreme temperatures!

! Charge the battery every 3 months in order to avoid deep discharge. Do not store the battery in temperatures of less than -5 °C or above 50 °C. Remove the robot from the charger after charging.

Replace the knife/remove caught objects

! Turn off the on/off switch first and put on protective gloves.

1

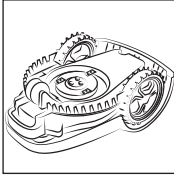

Reverse the robot, remove caught objects if necessary

2

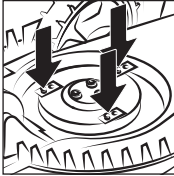

Release the screws, remove defective knives

! Check the knives every 2 months and replace them at the same time if necessary if the robot is used every day. Replace defective knives at once.

3

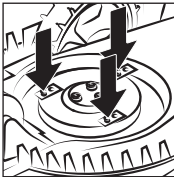

Insert new knives and new screws



i Ensure that the knives turn and work properly!

Inhoud

Technische informatie	26
Welkom	26
Veiligheidsinstructie	27
Veiligheidsplaatjes	28
Garantie	28
Installatie voorbereiding	29
Overzicht robot en onderdelen	30
Eerste gebruik	32
Status berichten / fout meldingen	33
Automatisch starten	34
Gebruik	34
Handmatig starten	35
Schoonmaken	36
Opbergen	36
Messen vervangen	37

Technische Informatie

Oplaad voltage	AC100 –240 V
Frequentie	50/ 60 Hz
Hoogte instelling	20 – 60 mm
Maaibreedte	18 cm
Gewicht	Ongeveer 9.5 kg
Maximum oppervlakte	600 m ²
Batterij capaciteit	2Ah Li-ion
Batterij voltage	28 V
Oplaadtijd	+/- 45 min
Werkingsijd	+/- 45 min
Geluid	60 dB(A)
Veiligheidsklasse	IP56

Welkom

U heeft een Zoef Robot product van hoge kwaliteit aangeschaft. Voor een effectieve en veilige werking dient u deze instructie te lezen en te volgen. Zorg dat u de veiligheids instructies goed heeft gelezen en begrepen voordat u het product gaat gebruiken. Bewaar deze handleiding en de originele verpakking als na slag werk en voor het vervoeren van de robot. We wensen u veel plezier en gemak van deze Zoef Robot.

Optionele accessoires

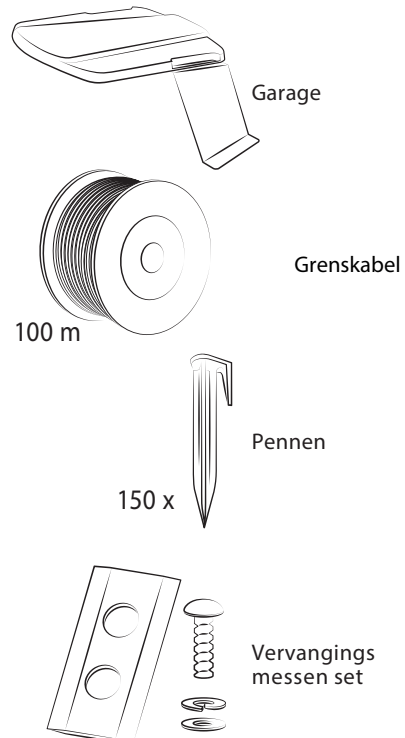

Veiligheidsinstructies

Personen jonger dan 14 jaar of met een beperkte lichamelijke, sensorische of mentale capaciteit mogen dit apparaat alleen bedienen, onderhouden en schoonmaken onder toezicht van een persoon die verantwoordelijk is voor hun veiligheid of die heeft uitgelegd hoe het apparaat veilig gebruikt moet worden en de risico's duidelijk zijn. Dit apparaat mag niet door kinderen gebruikt worden. Kinderen mogen niet met het apparaat spelen. Houd het apparaat en de aansluitkabel uit de buurt van kinderen jonger dan 14 jaar.

Controleer het apparaat regelmatig op beschadigingen of klem zitten van onderdelen. Gebruik nooit een beschadigd apparaat.

Reparatie aan de maaier mag alleen worden uitgevoerd door een specialist.

Niet goed repareren kan ernstige schade veroorzaken aan gebruikers.

Gebruik alleen accessoires van Zoef Robot voor een veilig gebruik van het apparaat.

Als het apparaat voor andere toepassingen of anders of incorrect gebruikt wordt, niet professioneel gerepareerd is, is Zoef Robot niet aansprakelijk en zal garantie komen te vervallen. Verwijder of schakel geen veiligheids elementen van het apparaat uit.

(Veiligheids flappen/vingers, veiligheidsknop) Beveiligingsklasse III voor een hoge veiligheid.

De robot is niet bedoeld voor professioneel gebruik.

Attentie; Gebruik de robot niet in de buurt van licht ontvlambare gassen of vloeistoffen of in de buurt van veel stof. -Explosie gevaar!-

Raak vertrouwd met de robot als de motor uit staat voordat u deze in gebruik neemt.

Waarschuwing:

Mensen die de instructies niet gelezen en begrepen hebben dienen op minimaal een meter afstand van de robot te blijven.

Attentie; Zet altijd de maaier uit en wacht tot deze staat voordat u deze gaat vervoeren, onderhoud plegen, repareren of schoonmaken, gedeeltelijk of geheel optillen, passeren van niet gras gebied of de robot achterlaat zonder toezicht. - Gevaar op ongelukken! Steek geen vingers of objecten in de openingen van de maaier. Houd een veilige afstand tot de maaier als deze aan het werk is of is ingeschakeld.

Draag geen los zittende sieraden, kleding e.d. en maak losse haren vast.

Als de robot een object schaaft zet deze onmiddellijk uit en controleer op beschadigingen.

Gebruik het apparaat nooit op natte of gladde oppervlaktes. Let op: bij steil of niet vlak terrein.



Houd niet geautoriseerde personen/dieren weg bij het werk gebied van de robot.

Gebruik de robot niet als u zich niet fysiek goed voelt, onder invloed bent van drugs, alcohol/medicijn, etc.

Zorg dat de messen stil staan voordat u onderhoud of schoonmaak werkzaamheden aan het apparaat gaat verrichten. Let op: de messen stoppen met een vertraging/draaien nog even nadat de robot uit is.

Zorg dat de maaier is afgekoeld voordat deze opgeborgen wordt.

Stroom aansluiting: Het voltage moet corresponderen met de op het oplaadstation vermelde voltage.

Controleer de kabel van het oplaadstation op eventuele beschadigingen. Gebruik nooit een beschadigd oplaadstation.

Reparaties aan het oplaadstation mogen alleen door specialisten uitgevoerd worden.

Gebruik nooit de kabel om de stekker uit het stopcontact te trekken. Houd de kabel uit de buurt van hete oppervlaktes, olie, scherpe randen en bewegende objecten.

Veiligheidsinstructies

Wij adviseren om het laadstation aan te sluiten op een aardlekschakelaar (max. 30 mA). Gebruik alleen een kabel met een bijpassende stekker. Wijzig **NOOIT** de kabel / netstekker! Er kunnen vloeistoflekken optreden bij onjuist gebruik van de batterij. Lichaamscontact met deze vloeistof moet vermeden worden. In geval van oogcontact moet u een arts raadplegen. Bewaar ongebruikte batterijen niet in de buurt van ,sleutels, spijkers, schroeven of andere metalen voorwerpen. Stel de batterij niet bloot aan direct zonlicht / vloeistoffen. Laad de batterij op en bewaar deze in de kamertemperatuur. Gebruik alleen het originele laadstation en de originele batterij. Let op: verwijder altijd de batterij in de volgende gevallen;
 Voor transport, voordat u de apparaten instelt, accessoires vervangen, onderhoud pleegt, Let op: gevaar voor verwondingen!

Batterij veiligheidscircuit

De batterij wordt automatisch uitgeschakeld als deze te heet, te veel stroom krijgt of bijna leeg is. Batterij veiligheidscircuit
 Laad de batterij om de 3 maanden op.
 Vermijd gehele ontlading.
 Bewaar de batterij niet in temperaturen lager dan -5 °C of hoger dan 50 °C.



Verwijdering / milieubescherming
 Gooi deze Zoef Robot aan het eind van de levensduur niet weg met het normale huisvuil maar lever deze in bij een door de overheid aangewezen inzamelpunt om het te laten recyclen. Voordat u uw Zoef Robot wegdoet en inlevert, dient u de batterij te verwijderen. De batterij bevat stoffen die schadelijk kunnen zijn voor het milieu. Gooi de batterij dan ook nooit weg met het normale huisvuil maar lever deze in bij een officieel inzamelpunt voor batterijen.

Let op de veiligheidsplaatjes op de robot



WAARSCHUWING - Lees de gebruiksaanwijzing voor inbedrijfstelling van de machine.



WAARSCHUWING - Houd u aan een veiligheidsafstand van de machine tijdens bedrijf.



WAARSCHUWING - Rijd niet op de machine.



WAARSCHUWING - Schakel de machine uit als u aan de machine gaat werken of deze optilt.



Garantie

Dit product is geproduceerd op basis van de hoogste kwaliteitsnormen. Een fabrieksgarantie van 24 maanden wordt toegekend, beginnend op de datum van de verkoop, bij aankoop van een nieuw product. De garantie dekt alleen defecten die te wijten zijn aan materiaal- en / of fabricagefouten en niet-naleving van beloofde eigenschappen. Slijtagedelen zijn vrijgesteld van de garantie. Bij het doen gelden van een garantie claim dient de bon met verkoopdatum ingesloten te zijn. Garantiereparaties mogen alleen worden uitgevoerd door geautoriseerde werkplaatsen. Een garantieclaim is alleen van toepassing op het beoogde gebruik. De garantie omvat geen schade veroorzaakt door de volgende gebeurtenissen: misbruik, overbelasting of verwaarlozing, commercieel gebruik (industrie, handel, verhuur), reparaties door onbevoegden, schade door vreemde voorwerpen, stoffen of ongevallen. Garantie voor batterij 1 jaar.

Installatie voorbereiding

Aanbeveling: maak een schets van het werkgebied en alle obstakels om de installatie te vereenvoudigen!

- **Opmerking:** wapening in ondergrondse gebouwen / aangrenzende grenslijnen en stroomkabels van andere elektrische apparaten produceren magnetische velden die navigatie-interferentie kunnen veroorzaken.

Opmerking: Schakel het apparaat uit tijdens lange regenperiodes.

De grond zal modderig zijn na sterke regen. De maaier kan onder dergelijke omstandigheden worden aangetast en kan het functioneren en het uiterlijk van het gazon nadelig beïnvloeden.

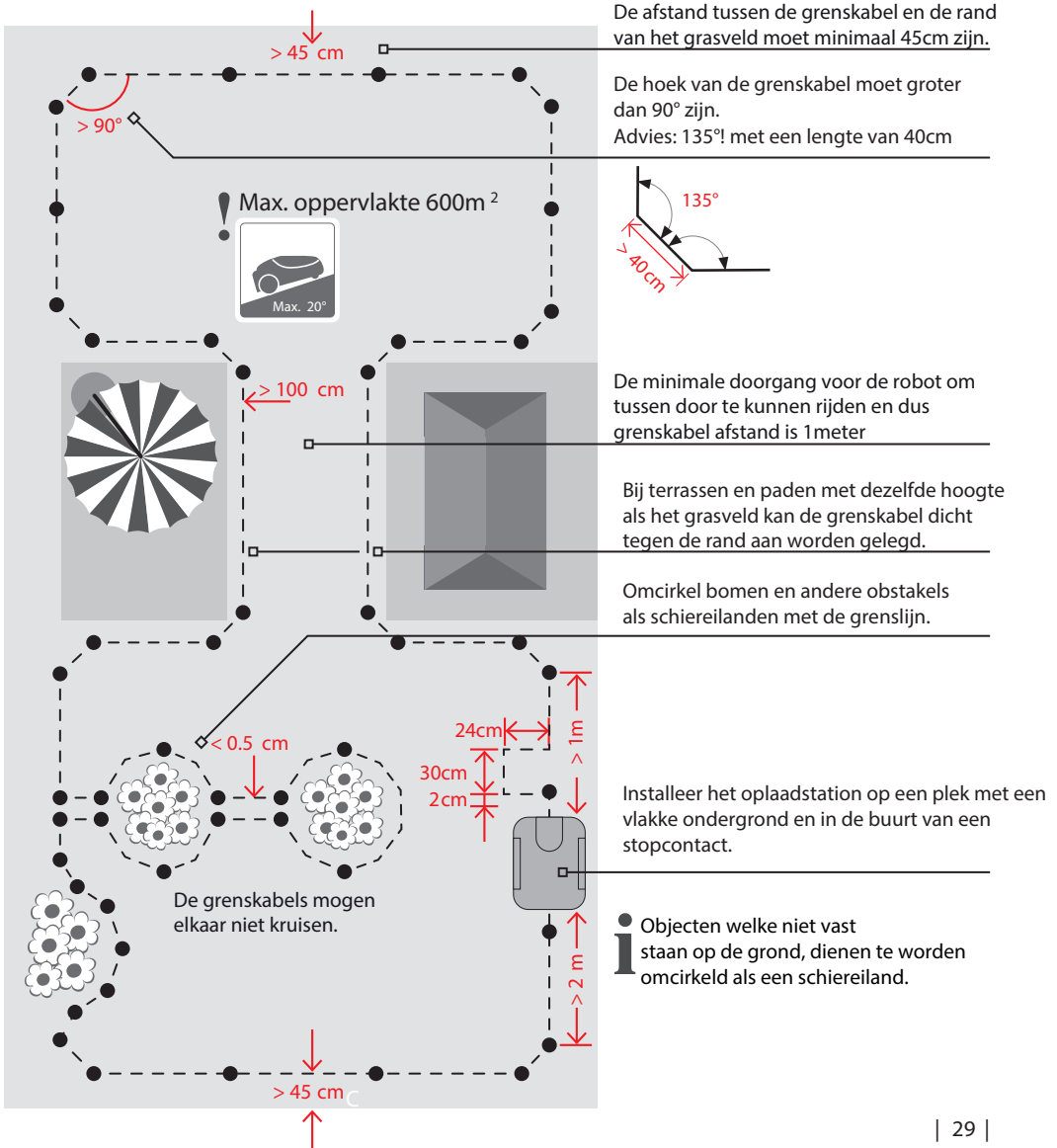

Overzicht robot en onderdelen

- Toegangscode
- Tijd
- Oppervlakte
- Start tijd
- Regen sensor

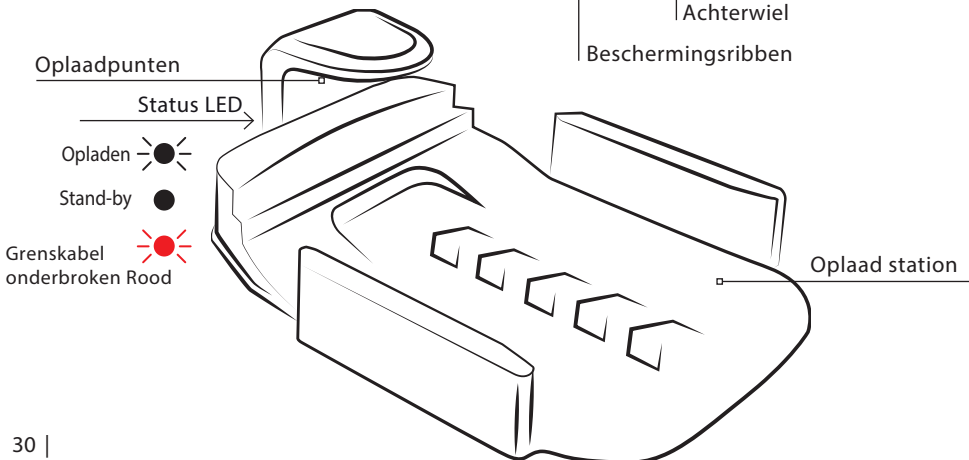
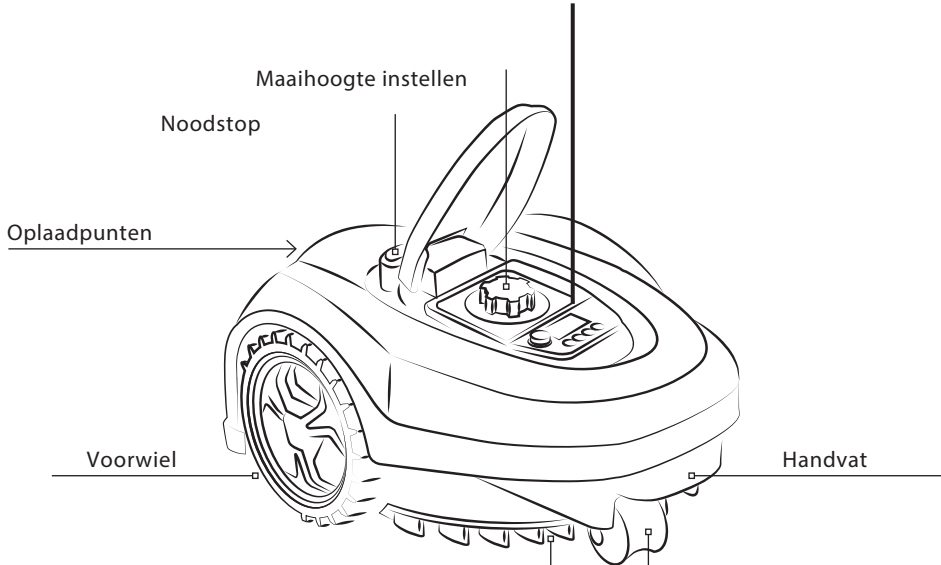
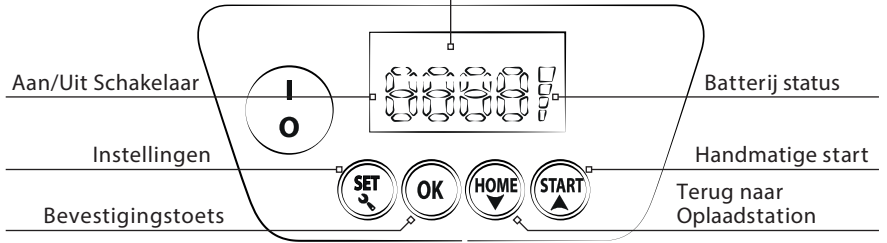

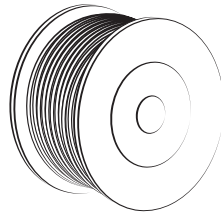

100m grenskabel

6 pennen



150 pennen



4 grenskabel connectoren



2 grenskabel aansluit connectoren



9 vervangings messen met schroeven

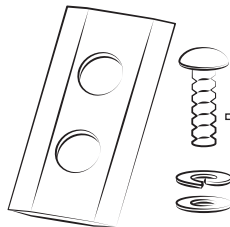

Netwerk adapter met aansluit kabel

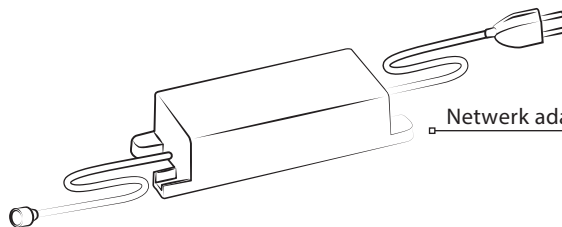

Verlengkabel

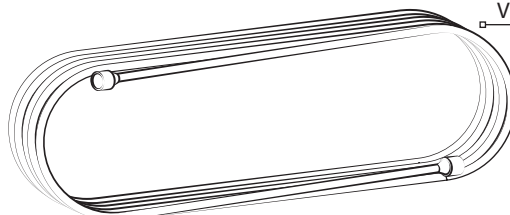

Eerste gebruik

! Let op: Lees de veiligheids instructie goed door voordat u verder gaat.
Controleer of alle onderdelen aanwezig zijn.

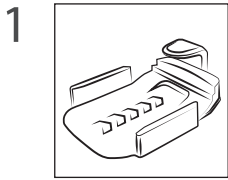

Plaats het oplaadstation
Let op de juiste afstanden en uitlijning.
! Plaats het oplaadstation op een vlakke ondergrond en in de buurt van een stopcontact.

De 'IN' pijl op het oplaadstation moet in de richting van het werkgebied wijzen!

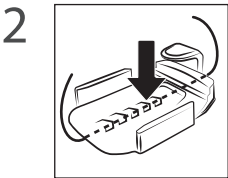

Plaats de kabel onder het oplaadstation in de kabelgoot.
! Reserveer minimaal 50 cm aan beide uiteinden!

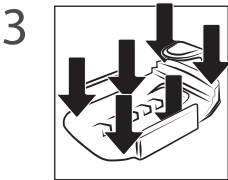

Zet het oplaadstation vast door de 6 pennen in de grond te draaien.

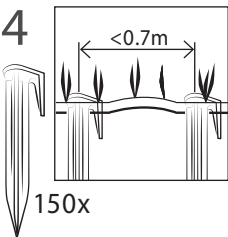

Plaats de grenskabel langs het gras, met de pennen
! Laat de pennen niet uitsteken!
• Advies: plaats de grenskabel goed vast op het gras. Het zal dan snel in het gras groeien

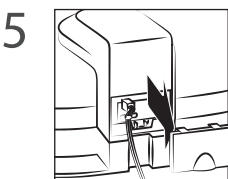

Verwijder de afdek kap.

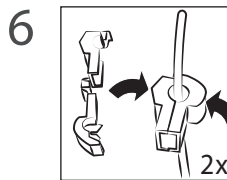

Plaats de klem om de kabel en druk deze goed dicht.

! Strip de kabel indien nodig.

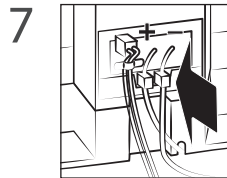

Verbind de grenskabel connectoren

! Verbind de kabel die onder het oplaadstation door loopt aan de + en verbind de andere kabel aan de -

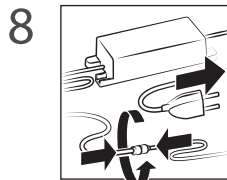

Verbind de adapter en kabel

● (groen) Correcte installatie
● (rood) Foutieve installatie: = (knik/onderbreking/los contact)

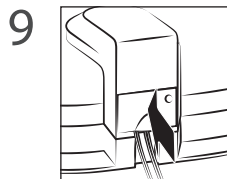

Plaats afdekkap terug

! Laad de robot helemaal op voor gebruik

Status berichten / fout meldingen

- | | |
|--|--|
| <p>E1 Til sensor geactiveerd
Achterwiel geblokkeerd of opgetild?
Herstel het achterwiel en start de robot opnieuw.</p> <p>E2 Robot buiten de grenslijn.
Plaats de robot erin, start opnieuw</p> <p>E3 Grenslijn onderbroken.
Rode indicatielamp knippert? Reparatie - grenslijn, herstart robot</p> <p>E4 Gras te hoog? (> 4 cm)? Linker wiel geblokkeerd? Start de robot opnieuw</p> <p>E5 Bots sensor geactiveerd. Obstakels?
Herstart the robot.</p> <p>E6 Overstroom op de linker aandrijfmotor.
Gras te hoog? (> 4 cm)? Rechter wiel geblokkeerd? Start de robot opnieuw</p> <p>E7 Overstroom op de rechter aandrijfmotor.
Noodstop geactiveerd
Start de robot opnieuw</p> <p>E8 Fout bij laadstatus
Defect van de batterij. Herstart de robot meerdere keren, als het probleem blijft bestaan, contact opnemen met de servicedienst.</p> <p>E9 Over- / onderstroom van de robot.
Storing op de printplaat. Herstart de robot meerdere keren, als het probleem blijft bestaan, contact opnemen met de dienst.</p> <p>E10 Helling groter dan 20 graden? Herstart de robot</p> <p>E11 Kantelsensor geactiveerd
Wiel slijt</p> <p>E12 Gras te hoog of te nat? Start de robot.</p> <p>E13 Oververhitting van de batterij
Wacht tot de batterij is afgekoeld.
Start de robot opnieuw.</p> | <p>F1 Robot start niet, signaal aanwezig
Robot wordt buiten de grenslijn of te ver er vandaan gestart? Start de robot opnieuw, maar nu binnen de grenslijn of dichterbij.</p> <p>F2 Robot start niet, geen signaal (laadstation)
Grenslijn / netadapter correct verbonden?</p> <p>F3 Robot start niet
De stroom van robotmaaier is eerder uitgeschakeld? Plaats het in het laadstation en start het opnieuw.</p> <p>F4 Batterij spanning te laag
Laad de robot volledig op</p> |
|--|--|

Herstart de robot

1. Plaats de robot op de grenskabel
2. Toets de pin code in
3. Toets op start

- i** Als de robot voorafgaand uit geschakeld is geweest.
Start de robot dan op het oplaadstation.
Start de robot helemaal opnieuw op.

Gebruik

! Lees en begrijp de veiligheidsinstructies!

1 Prepareer het grasveld

- ! Zorg ervoor dat er geen objecten zijn (dennen-appels, takken, stenen, enz.) die de robot kunnen beschadigen of weggeschoten / weggeworpen kunnen worden.

Stel tijdens het eerste maaiproces altijd de maaihoogte op MAX om schade aan de grens lijn te voorkomen! Maai het gazon maximaal tot 4 cm tijdens de eerste maaibeurt

2

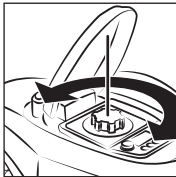

Maaihoogte instellen (2-6cm)

- ! Advies: Zet de maaihoogte niet te laag. Dit zal het gras uitdrogen bij warm weer.

3

Automatische start
of:
Handmatige start



! Druk onmiddellijk op de stopknop bij gevaar, ongelukken of als de robot heftig begint te trillen.

- De robot gaat automatisch terug naar het oplaadstation. Hervat automatisch het maaien.
- Regen Sensor: De robot gaat automatisch naar het oplaadstation als het begint te regenen. Volgende interval start is na 48 uur.
- Robot stopt automatisch bij hellingen >20 !
- Bots sensoren! Robot draait om bij obstakels.
- Gevaar op letsel! Grijp nooit in de messen!

Automatisch starten

- ! Zet de robot AAN door de AAN/UIT knop in te schakelen.
- Toets de pin code in.
Laad de robot helemaal op voor de eerste in bedrijfstelling!

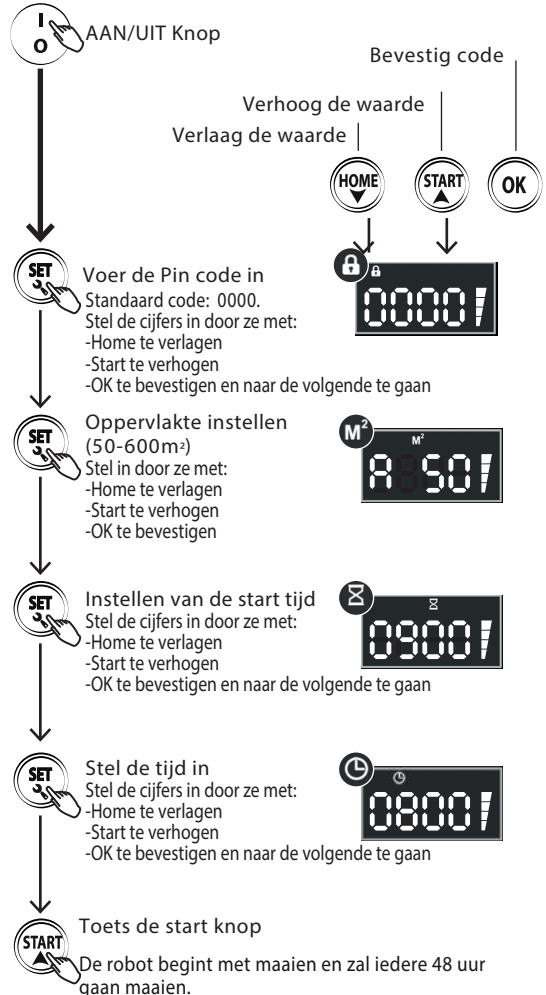

Handmatige start

- ! Zet de robot AAN door de AAN/UIT knop in te schakelen.
- Toets de pin code in.
Laad de robot helemaal op voor de eerste in bedrijfstelling!

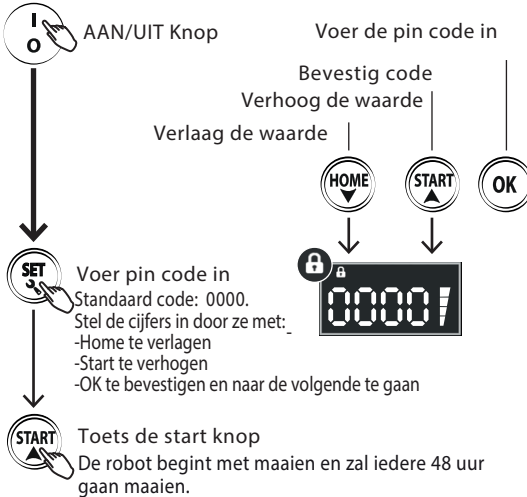

- Als de robot uitgeschakeld is moet deze vanaf het oplaadstation worden gestart.

Werktijd: 100m²,= 120 min. (maai + oplaad tijd).

Pin code wijzigen

Begin door op de fabriekscode 0000 + START te drukken.

De machine verlaat het dockingstation en begint te werken.

Na enkele meters • druk op STOP - foutcode E1 verschijnt op het display.

- Druk op START en houd de START-knop 10 seconden ingedrukt tot de code U133 op het display verschijnt.
- Druk op SET. Het slotpictogram (afbeelding) knippert. Druk één voor één op de fabriekscode 0000 met OK, totdat 0000 continu oplicht.
- Druk nogmaals op SET en het vergrendelingspictogram knippert.
- Druk op de 4-cijferige Pin code die u persoonlijk hebt gekozen en druk vervolgens op OK.

Uw persoonlijke beveiligingscode is nu ingesteld en brandt continu.

Druk ten slotte op START en de machine blijft draaien.

VERGEET UW CODE NIET!

NB: Als u uw persoonlijke code vergeet, moet de machine naar de distributeur worden gestuurd om te worden gereset.

Terug naar het oplaadstation

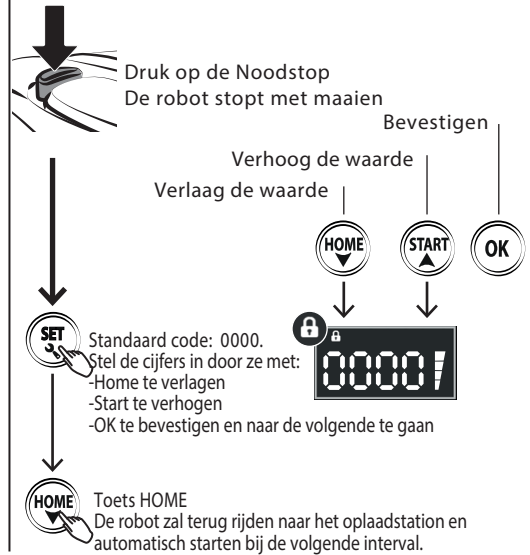

Schoonmaken

i Belangrijk: maak de robot regelmatig schoon.
 Als er veel gras onder de robot verzameld wordt zal het maairesultaat hier onder lijden.

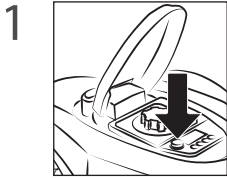

Zet de robot uit
 ! Draag altijd beschermende handschoenen

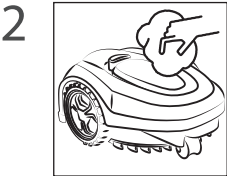

! Veeg het apparaat af met een vochtige doek.
 • Er mag geen water in het apparaat komen!
 Gebruik geen oplosmiddelen!
 Niet afspreiten met een tuinslang / hogedrukreiniger

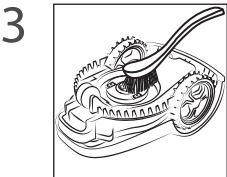

! Controleer de messenhouder en de wielen
 • Let op! Scherpe messen!
 Draag beschermde handschoenen

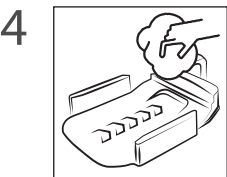

! Opladstation Schoonmaken
 • Trek de stekker uit het stopcontact voordat u gaat schoonmaken!

Opslaan/winter stalling

! Laad de robot eerst volledig op!

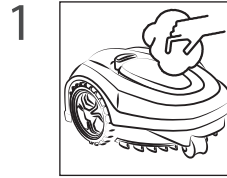

Maak de robot schoon

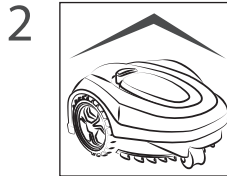

i Sla de robot, het oplaadstation en oplaadkabel op tegen vorst.
 De grenskabel mag op het veld blijven liggen.
 Bewaar de robot op een droge plek, buiten het bereik van kinderen en beschermd tegen direct zonlicht en extreme temperaturen.

! Laad de robot iedere 3 maanden op om diepe ontlading van de accu te voorkomen.
 • Bewaar de batterij niet op een plek met een lagere temperatuur dan -5 °C of warmer dan 50 °C.
 Verwijder de maaier van het oplaadstation na het opladen. (als deze is opgeslagen)

Vervangen van de messen



Zet de maaier uit met de AAN/UIT knop en trek beschermende handschoenen aan.

1

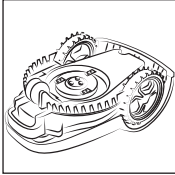

Draai de robot om en verwijder gras, takjes, vuil en andere objecten die er niet horen.

2

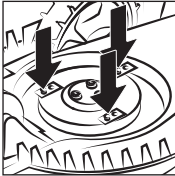

Draai de schroeven los en verwijder de messen.

- ! Controleer de messen iedere 2 maanden en vervang deze alle 3
 - tegelijkertijd als de robot om de dag zijn werk doet.
- Verwijder beschadigde messen onmiddellijk

3

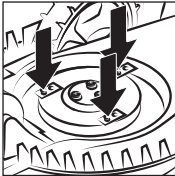

Plaats de nieuwe messen en draai deze vast met nieuwe schroeven.

3x

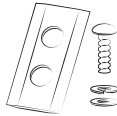

Controleer of de messen kunnen draaien en of deze goed functioneren!

Table des matières

Informations techniques	38
Bienvenue	38
Consignes de sécurité	39
Panneaux indicateurs sur l'appareil	40
Garantie	40
Préparation de l'installation	41
Aperçu de l'appareil	42
Configuration initiale	44
Messages d'état / Messages d'erreur	45
Démarrage automatique	46
Utilisation	46
Démarrage manuel	47
Nettoyage	48
Entreposage	48
Remplacement du couteau	49

Informations Techniques

Tension de charge	AC100 -240 V
Fréquence	50/ 60 Hz
Réglage de la hauteur	20 -60 mm
Largeur de coupe	18 cm
Poids	sur. 9.5 kg
Surface maximale	600 m ²
Capacité de la batterie	2Ah Li-ion
Tension de la batterie	28 V
Temps de charge	+/- 45 min
Durée de fonctionnement	+/- 45 min
Niveau de puissance sonore LWA	60 dB(A)
Classe de protection	IP56

Bienvenue

Vous achetez un produit de haute qualité, ce qui témoigne de vos attentes élevées à son égard. Pour un fonctionnement efficace et sûr, lisez et suivez attentivement ces instructions et les consignes de sécurité qu'elles contiennent. Conservez cette notice et l'emballage d'origine pour pouvoir vous y reporter ultérieurement et pour le ré-emballage en vue d'un transfert. Nous souhaitons que vous choisissiez toujours nos appareils et nos produits à l'avenir.

Accessoires en option

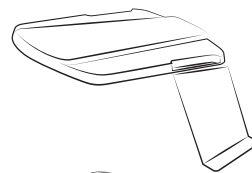

Garage

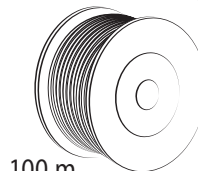

100 m

Câble périphérique



150 x

Clous

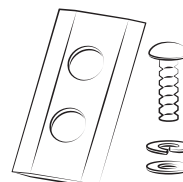

Jeu de couteaux de remplacement

Consignes de sécurité

Les personnes âgées de 14 ans ou plus ayant des capacités physiques, sensorielles ou mentales réduites, manquant d'expérience ou de connaissances ne peuvent utiliser l'appareil, le nettoyer ou l'entretenir que si elles sont supervisées par une personne responsable de leur sécurité ou si on leur a montré comment utiliser l'appareil en toute sécurité et si elles ont compris les risques inhérents à son utilisation.

Cet appareil ne doit pas être utilisé par des enfants. Les enfants ne doivent pas jouer avec l'appareil. Gardez l'appareil et le câble d'alimentation hors de portée des enfants de moins de 14 ans.

Vérifiez périodiquement si l'appareil n'est pas endommagé et serrez les vis. Ne jamais faire fonctionner un appareil défectueux.

Les réparations sur l'appareil ne doivent être effectuées que par un spécialiste.

Des réparations non conformes peuvent entraîner des risques pour l'utilisateur.

N'utilisez que des accessoires d'origine homologués par le fabricant.

Si l'appareil est utilisé à d'autres fins que celles spécifiées par le fabricant, s'il est mal utilisé ou s'il n'est pas réparé par un professionnel, nous déclinons toute responsabilité pour les dommages qui en résultent. Dans ce cas, le droit à la garantie sera annulé.

Ne pas retirer ou désactiver les éléments de sécurité installés sur l'appareil (par exemple, les volets ou couvercles de protection, l'interrupteur de sécurité). Classe de protection III pour une sécurité accrue de l'appareil.

L'appareil n'est pas destiné à un usage commercial. Attention : Ne pas faire fonctionner l'appareil à proximité de liquides/gaz ou de poussières facilement inflammables - danger d'explosion ! Familiarisez-vous avec l'appareil avant la première utilisation lorsque le moteur est arrêté.

Avertissement :

Les personnes qui n'ont pas lu et compris les instructions doivent se tenir à au moins un mètre du robot.

Attention : Toujours arrêter l'appareil et attendre l'arrêt des pièces de l'appareil avant de procéder au transport, à l'entretien, aux réparations, au nettoyage, au vidage du panier, au levage partiel ou complet de l'appareil, au passage de zones non herbeuses ou à la sortie de l'appareil sans surveillance - risque de blessure !

Ne pas introduire d'objets et/ou les doigts dans les orifices de l'appareil.

Tenez bien l'appareil, assurez-vous d'avoir une position sûre. Respectez la distance de sécurité.

Ne portez pas de bijoux, vêtements, etc. en vrac et attachez vos cheveux longs.

En cas de blocage ou d'éraflures par un objet : arrêtez immédiatement le moteur et vérifiez l'état de l'appareil.

Ne jamais faire fonctionner l'appareil sur des surfaces mouillées ou verglacées.

Attention en cas de travail sur des pentes raides/terrain accidenté.



Tenir les personnes/animaux non autorisés à l'écart de la zone de travail. Éteindre les appareils non utilisés/non surveillés.

N'utilisez pas l'appareil si vous êtes somnolent, physiquement malade, sous l'influence de drogues/alcool/médicaments, etc. Respectez les dispositions publiques en matière de temps de repos.

N'effectuez les travaux de nettoyage et d'entretien qu'après l'arrêt complet du couteau. Attention : Le couteau accuse un certain décalage !

Laissez l'appareil refroidir avant de le ranger.

Alimentation électrique : la tension doit correspondre aux indications figurant sur la plaque signalétique de la station de charge.

Vérifiez si la station de charge/le câble d'alimentation sont endommagés. Ne mettez jamais en service la station de chargement endommagée.

Pour des raisons de sécurité, les réparations sur la station de charge ne doivent être effectuées que par des spécialistes.

Ne tirez jamais sur le câble d'alimentation, par exemple pour retirer la fiche secteur. Tenez le câble secteur à l'écart des surfaces/objets chauds, des huiles, des arêtes vives et des objets en mouvement.

Consignes de sécurité

Nous conseillons de raccorder la station de charge à un disjoncteur différentiel (max. 30 mA).

Utilisez uniquement un câble avec une fiche secteur adaptée. Ne modifiez JAMAIS le câble / la fiche secteur !

Des fuites de liquide peuvent se produire lors d'une utilisation incorrecte de la batterie. Tout contact du corps avec ce fluide doit être évité. En cas de contact avec les yeux, vous devez consulter un médecin.

Ne pas exposer la batterie à la lumière directe du soleil / aux liquides. Chargez et stockez la batterie à température ambiante.

Ne gardez pas la batterie inutilisée à proximité de bobines, clés, clous, vis ou autres objets métalliques. N'utilisez que la station de charge et la batterie d'origine. Attention : Toujours retirer la batterie pour le transport, avant de procéder au réglage des appareils, que ce soit pour le remplacement d'accessoires, l'entretien, le levage partiel ou complet de l'appareil ou lorsque vous laissez l'appareil sans surveillance - risque de blessure !

Circuit de sécurité de la batterie

La batterie s'éteint automatiquement si elle devient trop chaude, reçoit trop de courant, est pratiquement déchargée.

Chargez la batterie tous les 3 mois afin d'éviter une décharge trop importante. Ne stockez pas la batterie à des températures inférieures à -5 °C ou supérieures à 50 °C.



Élimination/Protection de l'environnement

Ne jamais jeter cet appareil avec les ordures ménagères. Renseignez-vous auprès de votre municipalité sur le point de collecte officiel le plus proche et n'utilisez que celui-ci. Si les appareils sont jetés sans contrôle, des contaminants peuvent s'échapper et empoisonner la chaîne alimentaire, la flore et la faune. Votre point de vente est tenu de reprendre les appareils usagés. Nous vous demandons donc de nous soutenir en contribuant activement à la protection de l'environnement en retournant cet appareil au fabricant. Le fabricant garantit une élimination professionnelle selon les directives locales. Éliminez la batterie de manière professionnelle conformément aux dispositions locales. Ne pas jeter avec les ordures ménagères !

Panneaux indicateurs sur l'appareil



AVERTISSEMENT - Lisez la notice d'utilisation avant la mise en service de la machine.



AVERTISSEMENT - Respectez une distance de sécurité avec la machine pendant son fonctionnement.



AVERTISSEMENT - Ne pas monter sur la machine.



AVERTISSEMENT - Éteignez la machine avant de travailler sur celle-ci ou de la soulever.



Garantie

Ce produit a été fabriqué selon les plus hauts standards de qualité. Une garantie du fabricant de 24 mois est accordée, à compter de la date de vente, à l'achat d'un nouveau produit. La garantie ne couvre que les défauts qui sont dus à des vices de matériaux et/ou de fabrication et à la non-conformité des propriétés promises. Les pièces usées sont exclues de la garantie.

Pour faire valoir la garantie, il convient de joindre le reçu original avec la date de vente.

Les réparations sous garantie ne doivent être effectuées que par des ateliers ou des centres de service agréés.

La garantie ne s'applique que dans le cadre d'une utilisation conforme à sa destination. La garantie ne s'applique pas aux dommages causés par les événements suivants :

Mauvais traitements, surcharge ou négligence, utilisation commerciale (industrie, commerce, location), réparations effectuées par des services non autorisés, dommages causés par des corps étrangers, des substances ou des accidents. Garantie de 1 an sur les batteries.

Préparation de l'installation

Recommandation : Faites un croquis de la zone de travail et de tous les obstacles afin de faciliter l'installation!

Remarque : Les fers d'armature dans les constructions souterraines/les lignes de délimitation adjacentes et les câbles électriques d'autres appareils électriques produisent des champs magnétiques qui peuvent provoquer des perturbations de la navigation.

Remarque : éteignez l'appareil en cas de pluie prolongée.

Le sol sera boueux après une forte pluie. Dans de telles circonstances, le rendement de la tonte peut être diminué et l'aspect de la pelouse peut en souffrir.

Distance du câble périphérique par rapport à la limite du gazon au moins 45 cm!

L'angle intérieur des coins doit être supérieur à 90°.
Recommandation : 135° ! Longueur d'au moins 40 cm!

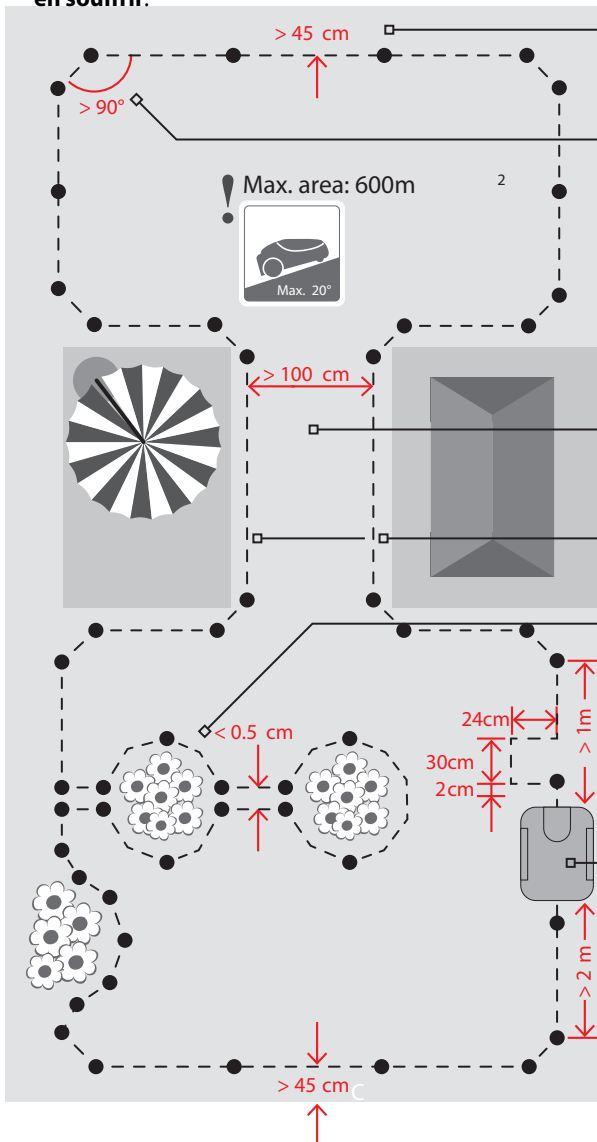

La distance entre le câble périphérique (corridor) et un câble périphérique adjacent (autre robot) doit être d'au moins 1 mètre !

Pour les changements de niveau sur les terrasses / chemins, le câble périphérique peut être posé près du bord.

Contournez les arbres et autres obstacles avec le câble périphérique.

Installez la station de charge de niveau et près d'une source de courant.

Les obstacles de moins de 150 mm ou qui ne sont pas fixés au sol doivent être encerclés par une ligne de démarcation sous forme d'îlots.

Aperçu de l'appareil

- Code de sécurité
- Heure
- Zone
- Heure de démarrage
- Senseur de pluie

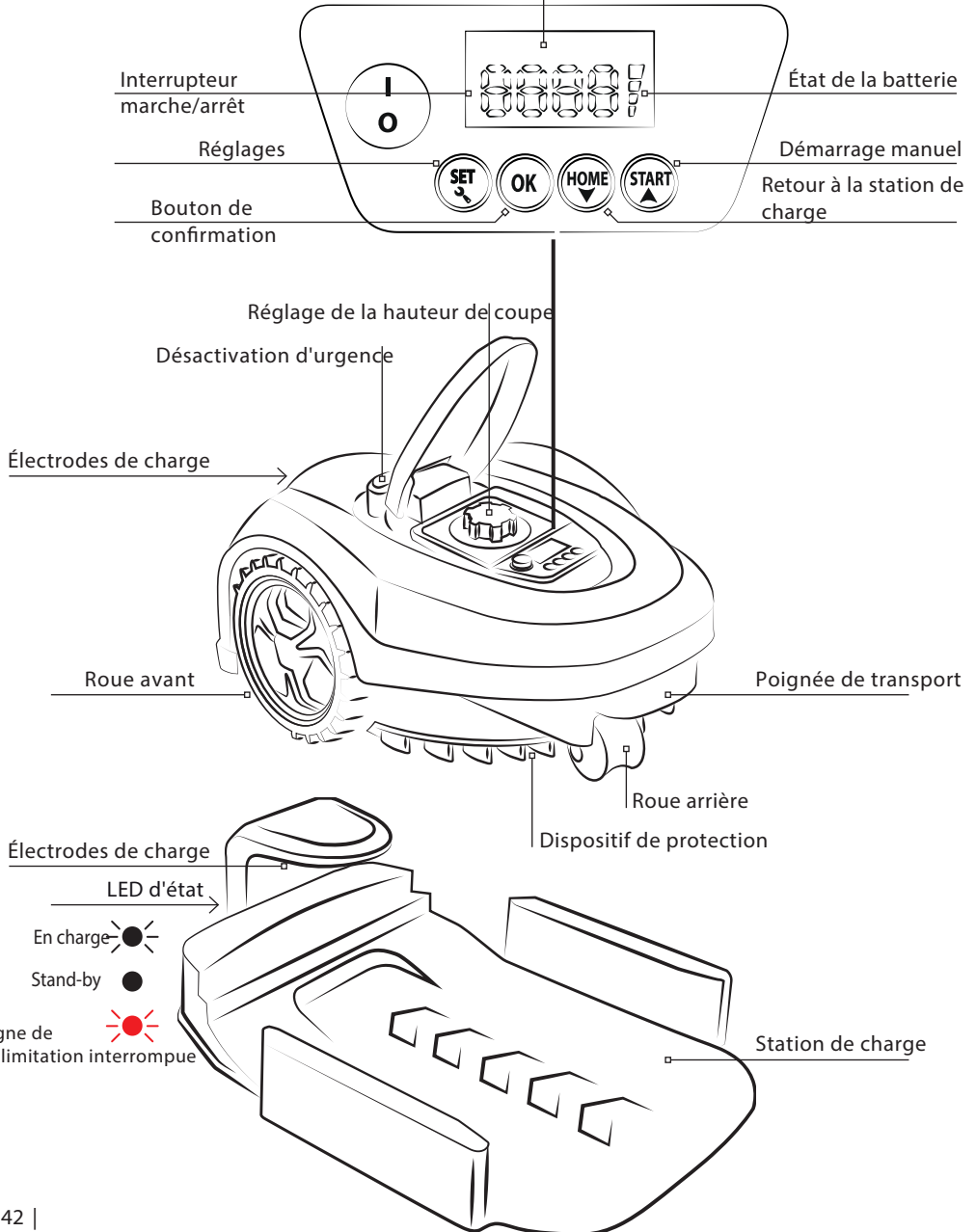

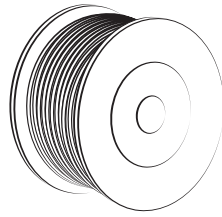

100m ligne de démarcation

6 patères



150 clous



4 connecteurs de lignes de démarcation



2 pinces de ligne de démarcation



9 lames de rechange avec vis

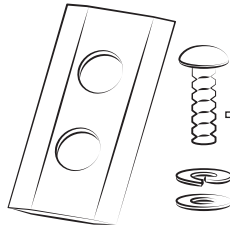

Adaptateur secteur

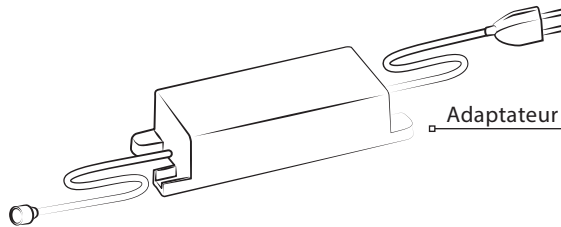

Rallonge

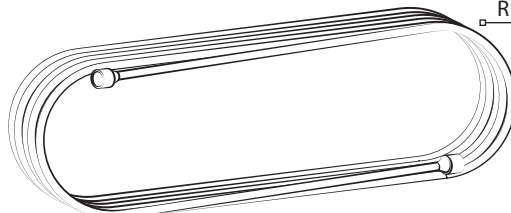

Configuration initiale

! Veuillez lire les consignes de sécurité avant la mise en service.
Vérifiez que l'appareil est complet.

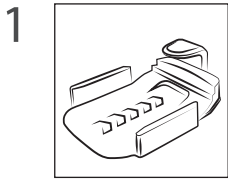

Positionner la station de charge
! Respectez les distances et l'alignement.
• Installez la station de charge au niveau et à proximité d'une source d'énergie !

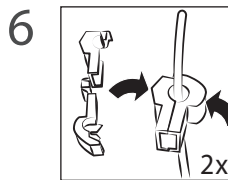

Placez le fil dans la pince et fermez-la fermement.
! Dénudez le câble périphérique si nécessaire.

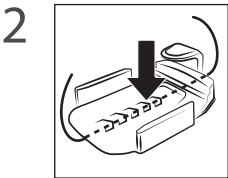

Placez le câble périphérique sous la station de charge dans une rainure de câble.
! Prévoyez au moins 50 cm de réserve aux extrémités !

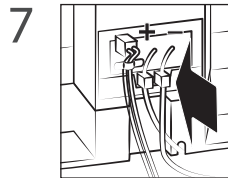

Raccordement des bornes
! Raccordez le câble périphérique sous la station de charge à la connexion plus ! Raccordez un autre câble à la connexion négative !

Assurez-vous que la flèche «N» pointe vers la zone de travail.

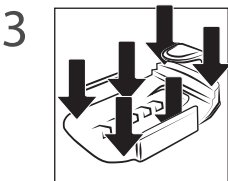

Fixez la station de charge

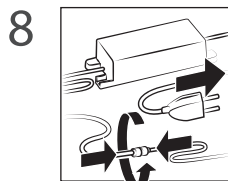

Raccordement du bloc secteur
● Installation correcte
● (rouge) Installation défectueuse : = (coude/interruption/contact desserré)

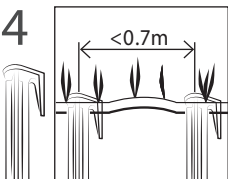

Placement du câble périphérique tendue avec les clous
! Placer le câble périphérique < 2 - 3 cm dans le sol !
• Recommandation : Placer le câble périphérique tendu sur la pelouse. Le câble périphérique va s'enfoncer dans le gazon

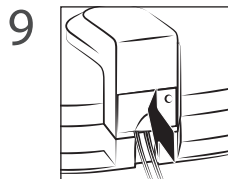

Posez le couvercle
! Chargez complètement le robot avant la première mise en service !

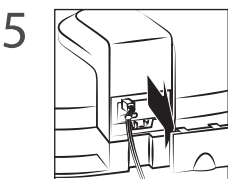

Enlever le couvercle.

Messages d'état / Messages d'erreur

E1	Arrêt d'urgence actionné Redémarrer le robot.	F1	Le robot ne démarre pas, signal présent. Le robot est démarré en dehors du câble périphérique ou trop loin de celle-ci ? Redémarrez le robot.
E2	Robot en dehors de l'amorce du câble périphérique. Placez le robot à l'intérieur, redémarrez.	F2	Le robot ne démarre pas, pas de signal (station de charge). Le câble périphérique/l'adaptateur secteur sont-ils correctement connectés ?
E3	Déclenchement du capteur de levage. La roue arrière est bloquée ou soulevée? Restaurer - la roue arrière puis redémarrer le robot.	F3	Le robot ne démarre pas. L'alimentation de la tondeuse robot s'est éteinte prématurément ? Amenez-la sur la station de charge et redémarrez-la.
E4	Surcharge sur le moteur d'entraînement gauche. L'herbe est trop haute ? (> 4cm) ? Roue gauche bloquée ? Redémarrer le robot.	F4	Tension de batterie trop faible. Chargez complètement le robot.
E5	Déclenchement du capteur de collision Obstacles ? Redémarrer le robot.		
E6	Surcharge du moteur de coupe. Herbe trop haute ? (> 4cm) ? Manchon de coupe bloqué ? Redémarrer le robot.		
E7	Surcharge sur le moteur d'entraînement droit. L'herbe est trop haute ? (> 4cm) ? Roue droite bloquée ? Redémarrer le robot.		
E8	Erreur d'état de charge. Dysfonctionnement de la batterie. Redémarrez le robot plusieurs fois, si le problème persiste, contactez le service après-vente.		
E9	Surcharge/sous-charge du robot. Dysfonctionnement sur la carte électronique. Redémarrer le robot plusieurs fois, si le problème persiste, contactez le service.		
E10	Déclenchement du capteur d'inclinaison. Inclinaison supérieure à 20 degrés ? Redémarrer le robot.		
E11	Glissement des roues.		
E12	L'herbe est trop haute ou trop humide ? Redémarrez le robot.		
E13	Surchauffe de la batterie. Attendez que la batterie refroidisse. Redémarrez le robot.		

Redémarrer le robot

1. Placez le robot sur le câble périphérique
2. Entrez le code de sécurité
3. Appuyez sur le bouton de démarrage

i Si le robot s'est éteint prématurément, il ne peut être démarré que sur la station de charge.

Utilisation

! Respectez les consignes de sécurité !

1 Préparation de la pelouse

- ! Assurez-vous qu'aucun objet (pommes de pin, branches, pierres, etc.) ne peut endommager le robot ou être éjecté par celui-ci.
 - le robot ou être éjecté par celui-ci.
- Lors de la première tonte, réglez toujours la hauteur de coupe sur MAX afin d'éviter d'endommager le câble périphérique ! Lors de la première tonte, coupez le gazon à 4 cm maximum.

2

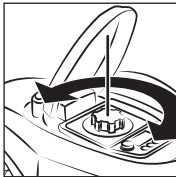

Réglage de la hauteur de coupe (2-6 cm)

- ! Recommandation : Ne pas régler la hauteur de coupe trop courte par temps sec pour éviter le dessèchement du gazon !

3

Programme Démarrage automatique
ou:
Démarrage manuel

- ! Désactivation d'urgence : Appuyer immédiatement sur le bouton STOP et éteindre le robot en cas de danger, d'accident ou si l'appareil vibre fortement.
- Le robot retourne seul à la station de charge pour être rechargé. Reprise automatique de la tonte.
- Détecteur de pluie : le robot retourne à la station de charge en cas de pluie. Nouveau démarrage dans un intervalle de 48 heures.
- Le robot s'arrête automatiquement en cas d'inclinaison >20°
- Capteur de collision! Le robot se déplace autour des obstacles.
- Risque de blessure ! Ne jamais mettre la main sur des couteaux en mouvement.

Démarrage automatique

- ! Après l'activation, les chiffres du code de sécurité doivent être saisis !
- Raccorder d'abord au secteur.
Chargez complètement le robot avant la première mise en service !

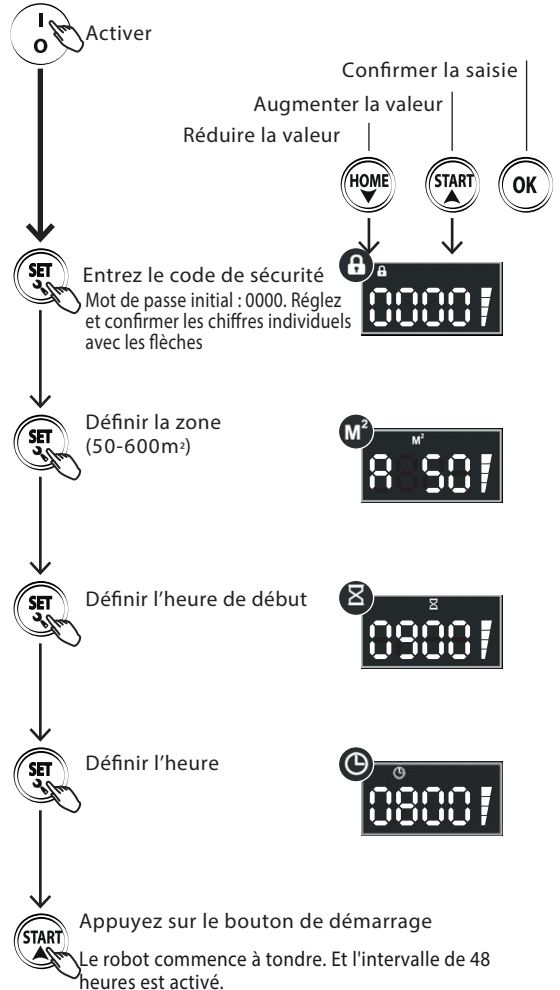

Démarrage manuel

- ! Après l'activation, les différents chiffres du code de sécurité doivent être saisis ! Raccorder d'abord au secteur. Chargez complètement le robot avant la première mise en service !

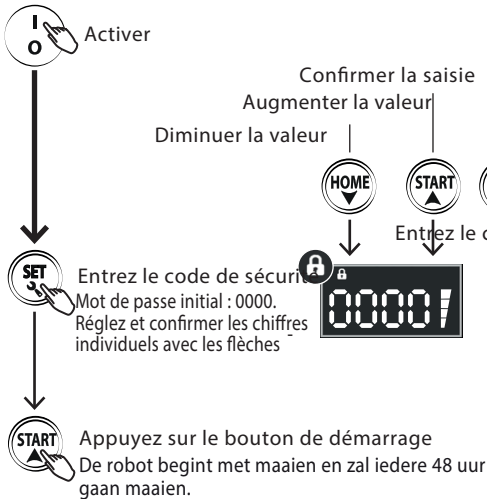

- Si le robot est éteint, il doit être démarré à la station de charge.
i Temps de travail : 100 m2 = 120 min (temps de tonte + temps de charge).

Si vous souhaitez changer le code

Commencez par appuyer sur le code d'usine 0000 + START.

La machine quitte la station d'accueil et commence à fonctionner.

Après quelques mètres, • appuyez sur STOP - le code d'erreur E1 apparaît sur l'affichage.

• Appuyez sur START et maintenez le bouton START enfoncé pendant 10 secondes, jusqu'à ce que le code U133 apparaisse sur l'écran.

• Appuyez sur SET. L'icône de verrouillage (image) clignote. Appuyez sur le code d'usine 0000 un par un avec OK, jusqu'à ce que 0000 s'allume en permanence.

• Appuyez à nouveau sur SET et l'icône de verrouillage clignote.

Maintenant • appuyez sur le code de sécurité à 4 chiffres que vous avez choisi personnellement, puis sur OK. Votre code de sécurité personnel est désormais défini et s'allume en permanence.

Enfin, appuyez sur START et la machine continue de fonctionner.

N'OUBLIEZ PAS VOTRE CODE!

NB: Si vous oubliez votre code personnel, la machine doit être envoyée au distributeur pour réinitialisation.

Retour à la station de charge



Déclenchez l'arrêt d'urgence
Le robot arrête de tondre.

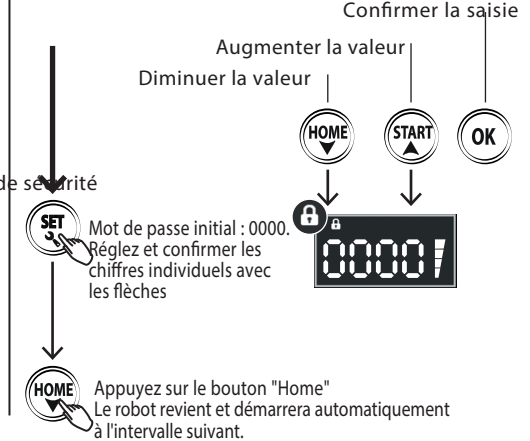

Nettoyage

i Important : Nettoyez le robot à intervalles réguliers. Si trop d'herbe s'accumule, le résultat de la tonte en pâtira.

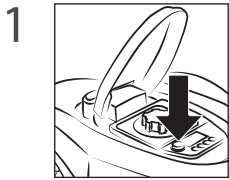

Éteignez le robot
 ! Portez toujours des gants de protection

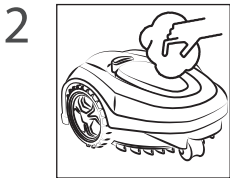

! Nettoyez l'appareil, laissez le sécher.
 • L'eau ne doit pas pénétrer dans l'appareil ! Ne pas utiliser de solvants ! Ne pas asperger l'appareil avec un tuyau d'arrosage ou un nettoyeur haute pression.

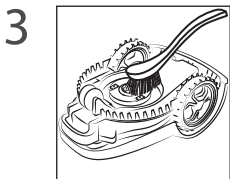

! Nettoyez les disques/ roues des couteaux/
 Attention, couteaux tranchants ! Portez des gants de protection

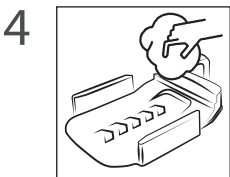

! Nettoyez le chargeur
 • Débranchez toujours la fiche secteur avant de nettoyer la station de charge !

Entreposage

! Chargez d'abord complètement le robot!

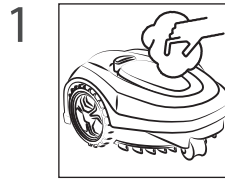

Nettoyez le robot

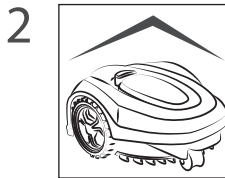

i Entrez le robot, la station de charge et le câble de charge à l'abri du gel.
 Le câble périphérique installé peut être laissé sur la pelouse. Conservez l'appareil dans un endroit sec, hors de portée des enfants, à l'abri des rayons directs du soleil et des températures extrêmes !

- ! Chargez la batterie tous les 3 mois afin d'éviter une décharge en profondeur.
- Ne stockez pas la batterie à des températures inférieures à -5 °C ou supérieures à 50 °C. Retirez le robot du chargeur après la charge.

Remplacement du couteau / enlèvement d'objets coincés

! Éteignez d'abord l'interrupteur marche/arrêt et portez des gants de protection.

1

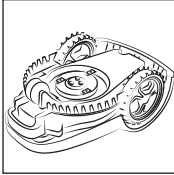

Retournez le robot, retirez les objets coincés si nécessaire.

2

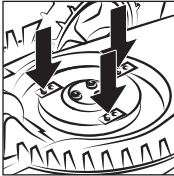

Ôtez les vis, retirez les couteaux endommagés.

! Vérifiez les couteaux tous les 2 mois et remplacez-les d'emblée si nécessaire et si le robot est utilisé tous les jours. Remplacez les couteaux défectueux simultanément.

3

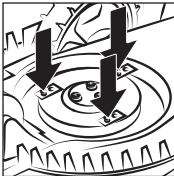

Insérer les nouveaux couteaux et de nouvelles vis.

3x

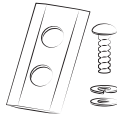

i Assurez-vous que les couteaux tournent et fonctionnent correctement !