



**DEUTSCH**  
**ENGLISH**  
**FRANÇAIS**  
**NEDERLANDS**

**ITALIANO**  
**ČEŠTINA**  
**SLOVENSKÝ**

**Hersteller**

Wörlein GmbH  
Gewerbestr. 12  
D 90556 Cadolzburg  
GERMANY

Tel.: +49 9103/71670  
Fax.: +49 9103/716712  
Email: [info@soundmaster.de](mailto:info@soundmaster.de)  
Web: [www.soundmaster.de](http://www.soundmaster.de)

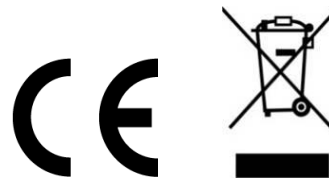

**HINWEIS ZUM UMWELTSCHUTZ**



Das Symbol auf dem Produkt, in der Gebrauchsanleitung oder auf der Verpackung weist darauf hin, dass es am Ende seiner Lebensdauer nicht über den normalen Haushaltsabfall entsorgt werden darf. Es muss an einem Recycling Sammelpunkt von elektrischen und elektronischen Geräten abgegeben werden.

Die Werkstoffe sind gemäß Ihrer Kennzeichnung wiederverwertbar. Mit der Wiederverwendung der stofflichen Verwertung oder anderen Formen der Verwertung von Altgeräten und Verpackungen, leisten Sie einen wichtigen Beitrag zum Schutze unserer Umwelt.

Entfernen Sie dazu, wenn möglich, Batterien und personenbezogene Daten vor der für Sie kostenlosen Entsorgung.

Fragen Sie Ihren Händler oder die Gemeindeverwaltung nach der, von uns Systemmäßig mitunterstützten, zuständigen Entsorgungsstelle.



Verbrauchte Batterien sind Sonderabfall und gehören **NICHT** in den Hausmüll! Als Verbraucher sind Sie gesetzlich verpflichtet alle Batterien und Akkus egal ob Schadstoffe \*) enthalten oder nicht zur umweltschonenden Entsorgung und zur Wiedergewinnung von Rohstoffen zurückzugeben.

\*) gekennzeichnet mit Cd = Cadmium, Hg =Quecksilber, Pb = Blei

Sie können alle Batterien oder Akkus bei den öffentlichen Sammelstellen in Ihrer Gemeinde oder dort unentgeltlich abgeben wo Batterien und Akkus der betreffenden Art verkauft werden. Um die Umwelt zu schonen Verwenden Sie, wenn möglich Akkus anstelle von Einwegbatterien.

Unsachgemäße Entsorgung von Batterien/Akkus belastet die Umwelt und setzt für Menschen, Tiere, und Pflanzen schädigende Stoffe frei.

Batterien und Akkus bitte nur in entladenen Zustand abgeben. Kleben Sie bei lithiumhaltigen Batterien und Akkus die Kontakte ab, um Kurzschlüsse und deren mögl. Folgen (Feuer/Explosion) zu vermeiden.

- Verwenden Sie nur Batterien, die frei von Quecksilber & Cadmium sind.
- Batterien dürfen nicht in die Hände von Kindern gelangen. Kinder können Batterien verschlucken. Wurde eine Batterie verschluckt, muss sofort medizinische Hilfe in Anspruch genommen werden.
- Überprüfen Sie regelmäßig die Batterien um ein Auslaufen der Batterie zu vermeiden.
- Batterien dürfen keiner Hitze (z. B. Sonnenbestrahlung), Feuer ausgesetzt werden.
- **ACHTUNG:** Explosionsgefahr bei falscher Batteriehandhabung. Nur durch denselben oder baugleichen Batterietyp ersetzen.

	<b>WARNUNG</b>	
<b>Gefahr elektrischer Schläge Gerät nicht öffnen!</b>		
Zur Vermeidung von Stromschlägen darf dieses Gerät nicht geöffnet werden. Es enthält keine Bauteile, die vom Benutzer gewartet oder repariert werden können, Wartungs- und Reparaturarbeiten dürfen nur von Fachpersonal ausgeführt werden.		



**Dieses Symbol zeigt an, dass im Inneren des Gerätes gefährliche Spannungen vorhanden sind, und einen Stromschlag verursachen können.**



**Dieses Symbol weist auf wichtige Bedienungs- und Wartungsanweisungen bezüglich des Geräts hin.**

- Das Gerät ausnahmslos nur in trockenen Innenräumen betreiben und niemals mit Feuchtigkeit in Verbindung bringen.
- Schützen Sie das Gerät vor tropfenden oder spritzenden Flüssigkeiten, und stellen Sie keine mit Flüssigkeit gefüllten Gefäße (z. B. Vasen) auf das Gerät.
- Betreiben Sie das Gerät nur in einem gemäßigten Klima.
- Schließen Sie das Gerät nur an eine vorschriftsmäßig installierte und geerdete Netzsteckdose an. Die Netzspannung muss mit den Angaben auf dem Typenschild des Gerätes übereinstimmen.
- Achten Sie darauf, dass im Betrieb das Netzkabel niemals nass oder feucht wird. Das Netzkabel darf nicht eingeklemmt oder anderweitig beschädigt werden.
- Der Netzstecker dient als Trennvorrichtung und muss ohne Schwierigkeiten benutzbar sein.

- Achten Sie beim Verlegen des Netzkabels darauf, dass es beim Betrieb des Gerätes nicht zu einer Stolperfalle werden kann.
- Lassen Sie beschädigte Netzstecker oder Netzkabel sofort von dem Kundenservice austauschen.
- Prüfen Sie das Gerät, das Netzkabel sowie den Netzstecker regelmäßig auf sichtbare Beschädigungen. Verwenden Sie das Gerät auf keinen Fall, wenn Sie Beschädigungen festgestellt haben.
- Benutzen Sie das Gerät nicht, wenn es Beschädigungen aufweist, wenn es heruntergefallen ist oder nicht einwandfrei funktioniert.
- Sie dürfen das Gehäuse nicht öffnen oder reparieren. In diesem Falle ist die Sicherheit nicht gegeben und die Garantie erlischt. Reparaturen bzw. wechseln der fest eingebauten Akkus sind ausschließlich durch einen Service-/ Kundencenter oder Fachbetrieb auszuführen.
- Ziehen Sie bei Gewitter oder einer längeren Abwesenheit (z.B. Urlaub) den Netzstecker und entnehmen Sie ggf. die Batterien.
- Kinder sollten das Gerät nur unter Aufsicht Erwachsener betreiben.
- Lassen Sie das Gerät während des Gebrauchs nicht unbeaufsichtigt.
- Das Gerät ausnahmslos nur mit einem trockenen Abstaubtuch reinigen.
- **KEINE REINIGUNGSMITTEL** oder **TÜCHER** mit **GROBEN** Material verwenden!!!
- Das Gerät keiner Sonnenbestrahlung oder anderen Hitzequellen aussetzen.
- Stellen Sie das Gerät so auf, dass kein Hitzestau entstehen kann, also frei und gut belüftet.
- Achten Sie darauf, dass an den Seiten ein Mindestabstand von 10 cm besteht, um eine ausreichende Luftzirkulation zu gewährleisten.
- Decken Sie niemals die Belüftungsöffnungen zu!!!
- Offene Brandquellen, wie z.B. brennende Kerzen, dürfen nicht auf das Gerät gestellt werden.
- Das Gerät an einem sicheren, erschütterungsfreien Platz aufstellen.
- Benutzen Sie das Gerät nicht, wenn es Beschädigungen aufweist, wenn es heruntergefallen ist oder nicht einwandfrei funktioniert.
- Gerät möglichst weit entfernt von Computern und Mikrowellengeräten platzieren, da es sonst evtl. zu Empfangsstörungen im Radiobetrieb kommen kann.
- Treten wegen einer elektrostatischen Entladung oder kurzzeitigen Netzüberspannung Fehlfunktionen auf, setzen Sie das Gerät zurück. Ziehen Sie hierfür den Netzstecker bzw. Netzadapter und schließen ihn nach einigen Sekunden wieder an.
- Das Gerät verfügt über einen „Klasse 1 Laser“. Setzen Sie sich nicht dem Laserstrahl aus, dies kann zu Augenverletzungen führen.

## BEDIENELEMENTE

### VORDERSEITE

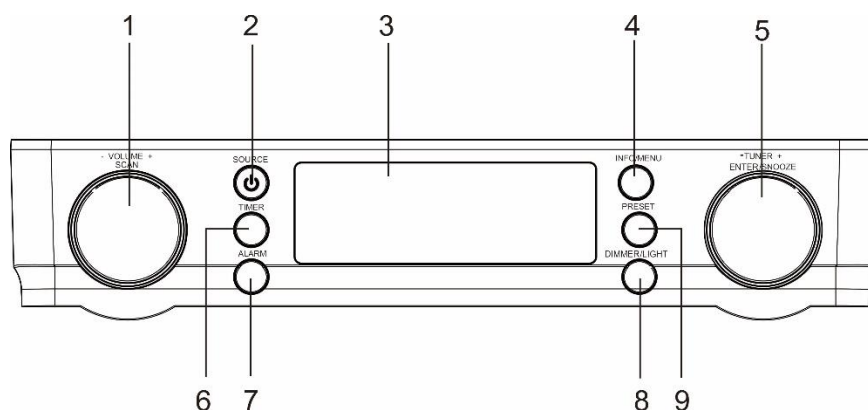

### RÜCKSEITE

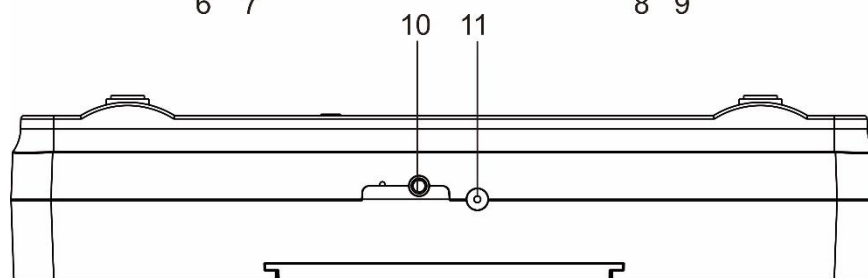

- |                            |                   |
|----------------------------|-------------------|
| 1 LAUTSTÄRKE/SCAN          | 7 ALARM           |
| 2 GERÄT EIN/STANDBY/SOURCE | 8 DIMMER/LIGHT    |
| 3 BILDSCHIRM               | 9 PRESET          |
| 4 INFO/MENU                | 10 DAB/FM ANTENNE |
| 5 TUNER/SELECT/SNOOZE      | 11 DC EINGANG     |
| 6 TIMER                    |                   |

## INSTALLATION

### LIEFERUMFANG

- Hauptgerät
- Bedienungsanleitung
- AC/DC Adapter
- Montageplatte / Bohrschablone

### SPANNUNGSVERSORGUNG

- Stellen Sie sicher, dass Ihre Netzspannung mit der Angabe auf dem Typenschild des Netzadapters identisch ist.
- Stecken Sie den Netzadapter in eine ordnungsgemäß installierte Steckdose und stecken Sie den Stecker des Netzteil-Kabels in die Netzteil-Buchse auf der Rückseite des Gerätes. Bitte wickeln Sie die Wurfantenne komplett aus und befestigen Sie diese senkrecht.

### Hinweis:

- Die Update-Funktion kann 3-10 Minuten dauern. Sobald das Gerät ein Signal empfangen hat, zeigt es im Display die aktuelle Uhrzeit an und alle gefundenen Sender werden gespeichert.
- Sollte die Update-Funktion unterbrochen werden oder fehlschlagen, wird automatisch die Uhrzeit 0:00 und das Jahr 2022 angezeigt.
- Die Weckzeit von Alarm 1 und Alarm 2 ist 00:00 voreingestellt und inaktiv.

Das Gerät ist ausgeschaltet

### **Automatische Standby-Schaltung (ERP)**

Das Gerät schaltet nach 15 Minuten automatisch in Standby wenn kein Audio-Signal vorhanden ist. Um das Gerät wieder einzuschalten drücken Sie die “ ” Taste.

## GRUNDBEDIENUNG

### **GERÄT EIN-/ IN STANDBY SCHALTEN**

Drücken Sie den “**GERÄT EIN/STANDBY/SOURCE**” Knopf um das Gerät ein zu schalten.

Drücken Sie den “**GERÄT EIN/STANDBY/SOURCE**” Knopf erneut um das Gerät in den Standby Modus zu schalten.

### **QUELLENAUSWAHL**

Drücken Sie wiederholt die “**GERÄT EIN/STANDBY/SOURCE**” Taste um zwischen den beiden Quellen zu wechseln.

### **LAUTSTÄRKE EINSTELLEN**

Durch drehen des “**VOLUME/SCAN**“ Knopfs, können Sie die Lautstärke erhöhen oder verringern.

## DAB

Schalten Sie das Gerät ein, und drücken Sie die “**GERÄT EIN/STANDBY/SOURCE**” Taste wiederholt, bis „DAB“ im Bildschirm angezeigt wird.

1. Das Gerät startet bei der ersten Inbetriebnahme einen automatischen Sendersuchlauf. Es wird “Scanning 0”, im Bildschirm angezeigt. Die Nummer zeigt Ihnen die Anzahl der gefundenen Radiosender an, die Statusleiste zeigt den aktuellen Fortschritt an. Wenn Sie einen Suchlauf starten wollen, drücken Sie die “**VOLUME/SCAN**” Taste.
2. Drehen Sie den „**TUNER/SELECT/SNOOZE**“ Knopf um einen Sender aus der Senderliste zu wählen. Drücken Sie die “**TUNER/SELECT/SNOOZE**” um den gewünschten Sender aus der Senderliste abzuspielen.

### **Festsender speichern**

1. Wählen Sie den gewünschten Sender.
2. Drücken und halten Sie die “**PRESET**” Taste und wählen Sie mit dem “**TUNER/SELECT/SNOOZE** “ Knopf die gewünschte Festsendernummer, auf welcher der Sender gespeichert werden soll.  
Sie können bis zu 30 Sender speichern!
3. Drücken Sie den “**TUNER/SELECT/SNOOZE**” Knopf um den Sender auf dem gewünschten Festsenderspeicherplatz zu speichern. “PROGRAM (X) gespeichert” wird nun angezeigt.

### **Festsender abrufen**

1. Drücken Sie die “**PRESET**” Taste und wählen Sie durch drehen des “**TUNER/SELECT/SNOOZE**” Knopfs den gewünschten Festsender.
2. Drücken Sie den “**TUNER/SELECT/SNOOZE**” Knopf um Ihre Auswahl zu bestätigen.

### **DAB Information**

Drücken Sie im DAB Modus wiederholt die “**INFO/MENU**” Taste um zwischen folgenden Informationen zu wählen:

Zeit → Datum → Lied Informationen → Signal stärke → Genre →  
Multiplex/Frequenz → Sendername → Signalfehlerrate → Audio Bitrate.

## **DAB-MENÜ**

Drücken und halten Sie die **“INFO/MENU”** Taste um in das DAB-Menü zu gelangen.

### **Vollständiger Suchlauf**

Wählen Sie **“Vollständiger Suchlauf”** indem Sie den **“TUNER/SELECT/SNOOZE”** Knopf drehen und drücken Sie diesen um anschließend einen vollständigen DAB-Suchlauf zu starten.

### **Leeren**

Sie können nichtmehr verfügbare Sender aus Ihrer Senderliste löschen

1. Wählen Sie **“Leeren”** indem Sie den **“TUNER/SELECT/SNOOZE”** Knopf drehen und diesen zum Bestätigen drücken
  2. Wählen Sie **“Ja”** und bestätigen Sie mit dem **“TUNER/SELECT/SNOOZE”** Knopf
- Alle nichtmehr verfügbaren Sender werden nun aus der Senderliste gelöscht.

### **Mueller Suchlauf**

Sie können auch einen manuellen Suchlauf an Ihrem Gerät durchführen. Das kann hilfreich bei Sendern sein, die der automatische Suchlauf nicht gefunden hat.

1. Wählen Sie **“Manuell einstellen”** und bestätigen Sie mit dem **“TUNER/SELECT/SNOOZE”** Knopf.
2. Nun können Sie durch drehen des **“TUNER/SELECT/SNOOZE”** Knopfs, den gewünschten DAB-Sender von 5A bis 13F suchen.
3. Drücken Sie den **“TUNER/SELECT/SNOOZE”** Knopf um Ihre Auswahl zu bestätigen.

## **FM**

Schalten Sie das Gerät ein und drücken Sie wiederholt die **“GERÄT EIN/STANDBY/SOURCE”** Taste bis **“FM”** im Bildschirm angezeigt wird.

### **Manueller Suchlauf**

1. Drehen Sie den **“TUNER/SELECT/SNOOZE”** Knopf langsam um die Frequenz in 0,05MHz Schritten abzustimmen.
2. Stoppen Sie bei der gewünschten Frequenz.

### **Schneller Suchlauf**

1. Drehen Sie den **“TUNER/SELECT/SNOOZE”** Knopf schnell und einen schnellen Suchlauf durchzuführen.
2. Das Gerät stoppt beim ersten gefundenen Sender.

### **Automatischer Suchlauf**

- Drücken Sie die **“VOLUME/SCAN”** Taste um einen automatischen Suchlauf durchzuführen.

Das Gerät sucht nach allen verfügbaren Sendern und speichert diese als Festsender ab.

### **Festsender speichern / Abrufen der Festsender**

Gleich wie im DAB-Modus.

### **FM Information**

Drücken Sie im FM-Modus wiederholt die **“Info”** Taste um folgende Informationen abzurufen:  
 Frequenz → Zeit → Datum → Genre → Signalstärke → Mono/Stereo.

## **FM MENÜ**

Drücken und halten Sie die **“INFO/MENU”** Taste um in das FM Menü zu gelangen.

### **Suchlauf Einstellung**

1. Wählen Sie “Suchlauf-Einstellung” indem Sie den **“TUNER/SELECT/SNOOZE”** Knopf drehen. Drücken Sie diesen zum Bestätigen.
2. Drehen Sie den **“TUNER/SELECT/SNOOZE”** Knopf um zwischen “Nur kräftige Sender” und “Alle Sender” zu wählen. Drücken Sie diesen um Ihre Auswahl zu bestätigen.

### **Audio Einstellung**

1. Wählen Sie “Audio Einstellung” indem Sie den **“TUNER/SELECT/SNOOZE”** drehen und zum Bestätigen drücken.
2. Drehen Sie den **“TUNER/SELECT/SNOOZE”** Knopf um zwischen „Nur Mono“ und „Stereo Erlaubt“ zu wählen.
3. Drücken Sie zum bestätigen den **“TUNER/SELECT/SNOOZE”** Knopf.

## **KOCHTIMER**

Das Gerät verfügt über einen Kochtimer, welchen Sie in Minuten schritten einstellen können.

### **Einfache aktivierung maximal 3 Stunden 59 Minuten**

1. Um den Kochtimer zu aktivieren, drücken Sie einmal die **“Timer”** Taste. Der Bildschirm zeigt nun “Kochtimer 1” und die voreingestellte Zeit von 5 Minuten an.
2. Drehen Sie den **“TUNER/SELECT/SNOOZE”** Knopf im Uhrzeigersinn um die Zeit in Minutenschritten zu erhöhen.
3. Drehen Sie den **“TUNER/SELECT/SNOOZE”** Knopf gegen den Uhrzeigersinn um die Zeit in Minutenschritten zu verringern.
4. Drücken Sie den **„TUNER/SELECT/SNOOZE“** Knopf um den Kochtimer zu starten.
5. Um den Kochtimer zu stoppen, drücken und halten Sie den **„TUNER/SELECT/SNOOZE“** Knopf während der Kochtimer aktiviert ist. Im Bildschirm wird “Aus” angezeigt.

### **Erweiterte aktivierung maximal 3 Stunden 55 Minuten.**

1. Um den Kochtimer zu aktivieren, drücken Sie zweimal die **“Timer”** Taste. Der Bildschirm zeigt nun “Kochtimer 1” und die voreingestellte Zeit von 15 Minuten an.
2. Drehen Sie den **“TUNER/SELECT/SNOOZE”** Knopf im Uhrzeigersinn um die Zeit in 5 Minuten schritten zu erhöhen.
3. Drehen Sie den **“TUNER/SELECT/SNOOZE”** Knopf gegen den Uhrzeigersinn um die Zeit in 5 Minuten schritten zu verringern.
4. Drücken Sie den **„TUNER/SELECT/SNOOZE“** Knopf um den Kochtimer zu starten.
5. Um den Kochtimer zu stoppen, drücken und halten Sie den **„TUNER/SELECT/SNOOZE“** Knopf während der Kochtimer aktiviert ist. Im Bildschirm wird “Aus” angezeigt.

## **LED LAMPE AKTIVIEREN**

Drücken und halten Sie im Standby Modus die **“DIMMER/LIGHT”** Taste um die LED-Lampe einzuschalten. Drücken und halten Sie die **“DIMMER/LIGHT”** Taste um die LED-Lampe wieder aus zu schalten.

Um Energie zu sparen, schaltet die LED-Lampe automatisch nach 120 Minuten ab.

## EINSTELLUNGEN

Drücken Sie die **“INFO/MENU”** Taste während sich das Gerät im Standby-Modus befindet um in die Einstellungen zu gelangen, Im Bildschirm wird **“System”** angezeigt. Drücken Sie den **“TUNER/SELECT/SNOOZE”** Knopf um Ihre Auswahl zu bestätigen. Um die Systemeinstellungen zu verlassen, drücken Sie die **“INFO/MENU”** Taste oder warten Sie ca. 10 Sekunden.

### Zeit und Datum

Die Uhrzeit wird Automatisch über das DAB- oder UKW-Radiosignal aktualisiert. Falls dies nicht der Fall ist, haben Sie die Möglichkeit die Uhrzeit und das Datum manuell einzustellen.

**Hinweis:** Die manuellen Einstellungen von Zeit/Datum werden durch das DAB- oder FM-Radiosignal überschrieben.

### Manuelles einstellen von Zeit und Datum

1. Drücken und halten Sie die **“INFO/MENU”** Taste für 2 Sekunden um in das Systemmenü zu gelangen
2. Drehen und drücken Sie den **„TUNER/SELECT/SNOOZE“** Knopf um „System „ > „Uhrzeit“ zu wählen.
3. Drehen und drücken Sie den **„TUNER/SELECT/SNOOZE“** Knopf um „Zeit/Datum einstellen“ zu wählen.
4. Drehen und drücken Sie den **„TUNER/SELECT/SNOOZE“** Knopf um die Stunden einzustellen. Wiederholen Sie diesen Schritt um die Minuten einzustellen.
5. Drehen und drücken Sie den **„TUNER/SELECT/SNOOZE“** Knopf um den Tag einzustellen. Wiederholen Sie diesen Schritt um Monat und Jahr einzustellen.

**Hinweis:** Falls Sie das 12 Stunden Format eingestellt haben, Vergewissern Sie sich, dass Sie „AM“ oder „PM“ korrekt angewendet haben bevor Sie den **„TUNER/SELECT/SNOOZE“** Knopf drücken.

### Zeit und Datumssynchronisation

Sie haben die Möglichkeit Zeit und Datum entweder über DAB oder UKW zu synchronisieren. Synchronisation der Uhrzeit:

1. Drücken und halten Sie die **“INFO/MENU”** Taste für 2 Sekunden um in das Systemmenü zu gelangen
2. Drehen und drücken Sie den **„TUNER/SELECT/SNOOZE“** Knopf um „System „ > „Uhrzeit“ auszuwählen.
3. Drehen und drücken Sie den **„TUNER/SELECT/SNOOZE“** Knopf um „Autom. Update“ auszuwählen.
4. Drehen und drücken Sie den **„TUNER/SELECT/SNOOZE“** Knopf um zwischen „Update Alle“, „Update von DAB“, „Update von FM“ and „Kein Update“ für die Uhrzeitsynchronisation zu wählen.

### Ändern des Zeitformats

1. Drücken und halten Sie die **“INFO/MENU”** Taste für 2 Sekunden um in das Systemmenü zu gelangen.
2. Drehen und drücken Sie den **„TUNER/SELECT/SNOOZE“** Knopf um „System “ > „Uhrzeit“ zu wählen.
3. Drehen und drücken Sie den **„TUNER/SELECT/SNOOZE“** Knopf um „12/24 Stunden einstellen“ zu wählen.
4. Drehen und drücken Sie den **„TUNER/SELECT/SNOOZE“** Knopf um zwischen „12“ oder „24“ Stunden zu wählen.

### Ändern des Datumformats

1. Drücken und halten Sie die **„INFO/MENU“** Taste für 2 Sekunden um in das Systemmenü zu gelangen.
2. Drehen und drücken Sie den **„TUNER/SELECT/SNOOZE“** Knopf um „System“ > „Uhrzeit“ zu wählen.
3. Drehen und drücken Sie den **„TUNER/SELECT/SNOOZE“** Knopf um „Datumsformat einstellen“ zu wählen.
4. Drehen und drücken Sie den **„TUNER/SELECT/SNOOZE“** Knopf um zwischen „TT-MM-YYYY“ und „MM-TT-YYYY“ zu wählen.

### Sprache Ändern

Sie können die Gerätesprache nach Ihren Vorlieben anpassen.

1. Drücken und halten Sie die **„INFO/MENU“** Taste für 2 Sekunden um in das Systemmenü zu gelangen.
2. Drehen und drücken Sie die **„TUNER/SELECT/SNOOZE“** Knopf um „System „ > „Sprache“ zu wählen.
3. Drehen und drücken Sie die **„TUNER/SELECT/SNOOZE“** Knopf um eine Sprache zu wählen.

### Wecker programmieren

Sie können 2 verschiedene Weckzeiten programmieren.

1. Drücken Sie die **„ALARM“** Taste um in das Wecker-Menü zu gelangen.
2. Wählen Sie **„ALARM 1“** oder **„ALARM 2“** mithilfe des **„TUNER/SELECT/SNOOZE“** Knopfs und bestätigen Sie durch drücken des **„TUNER/SELECT/SNOOZE“** Knopfs.
3. Passen Sie die Stunden mit dem **„TUNER/SELECT/SNOOZE“** Knopf an und bestätigen Sie mit dem **„TUNER/SELECT/SNOOZE“** Knopf.
4. Passen Sie die Minuten mit dem **„TUNER/SELECT/SNOOZE“** Knopf an und bestätigen Sie mit dem **„TUNER/SELECT/SNOOZE“** Knopf.
5. Wählen Sie **„Dauer“** mit dem **„TUNER/SELECT/SNOOZE“** Knopf, um die Dauer des Wecktons in Minuten anzupassen. Drücken Sie den **„TUNER/SELECT/SNOOZE“** Knopf um Ihre Auswahl zu bestätigen.
6. Wählen Sie eine Quelle: **„FM“**, **„SUMMER“**, **„DAB“**. Bei den Quellen **„DAB“** und **„FM“** werden die Festsender angezeigt. Drücken Sie den **„TUNER/SELECT/SNOOZE“** Knopf um Ihre Auswahl zu bestätigen.
7. Wählen Sie nun die Weckintervalle: **„Einmal“**, **„Wochenende“**, **„Werkstage“** **„Täglich“**, und drücken Sie den **„TUNER/SELECT/SNOOZE“** Knopf um zu bestätigen.
8. Wählen Sie die Wecktonlautstärke mit dem **„TUNER/SELECT/SNOOZE“** Knopf und bestätigen Sie Ihre Auswahl mit dem **„TUNER/SELECT/SNOOZE“** Knopf.  
Wählen Sie **„Wecker Ein“** mit dem **„TUNER/SELECT/SNOOZE“** Knopf, und drücken Sie den **„TUNER/SELECT/SNOOZE“** um den Wecker 1 zu aktivieren.  
Wenn Sie den Wecker 2 programmieren wollen folgen Sie den Schritten 1-8. Wählen Sie bei Schritt 1 **„Wecker 2“**  
Nun ist der Wecker aktiviert.



## Beleuchtung

Sie können die Zeit anpassen in der der Bildschirm hell leuchtet und die Helligkeit des Bildschirms selbst:

## An-Einstellung

1. Drücken und halten Sie die **„INFO/MENU“** Taste für 2 Sekunden um in das Systemmenü zu gelangen.
2. Drehen und drücken Sie den **„TUNER/SELECT/SNOOZE“** Knopf um „System“ > „Beleuchtung“ zu wählen.
3. Drehen und drücken Sie den **„TUNER/SELECT/SNOOZE“** Knopf um „An-Einstellung“ zu wählen.
4. Drehen und drücken Sie den **„TUNER/SELECT/SNOOZE“** Knopf um zwischen „Hoch“, „Mittel“ oder „Niedrig“ zu wählen.

## Nachtdimmer

1. Drücken und halten Sie die **„INFO/MENU“** Taste für 2 Sekunden um in das Systemmenü zu gelangen.
2. Drehen und drücken Sie den **„TUNER/SELECT/SNOOZE“** Knopf um „System“ > „Beleuchtung“ zu wählen.
3. Drehen und drücken Sie den **„TUNER/SELECT/SNOOZE“** Knopf um „Nachtdimmer“ zu wählen.
4. Drehen und drücken Sie den **„TUNER/SELECT/SNOOZE“** Knopf um zwischen „Ja“ oder „Nein“ zu wählen.

## Schlummer-Funktion

Wenn der Weckton zu der eingestellten Zeit ertönt, drücken Sie einmal den **„TUNER/SELECT/SNOOZE“** Knopf um den Alarm für 9 Minuten zu unterbrechen (Radio oder Summer). Am Bildschirm wird „Schlummern“ angezeigt sowie die verbleibende Zeit bis der Weckton wieder ertönt

## Auf Werkseinstellungen zurücksetzen

Das zurücksetzen auf die Werkseinstellungen löscht alle Festsender, Wecker etc. und das Gerät befindet sich wieder im Auslieferungszustand.

1. Drücken und halten Sie die **„INFO/MENU“** Taste für 2 Sekunden um in das Systemmenü zu gelangen.
2. Drehen und drücken Sie den **„TUNER/SELECT/SNOOZE“** Knopf um „System“ > „Werkseinstellungen“ zu wählen.
3. Drehen und drücken Sie den **„TUNER/SELECT/SNOOZE“** Knopf um „Ja“ zu wählen und das Gerät zurückzusetzen. Wählen Sie „Nein“ wenn Sie das Gerät nicht zurücksetzen wollen.

## Software

Zeigt Ihnen die aktuell installierte Software an.

Aktuelle Bedienungsanleitungen können unter [www.soundmaster.de](http://www.soundmaster.de) heruntergeladen werden.

Technische Änderungen und Druckfehler vorbehalten

Copyright by Woerlein GmbH, 90556 Cadolzburg, [www.soundmaster.de](http://www.soundmaster.de)

Vervielfältigung nur mit ausdrücklicher Genehmigung der Woerlein GmbH



## ENVIRONMENTAL PROTECTION



Do not dispose of this product with the normal household waste at the end of its life cycle. Return it to a collection point for the recycling of electrical and electronic devices. This is indicated by the symbol on the product, user manual or packaging

The materials are recyclable according to their labeling. By reusing materials or other forms of recycling old devices and packaging, you are making an important contribution to protecting our environment. If necessary, remove batteries and personal data before disposal free of charge and ask your local authority about the responsible disposal point

	<b>WARNING</b> Risk of electric shock Do not open!	
Caution: To reduce the risk of electric shock, do not remove the cover (or back). There are no user serviceable parts inside. Refer servicing to qualified service personnel.		



**This symbol indicates the presence of dangerous voltage inside the enclosure, sufficient enough to cause electric shock.**



This symbol indicates the presence of important operating and maintenance instructions for the device

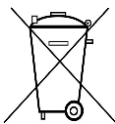

Used batteries are hazardous waste and NOT to be disposed of with the household waste! As a consumer you are legally obligated to return all batteries for environmentally responsible recycling – no matter whether or not the batteries contain harmful substances\*)

Return batteries free of charge to public collection points in your community or shops selling batteries of the respective kind.

Only return fully discharged batteries

\*) marked Cd = cadmium, Hg = mercury, Pb = lead

- Only use mercury and cadmium-free batteries.
- Used batteries are hazardous waste and NOT to be disposed of with the household waste!!!
- Keep batteries away from children. Children might swallow batteries.
- Contact a physician immediately if a battery was swallowed.
- Check your batteries regularly to avoid battery leakage.
- Batteries shall not be exposed to excessive heat such as sunshine, fire or the like.
- CAUTION: Danger of explosion if battery is incorrectly replaced
- Replace only with the same or equivalent type
- Use the device in dry indoor environments only.
- Protect the device from humidity.
- This apparatus is for moderate climates areas use, not suitable for use in tropical climates countries.

- No objects filled with liquids, such as vases, shall be placed on the apparatus.
- The mains plug or an appliance coupler is used as the disconnect device, the disconnect devices shall remain readily operable.
- Connect this device to a properly installed and earthed wall outlet only. Make sure the mains voltage corresponds with the specifications on the rating plate.
- Make sure the mains cable stays dry during operation. Do not pinch or damage the mains cable in any way.
- A damaged mains cable or plug must immediately be replaced by an authorized service center.
- In case of lightning, immediately disconnect the device from the mains supply.
- Children should be supervised by parents when using the device.
- Clean the device with a dry cloth only.
- Do NOT use CLEANING AGENTS or ABRASIVE CLOTHS!
- Do not expose the device to direct sunlight or other heat sources.
- Install the device at a location with sufficient ventilation in order to prevent heat accumulation.
- Do not cover the ventilation openings!
- Install the device at a safe and vibration-free location.
- Install the device as far away as possible from computers and microwave units; otherwise radio reception may be disturbed.
- Do not open or repair the enclosure. It is not safe to do so and will void your warranty. Repairs only by authorized service/ customer center.
- No naked flame sources, such as lighted candles, should be placed on the unit.
- When you are necessary to ship the unit store it in its original package. Save the package for this purpose.
- In case of malfunction due to electrostatic discharge or fast transient (burst), remove and reconnect the power supply.
- If the unit is not using for a long period of time, disconnect it from the power supply by unplugging the power plug. This is to avoid the risk of fire.

## LOCATION OF CONTROLS

### FRONT VIEW

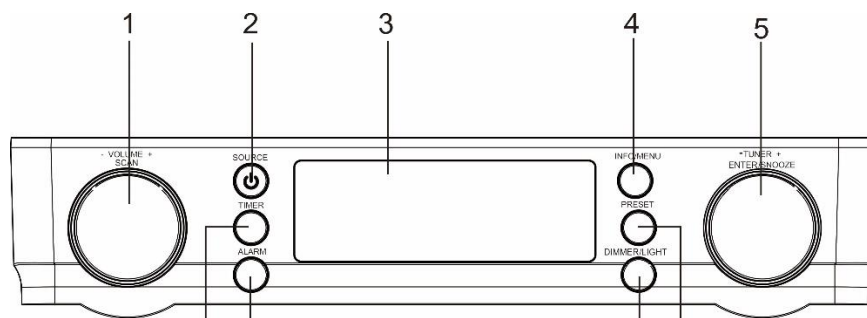

### BACK VIEW

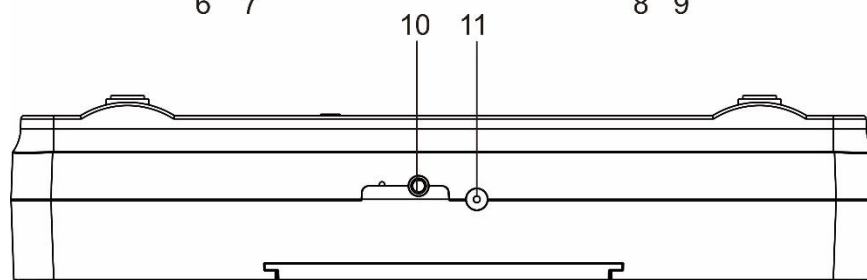

- |                           |                   |
|---------------------------|-------------------|
| 1 VOLUME/SCAN             | 7 ALARM           |
| 2 POWER ON/STANDBY/SOURCE | 8 DIMMER/LIGHT    |
| 3 DISPLAY                 | 9 PRESET          |
| 4 INFO/MENU               | 10 DAB/FM ANTENNA |
| 5 TUNER/SELECT/SNOOZE     | 11 DC INPUT       |
| 6 TIMER                   |                   |

## INSTALLATION

### CONTENT OF DELIVERY

- Main unit
- Instruction Manual
- AC Adapter
- Mounting kit incl. mounting template sheet

### POWER SUPPLY

- Ensure that the voltage is the same as that indicated on the ac adapter identification plate.
- Connect the supplied AC adapter to a properly installed safety power socket and the plug of the cable into the DC IN jack at the back side of the unit.
- Please extend the wire antenna completely and fix it vertical.

### Note:

- The automatic update function can takes about 3-10 minutes. If the signal is received, the time will show on the display accordingly and the radio stations will be stored.
- If the automatic update system had been terminated by the user or the update fail, the date and clock are defaulted to 0:00 and year 2022.
- The time of alarm 1 and alarm 2 are default to 00:00 and inactive.
- The unit is switched off

### **ERP power management**

The unit will turn off automatically after 15 minutes in standby mode if there is no audio signal. To turn on the unit again press the “” button.

## BASIC OPERATIONS

### **POWER ON / OFF**

Press the “**TUNER/SELECT/SNOOZE**” button to turn on the unit.

Press the “**TUNER/SELECT/SNOOZE**” button again to turn off the unit in standby mode.

### **SELECTING MODES**

During playing, press the “**POWER ON/STANDBY/SOURCE**” button repeatedly to switch between the modes.

### **ADJUSTING VOLUME**

Turn the “**VOLUME/SCAN**” knob to decrease or increase the volume.

## DAB

Turn the unit on and press the “**POWER ON/STANDBY/SOURCE**” button repeatedly until “DAB” is shown in the display.

1. If no station scan is done (e.g. the automatic update function was terminated) the unit will start an automatic scan. The display show “Scanning 0”, the “>” the number show the found radio stations. Together with a slide bar which indicates the process status.  
If you want to start an automatic scan, press the “**VOLUME/SCAN**” button.
2. To listen a scanned radio station, turn the „**TUNER/SELECT/SNOOZE**“ knob to select the desired station. To confirm the desired station, press the “**TUNER/SELECT/SNOOZE**” the unit plays the selected station.

### **Store a preset station**

1. Select the desired radio station.
2. Press and hold the “**PRESET**” button and choose with the “**TUNER/SELECT/SNOOZE**” knob the station number where the radio station should be saved. You can store max. 30 radio stations!
3. Press the “**TUNER/SELECT/SNOOZE**” knob to store the station. “PRESET (X) STORED” is shown in the display.

### **Recall a preset station**

1. Press the “**PRESET**” button and select with the “**TUNER/SELECT/SNOOZE**” knob the desired station number.
2. Press the “**TUNER/SELECT/SNOOZE**” knob to confirm the selection. The radio station will be played.

### **DAB Information**

During DAB mode press the “**INFO/MENU**” button repeatedly to show the following information:

Time → Date → Song information → Signal level → Genre →  
 Multiplex/frequency → Station name → Error rate → Audio bit-rate.

## **DAB MENU**

Press and hold the “**INFO/MENU**” button to enter the DAB menu.

## **FULL SCAN**

Select “FULL SCAN” by turning the “**TUNER/SELECT/SNOOZE**” knob and press the “**TUNER/SELECT/SNOOZE**” knob. The unit start a full DAB scan.

## **PRUNE**

You may remove all unavailable stations from the list

1. Select “PRUNE” by turning the “**TUNER/SELECT/SNOOZE**” knob and press the “**TUNER/SELECT/SNOOZE**” knob to confirm.
  2. Choose “YES” and confirm by pressing the “**TUNER/SELECT/SNOOZE**” knob
- All unavailable Station are removed.

## **MANUAL TUNE**

As well as the full scan function, you can manually tune the radio. This can help if you know your radio has missed stations

1. Select “MANUAL TUNE” and confirm by pressing the “**TUNER/SELECT/SNOOZE**” knob.
2. Now you can choose the desired DAB channel from 5A to 13F by turning the “**TUNER/SELECT/SNOOZE**” and confirm your selection by pressing it.

## **FM**

Turn the unit on and press the “**POWER ON/STANDBY/SOURCE**” button repeatedly until “FM” and the last FM frequency is shown in the display.

### **Manual tune**

1. Turn the “**TUNER/SELECT/SNOOZE**” knob slowly to tune up (clockwise) or down (counterclockwise) in 0,05MHz steps.
2. Stop at the desired frequency.

### **Fast scan**

1. Turn the “**TUNER/SELECT/SNOOZE**” knob fast to do a fast scan.
2. The unit will stop at the first found station.

### **Auto scan**

- Press the “**VOLUME/SCAN**” button to do an auto scan

The unit will search for available stations and store them as presets automatically.

### **Store a preset station / Recall a preset station**

Is the same as in DAB mode.

### **FM Information**

During FM mode press the “**Info**” button repeatedly to show the following information:  
Frequency → Time → Date → Genre → Signal level → Mono/Stereo.

## **FM MENU**

Press and hold the **"INFO/MENU"** button to enter the FM menu.

### **Scan setting**

1. Choose "SCAN SETTING" by turning the **"TUNER/SELECT/SNOOZE"** knob und press it to confirm.
2. Turn the **"TUNER/SELECT/SNOOZE"** to choose between "Strong station" and "All station"

### **Audio setting**

1. Choose "SCAN SETTING" by turning the **"TUNER/SELECT/SNOOZE"** knob und press it to confirm.
2. Turn the **"TUNER/SELECT/SNOOZE"** to choose between "Stereo Allowed" and "Forced mono"

## **KITCHEN TIMER**

The unit has a kitchen timer which can be adjusted in minutes.

### **Setup for easy activation for max 3:59h**

1. To activate the timer, press the "Timer" button once. The display shows "Down timer 1" and the default time 5 minutes.
2. Turn the **"TUNER/SELECT/SNOOZE"** knob clockwise to increase each step by 1 minutes.
3. Turn the **"TUNER/SELECT/SNOOZE"** knob counterclockwise to decrease each step by 1 minutes.
4. Press the **"TUNER/SELECT/SNOOZE"** knob to start the timer.
5. To stop the timer, press and hold the **"TUNER/SELECT/SNOOZE"** knob when the timer is running. Display shows "off".

### **Setup for advance activation for max. 3:55h.**

1. To activate the timer, press the "Timer" button twice. The display shows "Down timer 2" and the default time 15 minutes.
3. Turn the **"TUNER/SELECT/SNOOZE"** knob clockwise to increase each step by 5 minutes.
4. Turn the **"TUNER/SELECT/SNOOZE"** knob counterclockwise to decrease each step by 5 minutes.
5. Press the **"TUNER/SELECT/SNOOZE"** knob to start the timer.
6. To stop the timer, press and hold the **"TUNER/SELECT/SNOOZE"** knob when the timer is running

## **ACTIVATE LED LAMP**

Press and hold the **"DIMMER/LIGHT"** button when unit is in standby mode, the lamp will lightning. Press and hold the button again to switch off the lamp. To save energy, the lamp will automatically switch off after 120 minutes.

## SETUP

Press in standby mode the **“INFO/MENU”** button to enter into the setup mode, the display shows **“System”**. Press the **“TUNER/SELECT/SNOOZE”** knob to confirm the selection. To leave the setup menu, press the **“INFO/MENU”** button or wait for about 10 seconds.

### Time and date settings

The clock will automatically set itself using your digital or FM radio signal. If the time or date does not update automatically, you can manually set it using this option.

**Note:** Any time or date updates received by a digital broadcast will override manual settings.

### Setting the time and date manually

1. Press and hold the **“INFO/MENU”** button for 2 seconds to view the main menu.
2. Turn and press the **„TUNER/SELECT/SNOOZE“** knob to select **„System „ > „Time“**.
3. Turn and press the **„TUNER/SELECT/SNOOZE“** knob to choose **„Set Time/Date“**.
4. Turn and press the **„TUNER/SELECT/SNOOZE“** knob to set the hour. Repeat to adjust the minutes.
5. Turn and press the **„TUNER/SELECT/SNOOZE“** knob to set the day of the month. Repeat to set the month and year.

Note: If you have set your use the 12 hour time format, make sure that you select the **„AM“** or **„PM“** version of the hour before pressing the **„TUNER/SELECT/SNOOZE“** knob.

### Time and date synchronization options

You can synchronize the time and date on using either the FM or digital radio signal. To specify the clock synchronization options:

1. Press and hold the Menu button for 2 seconds to view the main menu.
2. Turn and press the **„TUNER/SELECT/SNOOZE“** knob to dial to select **„System „ > „Time/Date“**.
3. Turn and press the **„TUNER/SELECT/SNOOZE“** knob to choose **„Auto update“**.
4. Turn and press the **„TUNER/SELECT/SNOOZE“** knob to choose between the **„update from Any“**, **„update from DAB“**, **„update from FM“** and **„No Update“** clock synchronization options.

### Changing the time format

1. Press and hold the **“INFO/MENU”** button for 2 seconds to view the main menu.
2. Turn and press the **„TUNER/SELECT/SNOOZE“** knob to select **„System “ > „Time/Date“**.
3. Turn and press the **„TUNER/SELECT/SNOOZE“** knob to choose **„Set 12/24 hour“**.
4. Turn and press the **„TUNER/SELECT/SNOOZE“** knob to choose between **„12“** or **„24“** hours.

### Changing the date format

1. Press and hold the **“INFO/MENU”** button for 2 seconds to view the main menu.
2. Turn and press the **„TUNER/SELECT/SNOOZE“** knob dial to select **„System settings“ > „Time/Date“**.
3. Turn and press the **„TUNER/SELECT/SNOOZE“** knob to choose **„Set date format“**.
4. Turn and press the **„TUNER/SELECT/SNOOZE“** knob to choose between **„DD-MM-YYYY“** and **„MM-DD-YYYY“**.

## Changing your preferred language

You can select the language that uses for menus and options.

1. Press and hold the **"INFO/MENU"** button for 2 seconds to view the main menu.
2. Turn and press the **„TUNER/SELECT/SNOOZE“** knob to choose **„System „ > „Language“**.
3. Turn and press the **„TUNER/SELECT/SNOOZE“** knob to select a menu language.

## SET ALARM

You can set 2 alarm times on this device.

1. Press the **"ALARM"** button to ALARM set menu.
2. Select **"ALARM 1"** or **"ALARM 2"** with the **„TUNER/SELECT/SNOOZE“** knob and confirm the selection with the **"TUNER/SELECT/SNOOZE"** knob.
3. Adjust the hour with the **„TUNER/SELECT/SNOOZE“** knob and confirm with **"Enter"**.
4. Adjust the minutes with the **„TUNER/SELECT/SNOOZE“** knob and confirm again with **"Enter"**.
5. Select **„Duration“**. with the **„TUNER/SELECT/SNOOZE“** knob to set the duration that the alarm will sound in minutes. Press **"TUNER/SELECT/SNOOZE"** to confirm the selection.
6. Select the wake-up mode **"FM"**, **"Buzzer"**, **"DAB"** or **"OFF"**. The wake-up mode **"DAB"** and **"FM"** will play the last heard radio station. If you select **"OFF"**, the alarm is deactivated. Press **"TUNER/SELECT/SNOOZE"** to confirm the selection.
7. Now select the wake-up mode **"Once"**, **"Weekends"**, **"Weekdays"** **"Daily"**, then press the **"TUNER/SELECT/SNOOZE"** to confirm.

Daily: wake up every day

Weekdays: wake up from Monday to Friday

Weekends: wake up only on Saturday and Sunday

8. Select the alarm volume with the **„TUNER/SELECT/SNOOZE“** knob and confirm with **"TUNER/SELECT/SNOOZE"**.

Select **"Alarm on"** with the **„TUNER/SELECT/SNOOZE“** knob, then press the **"TUNER/SELECT/SNOOZE"** to activate the Alarm 1.

If you want to program ALARM 2 follow the steps 1-8. Select at step 1 the adjustment **"ALARM 2"**

Now the alarm is programmed.

## SET BACKLIGHT

You can adjust the duration that the screen is illuminated for and the brightness of the screen:

### On level

1. Press hold the **"INFO/MENU"** button for 2 seconds to view the main menu.
2. Turn and press the **„TUNER/SELECT/SNOOZE“** knob to choose **„System“ > „Backlight“**.
3. Turn and press the **„TUNER/SELECT/SNOOZE“** knob to choose **„On Level“**.
4. Turn and press the **„TUNER/SELECT/SNOOZE“** knob to choose between **„High“**, **„Medium“** or **„Low“**.

### Night dimmer

1. Press hold the **"INFO/MENU"** button for 2 seconds to view the main menu.
2. Turn and press the **„TUNER/SELECT/SNOOZE“** knob to choose **„System“ > „Backlight“**.
3. Turn and press the **„TUNER/SELECT/SNOOZE“** knob to choose **„ Night dimmer“**.
4. Turn and press the **„TUNER/SELECT/SNOOZE“** knob to choose between **„Yes“** or **„No“**.



### Snoozing a sounding alarm

When the alarm goes off at the set time, press the "**TUNER/SELECT/SNOOZE**" knob once to interrupt the alarm (radio or alarm buzzer) for 9 minutes. The display now shows "Snooze" and the remaining time until the alarm goes on again

### Carrying out a factory reset

Resetting removes all presets, stored stations, alarms and resets all other options to default settings.

1. Press and hold the "**INFO/MENU**" button for 2 seconds to enter the main menu.
2. Turn and press the „**TUNER/SELECT/SNOOZE**“ knob to choose „System „ > „Factory Reset“.
3. Turn and press the „**TUNER/SELECT/SNOOZE**“ knob to select „Yes“ to reset factory settings. Select „No“ if you do not want to reset your factory settings.

### Software

Shows the current installed software version.

The current version of the manual can be downloaded from [www.soundmaster.de](http://www.soundmaster.de)

Technical changes and misprints reserved.

Copyright by Woerlein GmbH, 90556 Cadolzburg, [www.soundmaster.de](http://www.soundmaster.de)

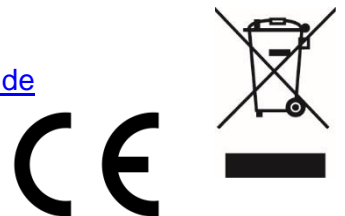

Duplication only with the permission of Woerlein GmbH



**PROTECTION DE L'ENVIRONNEMENT**

Ne jetez pas ce produit avec les ordures ménagères lorsqu'il est usagé. Retournez-le à un point de collecte pour le recyclage des appareils électriques et électroniques. Cette recommandation est indiquée par le symbole sur le produit, le mode d'emploi ou l'emballage.

Les matériaux sont recyclables selon leur étiquetage. En réutilisant des matériaux ou d'autres formes de recyclage d'anciens appareils et emballages, vous apportez une contribution importante à la protection de notre environnement. Si nécessaire, retirez les piles et les données personnelles avant l'élimination gratuitement et demandez à votre autorité locale le point d'élimination responsable

	<b>ATTENTION</b>	
<b>Risque d'électrocution Ne pas ouvrir!</b>		
<b>Attention!: Pour réduire le risque d'électrocution, ne retirez pas le couvercle (ou l'arrière). L'utilisateur ne peut entretenir aucune pièce à l'intérieur. Confiez l'entretien à un personnel qualifié. n'tretenir aucune pièce à l'intérieur. Confiez l'entretien à un personnel qualifié.</b>		



Ce symbole indique la présence d'une tension dangereuse à l'intérieur de l'appareil, qui est suffisante pour provoquer un choc électrique.



Ce symbole indique la présence de consignes importantes de fonctionnement et d'entretien de pour l'appareil

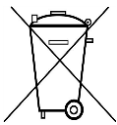

**Les piles usages sont des déchets dangereux et ne doivent PAS être jetées avec les ordures ménagères ! La loi impose** aux consommateurs de disposer de **toutes les piles** pour un recyclage écologique – et ce que les piles soient de contenance dangereuse ou pas\*).

**Disposer gratuitement des piles dans les points de collecte de votre communauté ou auprès des magasins détaillant les piles de même catégories.**

**Ne disposez que de piles entièrement vides.**

**\*) marquée Cd = cadmium, Hg = mercure, Pb = plomb**

- N'utilisez l'appareil qu'à l'intérieur dans un lieu sec
- Protégez l'appareil contre l'humidité
- N'ouvrez pas l'appareil **RISQUE D'ELECTROCUTION !** Faites effectuer l'ouverture et l'entretien par un personnel qualifié
- Ne connectez cet appareil qu'à une prise murale correctement installée et reliée à la terre Assurez-vous que la tension principale corresponde aux recommandations de la plaque d'indice
- Assurez-vous que le câble d'alimentation reste au sec pendant le fonctionnement. Ne pincez pas le câble et ne l'endommagez d'aucune façon
- Un câble de réseau ou une prise abimés doivent être immédiatement remplacés par un centre agréé.
- En cas de tonnerre, débranchez immédiatement l'appareil de l'alimentation.
- Les enfants doivent être surveillés par leurs parents lorsqu'ils utilisent l'appareil.
- Ne nettoyez l'appareil qu'avec un tissu sec. N'utilisez PAS de PRODUITS DETERGENTS ou de CHIFFONS ABRASIFS !
- N'exposez pas l'appareil à la lumière directe du soleil ou toute autre source de chaleur
- Installez l'appareil dans un emplacement suffisamment ventilé pour éviter une accumulation de chaleur.
- Ne recouvrez pas les grilles d'aération !
- Installez l'appareil dans un emplacement sécurisé et sans vibrations.
- Ne pas installer l'appareil à proximité d'ordinateurs et fours à micro-ondes; sinon la réception de radio pourrait être perturbée.
- Ne pas ouvrir ou réparer l'appareil. Cela est dangereux et annulerait la garantie. La réparation doit être uniquement effectuée que par un centre de réparations / service agréé.
- N'utilisez que des piles au mercure et sans cadmium.
- Les piles usagées sont des déchets dangereux et ne doivent PAS être jetées avec les ordures ménagères !!! Ramenez les piles à votre point de vente ou aux points de collecte de votre ville.
- Eloignez les piles des enfants. Les enfants pourraient avaler les piles. En cas d'ingestion d'une pile, contactez immédiatement un médecin.
- Vérifiez régulièrement vos piles pour éviter les fuites.
- La prise de courant ou un coupleur d'appareil est utilisé comme dispositif de déconnexion, les dispositifs de déconnexion doivent rester facilement utilisables.
- Aucune source de flamme nue, telle que des bougies allumées, ne doit être placée sur l'appareil.
- Aucun objet rempli de liquide, tel que des vases, ne doit être placé sur l'appareil.
- Cet appareil, conçu pour les climats modérés, ne convient pas pour une utilisation dans les pays au climat tropical.

## EMPLACEMENT DES BOUTONS

### VUE DE FACE

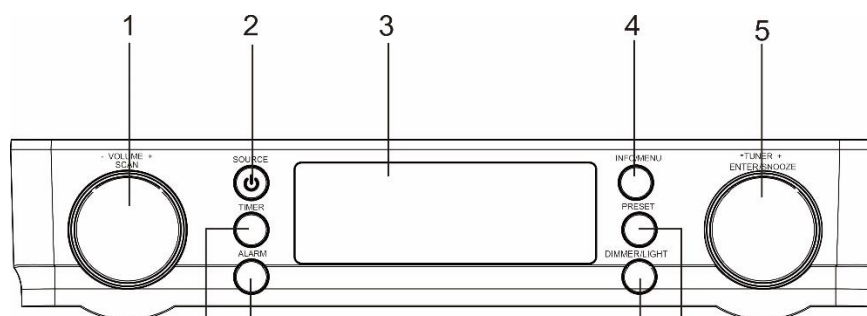

### VUE ARRIÈRE

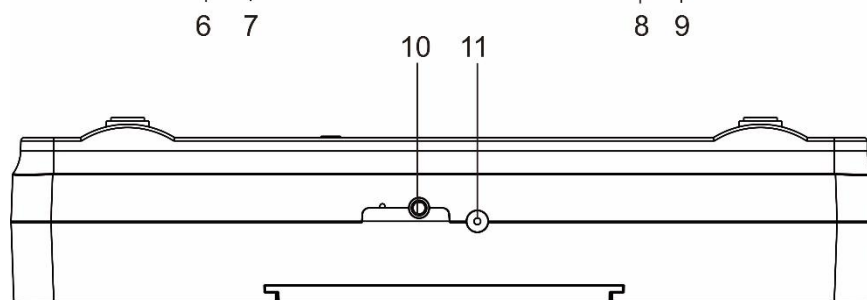

- |   |                                |    |                      |
|---|--------------------------------|----|----------------------|
| 1 | VOLUME/RECHERCHE               | 7  | ALARME               |
| 2 | MISE EN MARCHÉ/VEILLE/SOURCE   | 8  | VARIATEUR/LUMINOSITÉ |
| 3 | ÉCRAN                          | 9  | PRÉRÉGLAGE           |
| 4 | INFORMATION/MENU               | 10 | ANTENNE DAB/FM       |
| 5 | SYNTONISER/SÉLECTIONNER/REPORT | 11 | Entrée CC            |
| 6 | MINUTEUR                       |    |                      |

## INSTALLATION

### CONTENU DE L'ENVOI

- Unité principale
- Manuel d'instructions
- Adaptateur CA
- Kit de montage (inclus le gabarit de montage)

### ALIMENTATION

- Assurez-vous que la tension est la même que celle indiquée sur la plaque d'identification de l'adaptateur secteur.
- Connectez l'adaptateur secteur fourni à une prise de courant de sécurité correctement installée et la fiche du câble à la prise d'entrée en courant continu située à l'arrière de l'appareil.
- Veuillez déployer entièrement l'antenne filaire et la placer à la verticale.

**Remarque :**

- L'exécution de la fonction de mise à jour automatique peut durer 3 à 10 minutes. En cas de réception du signal, l'heure correspondante s'affiche à l'écran et les stations radio sont mémorisées sur l'appareil.
- Si vous avez arrêté manuellement la mise à jour automatique ou si l'opération de mise à jour a échoué, par défaut la date et l'heure affichées seront 0:00, et l'année 2022.
- L'heure par défaut de l'alarme 1 et de l'alarme 2 est 00:00. Elles sont également désactivées par défaut.
- L'appareil est éteint.

**Gestion de l'alimentation ERP**

L'appareil s'éteint automatiquement après 15 minutes en mode veille en l'absence de signal audio. Pour l'allumer de nouveau, appuyez sur la touche «  ».

**FONCTIONNEMENT DE BASE**
**MISE EN MARCHÉ / ARRÊT**

Appuyez sur le bouton « **TUNER/SELECT/SNOOZE** » pour mettre l'unité en marche.

Appuyez de nouveau sur le bouton « **TUNER/SELECT/SNOOZE** » pour arrêter l'appareil lorsqu'il est en mode veille.

**SÉLECTION DES MODES**

Pendant la lecture, appuyez plusieurs fois sur le bouton « **POWER ON/STANDBY/SOURCE** » pour commuter de mode.

**RÉGLAGE DU VOLUME**

Appuyez sur le bouton « **VOLUME/SCAN** » pour réduire ou augmenter le volume.

**DAB**

Allumez l'appareil et appuyez plusieurs fois sur le bouton « **POWER ON/STANDBY/SOURCE** » jusqu'à ce que l'inscription « DAB » s'affiche à l'écran.

1. Si aucune recherche de stations n'est effectuée (par exemple à l'arrêt de la fonction de mise à jour automatique), l'appareil démarre la recherche automatique. L'écran affiche la mention « Scanning 0 » ; le nombre représente le nombre de stations radio trouvées. Une barre de défilement apparaît également, indiquant la progression de la recherche.

Si vous souhaitez démarrer une recherche automatique, appuyez sur le bouton « **VOLUME/SCAN** ».

2. Pour écouter une station radio syntonisée, tournez la molette « **TUNER/SELECT/SNOOZE** » pour sélectionner la station désirée. Appuyez sur la molette « **TUNER/SELECT/SNOOZE** » pour confirmer la sélection. La lecture de la station ainsi sélectionnée démarre.

### Mémorisation d'une station préréglée

1. Sélectionnez la station radio désirée.
2. Appuyez longuement sur le bouton « **PRESET** » et tournez la molette « **TUNER/SELECT/SNOOZE** » pour sélectionner le numéro de mémorisation de la station radio. Vous pouvez mémoriser au maximum 30 stations radio !
3. Appuyez sur la molette « **TUNER/SELECT/SNOOZE** » pour mémoriser la station radio. Le message « **PRESET (X) STORED** » s'affiche à l'écran.

### Rappel d'une station préréglée

1. Appuyez sur le bouton « **PRESET** », puis tournez la molette « **TUNER/SELECT/SNOOZE** » pour sélectionner le numéro de la station radio désirée.
2. Appuyez sur la molette « **TUNER/SELECT/SNOOZE** » pour confirmer la sélection. La lecture de la station radio démarre.

### Informations DAB

En mode DAB, appuyez plusieurs fois sur le bouton « **INFO/MENU** » pour afficher les informations ci-dessous :

Heure → Date → Informations relatives à la piste → Niveau de signal → Genre → Multiplex/fréquence → Nom de la station → Taux d'erreurs → Débit binaire audio.

### MENU DAB

Appuyez longuement sur le bouton « **INFO/MENU** » pour accéder au menu DAB.

### RECHERCHE COMPLÈTE

Appuyez sur la molette « **TUNER/SELECT/SNOOZE** » pour sélectionner « **FULL SCAN** », puis appuyez sur la molette « **TUNER/SELECT/SNOOZE** » ; l'appareil lance une recherche DAB complète.

### PURGE

Vous pouvez supprimer toutes les stations non accessibles de la liste.

1. Appuyez sur la molette « **TUNER/SELECT/SNOOZE** » pour sélectionner « **PRUNE** », puis appuyez sur la molette « **TUNER/SELECT/SNOOZE** » pour confirmer.
2. Choisissez « **YES** », puis appuyez sur la molette « **TUNER/SELECT/SNOOZE** » pour confirmer.

Toutes les stations non disponibles seront supprimées.

## RECHERCHE MANUELLE

En plus de la fonction de recherche complète, vous pouvez syntoniser manuellement une station de radio. Cette fonction est très utile lorsque votre radio a manqué des stations.

1. Choisissez « **MANUAL TUNE** », puis appuyez sur la molette « **TUNER/SELECT/SNOOZE** » pour confirmer.
2. Vous pouvez à présent choisir le canal DAB désiré, dans la plage 5A-13F, en tournant la molette « **TUNER/SELECT/SNOOZE** ». Appuyez ensuite dessus pour confirmer la sélection.

## FM

Allumez l'appareil et appuyez plusieurs fois sur le bouton « **POWER ON/STANDBY/SOURCE** » jusqu'à ce que l'inscription « **FM** » apparaisse. La dernière fréquence FM syntonisée s'affiche à l'écran.

### Recherche manuelle

1. Tournez la molette « **TUNER/SELECT/SNOOZE** » doucement pour une syntonisation ascendante (dans le sens des aiguilles d'une montre) ou descendante (dans le sens contraire des aiguilles d'une montre) par pas de 0,05 MHz.
2. Arrêtez l'opération lorsque vous atteignez la fréquence désirée.

### Recherche rapide

1. Tournez la molette « **TUNER/SELECT/SNOOZE** » vite pour effectuer une recherche rapide.
2. L'appareil s'arrête à la première station radio trouvée.

### Recherche automatique

- Appuyez sur le bouton « **VOLUME/SCAN** » pour effectuer une recherche automatique.

L'appareil recherche les stations disponibles et les mémorise automatiquement en tant que préréglages.

### Mémorisation/Rappel d'une station préréglée

La procédure est la même qu'en mode DAB.

### Informations FM

En mode FM, appuyez plusieurs fois sur le bouton « **Info** » pour afficher les informations suivantes :

Fréquence → Heure → Date → Genre → Niveau du signal → Mono/Stéréo.

## **MENU FM**

Appuyez longuement sur le bouton « **INFO/MENU** » pour accéder au menu FM.

### **Réglages scan**

1. Tournez la molette « **TUNER/SELECT/SNOOZE** » pour sélectionner « SCAN SETTING », puis appuyez dessus pour confirmer.
2. Tournez la molette « **TUNER/SELECT/SNOOZE** » pour choisir « Strong station » ou « All station ».

### **Réglages audio**

1. Tournez la molette « **TUNER/SELECT/SNOOZE** » pour sélectionner « SCAN SETTING », puis appuyez dessus pour confirmer.
2. Tournez la molette « **TUNER/SELECT/SNOOZE** » pour choisir « Stereo Allowed » ou « Forced mono ».

## **MINUTEUR DE CUISINE**

L'appareil est équipé d'un minuteur de cuisine, réglable en minutes.

### **Configuration pour une activation facile (durée maximale : 3 h 59)**

1. Pour activer le minuteur, appuyez une fois sur le bouton « Timer ». Le message « Down timer 1 » s'affiche à l'écran ; la durée par défaut est de 5 minutes.
2. Tournez la molette « **TUNER/SELECT/SNOOZE** » dans le sens des aiguilles d'une montre pour augmenter la minuterie par incrément de 1 minute.
3. Tournez la molette « **TUNER/SELECT/SNOOZE** » dans le sens contraire des aiguilles d'une montre pour réduire la minuterie par décrétement de 1 minute.
4. Appuyez sur la molette « **TUNER/SELECT/SNOOZE** » pour démarrer le minuteur.
5. Pour arrêter le minuteur, appuyez longuement sur la molette « **TUNER/SELECT/SNOOZE** » durant la minuterie. Le message « Off » s'affiche à l'écran.

### **Configuration pour une activation avancée (durée maximale : 3 h 55).**

1. Pour activer le minuteur, appuyez deux fois sur le bouton « Timer ». Le message « Down timer 2 » s'affiche à l'écran ; la durée par défaut est de 15 minutes.
3. Tournez la molette « **TUNER/SELECT/SNOOZE** » dans le sens des aiguilles d'une montre pour augmenter la minuterie par incrément de 5 minutes.
4. Tournez la molette « **TUNER/SELECT/SNOOZE** » dans le sens contraire des aiguilles d'une montre pour réduire la minuterie par décrétement de 5 minutes.
5. Appuyez sur la molette « **TUNER/SELECT/SNOOZE** » pour démarrer le minuteur.
6. Pour arrêter le minuteur, appuyez longuement sur la molette « **TUNER/SELECT/SNOOZE** » durant la minuterie.

## ALLUMAGE DE LA LAMPE LED

L'appareil en mode veille, appuyez longuement sur le bouton « **DIMMER/LIGHT** » pour allumer la lampe. Appuyez de nouveau sur le bouton pour l'éteindre. Par mesure d'économie de l'énergie, la lampe s'éteint automatiquement après 120 minutes.

## CONFIGURATION

En mode veille, appuyez sur le bouton « **INFO/MENU** » pour accéder au menu de configuration ; la mention « System » s'affiche à l'écran. Appuyez sur la molette « **TUNER/SELECT/SNOOZE** » pour confirmer la sélection. Pour quitter le menu de configuration, appuyez sur le bouton « **INFO/MENU** » ou patientez environ 10 secondes.

### Réglage de l'heure et de la date

Le réglage de l'heure se fait automatiquement à partir du signal radio numérique ou FM. Si l'actualisation de l'heure ou de la date ne s'effectue pas automatiquement, vous pouvez le faire manuellement à l'aide de cette option.

**Remarque** : Toute mise à jour de l'heure ou de la date à partir d'un diffuseur numérique remplacera les réglages manuels.

### Réglage manuel de l'heure et de la date

1. Appuyez pendant 2 secondes sur le bouton « **INFO/MENU** » pour accéder au menu principal.
2. Tournez la molette « **TUNER/SELECT/SNOOZE** » pour sélectionner « System » > « Time », puis appuyez dessus pour confirmer.
3. Tournez la molette « **TUNER/SELECT/SNOOZE** » pour choisir « Set Time/Date », puis appuyez dessus pour confirmer.
4. Tournez la molette « **TUNER/SELECT/SNOOZE** » pour définir le nombre d'heures, puis appuyez dessus pour confirmer. Répétez l'opération pour définir le nombre de minutes.
5. Tournez la molette « **TUNER/SELECT/SNOOZE** » pour définir le jour du mois, puis appuyez dessus pour confirmer. Répétez l'opération pour définir le mois et l'année.

Remarque : Si vous avez choisi le format horaire 12 heures, veillez à sélectionner la version d'heure « AM » ou « PM » avant d'appuyer sur la molette « **TUNER/SELECT/SNOOZE** ».

### Options de synchronisation de l'heure et de la date

Vous pouvez synchroniser l'heure et la date en utilisant le signal radio FM ou celui numérique.

Pour spécifier les options de synchronisation de l'heure :

1. Appuyez pendant 2 secondes sur le bouton « **MENU** » pour accéder au menu principal.
2. Tournez la molette « **TUNER/SELECT/SNOOZE** » pour sélectionner « System » > « Time/Date », puis appuyez dessus pour confirmer.



3. Tournez la molette « **TUNER/SELECT/SNOOZE** » pour choisir « Auto update », puis appuyez dessus pour confirmer.
4. Tournez la molette « **TUNER/SELECT/SNOOZE** » pour choisir l'une des options de synchronisation horaire suivantes : « Update from Any », « Update from DAB », « Update from FM » ou « No Update ».

### Modifier le format d'heure

1. Appuyez pendant 2 secondes sur le bouton « **INFO/MENU** » pour accéder au menu principal.
2. Tournez la molette « **TUNER/SELECT/SNOOZE** » pour choisir « System » > « Time/Date », puis appuyez dessus pour confirmer.
3. Tournez la molette « **TUNER/SELECT/SNOOZE** » pour choisir « Set 12/24 hour », puis appuyez dessus pour confirmer.
4. Tournez la molette « **TUNER/SELECT/SNOOZE** » pour choisir le format d'heure « 12 » ou « 24 », puis appuyez dessus pour confirmer.

### Modifier le format de date

1. Appuyez pendant 2 secondes sur le bouton « **INFO/MENU** » pour accéder au menu principal.
2. Tournez la molette « **TUNER/SELECT/SNOOZE** » pour choisir « System setting » > « Time/Date », puis appuyez dessus pour confirmer.
3. Tournez la molette « **TUNER/SELECT/SNOOZE** » pour choisir « Set date format », puis appuyez dessus pour confirmer.
4. Tournez la molette « **TUNER/SELECT/SNOOZE** » pour choisir le format « DD-MM-YYYY » ou « MM-DD-YYYY », puis appuyez dessus pour confirmer.

### Modifier la langue préférée

Vous pouvez sélectionner la langue des menus et des options.

1. Appuyez pendant 2 secondes sur le bouton « **INFO/MENU** » pour accéder au menu principal.
2. Tournez la molette « **TUNER/SELECT/SNOOZE** » pour sélectionner « System » > « Language », puis appuyez dessus pour confirmer.
3. Tournez la molette « **TUNER/SELECT/SNOOZE** » pour choisir une langue de menu, puis appuyez dessus pour confirmer.

### RÉGLAGE DE L'ALARME

Vous pouvez régler deux alarmes sur cet appareil.

1. Appuyez sur le bouton « **ALARM** » pour accéder au menu Alarme.
2. Tournez la molette « **TUNER/SELECT/SNOOZE** » pour sélectionner « ALARM 1 » ou « ALARM 2 », puis appuyez sur la molette « **TUNER/SELECT/SNOOZE** » pour confirmer.

3. Tournez la molette « **TUNER/SELECT/SNOOZE** » pour définir le nombre d'heures, puis appuyez sur « Enter » pour confirmer.
4. Tournez la molette « **TUNER/SELECT/SNOOZE** » pour définir le nombre de minutes, puis appuyez à nouveau sur « Enter » pour confirmer.
5. Tournez la molette « **TUNER/SELECT/SNOOZE** » pour sélectionner « Duration ». Tournez-la pour définir la durée de l'alarme (en minutes). Appuyez sur la molette « **TUNER/SELECT/SNOOZE** » pour confirmer la sélection.
6. Sélectionnez l'option d'alarme « FM », « Buzzer » (avertisseur), « DAB » ou « OFF ». Avec les options d'activation « DAB » et « FM », le système démarre la lecture de la dernière station radio jouée. Si vous sélectionnez « OFF », l'alarme est désactivée. Appuyez sur la molette « **TUNER/SELECT/SNOOZE** » pour confirmer la sélection.
7. Sélectionnez à présent la fréquence d'alarme « Once », « Weekends », « Weekdays » ou « Daily », puis appuyez sur la molette « **TUNER/SELECT/SNOOZE** » pour confirmer.
  - 1 fois par jour : alarme quotidienne
  - Semaine : alarme de lundi à vendredi
  - Week-ends : alarme samedi et dimanche
8. Tournez la molette « **TUNER/SELECT/SNOOZE** » pour régler le volume de l'alarme, puis appuyez sur « **TUNER/SELECT/SNOOZE** » pour confirmer. Tournez la molette « **TUNER/SELECT/SNOOZE** » pour sélectionner « Alarm on », puis appuyez sur « **TUNER/SELECT/SNOOZE** » pour activer l'alarme 1. Pour régler l'alarme 2, suivez les étapes 1 à 8, en veillant à l'étape 1 de sélectionner l'option « Alarm 2 ». L'alarme est à présent programmée.

## RÉGLAGE DU RÉTROÉCLAIRAGE

Vous pouvez définir la durée d'éclairage et la luminosité de l'écran :

### Niveau de luminosité constant

1. Appuyez pendant 2 secondes sur le bouton « **INFO/MENU** » pour accéder au menu principal.
2. Tournez la molette « **TUNER/SELECT/SNOOZE** » pour choisir « System » > « Backlight », puis appuyez dessus pour confirmer.
3. Tournez la molette « **TUNER/SELECT/SNOOZE** » pour choisir « On Level », puis appuyez dessus pour confirmer.
4. Tournez la molette « **TUNER/SELECT/SNOOZE** » pour choisir le niveau « High », « Medium » ou « Low », puis appuyez dessus pour confirmer.

### Variateur nocturne

1. Appuyez pendant 2 secondes sur le bouton « **INFO/MENU** » pour accéder au menu principal.

2. Tournez la molette « **TUNER/SELECT/SNOOZE** » pour choisir « System » > « Backlight », puis appuyez dessus pour confirmer.
3. Tournez la molette « **TUNER/SELECT/SNOOZE** » pour choisir « Night dimmer », puis appuyez dessus pour confirmer.
4. Tournez la molette « **TUNER/SELECT/SNOOZE** » pour choisir « Yes » ou « No », puis appuyez dessus pour confirmer.

### Report d'une alarme qui sonne

Lorsque l'alarme (radio ou avertisseur) sonne à l'heure définie, appuyez sur la molette « **TUNER/SELECT/SNOOZE** » une fois pour l'interrompre pendant 9 minutes. La mention « Snooze » et le temps restant s'affichent à l'écran jusqu'à ce que l'alarme se déclenche à nouveau.

### Réinitialisation aux paramètres par défaut d'usine

La réinitialisation de l'appareil supprime l'ensemble des préréglages, des stations mémorisées et des alarmes. Cela restaure toutes les autres options aux paramètres par défaut.

1. Appuyez pendant 2 secondes sur le bouton « **INFO/MENU** » pour accéder au menu principal.
2. Tournez la molette « **TUNER/SELECT/SNOOZE** » pour choisir « System » > « Factory Reset », puis appuyez dessus pour confirmer.
3. Tournez la molette « **TUNER/SELECT/SNOOZE** » pour choisir « Yes » afin de réinitialiser les paramètres par défaut d'usine. Sélectionnez « No » si vous ne souhaitez pas procéder à la réinitialisation.

### Logiciel

Permet d'afficher la version du logiciel installé.

La version actuelle du manuel d'instructions peut être téléchargée à l'adresse [www.soundmaster.de](http://www.soundmaster.de)

Modifications techniques et fautes d'impression réservées.

Copyright de Wörlein GmbH, 90556 Cadolzburg,

[www.soundmaster.de](http://www.soundmaster.de)

Duplication uniquement avec l'autorisation de Woerlein GmbH



## MILIEUBESCHERMING



Gooi dit product niet weg bij het huishoudafval aan het einde van de levensduur ervan. Breng het product terug naar een inzamelingspunt voor hergebruik van elektrische en elektronische apparatuur. Dit wordt aangegeven door dit symbool op het product, in de gebruiksaanwijzing of op de verpakking.

De materialen zijn recyclebaar volgens hun etikettering. Door materialen te hergebruiken of andere vormen van recycling van oude apparaten en verpakkingen, levert u een belangrijke bijdrage aan de bescherming van ons milieu. Verwijder indien nodig de batterijen en persoonlijke gegevens voordat u deze gratis weggooit en vraag uw plaatselijke overheid naar het verantwoordelijke afvalpunt.

	<b>WAARSCHUWING</b> Risico voor een elektrische schok Niet openen!	
<b>Waarschuwing: Verwijder de behuizing (of achterzijde) niet, om het risico op elektrische schokken te verkleinen. Geen voor de gebruiker te onderhouden onderdelen binnenin het apparaat. Laat reparatie over aan gekwalificeerd onderhoudspersoneel.</b>		



Dit symbool wijst op de aanwezigheid van een gevaarlijke spanning binnenin de behuizing, die groot genoeg is om elektrische schokken te veroorzaken.



Dit symbool wijst de gebruiker op de aanwezigheid van belangrijke gebruiks- en onderhoudsinstructies voor het apparaat.

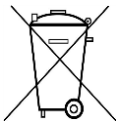

Gebruikte batterijen zijn gevaarlijk afval en mogen NIET weggegooid worden bij het huishoudelijk afval!!! Als consument bent u wettelijk verplicht alle batterijen terug te brengen voor milieuvriendelijk hergebruik - of de batterijen gevaarlijke stoffen\*) bevatten of niet.

U kunt batterijen gratis terugbrengen naar openbare inzamelingspunten in uw gemeente of bij winkels die de betreffende soort batterijen verkopen.

Alleen volledig lege batterijen.

\*) met de markering Cd = cadmium, Hg = kwik, Pb = lood

- Gebruik het apparaat alleen binnenshuis in een droge omgeving.
- Bescherm het apparaat tegen vocht.
- Open het apparaat niet. **ELECTRISCHE SCHOKGEVAAR!** Laat opening en reparatie over aan gekwalificeerd onderhoudspersoneel.
- Sluit dit apparaat alleen aan op een goed geïnstalleerd en geaard stopcontact. Zorg ervoor dat de netspanning overeenkomt met het de specificaties op het etiket.
- Zorg ervoor dat het electriciteitssnoer droog blijft tijdens gebruik. Zorg ervoor dat het electriciteitssnoer niet afgeknepen of op een andere manier beschadigd wordt.
- Beschadigde snoeren of stekkers moeten meteen vervangen worden door geautoriseerd onderhoudspersoneel.

Veiligheids-, milieu- en instellingsaanwijzingen

- In geval van bliksem moet de stekker onmiddellijk uit het stopcontact getrokken worden.
- Wanneer kinderen het apparaat gebruiken, moeten de ouders toezicht houden.
- Reinig het apparaat alleen met een droge doek.
- Gebruik **GEEN SCHOONMAAKMIDDELEN** of **SCHUURSPONSJES!**
- Stel het apparaat niet bloot aan direct zonlicht of andere hittebronnen.
- Installeer het apparaat op een plaats met voldoende ventilatie, om oververhitting te voorkomen.
- Dek de ventilatieopeningen niet af!
- Installeer het apparaat op een veilige en vibratie-vrije plaats.
- Installeer het apparaat zo ver mogelijk uit de buurt van computers en magnetrons; anders kan de radio-ontvangst gestoord worden.
- Open de behuizing niet en probeer het apparaat niet te repareren. Dit is gevaarlijk en doet uw garantie vervallen. Reparaties mogen alleen uitgevoerd worden door geautoriseerd onderhoudspersoneel.
- Gebruik alleen kwik- en cadmium-vrije batterijen.
- Gebruikte batterijen zijn gevaarlijk afval en mogen NIET weggegooid worden bij het huishoudelijk afval!!! Breng de batterijen terug naar uw handelaar of naar inzamelingspunten in uw gemeente.
- Houd batterijen buiten bereik van kinderen. Kinderen kunnen batterijen per ongeluk inslikken. Raadpleeg onmiddellijk een dokter wanneer een kind een batterij ingeslikt heeft.
- Controleer uw batterijen regelmatig om batterijlekkage te voorkomen.
- De stekker of een koppelkabel wordt gebruikt als onderbrekingsapparaat. De onderbrekingsapparaten zullen gereed zijn voor gebruik.
- Zet geen open vuurbronnen, zoals brandende kaarsen, op het apparaat.
- Zet geen met vloeistof gevulde objecten, zoals vazen, op het apparaat.
- Dit apparaat is voor gebruik in omgevingen met een gematigd klimaat; niet geschikt in landen met een tropisch klimaat.

## BEDIENINGSORGANEN

### VOORAANZICHT

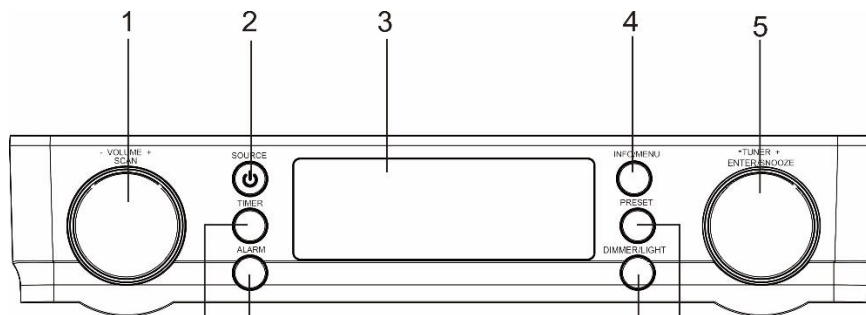

### ACHTERAANZICHT

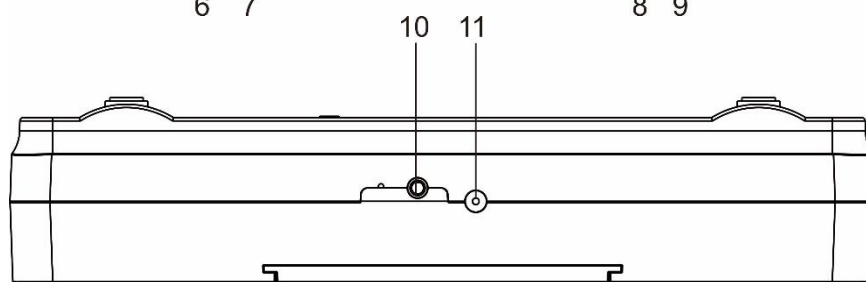

- |   |                            |    |                |
|---|----------------------------|----|----------------|
| 1 | VOLUME/SCAN                | 7  | ALARM          |
| 2 | INSCHAKELEN/STAND-BY/BRON  | 8  | DIMMER/LICHT   |
| 3 | DISPLAY                    | 9  | VOORINSTELLEN  |
| 4 | INFO/MENU                  | 10 | DAB/FM-ANTENNE |
| 5 | TUNER/SELECTEREN/SLUIMEREN | 11 | DC-INGANG      |
| 6 | TIMER                      |    |                |

## INSTALLATIE

### LEVEROMVANG

- Hoofdeenheid
- AC-adapter
- Gebruiksaanwijzing
- Montagekit incl. montagesjabloon

### STROOMVOORZIENING

- Controleer of de spanning gelijk is aan die aangegeven op het identificatieplaatje van de AC-adapter.
- Sluit de meegeleverde AC-adapter aan op een correct geïnstalleerd, veilig stopcontact en steek de stekker van de kabel in de DC-IN-aansluiting op de achterzijde van het apparaat.
- Vouw de draadantenne volledig uit en bevestig deze verticaal.

### Opmerking:

- De automatische update kan 3-10 minuten duren. Zodra er signaal wordt ontvangen, wordt de tijd op het display zichtbaar en worden de radiozenders opgeslagen.
- Indien het automatische updatesysteem door de gebruiker werd afgebroken of de update mislukt wordt de klok ingesteld op 0:00 en de datum op 2022.
- De tijden van alarm 1 en alarm 2 zijn standaard ingesteld op 00:00 en inactief.
- Het apparaat is uitgeschakeld

### ERP-energiebeheer

Het apparaat zal in stand-by-modus na 15 minuten automatisch uitschakelen als er geen audiosignaal aanwezig is. Druk op de “”-toets om het apparaat in te schakelen.

## ALGEMENE BEDIENINGEN

### IN-/UITSCHAKELEN

Druk op de “**TUNER/SELECT/SNOOZE**”-toets om het apparaat aan te zetten.

Druk opnieuw op de “**TUNER/SELECT/SNOOZE**”-toets om het apparaat in stand-by-modus te zetten.

### MODI SELECTEREN

Druk tijdens het afspelen herhaaldelijk op de “**POWER ON/STANDBY/SOURCE**”-toets om de modus te wijzigen.

### VOLUMEREGELING

Draai aan de “**VOLUME/SCAN**”-knop om het volume te verlagen of te verhogen.

## DAB

Schakel het apparaat in en druk herhaaldelijk op de “**POWER ON/STANDBY/SOURCE**”-toets totdat “DAB” op het display wordt weergegeven.

- Indien er geen zenderscan is uitgevoerd (bijv. omdat de automatische update werd afgebroken), zal het apparaat een automatische scan uitvoeren. Op het display verschijnt “Scanning 0”. Het cijfer geeft het aantal gevonden radiozenders aan. Ook wordt er een schuifbalk getoond die de voortgang aangeeft.  
Om een automatische scan te starten, drukt u op de “**VOLUME/SCAN**”-toets.
- Om naar een gescande radiozender te luisteren, draait u aan de “**TUNER/SELECT/SNOOZE**”-knop om de gewenste zender te selecteren. Om de gewenste zender te bevestigen, drukt u op de “**TUNER/SELECT/SNOOZE**”-knop, waarna het apparaat de geselecteerde zender afspeelt.

### Een voorkeuzender opslaan

- Selecteer de gewenste radiozender.
- Houd de “**PRESET**”-toets ingedrukt en kies met de “**TUNER/SELECT/SNOOZE**”-knop het zendernummer waar u de radiozender wilt opslaan. U kunt max. 30 radiozenders opslaan!
- Druk op de “**TUNER/SELECT/SNOOZE**”-knop om de zender op te slaan. “**PRESET (X) STORED**” wordt op het display weergegeven.

### Een ingestelde zender oproepen

- Druk op de “**PRESET**”-toets en selecteer het gewenste zendernummer met de “**TUNER/SELECT/SNOOZE**”-knop.
- Druk op de “**TUNER/SELECT/SNOOZE**”-knop om de selectie te bevestigen. De radiozender zal worden afgespeeld.

### DAB-informatie

Druk in de DAB-modus herhaaldelijk op de “**INFO/MENU**”-toets om de volgende informatie weer te geven:

Tijd → Datum → Info over liedje → Signaalniveau → Genre → Multiplex/frequentie  
→ Zendernaam → Foutpercentage → Bitsnelheid audio.

## **DAB-MENU**

Houd de **"INFO/MENU"**-toets ingedrukt om het DAB-menu te openen.

## **VOLLEDIGE SCAN**

Selecteer **"FULL SCAN"** door aan de **"TUNER/SELECT/SNOOZE"**-knop te draaien en er vervolgens op te drukken. Het apparaat zal een volledige DAB-scan starten.

## **OPSCHONEN**

U kunt alle niet-beschikbare zenders uit de lijst verwijderen

1. Selecteer **"PRUNE"** door aan de **"TUNER/SELECT/SNOOZE"**-knop te draaien en druk er vervolgens op om te bevestigen.
2. Kies **"YES"** en bevestig door op de **"TUNER/SELECT/SNOOZE"**-knop te drukken.

Alle niet-beschikbare zenders worden verwijderd.

## **HANDMATIG AFSTEMMEN**

U kunt naast de volledige scanfunctie de radio ook handmatig afstemmen. Dit is handig als u weet dat uw radio bepaalde zenders heeft gemist

1. Selecteer **"MANUAL TUNE"** en bevestig door op de **"TUNER/SELECT/SNOOZE"**-knop te drukken.
2. U kunt nu het gewenste DAB-kanaal kiezen van 5A t/m 13F door aan de **"TUNER/SELECT/SNOOZE"**-knop te draaien en uw selectie bevestigen door erop te drukken.

## **FM**

Schakel het apparaat in en druk herhaaldelijk op de **"POWER ON/STANDBY/SOURCE"**-toets totdat **"FM"** en de laatste FM-frequentie op het display worden weergegeven.

### **Handmatig afstemmen**

1. Draai langzaam aan de **"TUNER/SELECT/SNOOZE"**-knop om in stappen van 0,05 MHz omhoog (rechtsom) of omlaag (linksom) af te stemmen.
2. Stop bij de gewenste frequentie.

### **Snelle scan**

1. Draai snel aan de **"TUNER/SELECT/SNOOZE"**-knop om een snelle scan uit te voeren.
2. Het apparaat stopt bij de eerst gevonden zender.

### **Automatische scan**

- Druk op de **"VOLUME/SCAN"**-toets om een automatische scan uit te voeren.

Het apparaat zal naar beschikbare zenders zoeken en slaat deze automatisch op als voorkeurzenders.

### **Een voorkeurzender opslaan / Een voorkeurzender oproepen**

Dit gaat hetzelfde als in de DAB-modus.

### FM-informatie

Druk in de FM-modus herhaaldelijk op de “Info”-toets om de volgende informatie weer te geven: Frequentie → Tijd → Datum → Genre → Signaalniveau → Mono/Stereo.

### FM-MENU

Houd de “INFO/MENU”-toets ingedrukt om het FM-menu te openen.

### Scaninstelling

1. Kies “SCAN SETTING” door aan de “TUNER/SELECT/SNOOZE”-knop te draaien en druk erop om te bevestigen.
2. Draai aan de “TUNER/SELECT/SNOOZE”-knop om te kiezen tussen “Strong station” en “All station”

### Audio-instelling

1. Kies “SCAN SETTING” door aan de “TUNER/SELECT/SNOOZE”-knop te draaien en druk erop om te bevestigen.
2. Draai aan de “TUNER/SELECT/SNOOZE”-knop om te kiezen tussen “Stereo Allowed” en “Forced mono”

## KOOKWEKKER

Het apparaat heeft een kookwekker die kan worden ingesteld in minuten.

### Instelling voor eenvoudige activering voor max. 3:59 uur

1. Druk eenmaal op de “Timer”-toets om de timer te activeren. Op het display verschijnt “Down timer 1” en de standaardtijd van 5 minuten.
2. Draai rechtsom aan de “TUNER/SELECT/SNOOZE”-knop om per stap met 1 minuut te verhogen.
3. Draai linksom aan de “TUNER/SELECT/SNOOZE”-knop om per stap met 1 minuut te verlagen.
4. Druk op de “TUNER/SELECT/SNOOZE”-knop om de timer te starten.
5. Houd de “TUNER/SELECT/SNOOZE”-knop ingedrukt wanneer de timer loopt om deze te stoppen. Op het display verschijnt “off”.

### Instelling voor geavanceerde activering voor max. 3:55 uur.

1. Druk tweemaal op de “Timer”-toets om de timer te activeren. Op het display verschijnt “Down timer 2” en de standaardtijd van 15 minuten.
3. Draai rechtsom aan de “TUNER/SELECT/SNOOZE”-knop om per stap met 5 minuten te verhogen.
4. Draai linksom aan de “TUNER/SELECT/SNOOZE”-knop om per stap met 5 minuten te verlagen.
5. Druk op de “TUNER/SELECT/SNOOZE”-knop om de timer te starten.
6. Houd de “TUNER/SELECT/SNOOZE”-knop ingedrukt wanneer de timer loopt om deze te stoppen.

## DE LED-LAMP INSCHAKELEN

Houd de “DIMMER/LIGHT”-toets ingedrukt wanneer het apparaat in stand-by staat om het licht aan te zetten. Houdt de toets opnieuw ingedrukt om het licht uit te zetten. Om energie te besparen gaat de lamp automatisch uit na 120 minuten.



## INSTELLINGEN

Druk in stand-by-modus op de “**INFO/MENU**”-toets om in de instellingsmodus. Op het display verschijnt “System”. Druk op de “**TUNER/SELECT/SNOOZE**”-knop om de selectie te bevestigen. Om het instellingenmenu te verlaten, drukt u op “**INFO/MENU**”-toets of wacht u ongeveer 10 seconden.

### Tijd- en datuminstellingen

De klok stelt zichzelf automatisch in met behulp van uw digitale of FM-radiosignaal. Als de tijd of datum niet automatisch wordt bijgewerkt, kunt u deze handmatig instellen met deze optie.

**Opmerking:** Tijd- of datumupdates die door een digitale uitzending worden ontvangen, negeren handmatige instellingen.

### De tijd en datum handmatig instellen

1. Houd de “**INFO/MENU**”-toets 2 seconden ingedrukt om het hoofdmenu te bekijken.
2. Draai aan en druk op de “**TUNER/SELECT/SNOOZE**”-knop om “System” > “Time” te selecteren.
3. Draai aan en druk op de “**TUNER/SELECT/SNOOZE**”-knop om “Set Time/Date” te kiezen.
4. Draai aan en druk op de “**TUNER/SELECT/SNOOZE**”-knop om de uren in te stellen. Herhaal dit om de minuten in te stellen.
5. Draai aan en druk op de “**TUNER/SELECT/SNOOZE**”-knop om de dag van de maand in te stellen.

Herhaal dit om de maand en het jaar in te stellen.

Opmerking: Als u heeft ingesteld dat u de 12-uurs tijdsnotatie gebruikt, zorg er dan voor dat u de “AM”- of “PM”-versie van de uren selecteert voordat u op de “**TUNER/SELECT/SNOOZE**”-knop drukt.

### Opties voor tijd- en datumsynchronisatie

U kunt de tijd en datum synchroniseren via het FM- of digitale radiosignaal.

Om de opties voor kloksynchronisatie op te geven:

1. Houd de menutoets 2 seconden ingedrukt om het hoofdmenu te bekijken.
2. Draai aan en druk op de “**TUNER/SELECT/SNOOZE**”-knop om “System” > “Time/Date” te selecteren.
3. Draai aan en druk op de “**TUNER/SELECT/SNOOZE**”-knop om “Auto update” te kiezen.
4. Draai aan en druk op de “**TUNER/SELECT/SNOOZE**”-knop om te kiezen uit de opties “update from Any”, “Update from DAB”, “Update from FM” en “No Update” voor kloksynchronisatie.

### De tijdsnotatie wijzigen

1. Houd de “**INFO/MENU**”-toets 2 seconden ingedrukt om het hoofdmenu te bekijken.
2. Draai aan en druk op de “**TUNER/SELECT/SNOOZE**”-knop om “System” > “Time/Date” te selecteren.
3. Draai aan en druk op de “**TUNER/SELECT/SNOOZE**”-knop om “Set 12/24 hour” te kiezen.
4. Draai aan en druk op de “**TUNER/SELECT/SNOOZE**”-knop om tussen “12”- of “24”-uurs tijdsnotatie te kiezen.

### De datumnotatie wijzigen

1. Houd de “**INFO/MENU**”-toets 2 seconden ingedrukt om het hoofdmenu te bekijken.
2. Draai aan en druk op de “**TUNER/SELECT/SNOOZE**”-knop om “System settings” > “Time/Date” te selecteren.
3. Draai aan en druk op de “**TUNER/SELECT/SNOOZE**”-knop om “Set date format” te kiezen.
4. Draai aan en druk op de “**TUNER/SELECT/SNOOZE**”-knop om tussen “DD-MM-YYYY” of “MM-DD-YYYY” te kiezen.

### Uw voorkeurstaal wijzigen

U kunt de taal selecteren die wordt gebruikt voor menu's en opties.

1. Houd de **"INFO/MENU"**-toets 2 seconden ingedrukt om het hoofdmenu te bekijken.
2. Draai aan en druk op de **"TUNER/SELECT/SNOOZE"**-knop om "System" > "Language" te kiezen.
3. Draai aan en druk op de **"TUNER/SELECT/SNOOZE"**-knop om de menutaal te selecteren.

### HET ALARM INSTELLEN

Op dit apparaat kunt u 2 alarmtijden instellen.

1. Druk op de **"ALARM"**-toets om het instellingenmenu voor alarm te openen.
2. Selecteer "ALARM 1" of "ALARM 2" met de **"TUNER/SELECT/SNOOZE"**-knop en bevestig de selectie door erop te drukken.
3. Pas de uren aan met de **"TUNER/SELECT/SNOOZE"**-knop en bevestig met "Enter".
4. Pas de minuten aan met de **"TUNER/SELECT/SNOOZE"**-knop en bevestig weer met "Enter".
5. Selecteer "Duration" met de **"TUNER/SELECT/SNOOZE"**-knop om de duur van het alarm in minuten in te stellen. Druk op de **"TUNER/SELECT/SNOOZE"**-knop om de selectie te bevestigen.
6. Selecteer de wekmodus: "FM", "Buzzer" (zoemer), "DAB" of "OFF". In de wekmodi van "DAB" en "FM" wordt de laatst beluisterde radiozender afgespeeld. Indien u "OFF" selecteert, wordt het alarm uitgeschakeld. Druk op de **"TUNER/SELECT/SNOOZE"**-knop om de selectie te bevestigen.
7. Selecteer nu de wekmodus "Once", "Weekends", "Weekdays", "Daily" en druk op de **"TUNER/SELECT/SNOOZE"**-knop om te bevestigen.

Daily: elke dag wekken

Weekdays: wekken van maandag tot vrijdag

Weekends: alleen wekken op zaterdag en zondag

8. Selecteer het alarmvolume met de **"TUNER/SELECT/SNOOZE"**-knop en bevestig door erop te drukken.

Selecteer "Alarm on" met de **"TUNER/SELECT/SNOOZE"**-knop en druk erop om Alarm 1 te activeren.

Volg de stappen 1 - 8 om ALARM 2 te programmeren. Selecteer in stap 1 de instelling van "ALARM 2".

Het alarm is nu geprogrammeerd.

### ACHTERGRONDVERLICHTING INSTELLEN

U kunt de duur van de verlichting en de helderheid van het scherm aanpassen:

#### Aan-niveau

1. Houd de **"INFO/MENU"**-toets 2 seconden ingedrukt om het hoofdmenu te bekijken.
2. Draai aan en druk op de **"TUNER/SELECT/SNOOZE"**-knop om "System" > "Backlight" te kiezen.
3. Draai aan en druk op de **"TUNER/SELECT/SNOOZE"**-knop om "On Level" te kiezen.
4. Draai aan en druk op de **"TUNER/SELECT/SNOOZE"**-knop om tussen "High", "Medium" of "Low" te kiezen.

#### Nachtdimmer

1. Houd de **"INFO/MENU"**-toets 2 seconden ingedrukt om het hoofdmenu te bekijken.
2. Draai aan en druk op de **"TUNER/SELECT/SNOOZE"**-knop om "System" > "Backlight" te kiezen.
3. Draai aan en druk op de **"TUNER/SELECT/SNOOZE"**-knop om "Night dimmer" te kiezen.
4. Draai aan en druk op de **"TUNER/SELECT/SNOOZE"**-knop om tussen "Yes" of "No" te kiezen.

### Een afgaand alarm tijdelijk uitzetten

Druk, wanneer het alarm op de ingestelde tijd afgaat, eenmaal op de “**TUNER/SELECT/SNOOZE**”-knop om het alarm (radio of alarmzoemer) 9 minuten te onderbreken. Op het display verschijnt “Snooze” en de resterende tijd totdat het alarm weer afgaat.

### De fabrieksinstellingen herstellen

Door de fabrieksinstellingen te herstellen worden alle voorkeuzenders, opgeslagen zenders en alarmen verwijderd en worden alle andere opties teruggezet naar de standaardinstellingen.

1. Houd de “**INFO/MENU**”-toets 2 seconden ingedrukt om het hoofdmenu te openen.
2. Draai aan en druk op de “**TUNER/SELECT/SNOOZE**”-knop om “System” > “Factory Reset” te kiezen.
3. Draai aan en druk op de “**TUNER/SELECT/SNOOZE**”-knop om “Yes” te selecteren om de fabrieksinstellingen te herstellen. Selecteer “No” als u de fabrieksinstellingen niet wilt herstellen.

### Software

Toont de momenteel geïnstalleerde softwareversie.

De huidige versie van de handleiding kunt u downloaden vanaf [www.soundmaster.de](http://www.soundmaster.de)

Technische veranderingen en drukfouten voorbehouden.

Auteursrecht van Woerlein GmbH, 90556 Cadolzburg, [www.soundmaster.de](http://www.soundmaster.de)

Duplicatie alleen met de toestemming van Woerlein GmbH



**PROTEZIONE AMBIENTALE**

Non smaltire il presente prodotto tra i normali rifiuti domestici al termine del suo ciclo di vita. Portarlo invece ad un centro specializzato nel riciclo di materiale elettrico e dispositivi elettronici. Quest'obbligo è indicato dal simbolo di riciclo presente sul prodotto, sul manuale di istruzioni o sulla confezione.

I materiali sono riciclabili secondo la loro etichettatura.

Riutilizzando materiali o altre forme di riciclaggio di vecchi dispositivi e imballaggi, dai un contributo importante alla protezione del nostro ambiente. Se necessario, rimuovere gratuitamente le batterie e i dati personali prima dello smaltimento e chiedere all'autorità locale informazioni sul punto di smaltimento responsabile.

	<b>ATTENZIONE</b>	
Rischio di scosse elettriche Non aprire il dispositivo!		
Cautela: Per ridurre il rischio di scosse elettriche, non rimuovere la copertura (o il retro). Il prodotto non contiene componenti riparabili. Affidare le riparazioni esclusivamente a personale qualificato.		



Tale simbolo indica la presenza all'interno dell'apparecchio di componenti che generano tensione elettrica a livelli pericolosi, capaci di produrre scosse elettriche.



Tale simbolo indica la presenza di importanti istruzioni di utilizzo e manutenzione del prodotto.



**Le batterie usate sono rifiuti pericolosi e NON devono essere smaltite assieme agli altri rifiuti domestici!** Infatti, ogni consumatore è **obbligato a norma di legge** a restituire **tutte le batterie** ai centri di riciclaggio ecosostenibile – indipendentemente

dalla presenza nelle batterie di sostanze più o meno dannose\*). **Le batterie usate possono essere consegnate in maniera completamente gratuita ai centri di raccolta pubblica o al proprio rivenditore.**

**Riportare le batterie solo quando esse sono completamente scariche.**

\*) indicate dai simboli **Cd = cadmio, Hg = mercurio, Pb = piombo**

- Usare il dispositivo esclusivamente al chiuso, in ambienti asciutti. Proteggere il dispositivo dall'umidità.
- Non aprire l'unità. **RISCHIO DI SCOSSE ELETTRICHE!** Affidare l'apertura dell'apparecchio e le riparazioni esclusivamente a personale qualificato.
- Collegare il presente dispositivo esclusivamente ad una presa a muro ben installata e dotata di messa a terra. Accertarsi che la tensione di alimentazione corrisponda a quella nominale riportata sulla targa del prodotto.
- Tenere il cavo di alimentazione lontano da fonti di umidità durante il funzionamento. Non ostruire o danneggiare il cavo di alimentazione in alcun modo.
- Avvisi per la disconnessione del dispositivo: La spina di alimentazione serve per la connessione del dispositivo alla rete elettrica, quindi tenerla sempre in posizione facilmente accessibile.
- Se il cavo o la spina di alimentazione sono danneggiati in qualunque modo, farli sostituire immediatamente presso un centro di assistenza autorizzato.

- In caso di temporali, disconnettere immediatamente il dispositivo dalla rete elettrica.
- Il dispositivo può essere utilizzato dai bambini, solo sotto il controllo dei genitori.
- Per la pulizia dell'apparecchio, servirsi esclusivamente di un panno asciutto.
- **NON USARE DETERGENTI o PANNI ABRASIVI!**
- Installare il dispositivo in un ambiente dotato di sufficiente ventilazione, per evitare problemi di surriscaldamento.
- Non ostruire le aperture di ventilazione!
- La libera circolazione dell'aria potrebbe essere ostacolata, ostruendo le feritoie di ventilazione con oggetti, quali giornali, tovaglie o tende ecc.
- Tenere l'apparecchio lontano da schizzi o zampilli, evitando di appoggiare sopra di esso oggetti contenenti liquidi, ad esempio tazze.
- L'unità non deve essere esposta direttamente alla luce solare o altre fonti di calore, né conservata in ambienti eccessivamente freddi, umidi, polverosi o soggetti ad urti e vibrazioni.
- Non tentare di applicare cavi, spine o altri oggetti all'unità, né tentare di aprirla.
- Installare il dispositivo in una posizione sicura e non soggetta a vibrazioni.
- Non appoggiare sul dispositivo fonti di fiamme libere, ad esempio candele accese.
- Installare l'apparecchio lontano da computer o unità a microonde, che potrebbero causare interferenze alla ricezione radio.
- Non tentare di aprire o riparare l'unità. Tale operazione espone l'utente a rischio di lesioni e rende nulla la garanzia del prodotto. Per le riparazioni affidarsi esclusivamente a personale / centri di assistenza autorizzati.
- Usare esclusivamente batterie prive di mercurio e cadmio.
- Le batterie non devono essere esposte direttamente a fonti di calore, quali luce solare, fiamme libere o simili.
- Le batterie usate sono rifiuti pericolosi e NON devono essere smaltite assieme agli altri rifiuti domestici!!! Portare invece le batterie vecchie al proprio rivenditore o in appositi centri di raccolta locali.
- Tenere le batterie fuori della portata dei bambini. I bambini potrebbero infatti correre il rischio di ingerirle. Consultare immediatamente un medico in caso di ingestione di batterie.
- Controllare regolarmente che le batterie del proprio apparecchio non abbiano perdite.
- L'apparato è concepito per l'uso in zone con climi temperati; non è adatto all'uso in paesi con climi tropicali.

## POSIZIONE DEI COMANDI

### VISTA ANTERIORE

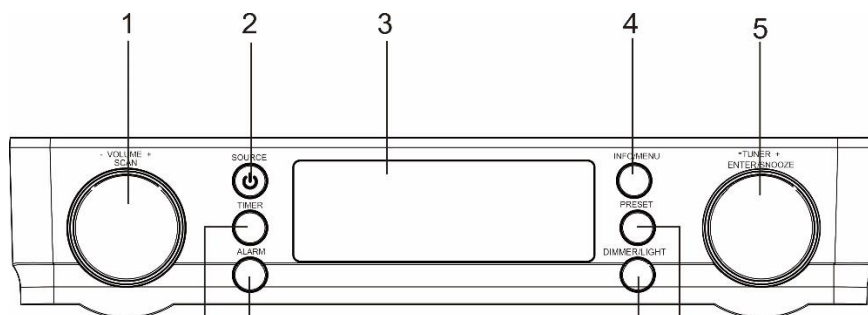

### VISTA POSTERIORE

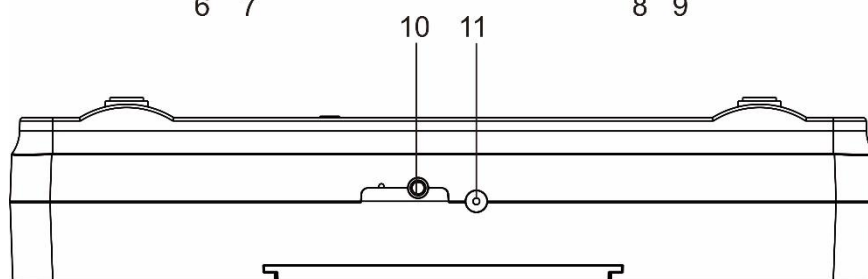

- |   |                               |    |                               |
|---|-------------------------------|----|-------------------------------|
| 1 | VOLUME/SCANSIONE              | 7  | SVEGLIA                       |
| 2 | INTERRUTTORE/STANDBY/SORGENTE | 8  | REGOLATORE DI LUMINOSITÀ/LUCE |
| 3 | SCHERMO                       | 9  | PRESELEZIONE                  |
| 4 | INFO/MENU                     | 10 | ANTENNA DAB/FM                |
| 5 | SINTONIA/SELEZIONE/SNOOZE     | 11 | Ingresso CC                   |
| 6 | TIMER                         |    |                               |

## INSTALLAZIONE

### CONTENUTO DELLA CONFEZIONE

- Unità principale
- Manuale di istruzioni
- Un adattatore CA
- Kit di montaggio incluso schema di montaggio

### ALIMENTAZIONE

- Assicurarsi che la tensione elettrica corrisponda a quella indicata sulla targhetta identificativa dell'adattatore CA.
- Collegare l'adattatore CA fornito in dotazione a una presa installata adeguatamente secondo la vigente normativa in materia di sicurezza. Inserire la spina del cavo nel jack di ingresso CC posizionato sul retro dell'unità.
- Estendere completamente l'antenna a filo e fissarla verticalmente.

### Nota:

- La funzione di aggiornamento automatico può richiedere fino a 3-10 minuti. Se il segnale è ricevuto, l'orario appare di conseguenza sul display e le stazioni radio sono salvate.

- Se il sistema di aggiornamento automatico è stato chiuso dall'utente o l'aggiornamento fallisce, la data e l'orario sono riportati come impostazione predefinita a 0:00 e anno 2022.
- L'orario della sveglia 1 e della sveglia 2 sono per impostazione predefinita a 00:00 e inattivo.
- L'unità è spenta

#### **Direttiva ERP per l'efficienza energetica**

**L'unità si spegnerà automaticamente dopo 15 minuti in modalità Standby in assenza di segnale audio. Per accedere nuovamente l'unità premere il pulsante "⏻".**

## FUNZIONAMENTO DI BASE

### ACCENSIONE/SPEGNIMENTO

Premere la manopola "TUNER/SELECT/SNOOZE" per accendere l'unità.

Premere nuovamente la manopola "TUNER/SELECT/SNOOZE" per portare l'unità in modalità standby.

### MODALITÀ DI SELEZIONE

Durante la riproduzione, premere ripetutamente il pulsante "POWER ON/STANDBY/SOURCE" per scorrere tra le modalità.

### REGOLAZIONE DEL VOLUME

Ruotare la manopola "VOLUME/SCAN" per aumentare o diminuire il volume.

## DAB

Accendere l'unità e premere ripetutamente il pulsante "POWER ON/STANDBY/SOURCE" fino a quando sul display appare "DAB".

1. Se non è effettuata alcuna scansione delle stazioni (ad es. l'aggiornamento automatico è stato chiuso) l'unità avvierà una scansione automatica. Sul display appare "Scanning 0", dove il numero indica le stazioni radio trovate. La barra di scorrimento indica lo stato del processo. Per avviare una scansione automatica, premere la manopola "VOLUME/SCAN".
2. Per ascoltare una stazione radio acquisita, ruotare la manopola "TUNER/SELECT/SNOOZE" e selezionare la stazione desiderata. Per confermare e riprodurre la stazione desiderata, premere la manopola "TUNER/SELECT/SNOOZE".

### Salvare una stazione preimpostata

1. Selezionare la stazione radio desiderata.
2. Tenere premuto il pulsante "PRESET" e utilizzare la manopola "TUNER/SELECT/SNOOZE" per scegliere il numero della posizione in cui salvare la stazione. È possibile salvare fino a max. 30 stazioni radio!
3. Premere la manopola "TUNER/SELECT/SNOOZE" per memorizzare la stazione. Sul display appare "PRESET (X) STORED".

### Richiamare una stazione preimpostata

1. Premere il pulsante "PRESET" e selezionare il numero della stazione desiderata con la manopola "TUNER/SELECT/SNOOZE".
2. Premere la manopola "TUNER/SELECT/SNOOZE" per confermare la selezione. La stazione radio sarà riprodotta.

### Informazioni DAB

In modalità DAB, premere ripetutamente il pulsante **"INFO/MENU"** per richiamare le seguenti informazioni:

Ora → Data → Informazioni sul brano → Livello del segnale → Genere →  
 Multiplex/frequenza → Nome della stazione → Frequenza di errore → Bit-rate audio.

### MENU DAB

Tenere premuto il pulsante **"INFO/MENU"** per accedere al menu DAB.

### SCANSIONE COMPLETA

Ruotare la manopola **"TUNER/SELECT/SNOOZE"** e selezionare **"FULL SCAN"**, quindi premere la manopola **"TUNER/SELECT/SNOOZE"**. L'unità avvierà una scansione completa delle stazioni DAB.

### Modalità PRUNE

È possibile rimuovere tutte le stazioni non disponibili dall'elenco

1. Ruotare la manopola **"TUNER/SELECT/SNOOZE"** e selezionare **"PRUNE"**, quindi premere la manopola **"TUNER/SELECT/SNOOZE"** per confermare.
2. Selezionare **"YES"** e confermare premendo la manopola **"TUNER/SELECT/SNOOZE"**.

Tutte le stazioni non disponibili saranno rimosse.

### SINTONIA MANUALE

Oltre alla funzione di scansione completa, è possibile effettuare la sintonizzazione manuale. Può risultare utile se si è a conoscenza di aver perso delle stazioni

1. Selezionare **"MANUAL TUNE"**, quindi premere la manopola **"TUNER/SELECT/SNOOZE"** per confermare.
2. Ruotare la manopola **"TUNER/SELECT/SNOOZE"** per selezionare il canale DAB desiderato da 5A a 13F e premere per confermare.

## FM

Accendere l'unità e premere ripetutamente il pulsante **"POWER ON/STANDBY/SOURCE"** fino a quando sul display appaiono **"FM"** e l'ultima frequenza sintonizzata.

### Sintonia manuale

1. Ruotare lentamente la manopola **"TUNER/SELECT/SNOOZE"** per scorrere la banda verso l'alto (in senso orario) o verso il basso (in senso antiorario) in passi di 0,05 MHz.
2. Fermarsi alla frequenza desiderata.

### Scansione veloce

1. Ruotare rapidamente la manopola **"TUNER/SELECT/SNOOZE"** per eseguire una scansione veloce.
2. L'unità si arresta alla prima stazione trovata.

### Scansione automatica

- Ruotare la manopola **"VOLUME/SCAN"** per avviare una scansione automatica.

L'unità ricerca le stazioni disponibili e le memorizza automaticamente come stazioni preimpostate.

### Salvare una stazione preimpostata/Richiamare una stazione preimpostata

Come descritto per la modalità DAB.

### Informazioni FM

In modalità FM, premere più volte il pulsante “Info” per visualizzare le seguenti informazioni: Frequenza → Ora → Data → Genere → Livello del segnale → Mono/Stereo.

### MENU FM

Tenere premuto il pulsante “INFO/MENU” per accedere al menu FM.

### Impostazioni di scansione

1. Ruotare la manopola “TUNER/SELECT/SNOOZE” e selezionare “SCAN SETTING”, quindi premere la manopola per confermare.
2. Ruotare la manopola “TUNER/SELECT/SNOOZE” e selezionate tra “Strong station” e “All station”

### Impostazioni audio

1. Ruotare la manopola “TUNER/SELECT/SNOOZE” e selezionare “SCAN SETTING”, quindi premere la manopola per confermare.
2. Ruotare la manopola “TUNER/SELECT/SNOOZE” e selezionare “Stereo Allowed” o “Forced mono”

## TIMER DA CUCINA

L'unità è dotata di un timer da cucina che può essere regolato in minuti.

### Configurazione per una facile attivazione fino a un massimo di 3:59 ore

1. Per attivare il timer, premere una volta il pulsante “Timer”. Sul display appaiono “Down timer 1” e il tempo predefinito di 5 minuti.
2. Ruotare la manopola “TUNER/SELECT/SNOOZE” in senso orario per aumentare la durata in passi da 1 minuto.
3. Ruotare la manopola “TUNER/SELECT/SNOOZE” in senso antiorario per diminuire la durata in passi da 1 minuto.
4. Premere la manopola “TUNER/SELECT/SNOOZE” per avviare il timer.
5. Una volta avviato il timer, tenere premuta la manopola “TUNER/SELECT/SNOOZE” se si desidera interromperlo. Sul display appare “off”.

### Impostazione di un intervallo fino a 3:55 ore.

1. Premere due volte il pulsante “Timer” per attivare il timer. Sul display appare “Down timer 2” e l'intervallo predefinito di 15 minuti.
3. Ruotare la manopola “TUNER/SELECT/SNOOZE” in senso orario per aumentare la durata in passi da 5 minuti.
4. Ruotare la manopola “TUNER/SELECT/SNOOZE” in senso orario per diminuire la durata in passi da 5 minuti.
5. Premere la manopola “TUNER/SELECT/SNOOZE” per avviare il timer.
6. Per arrestare il timer, tenere premuta la manopola “TUNER/SELECT/SNOOZE” quando il timer è attivo.



## ATTIVARE LUCE LED

Tenere premuto il pulsante **"DIMMER/LIGHT"** quando l'unità è in modalità standby per accendere la luce. Tenere premuto di nuovo il pulsante per spegnere la luce. Per risparmiare energia, la luce si spegne automaticamente dopo 120 minuti.

## CONFIGURAZIONE

Con l'unità in modalità standby, premere il pulsante **"INFO/MENU"** per accedere alla modalità di configurazione; sul display viene visualizzato **"System"**. Premere la manopola **"TUNER/SELECT/SNOOZE"** per confermare la selezione. Per uscire dal menu di configurazione, premere il pulsante **"INFO/MENU"** o attendere circa 10 secondi.

### Impostazione dell'ora e della data

L'orologio si imposta automaticamente utilizzando il segnale radio digitale o FM. Se l'ora e la data non si aggiornano automaticamente, è possibile impostarle utilizzando l'opzione manuale.

**Nota:** L'Aggiornamento dell'ora e della data ricevuti da una trasmissione digitale sovrascriverà l'impostazione manuale.

### Impostazione manuale dell'ora e della data

1. Tenere premuto il pulsante **"INFO/MENU"** per 2 secondi per accedere al menu principale.
2. Ruotare e premere la manopola **"TUNER/SELECT/SNOOZE"** e selezionare **"System" > "Time"**.
3. Ruotare e premere la manopola **"TUNER/SELECT/SNOOZE"** e selezionare **"set Time/Date"**.
4. Ruotare e premere la manopola **"TUNER/SELECT/SNOOZE"** per impostare l'ora. Ripetere l'operazione per regolare i minuti.
5. Ruotare e premere la manopola **"TUNER/SELECT/SNOOZE"** per impostare il giorno del mese. Ripetere l'operazione per impostare il mese e l'anno.

Nota: Se è stato impostato il formato 12 ore, assicurarsi di selezionare **"AM"** o **"PM"** prima di premere la manopola **"TUNER/SELECT/SNOOZE"**.

### Sincronizzazione dell'ora e della data

È possibile sincronizzare l'ora e la data di utilizzando il segnale radio FM o digitale.

Per specificare l'opzione di sincronizzazione dell'ora:

1. Tenere premuto il pulsante Menu per 2 secondi per accedere al menu principale.
2. Ruotare e premere la manopola **"TUNER/SELECT/SNOOZE"** e selezionare **"System" > "Time/Date"**.
3. Ruotare e premere la manopola **"TUNER/SELECT/SNOOZE"** e selezionare **"Auto Update"**.
4. Ruotare e premere la manopola **"TUNER/SELECT/SNOOZE"** e selezionare una delle seguenti opzioni di sincronizzazione dell'ora: **"update from Any"**, **"update from DAB"**, **"update from FM"** e **"No Update"**.

### Modifica del formato dell'ora

1. Tenere premuto il pulsante **"INFO/MENU"** per 2 secondi per accedere al menu principale.
2. Ruotare e premere la manopola **"TUNER/SELECT/SNOOZE"** e selezionare **"System" > "Time/Date"**.
3. Ruotare e premere la manopola **"TUNER/SELECT/SNOOZE"** e selezionare **"Set 12/24 hour"**.
4. Ruotare e premere la manopola **"TUNER/SELECT/SNOOZE"** e selezionare **"12"** o **"24 hour"**.

### Modifica del formato della data

1. Tenere premuto il pulsante **"INFO/MENU"** per 2 secondi per accedere al menu principale.
2. Ruotare e premere la manopola **"TUNER/SELECT/SNOOZE"** e selezionare **"System settings" > "Time/Date"**.
3. Ruotare e premere la manopola **"TUNER/SELECT/SNOOZE"** e selezionare **"Set date"**.
4. Ruotare e premere la manopola **"TUNER/SELECT/SNOOZE"** e selezionare **"DD- MM- YYYY"** o **"MM- DD- YYYY"**.

### Modifica della lingua preferita

È possibile impostare la lingua utilizzata per i menu e le opzioni.

1. Tenere premuto il pulsante **"INFO/MENU"** per 2 secondi per accedere al menu principale.
2. Ruotare e premere la manopola **"TUNER/SELECT/SNOOZE"** e selezionare **"System" > "Language"**.
3. Ruotare e premere la manopola **"TUNER/SELECT/SNOOZE"** e selezionare una lingua per il menu.

### IMPOSTAZIONE DELLA SVEGLIA

È possibile impostare 2 orari della sveglia su questo dispositivo.

1. Premere il pulsante **"ALARM"** per accedere al menu di impostazione della sveglia.
2. Selezionare **"ALARM 1"** o **"ALARM 2"** con la manopola **"TUNER/SELECT/SNOOZE"**, quindi premere la manopola **"TUNER/SELECT/SNOOZE"** per confermare la selezione.
3. Ruotare la manopola **"TUNER/SELECT/SNOOZE"** per regolare l'ora, quindi confermare con **"Enter"**.
4. Regolare i minuti con la manopola **"TUNER/SELECT/SNOOZE"**, quindi confermare di nuovo con **"Enter"**.
5. Utilizzare la manopola **"TUNER/SELECT/SNOOZE"** e selezionare **"Duration"** per impostare la durata in minuti del suono della sveglia. Premere **"TUNER/SELECT/SNOOZE"** per confermare la selezione.
6. Scegliere tra le modalità di sveglia **"FM"**, **"Buzzer"** (cicalino), **"DAB"** o **"OFF"**. La modalità di sveglia **"DAB"** e **"FM"** riprodurrà l'ultima stazione radio ascoltata. Se si è selezionato **"OFF"**, la sveglia è disattivata. Premere **"TUNER/SELECT/SNOOZE"** per confermare la selezione.
7. Scegliere tra le modalità di attivazione della sveglia **"Once"**, **"Weekends"**, **"Weekdays"** **"Daily"**, quindi premere **"TUNER/SELECT/SNOOZE"** per confermare.  
Ogni giorno: la sveglia suona ogni giorno  
Giorni lavorativi: la sveglia suona da lunedì a venerdì  
Fine settimana: la sveglia suona solo il sabato e la domenica
8. Ruotare la manopola **"TUNER/SELECT/SNOOZE"** per regolare il volume della sveglia, quindi premere la manopola per confermare.  
Selezionare **"Alarm on"** con la manopola **"TUNER/SELECT/SNOOZE"**, quindi premere la manopola per attivare la Sveglia 1.  
Se si desidera programmare la SVEGLIA 2 seguire i passi 1-8. Selezionare al passo 1 la regolazione **"SVEGLIA 2"**  
Ora la sveglia è programmata.

### CONFIGURAZIONE DELLA RETROILLUMINAZIONE

È possibile regolare la durata dell'illuminazione e la luminosità dello schermo:

#### Livello on

1. Tenere premuto il pulsante **"INFO/MENU"** per 2 secondi per accedere al menu principale.
2. Ruotare e premere la manopola **"TUNER/SELECT/SNOOZE"** e selezionare **"System" > "Backlight"**.
3. Ruotare e premere la manopola **"TUNER/SELECT/SNOOZE"** e selezionare **"On Level"**.

4. Ruotare e premere la manopola **“TUNER/SELECT/SNOOZE”** e scegliere tra le opzioni **“High”**, **“Medium”**, o **“Low”**.

#### **Luminosità notturna**

1. Tenere premuto il pulsante **“INFO/MENU”** per 2 secondi per accedere al menu principale.
2. Ruotare e premere la manopola **“TUNER/SELECT/SNOOZE”** e selezionare **“System” > “Backlight”**.
3. Ruotare e premere la manopola **“TUNER/SELECT/SNOOZE”** e selezionare **“Night dimmer”**.
4. Ruotare e premere la manopola **“TUNER/SELECT/SNOOZE”** e selezionare **“Yes”** o **“No”**.

#### **Sospensione di una sveglia che suona**

Quando la sveglia suona all'ora impostata, premere una volta la manopola **“TUNER/SELECT/SNOOZE”** per interrompere la sveglia (radio o cicalino) per 9 minuti. Sul display viene visualizzato **“Snooze”** e il tempo rimanente prima che la sveglia si riattivi.

#### **Ripristino delle impostazioni di fabbrica**

Il ripristino rimuove tutte le preimpostazioni, le stazioni memorizzate e le sveglie e riporta tutte le altre opzioni alle impostazioni predefinite.

1. Tenere premuto il pulsante **“INFO/MENU”** per 2 secondi per accedere al menu principale.
2. Ruotare e premere la manopola **“TUNER/SELECT/SNOOZE”** e selezionare **“System” > “Factory Reset”**.
3. Ruotare e premere la manopola **“TUNER/SELECT/SNOOZE”** e selezionare **“Yes”** per ripristinare le impostazioni di fabbrica. Selezionare **“No”** se non si desidera ripristinare le impostazioni di fabbrica.

#### **Software**

Mostra la versione corrente del software installato.

La versione attuale del manuale può essere scaricata all'indirizzo

[www.soundmaster.de](http://www.soundmaster.de)

Ci riserviamo eventuali errori di stampa e modifiche tecniche. .

Copyright di Woerlein GmbH, 90556 Cadolzburg, [www.soundmaster.de](http://www.soundmaster.de)

Riproduzione possibile solo con il permesso di Woerlein GmbH

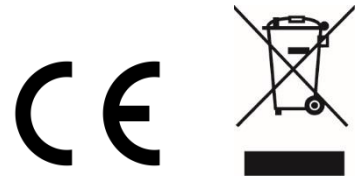

## OCHRANA ŽIVOTNÍHO PROSTŘEDÍ



Nelikvidujte tento výrobek na konci jeho životního cyklu spolu s běžným domovním odpadem. Odevzdejte jej ve sběrném dvoře pro recyklaci elektrických a elektronických zařízení. Tento význam má symbol na výrobku, návodu k použití nebo na balení.

Materiály jsou recyklovatelné podle jejich označení. Opětovným použitím materiálů nebo jiných forem recyklace starých zařízení a obalů významně přispíváte k ochraně našeho životního prostředí. Je-li to nutné, před likvidací bezplatně vyjměte baterie a osobní údaje a zeptejte se svého místního úřadu na odpovědné místo pro likvidaci..

	<b>VAROVÁNÍ</b>	
<b>Nebezpečí úrazu elektrickým proudem Neotevírejte!</b>		
<p>Upozornění: Nesnímejte kryt (ani zadní část), abyste snížili nebezpečí úrazu elektrickým proudem. Uvnitř nejsou žádné díly, které by mohl uživatel opravit sám. Opravy svěřte kvalifikovaným servisním pracovníkům.</p>		



Tento symbol značí přítomnost nebezpečného napětí uvnitř krytu, které je dostatečně vysoké, aby představovalo nebezpečí úrazu elektrickým proudem.



Tento symbol značí, že k zařízení jsou k dispozici pokyny k obsluze a údržbě.

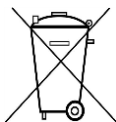

**Použité baterie představují nebezpečný odpad a NESMÍ být likvidovány spolu s domovním odpadem!** Jako spotřebitelé jste z právního hlediska povinni odevzdat **všechny baterie** k zajištění ekologicky šetrné recyklace – bez ohledu na to, zda baterie obsahují škodlivé látky či nikoli\*.

Odevzdejte baterie zdarma v místním veřejném sběrném dvoře nebo v obchodech, které příslušný druh baterií prodávají.

Odevzdávejte pouze zcela vybité baterie.

\* Označení Cd = kadmium, Hg = rtuť, Pb = olovo

- Používejte zařízení pouze v suchém vnitřním prostředí.
- Chraňte zařízení před vlhkostí.
- Zařízení neotevírejte. **NEBEZPEČÍ ÚRAZU ELEKTRICKÝM PROUDEM!** Otevření a opravy svěřte kvalifikovaným servisním pracovníkům.
- Zařízení připojujte pouze ke správně namontované a uzemněné nástěnné zásuvce. Zkontrolujte, zda napětí odpovídá technickým údajům uvedeným na typovém štítku.
- Zajistěte, aby síťový kabel zůstal během provozu suchý. Síťový kabel nepřiskřípněte ani jiným způsobem nepoškozujte.
- Varování pro odpojování zařízení: Síťová zástrčka se používá jako připojení, měla by proto zůstat vždy přístupná.
- Poškozený síťový kabel nebo zástrčku je nutné nechat ihned vyměnit v autorizovaném servisním středisku.
- Dochází-li k bleskům, zařízení ihned odpojte od síťového napájení.

- Děti by měly zařízení používat pod dohledem rodičů.
- Zařízení čistěte pouze suchým hadříkem.
- **NEPOUŽÍVEJTE ČISTICÍ PROSTŘEDKY ani ABRAZIVNÍ TKANINY!**
- Zařízení umístěte na místo s dostatečnou ventilací, aby nedocházelo k přehřívání.
- Nezakrývejte ventilační otvory!
- Ventilační otvory by neměly být zablokovány předměty, jako jsou noviny, ubrusy, záclony apod.
- Zařízení by nemělo být vystaveno kapající ani stříkající vodě a neměly by se na něj pokládat předměty s tekutinami, jako jsou vázy.
- Zařízení by nemělo být vystaveno přímému slunečnímu záření, příliš vysokým ani příliš nízkým teplotám, vlhkosti, vibracím ani by nemělo být umístěno v prašném prostředí.
- Do ventilačních otvorů ani jiných otvorů zařízení se nikdy nepokoušejte vložit dráty, špendlíky ani jiné předměty.
- Umístěte zařízení na bezpečné místo bez vibrací.
- Na zařízení by se neměly pokládat zdroje otevřeného ohně jako například hořící svíčky.
- Umístěte zařízení co nejdále od počítačů a mikrovlákných trub. V opačném případě by mohlo docházet k rušení příjmu rádiového signálu.
- Neotevírejte ani neopravujte kryt. Není to bezpečné a došlo by k porušení platnosti záruky. Opravy smí provádět pouze autorizované servisní/zákaznické středisko.
- Používejte pouze baterie neobsahující rtuť ani kadmium.
- Baterii by neměly být vystaveny působení nadměrného tepla, jako je sluneční záření, oheň apod.
- Použité baterie představují nebezpečný odpad a NESMÍ být likvidovány spolu s domovním odpadem!!! Vraťte baterie svému prodejci nebo je odevzdejte v místním sběrném dvoře.
- Udržujte baterie mimo dosah dětí. Děti by mohly baterie spolknout. Pokud došlo ke spolknutí baterie, okamžitě vyhledejte lékařskou pomoc.
- Baterie pravidelně kontrolujte, zda nedochází k úniku kapalin.
- Toto zařízení je určeno k používání v mírném klimatu. Není vhodné pro používání v zemích s tropickým klimatem.

## UMÍSTĚNÍ OVLÁDACÍCH PRVKŮ

### POHLED ZEPŘEDU

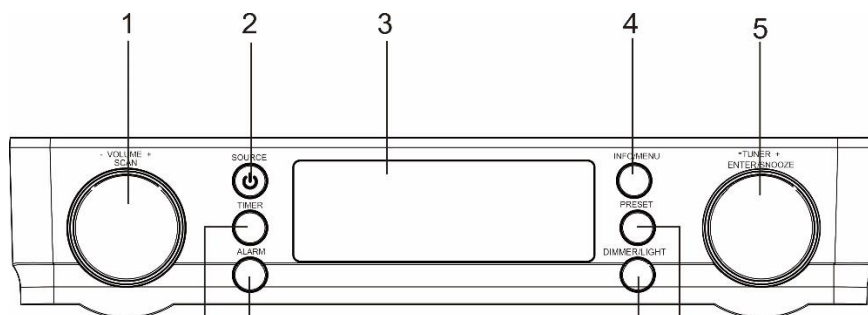

### POHLED ZE ZADU

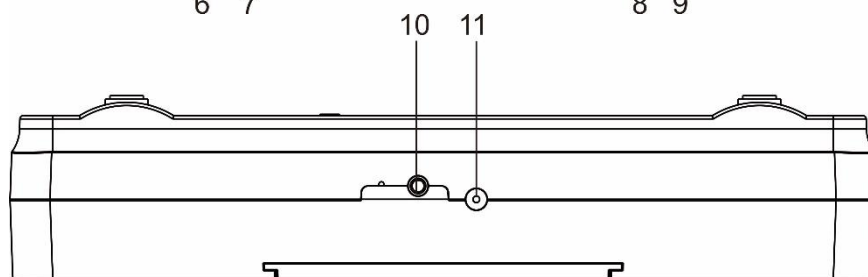

- |   |                                      |    |                 |
|---|--------------------------------------|----|-----------------|
| 1 | HLASITOST/VYHLEDAT                   | 7  | BUDÍK           |
| 2 | ZAPNOUT / POHOTOVOSTNÍ REŽIM / ZDROJ | 8  | ZTLUMENÍ/SVĚTLO |
| 3 | DISPLEJ                              | 9  | PŘEDVOLBY       |
| 4 | INFORMACE/NABÍDKA                    | 10 | ANTÉNA DAB/FM   |
| 5 | LADIT / VYBRAT / OPAKOVANĚ BUDIT     | 11 | VSTUP NAPÁJENÍ  |
| 6 | ČASOVAČ                              |    |                 |

## MONTÁŽ

### OBSAH DODÁVKY

- Hlavní jednotka
- Návod k obsluze
- Adaptér
- Montážní sada včetně šablony montážní sady

### NAPÁJENÍ

- Ujistěte se, že napětí je stejné jako napětí uvedené na identifikačním štítku napájecího adaptéru.
- Dodaný napájecí adaptér připojte k řádně nainstalované a uzemněné elektrické zásuvce a konektor kabelu do zdíčky DC IN na zadní straně přístroje.
- Drátovou anténu zcela vysuňte a svisle ji upevněte.

### Poznámka:

- Funkce automatické aktualizace zabere přibližně 3–10 minut. V případě příjmu signálu bude na displeji zobrazen příslušný čas a budou uloženy rádiové stanice.
- Pokud je systém automatické aktualizace ukončen uživatelem nebo se aktualizace nezdaří, jsou čas a datum nastaveny na výchozí hodnotu 0:00 a rok 2022.
- Časy budíku 1 a budíku 2 jsou nastaveny na výchozí hodnotu 00:00 a jsou neaktivní.
- Přístroj je vypnut

### Správa napájení ERP

Pokud není zvukový signál, zařízení se po 15 minutách v pohotovostním režimu automaticky vypne. Chcete-li zařízení opět zapnout, stiskněte tlačítko „“.

## ZÁKLADNÍ OVLÁDÁNÍ

### ZAPNUTÍ/VYPNUTÍ

Zařízení zapnete stisknutím knoflíku „**TUNER/SELECT/SNOOZE**“.

Opětovným stisknutím knoflíku „**TUNER/SELECT/SNOOZE**“ vypnete zařízení do pohotovostního režimu.

### VÝBĚR REŽIMU

Během přehrávání přepnete opakovaným stisknutím tlačítka „**POWER ON/STANDBY/SOURCE**“ mezi režimy.

### NASTAVENÍ HLASITOSTI

Otočením knoflíku „**VOLUME/SCAN**“ snížíte nebo zvýšíte hlasitost.

## DAB

Zapněte zařízení a opakovaně stiskněte tlačítko „**POWER ON/STANDBY/SOURCE**“, dokud se na displeji nezobrazí text „DAB“.

1. Pokud není provedeno vyhledávání (např. pokud byla ukončena funkce automatické aktualizace), zahájí přístroj automatické vyhledávání. Na displeji se zobrazuje text „Scanning 0“, kde číslo představuje počet nalezených rozhlasových stanic. Zároveň se zobrazuje indikátor průběhu, který informuje o stavu procesu.  
Chcete-li zahájit automatické vyhledávání, stiskněte tlačítko „**VOLUME/SCAN**“.
2. Chcete-li poslouchat nalezenou rozhlasovou stanici, otáčením knoflíku „**TUNER/SELECT/SNOOZE**“ vyberte požadovanou stanici. K potvrzení požadované stanice stiskněte knoflík „**TUNER/SELECT/SNOOZE**“ a zařízení vybranou stanicí přehraje.

### Uložení předvolby stanice

1. Vyberte požadovanou rádiovou stanici.
2. Stiskněte tlačítko „**PRESET**“ a podržte jej stisknuté. Pomocí knoflíku „**TUNER/SELECT/SNOOZE**“ vyberte číslo stanice, pod kterým se má rozhlasová stanice uložit. Uložit lze max. 30 rádiových stanic!
3. Stisknutím knoflíku „**TUNER/SELECT/SNOOZE**“ uložte stanici. Na displeji se zobrazí text „PRESET (X) STORED“.

### Vyvolání předvolby stanice

1. Stiskněte tlačítko „**PRESET**“ a pomocí knoflíku „**TUNER/SELECT/SNOOZE**“ vyberte požadované číslo stanice.
2. Stisknutím knoflíku „**TUNER/SELECT/SNOOZE**“ výběr potvrďte. Rádiová stanice začne hrát.

### Informace režimu DAB

Během režimu DAB zobrazíte opakovaným stisknutím tlačítka „**INFO/MENU**“ následující informace:

Čas → Datum → Informace o skladbě → Úroveň signálu → Žánr → Multiplex/frekvence  
→ Název stanice → Chybovost → Přenosová rychlost zvuku.

### **NABÍDKA DAB**

Stisknutím tlačítka „**INFO/MENU**“ a jeho podržením otevřete nabídku DAB.

### **KOMPLETNÍ VYHLEDÁVÁNÍ**

Otáčením knoflíku „**TUNER/SELECT/SNOOZE**“ vyberte možnost „**FULL SCAN**“ a knoflík „**TUNER/SELECT/SNOOZE**“ stiskněte. Zařízení spustí kompletní vyhledávání DAB.

### **VYŘAZENÍ**

Ze seznamu můžete odstranit všechny nedostupné stanice

1. Otáčením knoflíku „**TUNER/SELECT/SNOOZE**“ vyberte možnost „**PRUNE**“ a stisknutím knoflíku „**TUNER/SELECT/SNOOZE**“ ji potvrďte.
2. Vyberte možnost „**YES**“ a potvrďte ji stisknutím knoflíku „**TUNER/SELECT/SNOOZE**“.

Všechny nedostupné stanice se odeberou.

### **MANUÁLNÍ Ladění**

Kromě funkce kompletního vyhledávání lze rádio ladit také ručně. Tuto funkci můžete použít, když rádio nějaké stanice vynechalo

1. Vyberte možnost „**MANUAL TUNE**“ a potvrďte ji stisknutím knoflíku „**TUNER/SELECT/SNOOZE**“.
2. Nyní si můžete otáčením knoflíku „**TUNER/SELECT/SNOOZE**“ vybrat požadovaný kanál DAB od 5A do 13F a stisknutím tohoto knoflíku svou volbu potvrdit.

## **FM**

Zapněte zařízení a opakovaně stiskněte tlačítka „**POWER ON/STANDBY/SOURCE**“, dokud se na displeji nezobrazí text „**FM**“ a poslední frekvence FM.

### **Manuální ladění**

1. Pomalým otáčením knoflíku „**TUNER/SELECT/SNOOZE**“ ladte směrem nahoru (ve směru hodinových ručiček) nebo dolů (proti směru hodinových ručiček) v krocích po 0,05 MHz.
2. Při požadované frekvenci zastavte ladění.

### **Rychlé vyhledávání**

1. Rychlým otáčením knoflíku „**TUNER/SELECT/SNOOZE**“ provedete rychlé vyhledávání.
2. Zařízení se zastaví na první nalezené stanici.

### **Automatické vyhledávání**

- Automatické vyhledávání spustíte stisknutím tlačítka „**VOLUME/SCAN**“.

Zařízení vyhledá dostupné stanice a automaticky je uloží jako předvolby.

### **Uložení předvolby stanice/vyvolání předvolby stanice**

Je stejné jako v režimu DAB.

### **Informace režimu FM**

V režimu FM zobrazíte opakovaným stisknutím tlačítka „**Info**“ následující informace:

Frekvence → Čas → Datum → Žánr → Úroveň signálu → Mono/stereo.

## **NABÍDKA FM**

Stisknutím tlačítka „**INFO/MENU**“ a jeho podržením otevřete nabídku FM.

### **Nastavení vyhledávání**

1. Otáčením knoflíku „**TUNER/SELECT/SNOOZE**“ vyberte možnost „SCAN SETTING“ a stisknutím knoflíku ji potvrďte.
2. Otáčením knoflíku „**TUNER/SELECT/SNOOZE**“ zvolte mezi možnostmi „Strong station“ a „All station“.

### **Nastavení zvuku**

1. Otáčením knoflíku „**TUNER/SELECT/SNOOZE**“ vyberte možnost „SCAN SETTING“ a stisknutím knoflíku ji potvrďte.
2. Otáčením knoflíku „**TUNER/SELECT/SNOOZE**“ zvolte mezi možnostmi „Stereo Allowed“ a „Forced mono“.

## **Minutka**

Zařízení je vybaveno funkcí minutky, kterou lze nastavit po minutách.

### **Nastavení na max. 3:59 h se snadnou aktivací**

1. K aktivaci minutky stiskněte jednou tlačítko „Timer“. Na displeji se zobrazí text „Down timer 1“ a výchozí doba 5 minut.
2. Otáčením knoflíku „**TUNER/SELECT/SNOOZE**“ ve směru hodinových ručiček zvýšíte každý krok o 1 minutu.
3. Otáčením knoflíku „**TUNER/SELECT/SNOOZE**“ proti směru hodinových ručiček snížíte každý krok o 1 minutu.
4. Stisknutím knoflíku „**TUNER/SELECT/SNOOZE**“ spustíte minutku.
5. Je-li minutka spuštěná a chcete ji zastavit, stiskněte knoflík „**TUNER/SELECT/SNOOZE**“ a podržte jej stisknutý. Na displeji se zobrazí text „off“.

### **Nastavení na max. 3:55 h s pokročilou aktivací.**

1. K aktivaci minutky stiskněte dvakrát tlačítko „Timer“. Na displeji se zobrazí text „Down timer 2“ a výchozí doba 15 minut.
3. Otáčením knoflíku „**TUNER/SELECT/SNOOZE**“ ve směru hodinových ručiček zvýšíte každý krok o 5 minut.
4. Otáčením knoflíku „**TUNER/SELECT/SNOOZE**“ proti směru hodinových ručiček snížíte každý krok o 5 minut.
5. Stisknutím knoflíku „**TUNER/SELECT/SNOOZE**“ spustíte minutku.
6. Je-li minutka spuštěná a chcete ji zastavit, stiskněte knoflík „**TUNER/SELECT/SNOOZE**“ a podržte jej stisknutý.

## **AKTIVACE SVĚTLA LED**

Je-li zařízení v pohotovostním režimu, rozsvítíte světlo stisknutím tlačítka „**DIMMER/LIGHT**“ a jeho podržením. Opětovným stisknutím a podržením tlačítka světlo vypnete. Z důvodu úspory energie bude světlo po 120 minutách automaticky vypnuto.



## NASTAVENÍ

Stisknutím tlačítka „**INFO/MENU**“ v pohotovostním režimu přejdete do režimu nastavení. Na displeji se zobrazí text „System“. Stisknutím knoflíku „**TUNER/SELECT/SNOOZE**“ výběr potvrďte. Chcete-li nabídku nastavení ukončit, stiskněte tlačítko „**INFO/MENU**“ nebo vyčkejte přibližně 10 sekund.

### Nastavení data a času

Hodiny se nastavují automaticky pomocí digitálního signálu nebo signálu rozhlasu FM. Pokud se čas nebo datum automaticky neaktualizují, můžete je pomocí této možnosti nastavit ručně.

**Poznámka:** Ruční nastavení se přepíše jakoukoli aktualizací času nebo data přijatou prostřednictvím digitálního vysílání.

### Ruční nastavení času a data

1. Stisknutím tlačítka „**INFO/MENU**“ a jeho podržením po dobu 2 sekund zobrazte hlavní nabídku.
2. Otáčením knoflíku „**TUNER/SELECT/SNOOZE**“ a jeho stisknutím vyberte možnost „System“ > „Time“.
3. Otáčením knoflíku „**TUNER/SELECT/SNOOZE**“ a jeho stisknutím vyberte možnost „Set Time/Date“.
4. Otáčením knoflíku „**TUNER/SELECT/SNOOZE**“ a jeho stisknutím nastavte hodiny. Stejným postupem nastavte minuty.
5. Otáčením knoflíku „**TUNER/SELECT/SNOOZE**“ a jeho stisknutím nastavte den v měsíci. Stejným postupem nastavte měsíc a rok.

Poznámka: Pokud jste nastavili používání 12hodinového formátu času, před stisknutím tlačítka „**TUNER/SELECT/SNOOZE**“ zkontrolujte, že jste u hodin vybrali správně možnost „AM“ nebo „PM“.

### Možnosti synchronizace času a data

Čas a datum lze synchronizovat pomocí buď signálu FM, nebo digitálního rozhlasového signálu.

Zadání možností synchronizace hodin:

1. Stisknutím tlačítka „Menu“ a jeho podržením po dobu 2 sekund zobrazte hlavní nabídku.
2. Otáčením knoflíku „**TUNER/SELECT/SNOOZE**“ a jeho stisknutím vyberte možnost „System“ > „Time/Date“.
3. Otáčením knoflíku „**TUNER/SELECT/SNOOZE**“ a jeho stisknutím vyberte možnost „Auto update“.
4. Otáčením knoflíku „**TUNER/SELECT/SNOOZE**“ a jeho stisknutím vyberte mezi možnostmi synchronizace hodin „update from Any“, „update from DAB“, „update from FM“ a „No Update“.

### Změna formátu času

1. Stisknutím tlačítka „**INFO/MENU**“ a jeho podržením po dobu 2 sekund zobrazte hlavní nabídku.
2. Otáčením knoflíku „**TUNER/SELECT/SNOOZE**“ a jeho stisknutím vyberte možnost „System“ > „Time/Date“.
3. Otáčením knoflíku „**TUNER/SELECT/SNOOZE**“ a jeho stisknutím vyberte možnost „Set 12/24 hour“.
4. Otáčením knoflíku „**TUNER/SELECT/SNOOZE**“ a jeho stisknutím vyberte mezi možnostmi „12“ a „24“.

### Změna formátu data

1. Stisknutím tlačítka „**INFO/MENU**“ a jeho podržením po dobu 2 sekund zobrazte hlavní nabídku.
2. Otáčením knoflíku „**TUNER/SELECT/SNOOZE**“ a jeho stisknutím vyberte možnost „System settings“ > „Time/Date“.
3. Otáčením knoflíku „**TUNER/SELECT/SNOOZE**“ a jeho stisknutím vyberte možnost „Set date format“.
4. Otáčením knoflíku „**TUNER/SELECT/SNOOZE**“ a jeho stisknutím vyberte mezi možnostmi „DD-MM-YYYY“ a „MM-DD-YYYY“.

### Změna upřednostňovaného jazyku

Jazyk, který se používá pro nabídky a možnosti, lze vybrat.

1. Stisknutím tlačítka „**INFO/MENU**“ a jeho podržením po dobu 2 sekund zobrazte hlavní nabídku.
2. Otáčením knoflíku „**TUNER/SELECT/SNOOZE**“ a jeho stisknutím vyberte možnost „System“ > „Language“.
3. Otáčením knoflíku „**TUNER/SELECT/SNOOZE**“ a jeho stisknutím vyberte jazyk nabídky.

### NASTAVENÍ BUDÍKU

V zařízení lze nastavit 2 časy budíku.

1. Do nabídky nastavení budíku přejdete stisknutím tlačítka „**ALARM**“.
2. Pomocí knoflíku „**TUNER/SELECT/SNOOZE**“ vyberte mezi možnostmi „ALARM 1“ a „ALARM 2“ a výběr potvrďte stisknutím knoflíku „**TUNER/SELECT/SNOOZE**“.
3. Pomocí knoflíku „**TUNER/SELECT/SNOOZE**“ nastavte hodiny a volbu potvrďte stisknutím tlačítka „Enter“.
4. Pomocí knoflíku „**TUNER/SELECT/SNOOZE**“ nastavte minuty a výběr znovu potvrďte stisknutím tlačítka „Enter“.
5. Pomocí knoflíku „**TUNER/SELECT/SNOOZE**“ vyberte možnost „Duration“ a nastavte dobu v minutách, po kterou bude budík znít. Stisknutím knoflíku „**TUNER/SELECT/SNOOZE**“ výběr potvrďte.
6. Vyberte mezi režimy buzení „FM“, „Buzzer“ (bzučák), „DAB“ nebo „OFF“. Režim buzení „DAB“ a „FM“ bude hrát poslední poslouchanou stanici. Pokud vyberete možnost „OFF“, budík je deaktivován. Stisknutím knoflíku „**TUNER/SELECT/SNOOZE**“ výběr potvrďte.
7. Nyní vyberte mezi režimy buzení „Once“, „Weekends“, „Weekdays“, „Daily“ a poté volbu potvrďte stisknutím tlačítka „**TUNER/SELECT/SNOOZE**“.  
 Daily: buzení každý den  
 WEEKDAY: buzení od pondělí do pátku  
 WEEKEND: buzení pouze v sobotu a v neděli
8. Pomocí knoflíku „**TUNER/SELECT/SNOOZE**“ vyberte hlasitost budíku a potvrďte ji pomocí knoflíku „**TUNER/SELECT/SNOOZE**“.  
 Pomocí knoflíku „**TUNER/SELECT/SNOOZE**“ vyberte možnost „Alarm on“ a poté stisknutím knoflíku „**TUNER/SELECT/SNOOZE**“ aktivujte budík 1.  
 Chcete-li naprogramovat ALARM 2, postupujte podle kroků 1–8. V kroku 1 vyberte možnost nastavit „ALARM 2“.  
 Nyní je budík naprogramován.

### NASTAVENÍ PODSVÍCENÍ

Dobu, po kterou bude obrazovka podsvětlena, a jas obrazovky lze nastavit:

#### O úrovni

1. Stisknutím tlačítka „**INFO/MENU**“ a jeho podržením po dobu 2 sekund zobrazte hlavní nabídku.
2. Otáčením knoflíku „**TUNER/SELECT/SNOOZE**“ a jeho stisknutím vyberte možnost „System“ > „Backlight“.
3. Otáčením knoflíku „**TUNER/SELECT/SNOOZE**“ a jeho stisknutím vyberte možnost „On Level“.
4. Otáčením knoflíku „**TUNER/SELECT/SNOOZE**“ a jeho stisknutím vyberte mezi možnostmi „High“, „Medium“ a „Low“.

### Noční ztlumení

1. Stisknutím tlačítka „**INFO/MENU**“ a jeho podržením po dobu 2 sekund zobrazíte hlavní nabídku.
2. Otáčením knoflíku „**TUNER/SELECT/SNOOZE**“ a jeho stisknutím vyberte možnost „System“ > „Backlight“.
3. Otáčením knoflíku „**TUNER/SELECT/SNOOZE**“ a jeho stisknutím vyberte možnost „Night dimmer“.
4. Otáčením knoflíku „**TUNER/SELECT/SNOOZE**“ a jeho stisknutím vyberte mezi možností „Yes“ a „No“.

### Odložení zvonícího budíku

Jakmile se v nastaveném čase aktivuje budík, jedním stisknutím tlačítka „**TUNER/SELECT/SNOOZE**“ přerušíte budík (rádio nebo bzučák alarmu) a odložíte jej o 9 minut. Na displeji se zobrazí text „Snooze“ a doba zbývající do dalšího spuštění budíku.

### Resetovat na tovární nastavení

Při resetování se odeberou všechny předvolby, uložené stanice a budíky a všechny ostatní možnosti se resetují na své výchozí hodnoty.

1. Stisknutím tlačítka „**INFO/MENU**“ a jeho podržením po dobu 2 sekund otevřete hlavní nabídku.
2. Otáčením knoflíku „**TUNER/SELECT/SNOOZE**“ a jeho stisknutím vyberte možnost „System“ > „Factory Reset“.
3. Otáčením knoflíku „**TUNER/SELECT/SNOOZE**“ a jeho stisknutím vyberte možnost „Yes“. Nastavení se tak resetují na výchozí tovární hodnoty. Pokud nechcete provést resetování na tovární nastavení, vyberte možnost „No“.

### Software

Zobrazuje aktuální nainstalovanou verzi softwaru.

Aktuální verzi návodu lze stáhnout z webu [www.soundmaster.de](http://www.soundmaster.de)

Technické změny a chyby tisku jsou vyhrazeny.

Autorská práva jsou ve vlastnictví společnosti Woerlein GmbH, 90556 Cadolzburg,

[www.soundmaster.de](http://www.soundmaster.de)

Kopírování pouze se souhlasem společnosti Woerlein GmbH



## OCHRANA ŽIVOTNÉHO PROSTREDIA



Na konci životnosti výrobok nelikvidujte s bežným komunálnym odpadom. Odovzdajte ho na zberné miesto na recyklovanie elektrických a elektronických zariadení. Je to označené symbolom na výrobku, v používateľskej príručke a na obale.

Materiály sú recyklovateľné podľa označenia. Opätovným použitím materiálov alebo iných foriem recyklácie starých zariadení a obalov významne prispievate k ochrane nášho životného prostredia. V prípade potreby bezplatne vyberte batérie a osobné údaje a zlikvidujte ich na miestnom úrade.

	<b>UPOZORNENIE</b>	
Nebezpečenstvo zásahu elektrickým prúdom. Neotvárajte!		
Výstraha: Aby sa znížilo nebezpečenstvo zásahu elektrickým prúdom, neodstraňujte kryt (ani zadnú časť). Vo vnútri sa nenachádzajú žiadne diely, ktorých údržbu by mohol vykonávať používateľ. Vykonávanie údržby prenechajte kvalifikovaným servisným pracovníkom.		



Tento symbol označuje prítomnosť nebezpečného napätia pod krytom, ktoré je dostatočne vysoké na spôsobenie zásahu elektrickým prúdom.



Tento symbol označuje prítomnosť dôležitých pokynov k prevádzke a údržbe zariadenia.



**Použité batérie predstavujú nebezpečný odpad a NESMÚ sa likvidovať s komunálnym odpadom!** Ako zákazník máte **zákonnú povinnosť** odovzdať **všetky batérie** na ekologické recyklovanie – bez

ohľadu na to, či obsahujú alebo neobsahujú škodlivé látky\*). **Batérie bezplatne odovzdajte na verejné zberné miesta vo vašom okolí alebo v obchodoch, v ktorých sa predávajú batérie príslušného druhu.**

**Odovzdávajú len úplne vybité batérie.**

\*) označenie Cd = kadmium, Hg = ortuť, Pb = olovo

- Zariadenie používajte len v suchých vnútorných priestoroch.
- Chráňte zariadenie pred vlhkosťou.
- Neotvárajte zariadenie. **NEBEZPEČENSTVO ZÁSAHU ELEKTRICKÝM PRÚDOM!** Otváranie a servis zariadenia prenechajte kvalifikovaným pracovníkom.
- Zariadenie zapájajte len do správne nainštalovanej a uzemnenej zásuvky. Ubezpečte sa, že sieťové napätie zodpovedá špecifikáciám uvedeným na typovom štítku.
- Zabezpečte, aby napájací kábel bol počas prevádzky suchý. Zabráňte privretiu alebo akémukoľvek poškodeniu napájacieho kábla.
- Upozornenie pri odpájaní zariadenia: Napájacia zástrčka slúži ako pripojenie, preto musí vždy umožňovať manipuláciu.
- Napájacia zástrčka slúži ako odpájacie zariadenie, s ktorým sa musí vždy dať manipulovať.
- Poškodený napájací kábel alebo zástrčku musí autorizované servisné centrum okamžite vymeniť.

Bezpečnostné, environmentálne a inštalačné pokyny

- V prípade výskytu bleskov zariadenie okamžite odpojte od zdroja sieťového napätia.
- Deti musia byť pri používaní zariadenia pod dohľadom rodičov.
- Na čistenie zariadenia používajte len suchú tkaninu.
- **Nepoužívajte ČISTIACE PROSTRIEDKY ani DRSNÉ TKANINY!**
- Zariadenie inštalujte na miesto s dostatočným vetraním, aby ste predchádzali nahromadeniu tepla.
- Nezakrývajte vetracie otvory!
- Nebráňte vetraniu zakrytím vetracích otvorov predmetmi, napríklad novinami, obrusom, záclonou atď.
- Nevystavujte zariadenie kvapkajúcim ani striekajúcim kvapalinám a nekladte na zariadenie žiadne predmety naplnené kvapalinami, napríklad vázy.
- Nevystavujte jednotku priamemu slnečnému žiareniu, veľmi vysokým alebo veľmi nízkym teplotám, vlhkosti, vibráciám ani prašnému prostrediu.
- Nikdy sa nepokúšajte vkladať do ventilačných otvorov alebo do otváracej časti jednotky drôty, špendlíky ani iné podobné predmety.
- Zariadenie nainštalujte na bezpečné miesto, ktoré nie je vystavené vibráciám.
- Na zariadenie neumiestňujte žiadne zdroje otvoreného ohňa, napríklad horiace sviečky.
- Zariadenie nainštalujte čo najďalej od počítačov a mikrovlnných rúr, v opačnom prípade môže dôjsť k rušeniu rozhlasového príjmu.
- Kryt neotvárajte ani neopravujte. Nie je to bezpečné a vaša záruka tým stratí platnosť. Opravy smie vykonávať len autorizované servisné/zákaznícke stredisko.
- Používajte len batérie bez obsahu ortuti a kadmia.
- Batérie nevystavujte nadmernému teplu, napríklad slnečnému žiareniu, ohňu a podobne.
- Použité batérie predstavujú nebezpečný odpad a NESMÚ sa likvidovať s komunálnym odpadom! Batérie odovzdajte u predajcu alebo na zberných miestach vo vašom okolí.
- Udržujte batérie mimo dosahu detí. Deti by mohli batérie prehltnúť. V prípade prehltnutia batérie sa okamžite obráťte na lekára.
- Pravidelne kontrolujte vaše batérie, aby nedošlo k ich vytečeniu.
- Toto zariadenie je určené na použitie v miernom podnebí, nie je vhodné na použitie v tropických krajinách.

## UMIESTNENIE OVLÁDAČOV

### POHĽAD SPREDU

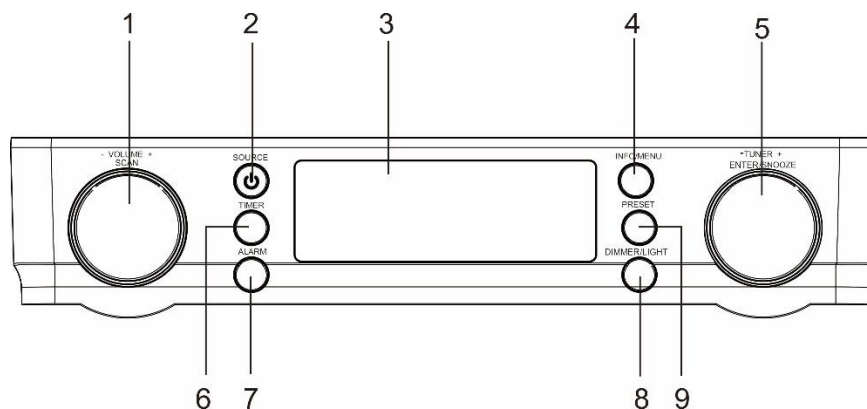

### POHĽAD ZOZADU

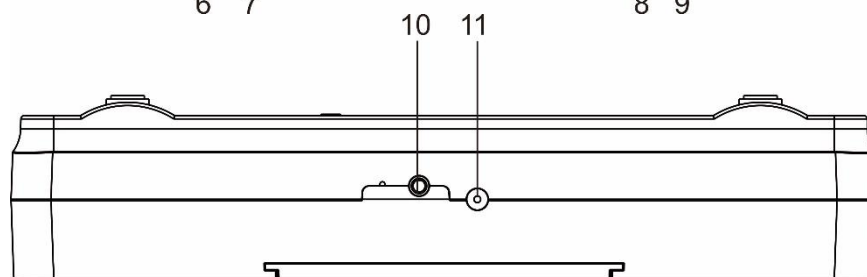

- |   |                                   |    |                 |
|---|-----------------------------------|----|-----------------|
| 1 | HLASITOSŤ/VYHĽADÁVANIE            | 7  | BUDÍK           |
| 2 | ZAPNUTIE/POHOTOVOSTNÝ REŽIM/ZDROJ | 8  | STLMENIE/SVETLO |
| 3 | ZOBRAZIŤ                          | 9  | PREDNASTAVENIE  |
| 4 | INFORMÁCIE/PONUKA                 | 10 | ANTÉNA DAB/FM   |
| 5 | LADENIE/VYBRAŤ/DRIEMAŤ            | 11 | VSTUP DC        |
| 6 | ČASOVAČ                           |    |                 |

## INŠTALÁCIA

### OBSAH DODÁVKY

- Hlavná jednotka
- Sieťový adaptér
- Návod na používanie
- Súprava na montáž vrátane hárka so šablónou montáže

### ZDROJ NAPÁJANIA

- Uistite sa, že napätie je rovnaké ako napätie uvedené na typovom štítku adaptéra striedavého prúdu.
- Pripojte dodaný adaptér striedavého prúdu do správne nainštalovanej bezpečnostnej zásuvky a zástrčku kábla do vstupného konektora jednosmerného prúdu na zadnej strane jednotky.
- Úplne vytiahnite drôtovú anténu a vertikálne ju upevnite.

### Poznámka:

- Funkcia automatickej aktualizácie môže trvať približne 3 – 10 minút. Ak je signál prijatý, na displeji sa primerane zobrazí čas a rozhlasové stanice sa uložia.
- Ak bol automatický aktualizčný systém ukončený používateľom alebo aktualizácia zlyhala, dátum a hodiny budú predvolene nastavené na čas 0:00 a rok 2022.
- Čas alarmu 1 a alarmu 2 je predvolene nastavený na 00:00 a je neaktívny.

- Jednotka je vypnutá

### **Správa napájania ERP**

Ak neexistuje žiaden zvukový signál, jednotka sa automaticky vypne po 15 minútach v pohotovostnom režime. Ak chcete jednotku znova zapnúť, stlačte tlačidlo „**⏻**“.

## **ZÁKLADNÁ OBSLUHA**

### **ZAPNUTIE/VYPNUTIE**

Stlačením tlačidla „**TUNER/SELECT/SNOOZE**“ zapnete jednotku.

Opätovným stlačením tlačidla „**TUNER/SELECT/SNOOZE**“ vypnete jednotku v pohotovostnom režime.

### **VÝBER REŽIMOV**

Ak chcete prepínať medzi režimami, počas prehrávania opakovane stláčajte tlačidlo „**POWER ON/STANDBY/SOURCE**“.

### **NASTAVENIE HLASITOSTI**

Otočením gombíka „**VOLUME/SCAN**“ znížite alebo zvýšite hlasitosť.

## **DAB**

Zapnite jednotku a opakovane stláčajte tlačidlo „**POWER ON/STANDBY/SOURCE**“, až kým sa na displeji nezobrazí text „DAB“.

1. Ak sa neuskutočňuje vyhľadávanie stanice (napr. funkcia automatickej aktualizácie bola ukončená), jednotka spustí automatické vyhľadávanie. Na displeji sa zobrazí „Scanning 0“ a znak „>“ a číslo zobrazí nájdené rozhlasové stanice. Spolu s posuvnou lištou, ktorá označuje stav procesu. Ak chcete spustiť automatické vyhľadávanie, stlačte tlačidlo „**VOLUME/SCAN**“.
2. Na počúvanie vyhľadanej rozhlasovej stanice otočte gombík „**TUNER/SELECT/SNOOZE**“ a vyberte požadovanú stanicu. Na potvrdenie požadovanej stanice stlačte tlačidlo „**TUNER/SELECT/SNOOZE**“. Jednotka prehrá vybranú stanicu.

### **Uloženie predvolenej stanice**

1. Vyberte požadovanú rozhlasovú stanicu.
2. Stlačte a podržte tlačidlo „**PRESET**“ a pomocou gombíka „**TUNER/SELECT/SNOOZE**“ vyberte číslo stanice, do ktorého sa má rozhlasová stanica uložiť. Môžete uložiť max. 30 rozhlasových staníc!
3. Stlačením gombíka „**TUNER/SELECT/SNOOZE**“ uložíte stanicu. Na displeji sa zobrazí „PRESET (X) STORED“.

### **Vyvolanie predvolenej stanice**

1. Stlačte tlačidlo „**PRESET**“ a pomocou gombíka „**TUNER/SELECT/SNOOZE**“ vyberte požadované číslo stanice.
2. Stlačením gombíka „**TUNER/SELECT/SNOOZE**“ potvrdíte výber. Rozhlasová stanica sa prehrá.

### **Informácie DAB**

Počas režimu DAB opakovane stláčajte tlačidlo „**INFO/MENU**“, aby ste zobrazili nasledujúce informácie:

Čas → Dátum → Informácie o skladbe → Úroveň signálu → Žáner →  
 Multiplex/frekvencia → Názov stanice → Chybovosť → Bitová rýchlosť zvuku.

### **PONUKA DAB**

Stlačením a podržaním tlačidla „**INFO/MENU**“ prejdite do ponuky DAB.

### **ÚPLNÉ VYHĽADÁVANIE**

Otáčaním gombíka „**TUNER/SELECT/SNOOZE**“ a stlačením gombíka „**TUNER/SELECT/SNOOZE**“ vyberte možnosť „**FULL SCAN**“. Jednotka spustí úplné vyhľadávanie DAB.

### **ODSTRÁNENIE**

Zo zoznamu môžete odstrániť všetky nedostupné stanice

1. Otáčaním gombíka „**TUNER/SELECT/SNOOZE**“ a stlačením gombíka „**TUNER/SELECT/SNOOZE**“ vyberte možnosť „**PRUNE**“.
2. Vyberte možnosť „**YES**“ a potvrdte stlačením gombíka „**TUNER/SELECT/SNOOZE**“.

Všetky nedostupné stanice sa odstránia.

### **MANUÁLNE LADENIE**

Okrem funkcie úplného vyhľadávania môžete rádio naladiť aj manuálne. To vám môže pomôcť, ak viete, že rádio vynechalo stanice

1. Vyberte možnosť „**MANUAL TUNE**“ a potvrdte stlačením gombíka „**TUNER/SELECT/SNOOZE**“.
2. Teraz si môžete vybrať požadovaný kanál DAB od 5A do 13F otáčaním gombíka „**TUNER/SELECT/SNOOZE**“ a potvrdiť výber jeho stlačením.

## **FM**

Zapnite jednotku a opakovane stláčajte tlačidlo „**POWER ON/STANDBY/SOURCE**“, až kým sa na displeji nezobrazí text „**FM**“ a posledná frekvencia FM.

### **Manuálne ladenie**

1. Pomalým otáčaním gombíka „**TUNER/SELECT/SNOOZE**“ ladíte nahor (v smere hodinových ručičiek) alebo nadol (proti smeru hodinových ručičiek) v krokoch po 0,05 MHz.
2. Zastavte na požadovanej frekvencii.

### **Rýchle vyhľadávanie**

1. Ak chcete vykonať rýchle vyhľadávanie, rýchlo otočte gombíkom „**TUNER/SELECT/SNOOZE**“.
2. Jednotka sa zastaví na prvej nájdennej stanici.

### **Automatické vyhľadávanie**

- Automatické vyhľadávanie vykonáte stlačením tlačidla „**VOLUME/SCAN**“.

Jednotka automaticky vyhľadá dostupné stanice a uloží ich ako predvoľby.

### **Uloženie predvolenej stanice/Vyvolanie predvolenej stanice**

Je to rovnaké ako v režime DAB.

### **Informácie FM**

Počas režimu FM opakovane stláčajte tlačidlo „**Info**“ aby ste zobrazili nasledujúce informácie:

Frekvencia → Čas → Dátum → Žáner → Úroveň signálu → Mono/stereo.

## **PONUKA FM**

Stlačením a podržaním tlačidla „**INFO/MENU**“ prejdite do ponuky FM.

### **Nastavenie vyhľadávania**

1. Otáčaním gombíka „**TUNER/SELECT/SNOOZE**“ vyberte možnosť „SCAN SETTING“ a stlačením to potvrdte.
2. Otáčaním gombíka „**TUNER/SELECT/SNOOZE**“ si vyberte medzi možnosťami „Strong station“ a „All station“.

### **Nastavenie zvuku**

1. Otáčaním gombíka „**TUNER/SELECT/SNOOZE**“ vyberte možnosť „SCAN SETTING“ a stlačením to potvrdte.
2. Otáčaním gombíka „**TUNER/SELECT/SNOOZE**“ si vyberte medzi možnosťami „Stereo Allowed“ a „Forced mono“.

## **KUCHYNSKÝ ČASOVAČ**

Jednotka má kuchynský časovač, ktoré možno nastaviť v minútach.

### **Nastavenie na jednoduchú aktiváciu na max. 3:59 h**

1. Ak chcete aktivovať časovač, raz stlačte tlačidlo „Timer“. Na displeji sa zobrazí „Down timer 1“ a predvolený čas 5 minút.
2. Otáčaním gombíka „**TUNER/SELECT/SNOOZE**“ v smere hodinových ručičiek zvýšite každý krok o 1 minútu.
3. Otáčaním gombíka „**TUNER/SELECT/SNOOZE**“ proti smeru hodinových ručičiek znížite každý krok o 1 minútu.
4. Stlačením gombíka „**TUNER/SELECT/SNOOZE**“ spustíte časovač.
5. Ak chcete časovač zastaviť, stlačte a podržte gombík „**TUNER/SELECT/SNOOZE**“, keď je časovač spustený. Na displeji sa zobrazí „off“.

### **Nastavenie na pokročilú aktiváciu na max. 3:55 h.**

1. Ak chcete aktivovať časovač, dvakrát stlačte tlačidlo „Timer“. Na displeji sa zobrazí „Down timer 2“ a predvolený čas 15 minút.
3. Otáčaním gombíka „**TUNER/SELECT/SNOOZE**“ v smere hodinových ručičiek zvýšite každý krok o 5 minút.
4. Otáčaním gombíka „**TUNER/SELECT/SNOOZE**“ proti smeru hodinových ručičiek znížite každý krok o 5 minút.
5. Stlačením gombíka „**TUNER/SELECT/SNOOZE**“ spustíte časovač.
6. Ak chcete časovač zastaviť, stlačte a podržte gombík „**TUNER/SELECT/SNOOZE**“, keď je časovač spustený.

## **AKTIVÁCIA SVETLA LED**

Stlačte a podržte tlačidlo „**DIMMER/LIGHT**“, keď je jednotka v pohotovostnom režime, svetlo sa rozsvieti. Opätovným stlačením a podržaním tlačidla svetlo vypnete. Z dôvodu úspory energie sa svetlo automaticky vypne po 120 minútach.



## NASTAVENIE

Stlačením tlačidla „**INFO/MENU**“ v pohotovostnom režime prejdete do režimu nastavenia, na displeji sa zobrazí „System“. Stlačením gombíka „**TUNER/SELECT/SNOOZE**“ potvrdíte výber. Tak chcete opustiť ponuku nastavení, stlačte tlačidlo „**INFO/MENU**“ alebo počkajte približne 10 sekúnd.

### Nastavenia času a dátumu

Hodiny sa automaticky nastavujú pomocou digitálneho alebo FM rádiového signálu. Ak sa čas alebo dátum neaktualizujú automaticky, môžete ich nastaviť manuálne pomocou tejto možnosti.

**Poznámka:** Všetky aktualizácie času alebo dátumu prijaté digitálnym vysielaním budú mať prednosť pred manuálnymi nastaveniami.

### Manuálne nastavenie času a dátumu

1. Stlačením a podržaním tlačidla „**INFO/MENU**“ na 2 sekundy zobrazíte hlavnú ponuku.
2. Otáčaním a stlačením gombíka „**TUNER/SELECT/SNOOZE**“ vyberte možnosti „System“ > „Time“.
3. Otáčaním a stlačením gombíka „**TUNER/SELECT/SNOOZE**“ vyberte možnosť „Set Time/Date“.
4. Otáčaním a stlačením gombíka „**TUNER/SELECT/SNOOZE**“ nastavte hodiny. Zopakujte na nastavenie minút.
5. Otáčaním a stlačením gombíka „**TUNER/SELECT/SNOOZE**“ nastavte deň v mesiaci. Zopakujte na nastavenie mesiaca a roka.

Poznámka: Ak ste nastavili používanie 12-hodinového formátu času, uistite sa, že ste pred stlačením gombíka „**TUNER/SELECT/SNOOZE**“ vybrali verziu hodín „AM“ alebo „PM“.

### Možnosti synchronizácie času a dátumu

Čas a dátum môžete synchronizovať pri použití FM alebo digitálneho rozhlasového signálu.

Zadanie možností synchronizácie hodín:

1. Stlačením a podržaním tlačidla ponuky na 2 sekundy zobrazíte hlavnú ponuku.
2. Otáčaním a stlačením otočného gombíka „**TUNER/SELECT/SNOOZE**“ vyberte možnosti „System“ > „Time/Date“.
3. Otáčaním a stlačením gombíka „**TUNER/SELECT/SNOOZE**“ vyberte možnosť „Auto update“.
4. Otáčaním a stlačením gombíka „**TUNER/SELECT/SNOOZE**“ si vyberte medzi možnosťami synchronizácie hodín „update from Any“, „update from DAB“, „update from FM“ a „No Update“.

### Zmena formátu času

1. Stlačením a podržaním tlačidla „**INFO/MENU**“ na 2 sekundy zobrazíte hlavnú ponuku.
2. Otáčaním a stlačením gombíka „**TUNER/SELECT/SNOOZE**“ vyberte možnosti „System“ > „Time/Date“.
3. Otáčaním a stlačením gombíka „**TUNER/SELECT/SNOOZE**“ vyberte možnosť „Set 12/24 hour“.
4. Otáčaním a stlačením gombíka „**TUNER/SELECT/SNOOZE**“ si vyberte medzi možnosťami „12“ alebo „24“ hodín.

### Zmena formátu dátumu

1. Stlačením a podržaním tlačidla „**INFO/MENU**“ na 2 sekundy zobrazíte hlavnú ponuku.
2. Otáčaním a stlačením otočného gombíka „**TUNER/SELECT/SNOOZE**“ vyberte možnosti „System settings“ > „Time/Date“.
3. Otáčaním a stlačením gombíka „**TUNER/SELECT/SNOOZE**“ vyberte možnosť „Set date format“.
4. Otáčaním a stlačením gombíka „**TUNER/SELECT/SNOOZE**“ si vyberte medzi možnosťami „DD-MM-YYYY“ a „MM-DD-YYYY“.

### Zmena preferovaného jazyka

Môžete si vybrať jazyk, ktorý sa používa pre ponuky a možnosti.

1. Stlačením a podržaním tlačidla „**INFO/MENU**“ na 2 sekundy zobrazíte hlavnú ponuku.
2. Otáčaním a stlačením gombíka „**TUNER/SELECT/SNOOZE**“ vyberte možnosti „System“ > „Language“.
3. Otáčaním a stlačením gombíka „**TUNER/SELECT/SNOOZE**“ vyberte jazyk ponuky.

### NASTAVENIE BUDÍKA

Na tomto zariadení môžete nastaviť 2 časy alarmu.

1. Stlačením tlačidla „**ALARM**“ sa dostanete do ponuky nastavenia BUDÍKA.
2. Vyberte „ALARM 1“ alebo „ALARM 2“ pomocou gombíka „**TUNER/SELECT/SNOOZE**“ a výber potvrdíte gombíkom „**TUNER/SELECT/SNOOZE**“.
3. Nastavte hodiny pomocou gombíka „**TUNER/SELECT/SNOOZE**“ a potvrdíte tlačidlom „Enter“.
4. Nastavte minúty pomocou gombíka „**TUNER/SELECT/SNOOZE**“ a znova potvrdíte tlačidlom „Enter“.
5. Vyberte „Duration“ pomocou gombíka „**TUNER/SELECT/SNOOZE**“ a nastavte trvanie, počas ktorého bude budík znieť v minútach. Výber potvrdíte stlačením tlačidla „**TUNER/SELECT/SNOOZE**“.
6. Vyberte režim budenia „FM“, „Buzzer“ (bzučiak), „DAB“ alebo „OFF“. Režimy budenia „DAB“ a „FM“ budú prehrávať naposledy počúvanú rozhlasovú stanicu. Ak vyberiete možnosť „OFF“, alarm sa deaktivuje. Výber potvrdíte stlačením tlačidla „**TUNER/SELECT/SNOOZE**“.
7. Teraz vyberte režim budenia „Once“, „Weekends“, „Weekdays“, „Daily“, potom stlačte „**TUNER/SELECT/SNOOZE**“ na potvrdenie.  
Daily: budenie každý deň  
Pracovné dni: budenie od pondelka do piatka  
Víkendy: budenie len v sobotu a nedeľu
8. Vyberte hlasitosť budenia pomocou gombíka „**TUNER/SELECT/SNOOZE**“ a potvrdíte tlačidlom „**TUNER/SELECT/SNOOZE**“.  
Vyberte možnosť „Alarm on“ pomocou gombíka „**TUNER/SELECT/SNOOZE**“, potom stlačte „**TUNER/SELECT/SNOOZE**“ na aktiváciu budíka 1.  
Ak chcete naprogramovať ALARM 2, postupujte podľa krokov 1 – 8. V kroku 1 vyberte nastavenie „ALARM 2“  
Teraz je naprogramovaný alarm.

### NASTAVENIE PODSVIETENIA

Môžete nastaviť dobu, počas ktorej bude obrazovka osvetlená, a jas obrazovky:

#### Úroveň zapnutia

1. Stlačením a podržaním tlačidla „**INFO/MENU**“ na 2 sekundy zobrazíte hlavnú ponuku.
2. Otáčaním a stlačením gombíka „**TUNER/SELECT/SNOOZE**“ vyberte možnosti „System“ > „Backlight“.
3. Otáčaním a stlačením gombíka „**TUNER/SELECT/SNOOZE**“ vyberte možnosť „On Level“.
4. Otáčaním a stlačením gombíka „**TUNER/SELECT/SNOOZE**“ si vyberte medzi možnosťami „High“, „Medium“ alebo „Low“.

#### Nočné stlmenie

1. Stlačením a podržaním tlačidla „**INFO/MENU**“ na 2 sekundy zobrazíte hlavnú ponuku.
2. Otáčaním a stlačením gombíka „**TUNER/SELECT/SNOOZE**“ vyberte možnosti „System“ > „Backlight“.
3. Otáčaním a stlačením gombíka „**TUNER/SELECT/SNOOZE**“ vyberte možnosť „Night dimmer“.
4. Otáčaním a stlačením gombíka „**TUNER/SELECT/SNOOZE**“ si vyberte medzi možnosťami „Yes“ alebo „No“.

### Driemanie – budík

Keď sa budík vypne v nastavenom čase, stlačte raz gombík „**TUNER/SELECT/SNOOZE**“, aby ste prerušili budík (rádio alebo bzučiak) na 9 minút. Na displeji sa teraz zobrazí „Snooze“ a zostávajúci čas do opätovného zapnutia budíka.

### Obnovenie nastavení z výroby

Obnovením nastavení z výroby sa odstránia všetky predvoľby, uložené stanice, budíky a obnovia sa všetky ostatné možnosti na predvolené nastavenia.

1. Stlačením a podržaním tlačidla „**INFO/MENU**“ na 2 sekundy prejdete do hlavnej ponuky.
2. Otáčaním a stlačením gombíka „**TUNER/SELECT/SNOOZE**“ vyberte možnosti „System“ > „Factory Reset“.
3. Otáčaním a stlačením gombíka „**TUNER/SELECT/SNOOZE**“ vyberte možnosť „Yes“, čím obnovíte nastavenia z výroby. Ak nechcete obnoviť nastavenia z výroby, vyberte možnosť „No“.

### Softvér

Zobrazí aktuálnu nainštalovanú verziu softvéru.

Aktuálnu verziu návodu môžete stiahnuť zo stránky [www.soundmaster.de](http://www.soundmaster.de)

Technické rezervy a chyby vyhradené.

Copyright Woerlein GmbH, 90556 Cadolzburg, [www.soundmaster.de](http://www.soundmaster.de)

Kopírovanie je možné iba so súhlasom spoločnosti Woerlein GmbH



**TECHNICAL SPECIFICATIONS**

Hersteller - Netzteil Manufacturer – AC adaptor Fabricant - Adaptateur secteur Fabrikant - AC adapter Fabbicante - Adattatore CA Fabricante - Adaptador de CA	Fabricante - adaptador CA Producent - AC adapter Tillverkare - Nätdapter Výrobce - AC adaptér Výrobca - sieťový adaptér	Wörlein GmbH, Gewerbestrasse 12, D-90556 Cadolzburg <a href="http://www.soundmaster.de">www.soundmaster.de</a> HRB-Nr. 771 bei Amtsgericht Fürth/Bay.
Netzteil - Modellbezeichnung AC adaptor - Model identifier Adaptateur secteur - Identifiant du modèle AC adapter - Modelidentificatie Adattatore CA - Identificatore del modello Adaptador de CA - Identificador del modelo	Adaptador CA - identificador de modelo AC-adapter - Modelidentifikator Nätdapter - modellidentifierare AC adaptér - identifikátor modelu Sieťový adaptér - identifikátor modelu	OBL-0501000E
Spannungseingang Power input Entrée d'alimentation Voedingsingang Ingresso di alimentazione Entrada de alimentación	Entrada de energia Strømindgang Kraftuttag Vstup napájení Zdroj napájania	100-240V~ 50/60Hz 0.3A max.
Spannungsausgang Power output Puissance de sortie Stroomuitgang Uscita di Potenza Potencia de salida	Potência de saída Effektudgang Uteffekt Výstup napájení Výstupný výkon	DC 5.0V 1.0A 5.0W
Durchschnittliche Effizienz im Betrieb Average active efficiency Efficacité active moyenne Gemiddelde actieve efficiëntie Efficienza attiva media Eficiencia activa promedio	Eficiência ativa média Gennemsnitlig effektiv effektivitet Genomsnittlig aktiv effektivitet Průměrná aktivní účinnost Priemerná aktívna účinnosť	≥ 76.5%
Leistungsaufnahme bei Nulllast No load power consumption Aucune consommation d'énergie de charge Onbelast stroomverbruik Consumo energetico a vuoto Sin consumo de energía de carga	Consumo de energia sem carga Intet belastningsforbrug Ingen lastforbrukning Žiadna spotřeba energie Žiadna spotreba energie	≤ 0.1W

DAB Bereich DAB range Plage DAB DAB-bereik Portata DAB Rango DAB+	Gama DAB DAB-række DAB-intervall Rozsah DAB+ Rozsah DAB+	Band III 174.928 – 239.200MHz
UKW Bereich FM range Plage FM FM-bereik Portata FM Rango de FM	Gama FM FM rækkevidde FM-intervall Rozsah pásma FM Rozsah frekvencií FM	87.5MHz – 108.0MHz
Festsenderspeicher Preset Stations Stations présélectionnées Voorkeuzestation Stazione in preselezione Presintonías	Estações predefinidas Forudindstillet station Förinställd station Přednastavení stanic Predvolené stanice	30 DAB, 30 FM
Audioausgangsleistung Audio power output Sortie de puissance audio Audio-uitgangsvermogen Uscita di potenza audio Potencia de salida de audio	Saída de potência de áudio Lydeffektudgang Ljudeffekt Napájecí výstup zvuku Výstupný zvukový výkon	2 x 1W RMS

## HERSTELLER / IMPORTEUR

Wörlein GmbH  
Gewerbestraße 12  
D 90556 Cadolzburg, Germany

Tel: +49 9103 71 67 0  
Fax: +49 9103 71 67 12  
E-Mail: [info@soundmaster.de](mailto:info@soundmaster.de)  
Internet: [www.soundmaster.de](http://www.soundmaster.de)

Hiermit bestätigt Wörlein GmbH, dass sich dieses Gerät in Übereinstimmung mit den grundlegenden Anforderungen und den übrigen einschlägigen Bestimmungen der Richtlinie 2014/53/EU befindet.

Eine Kopie der Konformitätserklärung kann unter obenstehender Adresse bezogen werden.

Hereby, Wörlein GmbH declares that this device is in compliance with the essential requirements and other relevant provisions of Directive 2014/53/EU.  
A copy of the declaration of conformity can be obtained from the above address.

Par la présente, Wörlein GmbH déclare que cet appareil est conforme aux exigences principales et autres clauses applicables de la Directive 2014/53/EU.  
Une copie de la déclaration de conformité peut être obtenue à l'adresse ci-dessus.

Wörlein GmbH verklaart hierbij dat dit apparaat in overeenkomst is met de essentiële vereisten en andere relevante bepalingen van de Richtlijn 2014/53/EU.  
Een kopie van de conformiteitsverklaring kunt u verkrijgen op het hierboven vermelde adres.

Con la presente, Wörlein GmbH dichiara che questo dispositivo è conforme ai requisiti essenziali e altre disposizioni contenute nella Direttiva 2014/53/EU.  
Una copia della dichiarazione di conformità può essere richiesta all'indirizzo sopra indicato.

Härmed Wörlein GmbH deklarerar att denna enhet är i överensstämmelse med de grundläggande kraven och andra relevanta bestämmelser i direktiv 2014/53/EU.  
En kopia av försäkran om överensstämmelse kan erhållas från ovanstående adress.

Herved Wörlein GmbH erklærer, at denne enhed er i overensstemmelse med de væsentlige krav og øvrige relevante krav i direktiv 2014/53/EU.  
En kopi af overensstemmelseserklæringen kan hentes fra ovennævnte adresse.

Tímto Wörlein GmbH prohlašuje, že toto zařízení je ve shodě se základními požadavky a dalšími příslušnými ustanoveními směrnice 2014/53/EU.  
Kopii prohlášení o shodě lze získat na výše uvedené adrese.

Por este meio, Wörlein GmbH declara que este dispositivo está em conformidade com os requisitos essenciais e outras disposições da Directiva 2014/53/EU.  
Uma cópia da declaração de conformidade pode ser obtida no endereço acima.

Wörlein GmbH confirma que este dispositivo cumple con los requisitos esenciales y otras disposiciones relevantes de la Directiva 2014/53/EU.  
Se puede obtener una copia de la declaración de conformidad en la dirección anterior.

Wörlein GmbH týmto potvrdzuje, že toto zariadenie je v súlade so základnými požiadavkami a ďalšími príslušnými ustanoveniami smernice 2014/53/EU.  
Kópiu vyhlásenia o zhode je možné získať na uvedenej adrese.

Wörlein GmbH potrjuje, da je ta naprava v skladu z bistvenimi zahtevami in drugimi ustreznimi določbami Direktive 2014/53/EU.  
Kopijo izjave o skladnosti je mogoče dobiti na zgornjem naslovu.

Wörlein GmbH confirmă prin prezenta că acest dispozitiv respectă cerințele esențiale și alte prevederi relevante ale Directivei 2014/53/EU.  
O copie a declarației de conformitate poate fi obținută de la adresa de mai sus.

Wörlein GmbH patvirtina, kad šis prietaisas atitinka esminius reikalavimus ir kitas atitinkamas Direktyvos 2014/53/EU nuostatas.  
Atitikties deklaracijos kopiją galima gauti iš pirmiau nurodyto adreso.

A Wörlein GmbH megerősíti, hogy ez az eszköz megfelel a 2014/53/EU irányelv alapvető követelményeinek és egyéb vonatkozó rendelkezéseinek.  
A megfelelőségi nyilatkozat egy példányát a fenti címről szerezheti be.

Wörlein GmbH potvürzhdava, che tova ustrojstvo e v sūotvet-stvie sūs sūstestvenite iziskvaniya i drugi prilozhimi razporedbi na Direktiva 2014/53 EUS. Kopie ot deklaratsiyata za sūotvet-stvie mozhe da būde polucheno ot goreposocheniya adres.

Wörlein GmbH kinnitab käesolevaga, et see seade vastab direktiivi 2014/53/EU olulistele nõuetele ja muudele asjakohastele sätetele.  
Vastavusdeklaratsiooni koopiat saab eespool nimetatud aadressilt.

Wörlein GmbH vahvistaa, että tämä laite on direktiivin 2014/53/EU olennaisten vaatimusten ja muiden asiaa koskevien säännösten mukainen.  
Kopio vaatimustenmukaisuusvakuutuksesta on saatavissa edellä mainitusta osoitteesta.

Ar šo Wörlein GmbH apstiprina, ka šī ierīce atbilst Direktīvas 2014/53/EU būtiskajām prasībām un citiem attiecīgajiem noteikumiem.  
Atbilstības deklarācijas kopiju var iegūt, izmantojot iepriekš minēto adresi.

Wörlein GmbH bekrefter herved at denne enheten er i samsvar med de vesentlige kravene og andre relevante bestemmelser i direktiv 2014/53/EU.  
En kopi av samsvarserklæringen kan fås fra adressen ovenfor.

Wörlein GmbH niniejszym potwierdza, że to urządzenie jest zgodne z zasadniczymi wymaganiami i innymi stosownymi postanowieniami dyrektywy 2014/53/EU.  
Kopię deklaracji zgodności można uzyskać pod powyższym adresem.