

Bakfiets.nl



verandert sinds 1999 het straatbeeld in Nederland op het gebied van bakfietsen. Dacht men vroeger bij bakfietsen aan de oude bakkersfiets, denkt inmiddels iedereen eerst aan het vervoeren van kinderen.

In de loop van de tijd zijn er vele moderne varianten bijgekomen. In deze folder staan de verschillende modellen gepresenteerd. Allemaal gemaakt in Nederland met de beste materialen. Zo zijn alle houten delen gemaakt van FSC gekeurd hout. Wij wensen u veel lees- en fietsplezier.

→ Elektrische aandrijving

Bijna alle CargoBikes en Trikes zijn ook met elektrische ondersteuning leverbaar. Dit maakt het fietsen nog gemakkelijker en sneller. Ook kan de motor u helpen bij het lopen met de fiets aan de hand.

De accu is uitneembaar, wat makkelijk is wanneer u geen stopcontact in de buurt van de fietsenstalling heeft.

→ Shimano STEPS

De elektrische CargoBikes en Trikes zijn uitgevoerd met het Shimano STEPS middenmotor systeem (6100 serie). Dit systeem is relatief licht in gewicht, geeft een goede ondersteuning en heeft een groot bereik. Het Shimano STEPS systeem is betrouwbaar en heeft veel extra's. Dit systeem is eenvoudig te bedienen via een display met de bediening dicht bij uw duim, hierbij kunt u de handen aan het stuur houden. Ook is de Shimano STEPS voorzien van een loophulp voor ondersteuning tijdens het lopen met de fiets.

Uitvoeringen

De Steps modellen zijn leverbaar met een nexus 7 versnellingsnaaf handgeschakeld, een NuVinci traploze versnellingsnaaf en een nexus 5 versnellingsnaaf met automatische schakeling (Di2).

Nexus 5 versnellingsnaaf

Deze naaf is speciaal gemaakt voor het gebruik in bakfietsen gecombineerd met een middenmotor. Hij is steviger opgebouwd waardoor hij meer kracht kan verdragen dan een nexus 7 of 8 versnellingsnaaf (zie bladzijde 15 voor meer informatie).

Di2

Met de Di2 optie schakelt het systeem voor u. De Di2 optie van de STEPS is één geheel met de elektronica, dit houdt in dat de motor zijn kracht vermindert wanneer de naaf moet schakelen. Ook kan dit systeem zo ingesteld worden dat de naaf automatisch terugschakelt naar een lage versnelling wanneer u stil staat, zodat de fiets klaar staat om in de juiste versnelling weg te fietsen.

→ Actieradius

Let op: bij een bakfiets is het erg lastig om een **actieradius** af te geven. Dit kan variëren tussen de 20 en 70 kilometer. Er hangt daarbij veel af van het totaalgewicht van de fiets met belading, de mate van mee-fietsen door de berijder en de rijstijl. Ook het terrein waar gereden wordt is van invloed, denk aan stadsverkeer en of u veel heuvels op moet fietsen. U kunt de actieradius verhogen door met harde banden te fietsen en weg te fietsen in een lage versnelling.

Wij leveren de fiets standaard met een **418Wh** accu, optioneel kan er gekozen worden voor een **500Wh** versie, de grotere accu heeft een 20% grotere actieradius.

Motor unit
weegt slechts 3,2 kg en heeft een intelligente trapondersteuning voor een eenvoudig, natuurlijk gevoel.

Accu
36 Volt gewicht: 2,55 kg.
losse verkoopprijs:
418 Wh: € 499,-
500 Wh: € 699,-

Display
geeft aan: standaard fiets-computerfuncties, indicatie bereik, accu-indicatie. In de Di2 versie ook versnellingsindicatie.

Snellader
kan de standaard accu laden in 4 uur.

Micro
€ 37,- minderprijs

Standaard

Bedieningsknop STEPS

Meten is weten
snelheid, afstand, afgelegde weg, resterende aantal kilometers, wandel stand met ondersteuning



CargoBike Classic Short Steps

De CargoBike Classic Short Steps is een traditionele bakfiets met elektrische ondersteuning. De motor zit bij de trapas en geeft net dat extra duwtje in de rug, wanneer u kracht zet. Bij deze Classic zit de accu in de achter drager.

Maten CargoBike Short: lengte 228cm x breedte 63cm.



→ Prijzen CargoBike Classic Short Steps

Rollerbrakes:

Shimano 5v Di2:	NN5:	€3899,-
Shimano 7v:	NN7:	€3599,-

Schijfremmen:

Shimano 5v Di2:	SS5:	€4155,-
Shimano 7v:	SS7:	€3855,-
Enviolo	SSi:	€4229,-

Magura HS11 velgremmen:

Shimano 5v Di2:	MM5:	€4079,-
Shimano 7v:	MM7:	€3779,-
Enviolo:	MMi:	€4155,-

→ Accessoires
(zie blz. 26 t/m 31)



CargoBike Cruiser Short Steps

De Cruiser uitvoering is een vintage ogende elektrische bakfiets. Verschillen Cruiser t.o.v. Classic; in kleur gelakte, bredere spatborden, Brooks leren zadel en handvatten, geen achter drager, retro koplamp, crème kleurige brede banden.

Bij de Cruiser wordt de accu aan de bak gemonteerd.

Maten CargoBike Short: lengte 228cm x breedte 63cm.



→ Prijzen CargoBike Cruiser Short Steps

Rollerbrakes:

Shimano 5v Di2:	NN5:	€3939,-
Shimano 7v:	NN7:	€3639,-

Schijfremmen:

Shimano 5v Di2:	SS5:	€4185,-
Shimano 7v:	SS7:	€3885,-
Enviolo:	SSi:	€4259,-

Magura HS11 velgremmen:

Shimano 5v Di2:	MM5:	€4109,-
Shimano 7v:	MM7:	€3809,-
Enviolo:	MMi:	€4185,-

→ Accessoires
(zie blz. 26 t/m 31)

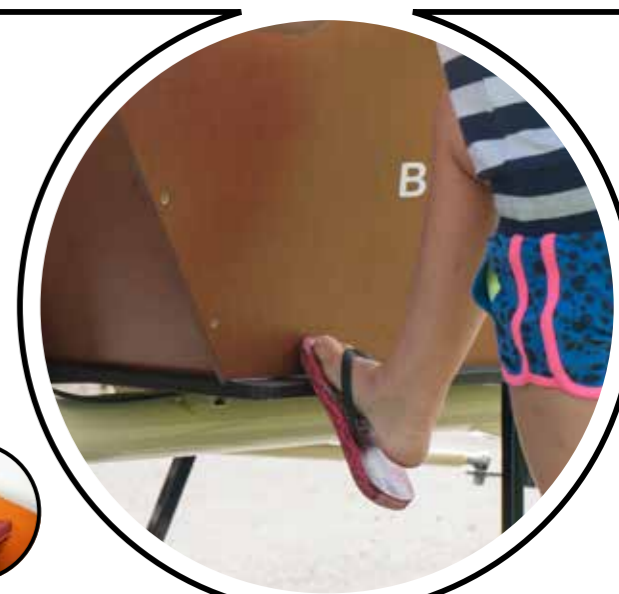



CargoBike Classic Long Steps

De CargoBike Classic Long Steps is een traditionele Bakfiets met elektrische ondersteuning. De motor zit bij de trapas en geeft net dat extra duwtje in de rug, wanneer u kracht zet. Bij deze Classic zit de accu in de achter drager.

Door de lange bak is er ruimte voor bijvoorbeeld een extra bankje of maxi cosi.

Maten CargoBike Long: lengte 253cm x breedte 63cm.



→ Prijzen CargoBike Classic Long Steps

Rollerbrakes:

Shimano 5v Di2:	NN5:	€3959,-
Shimano 7v:	NN7:	€3659,-

Schijfremmen:

Shimano 5v Di2:	SS5:	€4199,-
Shimano 7v:	SS7:	€3899,-
Enviolo:	SSi:	€4279,-

Magura HS11 velgremmen:

Shimano 5v Di2:	MM5:	€4129,-
Shimano 7v :	MM7:	€3829,-
Enviolo:	MMi:	€4199,-

→ Accessoires
(zie blz. 26 t/m 31)



CargoBike Cruiser Long Steps

De Cruiser uitvoering is een vintage vormgegeven elektrische bakfiets.

Verschillen Cruiser t.o.v. Classic; in kleur gelakte, bredere spatborden, Brooks leren zadel en handvatten, geen drager, retro koplamp, crème kleurige brede banden.

Bij de Cruiser wordt de accu aan de bak gemonteerd.

Maten CargoBike Long: lengte 253cm x breedte 63cm.



Fiets afgebeeld met zwarte bak (meerprijs van € 29,-)

→ Prijzen CargoBike Cruiser Long Steps

Rollerbrakes:

Shimano 5v Di2:	NN5:	€3999,-
Shimano 7v:	NN7:	€3699,-

Schijfremmen:

Shimano 5v Di2:	SS5:	€4245,-
Shimano 7v:	SS7:	€3945,-
Enviolo:	SSi:	€4319,-

Magura HS11 velgremmen:

Shimano 5v Di2:	MM5:	€4169,-
Shimano 7v:	MM7:	€3869,-
Enviolo:	MMi:	€4245,-

→ Accessoires
(zie blz. 26 t/m 31)





Shadow Steps

De Shadow is een van de topmodellen van Bakfiets.nl. Met zijn aluminium frame, Shimano Steps middenmotor en aluminium profiel bak met trampoline stof is dit model licht en super stijf. Dit maakt het fietsen op deze bakfiets een echte belevenis. Het aluminium frame is gemaakt van geëngineerde dubbelwandige aluminium buizen. De hydraulische remmen en de sterke velgen maken de Shadow zeer sterk en veilig. De maatvoering van de bak is bijna gelijk aan de Cargobike Long, hierdoor passen een boel accessoires gewoon. Maten Shadow Steps: lengte 253cm x breedte 63cm.

- Zwart
- Mat Zwart
- Petrol Blauw
- Mat Graniet
- Mat Blauw
- Crème
- Mat Legergroen
- Diep oranje
- Night blue
- Sparkle red



→ Prijzen Shadow Steps

Schijfremmen:

Shimano 5v Di2:	SS5:	€4775,-
Shimano 7v:	SS7:	€4475,-
Enviolo:	SSi:	€4849,-

Magura HS33 velgremmen:

Shimano 5v Di2:	MM5:	€4699,-
Shimano 7v:	MM7:	€4399,-
Enviolo:	MMi:	€4775,-



→ Accessoires
(zie blz. 26 t/m 31)





CargoTrike Classic Narrow Steps

De Trike geeft meer ruimte dan een tweewieler. Standaard is er plaats voor vier kinderen. Voordeel van een trike is dat deze ook bij lage snelheden stabiel is.

Let op; De meeste mensen vinden een tweewieler prettiger fietsen omdat deze wendbaarder is dan een driewieler.

Maten CargoTrike Narrow: lengte 210cm x breedte 85 cm.

Maten vloeroppervlak bak: lengte 86cm x breedte 54cm.



→ Prijzen CargoTrike Classic Narrow Steps

Rollerbrakes:

Shimano 5v Di2:	NN5:	€4339,-
Shimano 7v:	NN7:	€4039,-

Schijfremmen:

Shimano 5v Di2:	SS5:	€4755,-
Shimano 7v:	SS7:	€4455,-
Enviolo:	SSi:	€4829,-



→ Accessoires
(zie blz. 26 t/m 31)



CargoTrike Cruiser Narrow Steps

De Trike Cruiser is met zijn crème banden een moderne 'vintage' verschijning. Er zijn veel opties mogelijk.

Alle trikes zijn voorzien van stuurstabilisatoren. Dit geeft een stabiel stuurgedrag en voorkomt plotseling omslaan van het stuur wanneer er een voorwiel bijvoorbeeld in een kuil terecht komt.

Maten CargoTrike Narrow: lengte 210cm x breedte 85 cm.

Maten vloeroppervlak bak: lengte 86cm x breedte 54cm.



→ Prijzen CargoTrike Cruiser Narrow Steps

Rollerbrakes:

Shimano 5v Di2:	NN5:	€4439,-
Shimano 7v:	NN7:	€4139,-

Schijfremmen:

Shimano 5v Di2:	SS5:	€4855,-
Shimano 7v:	SS7:	€4555,-
Enviolo:	SSi:	€4929,-



→ Accessoires
(zie blz. 26 t/m 31)





CargoTrike Classic Wide Steps

De brede uitvoering heeft een betere wegligging omdat de voorwielen verder uit elkaar staan. Ook de inhoud van de bak is groter. Standaard is er ruim plaats voor 4 kinderen. Maten CargoTrike Wide: lengte 210cm x breedte 95 cm. Vloeroppervlak bak: lengte 86 cm x breedte 65 cm.



- Zwart
- Mat Zwart
- Petrol Blauw
- Mat Graniet
- Mat Blauw
- Crème
- Mat Legegroen
- Diep oranje
- Night blue
- Sparkle red

→ Prijzen CargoTrike Classic Wide Steps

Rollerbrakes:	
Shimano 5v Di2:	NN5: €4389,-
Shimano 7v:	NN7: €4089,-
Schijfremmen:	
Shimano 5v Di2 :	SS5: €4799,-
Shimano 7v:	SS7: €4499,-
Enviolo:	SSi: €4879,-

Optie tip:

Bestel uw Trike met schijfremmen inclusief extra sterke parkeerrem.



→ Accessoires (zie blz. 26 t/m 31)



CargoTrike Cruiser Wide Steps

De Trike Wide is er ook in de Cruiser uitvoering, dit houdt in: bredere crème banden met gelakte spatborden, met opstap, Brooks leren zadel en handvatten. Alle Trikes zijn voorzien van stuurstabilisatoren.

Let op: Bij de Cruiser Trike wordt de accu in de drager gemonteerd (Deze drager is ook geschikt voor een kinderzitje). Maten CargoTrike Wide: lengte 210cm x breedte 95 cm. Vloeroppervlak bak: lengte 86 cm x breedte 65 cm.



- Zwart
- Mat Zwart
- Petrol Blauw
- Mat Graniet
- Mat Blauw
- Crème
- Mat Legegroen
- Diep oranje
- Night blue
- Sparkle red

→ Prijzen CargoTrike Cruiser Wide Steps

Rollerbrakes:	
Shimano 5v Di2:	NN5: €4489,-
Shimano 7v:	NN7: €4189,-
Schijfremmen:	
Shimano 5v Di2:	SS5: €4899,-
Shimano 7v:	SS7: €4599,-
Enviolo:	SSi: €4979,-

→ Accessoires (zie blz. 26 t/m 31)





Shimano Nexus 5 speciaal voor E-bikes

Bakfiets.nl heeft bij een aantal modellen gekozen voor de Nexus 5 versnellingsnaaf. Deze naaf is speciaal ontwikkeld voor het gebruik in combinatie met een middenmotor. Hij is steviger opgebouwd dan een 8 versnellingsnaaf waardoor hij meer kracht kan verdragen.

Deze naaf is beschikbaar met een DI2 unit (automatisch schakelen), en kan vaak gecombineerd worden met schijf-, magura- en rollerbrake remmen

Voordelen zijn onder andere:

Lichter schakelen (vooral bij opschakelen):

Het Shimano STEPS systeem gecombineerd met deze naaf, geeft een hogere koppel van 60Nm

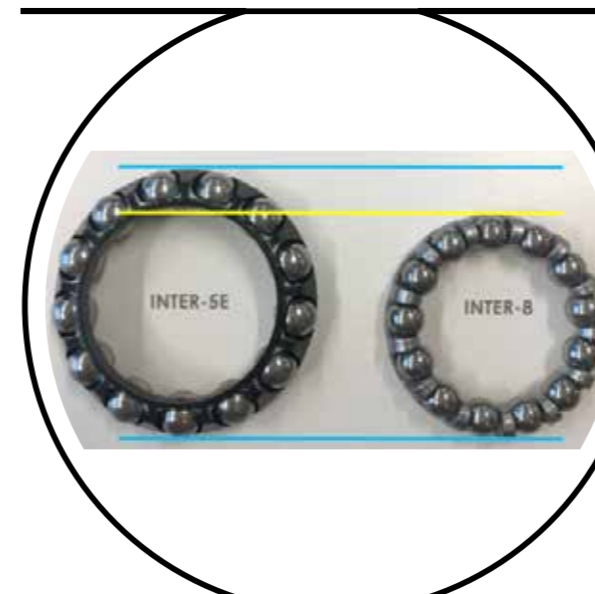

Naven voor E-BIKES uitgerust met een middenmotor hebben te maken met hogere krachten in vergelijking met naven voor gewone fietsen.

De nieuwe NEXUS INTER-5E naaf kan deze krachten aan, omdat deze sterker en duurzamer is.

Zoals hiernaast te zien is heeft het aandrijfmechanisme een lager met grotere loopringen en grotere rollichamen, in vergelijking met de 8 versnellingsnaaf. Dit om de duurzaamheid en sterkte te vergroten.

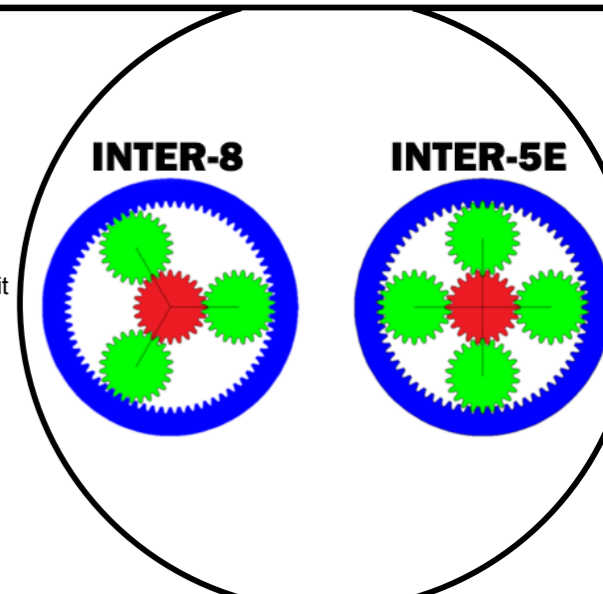

De interne eenheid bestaat uit 2 hoofdonderdelen en heeft 4 planeetwielen in plaats van 3, zoals bij de andere NEXUS naven.

Dit extra planeetwiel zorgt voor meer stabiliteit. Uit oogpunt van duurzaamheid is dit beter, omdat de belasting nu wordt verdeeld over 4 tandwielen in plaats van 3.

Dit betekent dat elk planeetwiel minder wordt belast.

CargoBike Classic Short

De CargoBike Classic Short lijkt het meeste op de oorspronkelijke Bakfiets.nl. Eenvoudig bestuurbaar, met een bak dicht bij de grond, zodat kinderen makkelijk in kunnen stappen. Met de unieke 4 punts standaard staat hij stevig op de grond. De magnetisch sluitende gordels zijn handig in gebruik.
CargoBike Short: lengte 228cm x breedte 63cm.



CargoBike Cruiser Short

De CargoBike Cruiser Short is een vintage versie van de Classic uitvoering. Verschillen Cruiser t.o.v. Classic; in kleur gelakte brede spatborden, Brooks leren zadel en handvatten, geen achter drager, retro koplamp en crème kleurige brede banden.
Maten CargoBike Short: lengte 228cm x breedte 63cm.



→ Prijzen CargoBike Classic Short

Rollerbrakes:

Shimano 7v:	NN7D: €1879,-
Shimano 8v:	NN8D: €1949,-

Terugtraprem met rollerbrake voor:

Shimano 8v:	NR8D: €1905,-
-------------	----------------------

Magura HS11 velgremmen:

Shimano 7v:	MM7D: €2049,-
Shimano 8v:	MM8D: €2099,-
Enviolo:	MMiD: €2425,-

→ Meer over deze uitvoering in elektrisch zie blz. 4 en 5

→ Accessoires
(zie blz. 26 t/m 31)



→ Prijzen CargoBike Cruiser Short

Rollerbrakes:

Shimano 7v:	NN7D: €2049,-
Shimano 8v:	NN8D: €2119,-

Terugtraprem met rollerbrake voor:

Shimano 8v:	NR8D: €2075,-
-------------	----------------------

Magura HS11 velgremmen:

Shimano 7v:	MM7D: €2219,-
Shimano 8v:	MM8D: €2269,-
Enviolo:	MMiD: €2595,-

→ Meer over deze uitvoering in elektrisch zie blz. 4 en 5

→ Accessoires
(zie blz. 26 t/m 31)



CargoBike Classic Long

De CargoBike Classic Long is de verlengde versie van de oorspronkelijke Bakfiets.nl. Extra mogelijkheden: extra bankje, waardoor er ruimte is voor 3 kinderen, maxi cosi houder, een zwarte bak, tentjes in verschillende kleuren of hondenbench. Oftewel veel extra optie en accessoire mogelijkheden. Maten CargoBike Long: lengte 253cm x breedte 63cm.



CargoBike Cruiser Long

De CargoBike Cruiser Long is een vintage versie van de Classic uitvoering. Door de lange bak is er ruimte voor bijvoorbeeld; een extra bankje, maxi cosi houder en/of kind. Verschillen Cruiser t.o.v. Classic; in kleur gelakte, bredere spatborden, Brooks leren zadel en handvatten, geen achter drager, retro koplamp en witte brede banden.

Maten CargoBike Long: lengte 253cm x breedte 63cm.



→ Prijzen CargoBike Classic Long

Rollerbrakes:

Shimano 7v:	NN7D: €1929,-
Shimano 8v:	NN8D: €1999,-

Terugtraprem met rollerbrake voor:

Shimano 8v:	NR8D: €1955,-
-------------	----------------------

Magura HS11 velgremmen:

Shimano 7v:	MM7D: €2099,-
Shimano 8v:	MM8D: €2149,-
Enviolo:	MMiD: €2475,-

→ Meer over deze uitvoering in elektrisch zie blz. 6 en 8

→ Accessoires (zie blz. 26 t/m 31)



→ Prijzen CargoBike Cruiser Long

Rollerbrakes:

Shimano 7v:	NN7D: €2099,-
Shimano 8v:	NN8D: €2169,-

Terugtraprem met rollerbrake voor:

Shimano 8v:	NR8D: €2125,-
-------------	----------------------

Magura HS11 velgremmen:

Shimano 7v:	MM7D: €2269,-
Shimano 8v:	MM8D: €2319,-
Enviolo:	MMiD: €2645,-

→ Meer over deze uitvoering in elektrisch zie blz. 6 en 8

→ Accessoires (zie blz. 26 t/m 31)



CargoTrike Classic Narrow

Stabiliteit bij stilstand of lage snelheid is de insteek van al onze CargoTrike modellen. Dit is de CargoTrike Classic Narrow; de smalle uitvoering waarin 4 kinderen plaats kunnen nemen op de 2 voorgemonteerde bankjes. Bovenop de spatborden zit een handige opstap voor kinderen om makkelijk in of uit de bak te klimmen. Als accessoire is een gebruiksvriendelijke tent en/of afdekzeil leverbaar.

Maten CargoTrike Narrow: lengte 210cm x breedte 85cm.



→ Prijzen CargoTrike Classic Narrow

Rollerbakes:	
Shimano 7v:	NN7D: €2309,-
Shimano 8v:	NN8D: €2379,-
Terugtraprem met rollerbrakes voor:	
Shimano 8v:	NR8D: €2335,-
Magura rem achter met rollerbrakes voor:	
Enviolo:	NMiD: €2785,-

→ Meer over deze uitvoering in elektrisch zie 10 en 11

→ Accessoires
(zie blz. 26 t/m 31)



CargoTrike Cruiser Narrow

De CargoTrike Cruiser Narrow is een vintage versie van de Classic uitvoering.

Verschillen Cruiser t.o.v. Classic; brede spatborden in kleur, Brooks leren zadel en handvatten, dikke crème banden en geen drager.

Maten CargoTrike Narrow: lengte 210cm x breedte 85cm.



Fiets afgebeeld met schijfrem voor (meerprijs van € 279,-)

→ Prijzen CargoTrike Cruiser Narrow

Rollerbakes:	
Shimano 7v:	NN7D: €2479,-
Shimano 8v:	NN8D: €2549,-
Terugtraprem met rollerbrakes voor:	
Shimano 8v:	NR8D: €2499,-
Magura rem achter met rollerbrakes voor:	
Enviolo:	NMiD: €2955,-

→ Meer over deze uitvoering in elektrisch zie blz. 10 en 11

→ Accessoires
(zie blz. 26 t/m 31)



CargoTrike Classic Wide

Stabiliteit bij stilstand of lage snelheid is de insteek van al onze CargoTrike modellen.
De CargoTrike Classic Wide is een brede uitvoering van de Trike om veel mee te kunnen vervoeren. Voor de Trike Wide is een los afdekzeil of houten deksel leverbaar. Dit maakt hem ook geschikt voor het vervoeren van bagage.
Maten CargoTrike Wide: lengte 210cm x breedte 95cm.



→ Prijzen CargoTrike Classic Wide

Rollerbakes:	
Shimano 7v	NN7D: €2359,-
Shimano 8v:	NN8D: €2429,-
Terugtraprem met rollerbrakes voor:	
Shimano 8v:	NR8D: €2385,-
Magura rem achter met rollerbrakes voor:	
Enviolo:	NMiD: €2835,-

→ Meer over deze uitvoering in elektrisch zie blz. 12 en 13

→ Accessoires
(zie blz. 26 t/m 31)



CargoTrike Cruiser Wide

De CargoTrike Cruiser Wide is een vintage versie van de Classic uitvoering.
Verschillen Cruiser t.o.v. Classic; brede spatborden in kleur, Brooks leren zadel en handvatten, dikke crème banden en geen drager.
Maten CargoTrike Wide: lengte 210cm x breedte 95cm.



→ Prijzen CargoTrike Cruiser Wide

Rollerbakes:	
Shimano 7v:	NN7D: €2529,-
Shimano 8v:	NN8D: €2599,-
Terugtraprem met rollerbrakes voor:	
Shimano 8v:	NR8D: €2549,-
Magura rem achter met rollerbrakes voor:	
Enviolo:	NMiD: €2999,-

→ Meer over deze uitvoering in elektrisch zie blz. 12 en 13

→ Accessoires
(zie blz. 26 t/m 31)





Riksja

De Riksja is een fantastische manier om de stad te verkennen. Bestuurder en meerijders kunnen gezellig met elkaar praten en in alle rust van de omgeving genieten. Deze elektrische Taxi is met een Shimano Steps middenmotor uitgerust. Dit maakt hem zeer duurzaam en ook nog een flink stuk goedkoper in gebruik dan een auto (de accu zit weer vol voor 10cent!). De uitschuifbare voetenplank zorgt ervoor dat de passagiers veilig kunnen instappen. De Riksja is standaard uitgevoerd met dikke ventilerende kussens. Optioneel zijn de beschermbeugel, huif en/of warme deken te bestellen. De beugel zorgt ervoor dat uw passagier met een veilig gevoel zijn bestemming bereikt. De huif geeft niet alleen bescherming tegen de zon en regen, maar geeft ook een gezellige uitstraling.

Maten Riksja: lengte 210cm x breedte 105cm



Sparkle red



→ Prijzen Riksja STEPS

Shimano 5 versnellingen Di2	SS5:	€5245,-
Shimano 8 versn. rollerbrake achter. met schijfrem voor	SN8:	€4895,-
Enviolo Steps met schijfremmen	SSi:	€5319,-



Optionele tent: **€299,-**



Optionele voetendeken: **€129,-**



Gemonteerde optionele beugel: **€249,-**



Daycare Trike

Deze Trike is geschikt gemaakt voor het veilig transporteren van maximaal 6 jonge kinderen in de bak (leeftijd +/- 2 tot 4 jaar). Eventueel past er nog een kinderstoeltje op de achterdrager waarmee er uiteindelijk 7 kinderen mee kunnen. Houd er rekening mee dat hoe ouder/groter de kinderen zijn, des te minder plek er over blijft.

Deze fiets is standaard uitgevoerd met sterke schijfremmen, rolbeugels, bankjes in de lengterichting en een handig instap-opening.

Veilige schijfrem



Handige instap



Veilige rolbeugels



→ Prijzen Daycare Trike

Shimano 5 versnellingen Di2	SS5:	€5395,-
Shimano 7 versnellingen mechanisch met schijfremmen	SS7:	€5095,-
Enviolo Steps met schijfremmen	SSi:	€5469,-

Rail voor hoge gewichtsbelasting:

Zwaarder belaste Trikes kunnen worden voorzien van een speciaal ontworpen rail systeem waarmee de lagers van de bak worden ontlast. Overigens dient dit systeem ook als uitslag beveiliging.

Dit rail systeem wordt standaard gemonteerd op de Riksja en het Daycare model (deze optie past alleen op de wide modellen).



→ Accessoires (zie blz. 26 t/m 31)



→ Bak opties













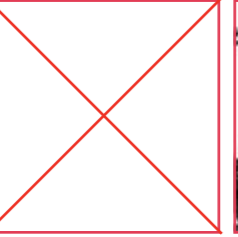

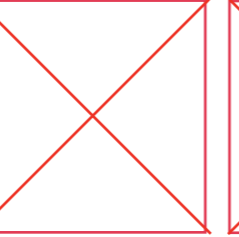
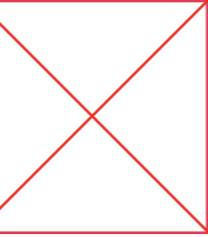

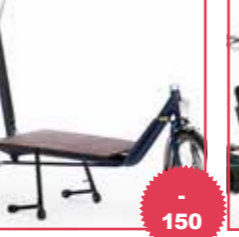

Hieronder vindt u een overzicht van alle bak opties welke wij aanbieden.
De bussiness uitvoering is voor zakelijk gebruik, deze wordt geleverd zonder zitbankjes of gordeltjes.

Short

Long

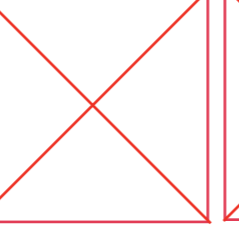
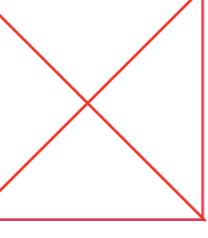
Trike W

Shadow

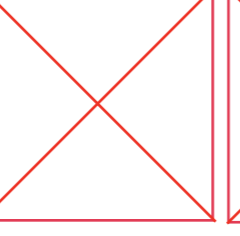
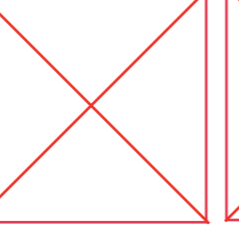
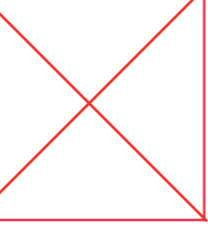
	Standaard	Bussiness	Zwarte bak	Flightcase	Bodemplaat	Aluminium
Short	 Basis	 - 20		 + 969		
Long	 Basis	 - 20	 + 29	 + 1129	 - 150	 + 349
Trike W	 Basis	 - 40	 + 49	 + 1199		
Shadow	 Basis	 - 20	 - 269			

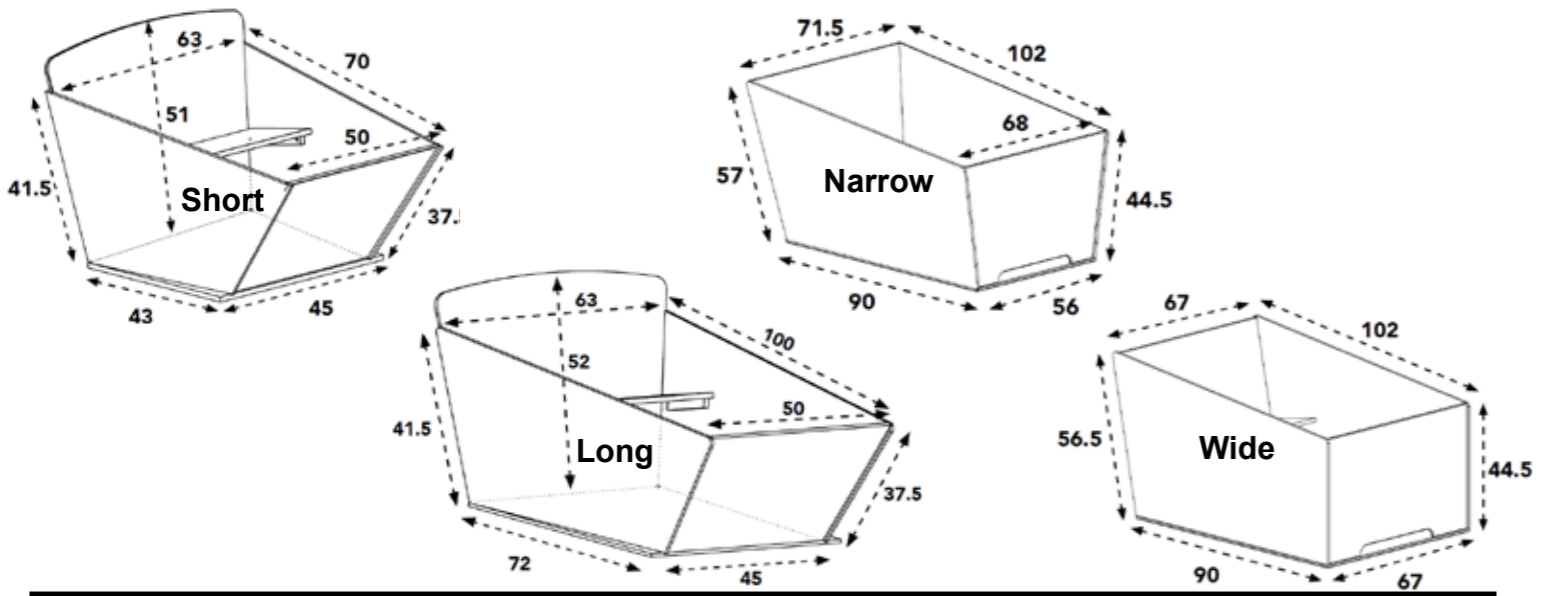

→ Opties & Accessoires

- 1 Ventisit kussen enkel, met rugleuning € 45,00
- 2 Ventisit kussen dubbel, met rugleuning € 69,00
- 3 Kussen zwart dubbel, met rugleuning € 29,00
- 4 Hoofdsteen € 119,00
- 5 Babymee op bodem met bevestigingsset *uitlopend € 99,00
- 6 Babymee op bankje met bevestigingsset *uitlopend € 129,00
- 7 Babyschaal (leeftijd: tot 9 maanden) € 73,00
- 8 Peuterschaal (leeftijd: van 7 tot 18 maanden) € 79,00
- 9 Babyschaal bevestigingsplaatjes (Aanbevolen om mee te bestellen) € 25,00
- 10 Pen om kinderzitje met stuurpenmontage in de bak te monteren € 29,00
- 11 Beugel om bobike-mini op het zitbankje te monteren € 25,00
- 12 Slotje ten behoeve van tent € 10,00
- 13 Babymee vernieuwd model € 110,00

- Accessoires CargoBike Short en Long**
- 14 Oog aan frame ten bate van kettingslot € 13,00
 - 15 Zadelkje aan stuurbuis € 69,00
 - 16 Zonnentent (CargoBike Long en Short) € 99,00
 - 17 Kastje onder zitbank: houtkleur € 69,00
 - 18 Kastje onder zitbank: zwart (geen foto) € 69,00
 - 19 Opvouwstokken CargoBike Short € 65,00
 - 20 Opvouwstokken CargoBike Long € 65,00

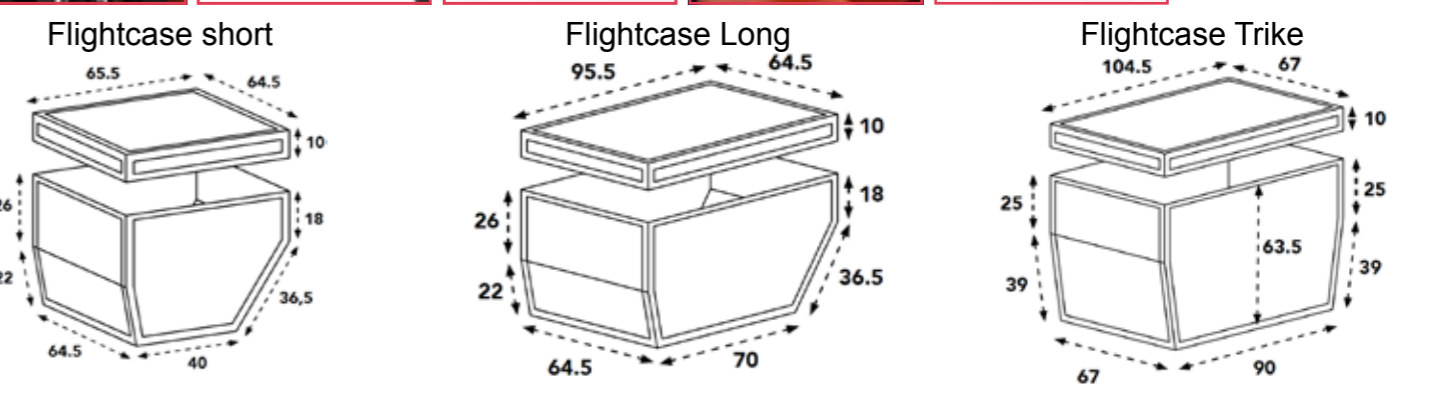
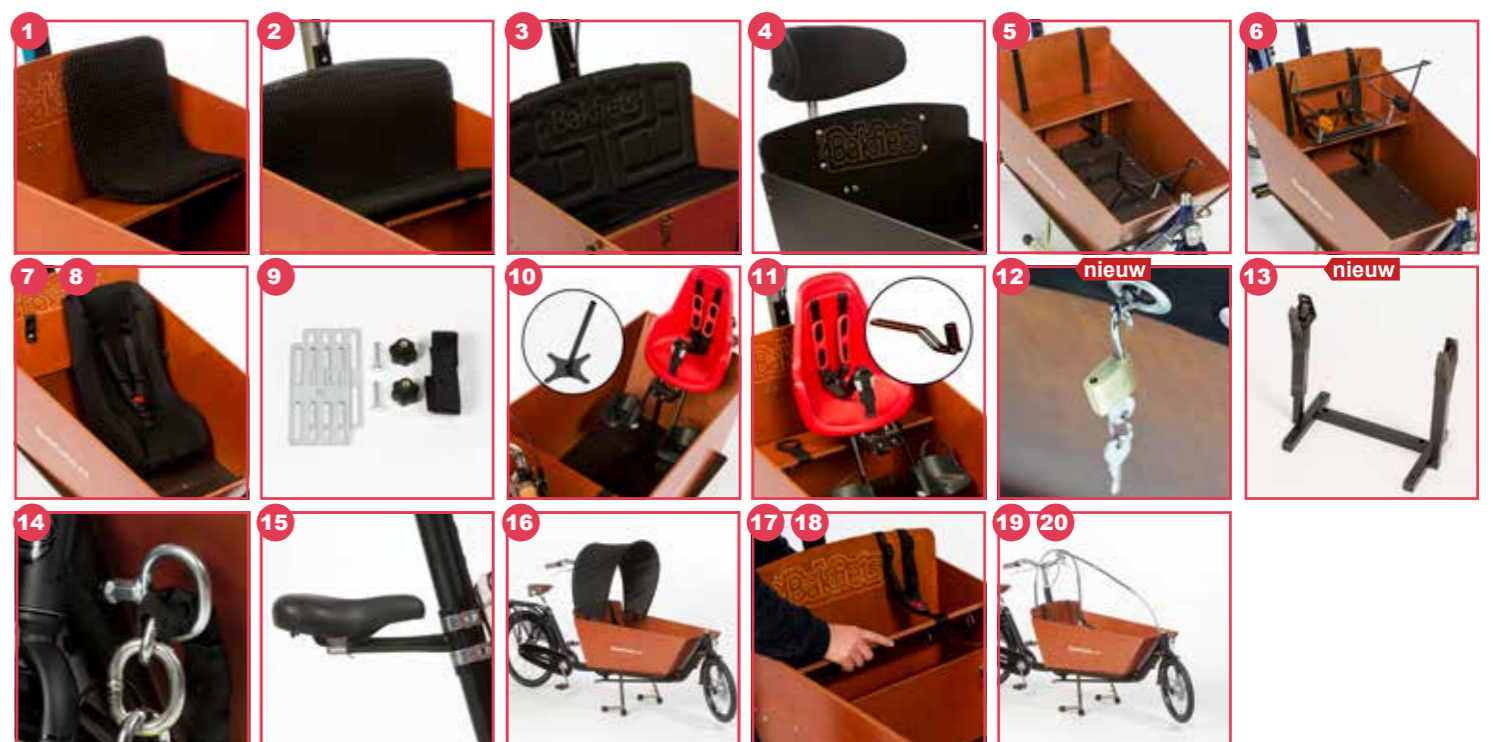

→ Opties & Accessoires

Accessoires CargoBike Short

21 Dekzeil CargoBike Short: zwart.....	€ 59,00
22 Tent CargoBike Short: zwart.....	€ 219,00
23 Tent CargoBike Short all-open: zwart.....	€ 259,00
24 Tent CargoBike Short all-open: tweed.....	€ 319,00
25 Tent CargoBike Short all-open: matzwart.....	€ 319,00

Accessoires CargoBike Long

26 Dekzeil CargoBike Long: zwart.....	€ 65,00
27 Dekzeil CargoBike Long: Tweed.....	€ 69,00
28 Tent CargoBike Long: zwart.....	€ 229,00
29 Tent CargoBike Long all-open: zwart.....	€ 269,00
30 Tent CargoBike Long all-open: tweed.....	€ 319,00
31 Tent CargoBike Long all-open: admiraalblauw.....	€ 319,00
32 Tent CargoBike Long all-open: matzwart.....	€ 319,00
33 Tent CargoBike Long all-open: rood.....	€ 319,00
34 Tent CargoBike Long all-open: bruin.....	€ 319,00
35 Tent CargoBike Long all-open: mat crème.....	€ 319,00
36 Ventisit kussen dubbel.....	€ 45,00
37 Zitkussen dubbel tweed.....	€ 39,00
38 Zitkussen dubbel admiraalblauw.....	€ 39,00
39 Zitkussen dubbel matzwart.....	€ 39,00
40 Zitkussen dubbel rood.....	€ 39,00
41 Zitkussen dubbel bruin.....	€ 39,00
42 Zitkussen dubbel mat crème.....	€ 39,00
43 Luik in zijkant lange bak (excl. montage).....	€ 99,00
44 Hondenbench voor CargoBike Long.....	€ 295,00
45 Ventisit vloermat (voorkomt o.a. ongewenst geluid vanuit de bak).....	€ 29,00
46 All-over cover CargoBike Long zwart (past niet over het tentje heen).....	€ 129,00
47 Extra bankje: houtkleur.....	€ 99,00
48 Extra bankje: zwart.....	€ 99,00
49 Verlaagd bankje zwart (kinderen zitten dieper in de bak).....	€ 79,00
50 Dekzeil Shadow: matzwart.....	€ 69,00
51 Tent Shadow all-open: matzwart.....	€ 319,00

Accessoires Trike

52 Dekzeil Trike: zwart (past op Narrow en Wide).....	€ 65,00
53 Tent Trike Narrow met rits: zwart.....	€ 349,00
54 Tent Trike Wide met rits: zwart.....	€ 349,00
55 Tent Trike Narrow met rits: tweed.....	€ 399,00
56 Tent Trike Wide met rits: tweed.....	€ 399,00
57 Tent Trike Narrow met rits: mat zwart.....	€ 399,00
58 Tent Trike Wide met rits: mat zwart.....	€ 399,00
59 Extra kastje onder bankje Trike (past alleen op Wide) (zonder montage).....	€ 69,00
60 Deksel met gasveer voor Trike (past alleen op Wide) (zonder montage).....	€ 199,00
61 All-over cover Trike (past ook over het tentje heen).....	€ 139,00
62 Ventisit vloermat Trike Wide (voorkomt o.a. ongewenst geluid vanuit de bak).....	€ 40,00
63 Zitkussen dubbel Trike met rugleuning.....	€ 69,00

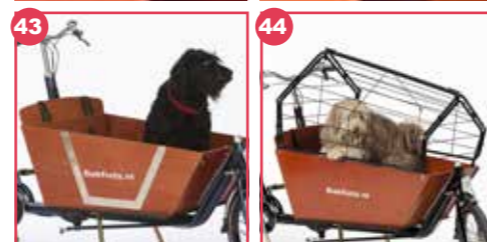

→ De beste onderdelen

Bakfiets.nl gebruikt enkel onderdelen van de beste kwaliteit. Hiervoor wordt nauw samengewerkt met toeleveranciers binnen en buiten de fietsindustrie. Veel onderdelen en accessoires worden speciaal voor Bakfiets.nl geproduceerd.

Bakfiets.nl:

- Wordt handgemaakt in Hoogeveen (NL)
- Is volgens de ADAC de veiligste manier om kinderen op de fiets te vervoeren
- Is eenvoudig te besturen
- Heeft een veilige instap voor kinderen door de 4-poot standaard
- Heeft een bak vervaardigd uit watervast betonplex
- Geproduceerd met uitsluitend FSC gecertificeerd hout
- Wordt gelakt met slagvast 3-laagse poedercoating
- Heeft degelijke onderdelen en veel RVS delen
- Heeft veel accessoires van hoogwaardige kwaliteit
- Behoudt goed zijn waarde

Bakfiets.nl bedankt de volgende toeleveranciers:

SHIMANO



BUCHEL

POSTERAMA
THE SIGNATURE ON YOUR PRODUCT

RYDE
OUR WORLD

AXA BIKE SECURITY



Saccon.it

RUBIS



ELVEDES
Bike components.



MAGURA



ventisit
ventilating seat pad



Uw bakfiets dealer

drukfouten en wijzigingen voorbehouden www.bakfiets.nl