

# Handleiding EP-3+

Vertaling op basis van handleiding Polini (EN)

PDC BIKES BV, Spanjaardshoek 41, 9991 Adegem.  
Tel: +32479500500 – Email : [info@olmo-bikes.eu](mailto:info@olmo-bikes.eu)  
[www.olmo-bikes.eu](http://www.olmo-bikes.eu)

## FUNCTIEKNOPPEN – SCHAKELAAR

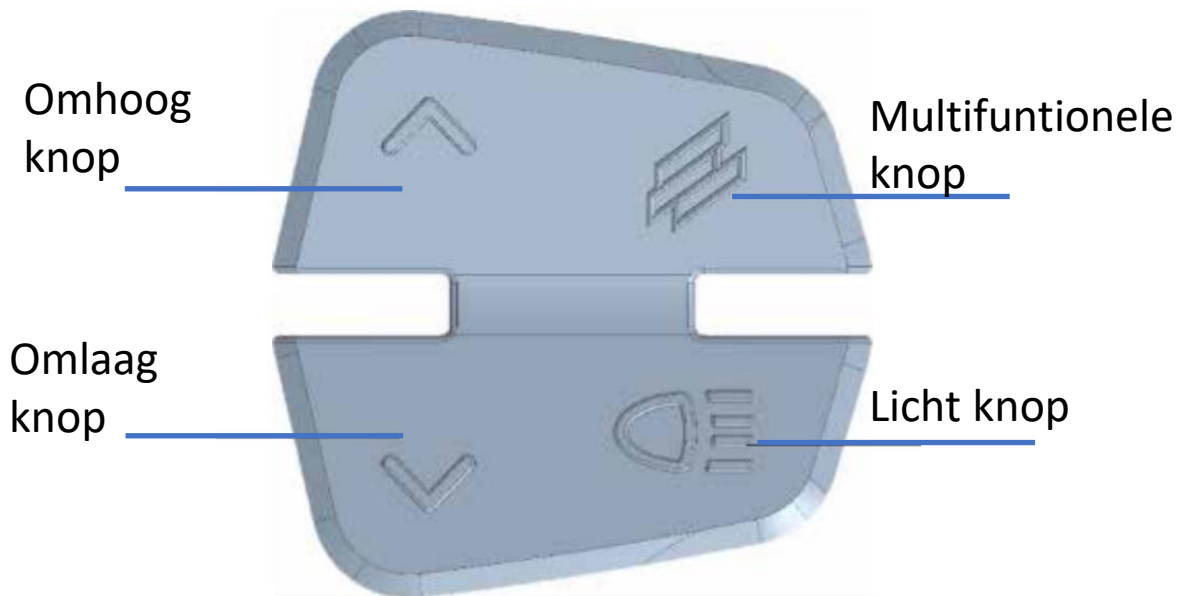

### In de display pagina's

#### Omhoog knop ↑

- **kort indrukken:** het ondersteuningsniveau verhogen
- **lang indrukken:** WALK-functie (deze functie is geactiveerd) alleen als het ondersteuningsniveau is ingesteld van 1 tot 5)

#### Omlaag-knop ↓

- **kort indrukken:** het ondersteuningsniveau verlagen
- **lang indrukken:** snelkoppeling naar Reset Trip (gedeeltelijke kilometers)

#### Multifunctionele knop (Polini-logo):

- kort indrukken: de weergavepagina wijzigen
- lang indrukken: verbinding maken met de menupagina, alleen als de fiets staat stil

#### Verlichtingsknop:

- lichten aan/uit (indien geïnstalleerd)

### In de menupagina's:

#### Knop Omhoog ↑ en Omlaag ↓

- selecteer de gewenste optie

#### Multifunctionele knop (Polini-logo):

- kort indrukken: de geselecteerde optie bevestigen
- lang indrukken: snel verlaten van de menupagina's

## FUNCTIEKNOPPEN – 2 KNOPPEN SCHAKELAAR.

- Knop

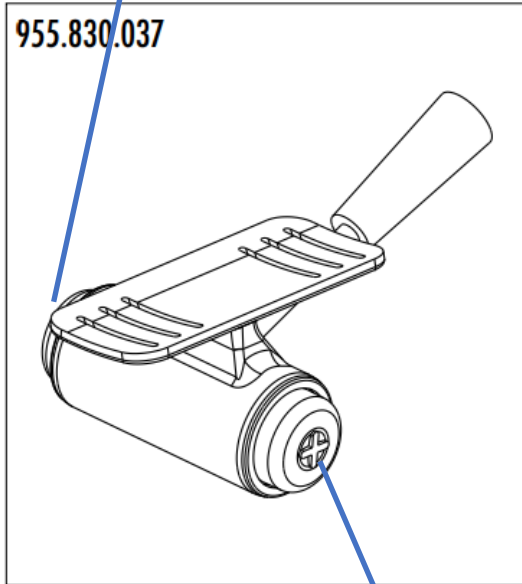

+ Knop

- Knop

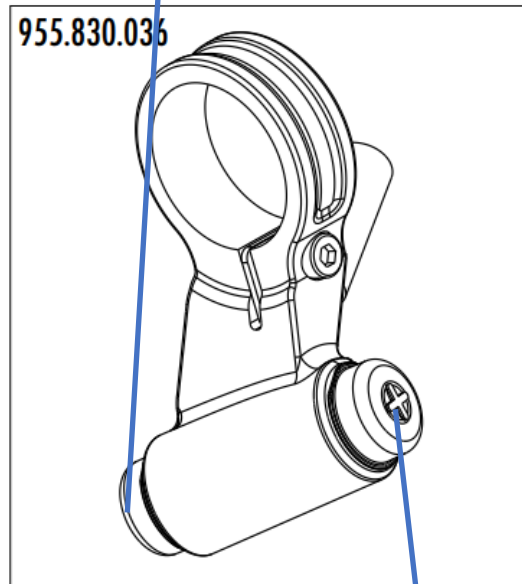

+ Knop

### In de display pagina's

+ knop

- kort indrukken: het ondersteuningsniveau verhogen
- lang indrukken: activatie van de WALK-functie 5)

- knop

- kort indrukken: het ondersteuningsniveau verlagen
- lang indrukken: activatie/de-activatie van de lichten

+ knop samen met – knop:

- kort indrukken: wijzigen van de weergavepagina (hoofdscherm, fitness, gemiddelde...)
- lang indrukken: verbinding maken met de menupagina, alleen als de fiets stil staat

Verlichtingsknop → zie - knop

### In de menupagina's:

+ knop : blader door de items naar boven.

- knop : blader door de items naar beneden

+ knop samen met – knop:

- kort indrukken: de geselecteerde optie bevestigen
- lang indrukken: snel verlaten van de menupagina's

## PAGINA'S

Vanaf de startpagina (met gedeeltelijke ritkilometers), kunt u door op de multifunctionele knop te drukken (Polini logo) de verschillende pagina's in rotatie bereiken:

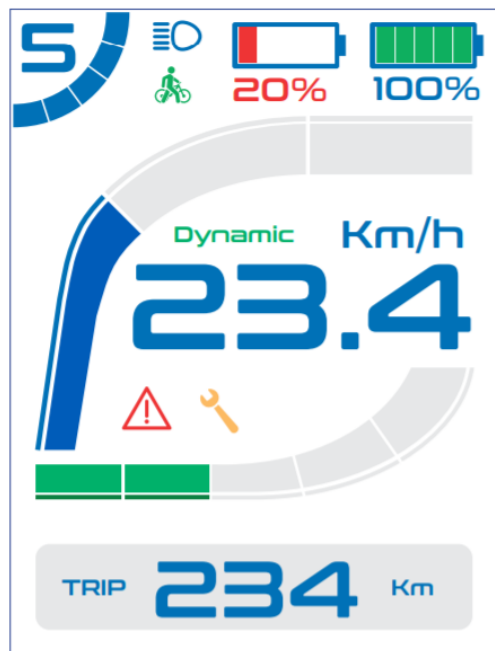

Home pagina met gedeeltelijke trip kilometers

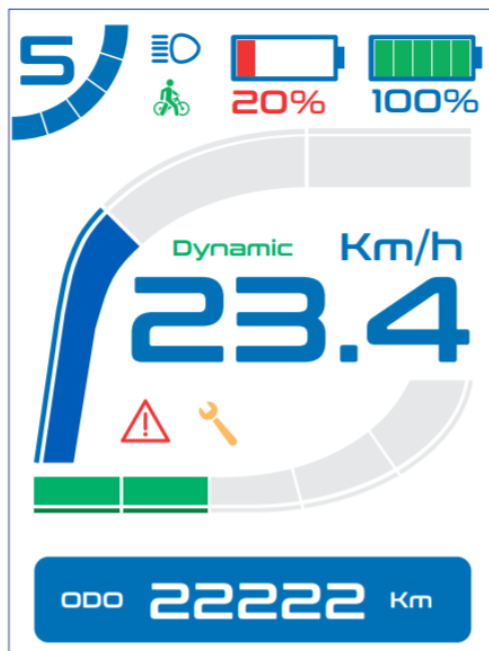

Home pagina met kilometerteller – totaal aantal kilometers



### Fitness pagina

(dit toont de in waarden in real time)

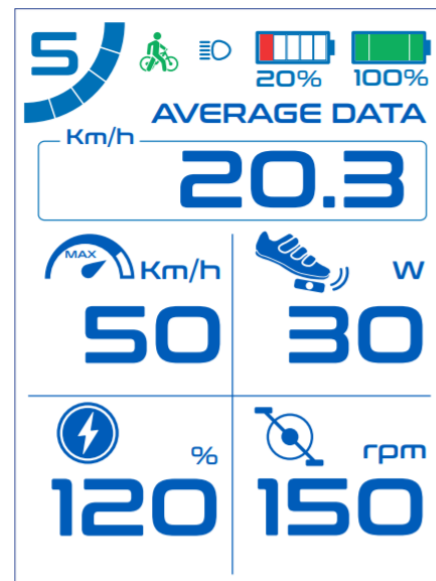

### Gemiddelde Fitness pagina

Geeft het gemiddelde weer van de waarden die zijn geregistreerd sinds de laatste reset van de trip. Om de paginawaarden te resetten, houdt u de knop omlaag ↓ ingedrukt of gebruikt u de juiste optie in het menu

## PAGINA'S IN DETAIL

### Startpagina met gedeeltelijke rit kilometers

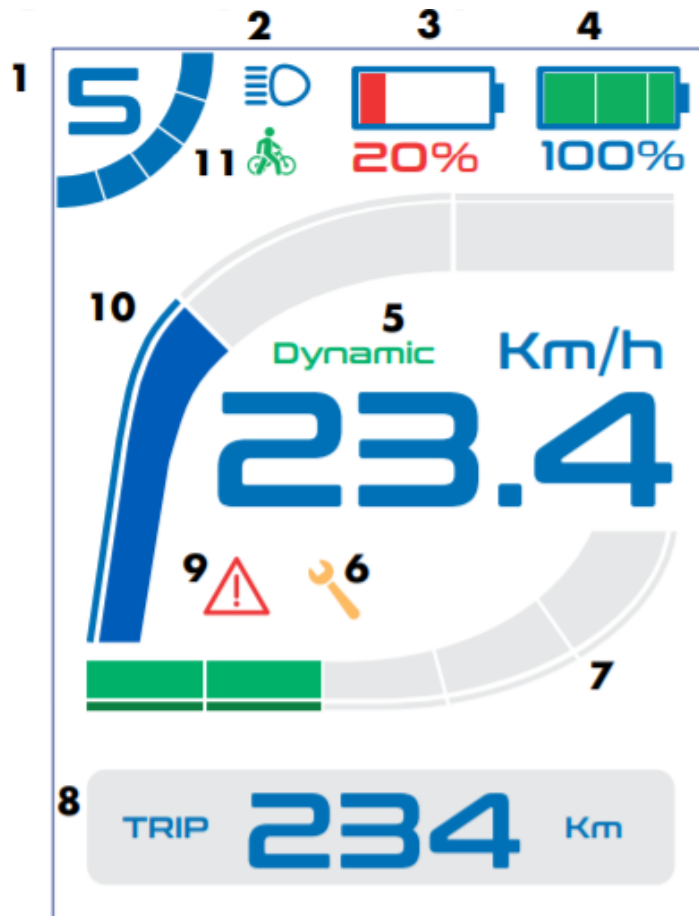

### Home pagina met kilometerteller – totaal aantal kms

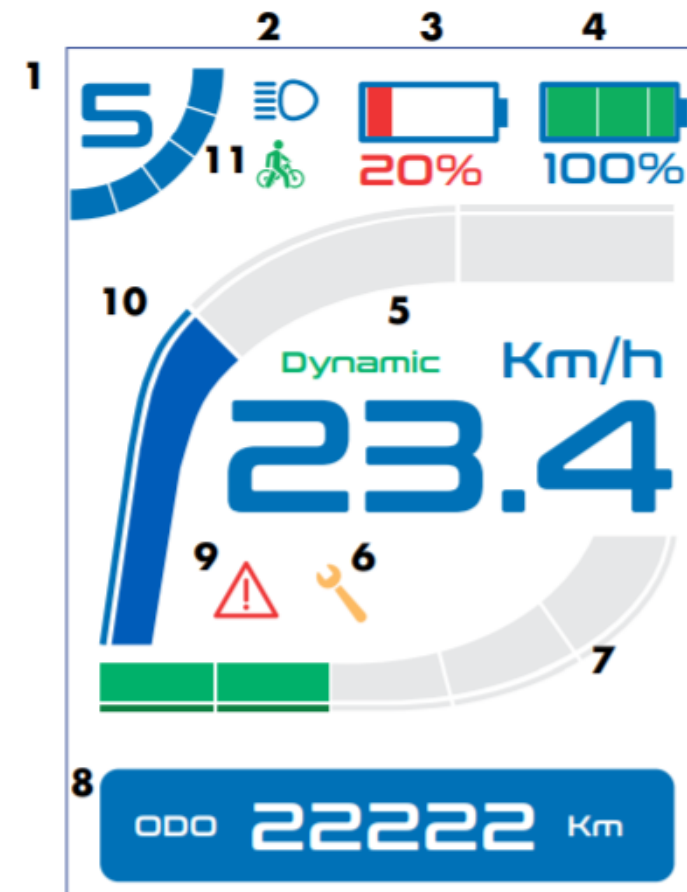

## PAGINA'S IN DETAIL

Fitness pagina - dit toont de in waarden in real time

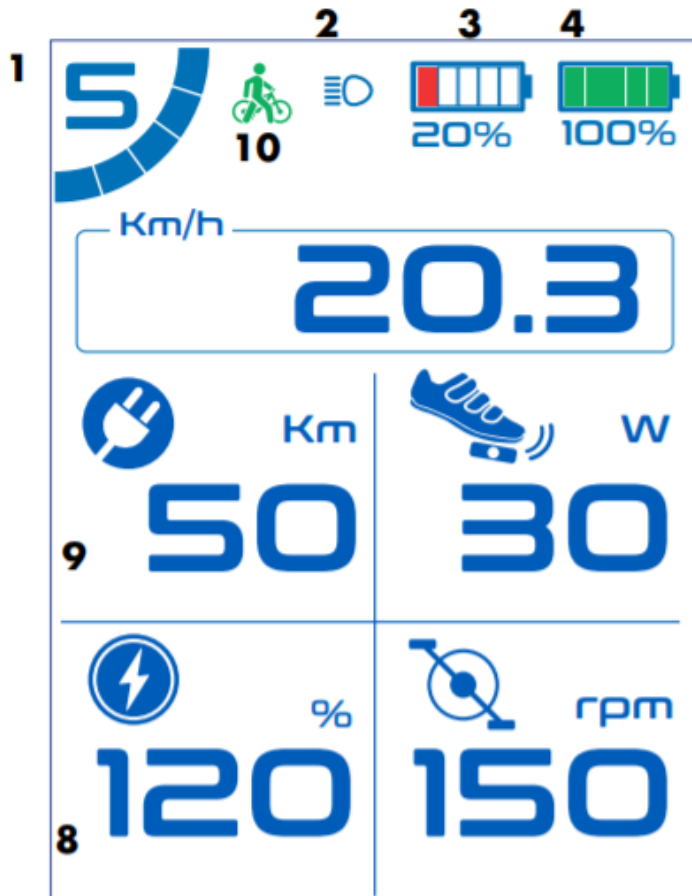

1. Assistentieniveau
2. Lichten
3. Batterij 2
4. Batterij 1
5. Snelheid
6. Kracht op de pedalen
7. Trapfrequentie
8. Motorvermogen
9. Autonomie
10. Wandelen

Fitness pagina - gemiddelden

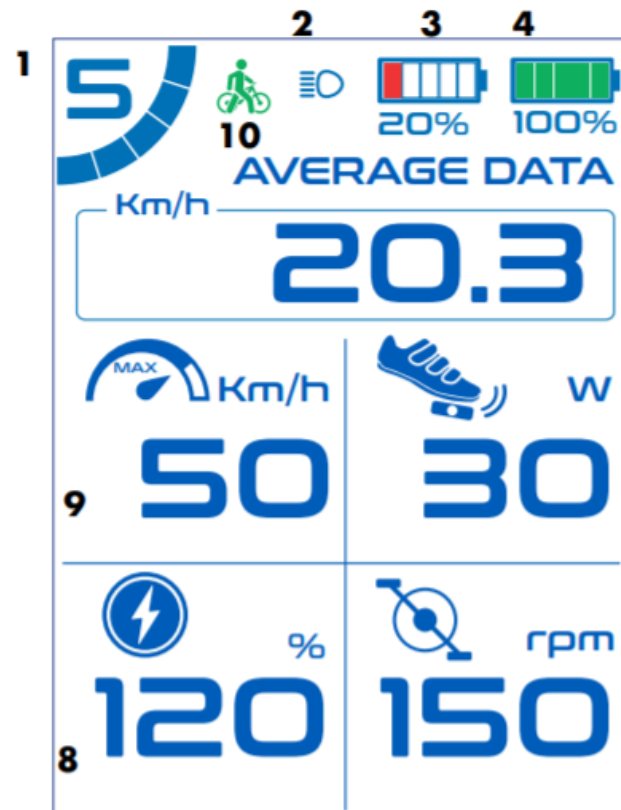

1. Assistentieniveau
2. Lichten
3. Batterij 2
4. Batterij 1
5. Gemiddelde Snelheid
6. Gemiddelde kracht op de pedalen
7. Gemiddelde trapfrequentie
8. Gem. motorvermogen
9. Resterende kms
10. Wandelen

## MENU

Door gedurende meer dan 1 seconde op de multifunctionele knop te drukken (Polini-logo) , Verschijnt het menu. Het menu wordt alleen getoond als de fiets stil staat.

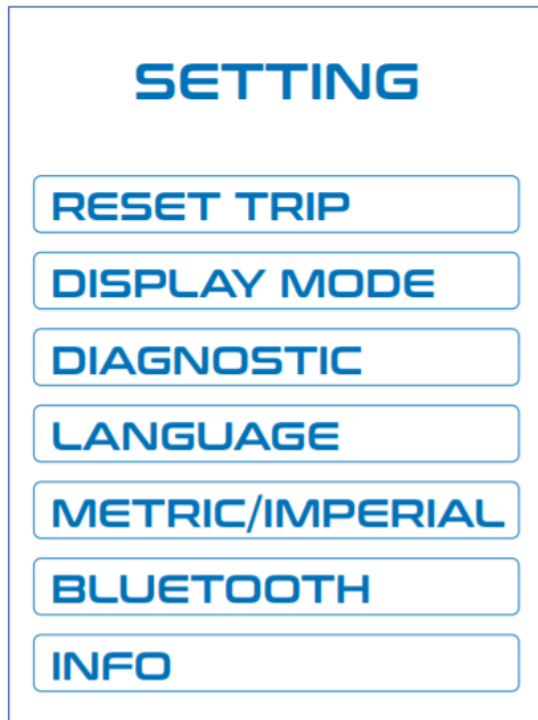

### ALGEMENE MENU

## KIES RESET TRIP

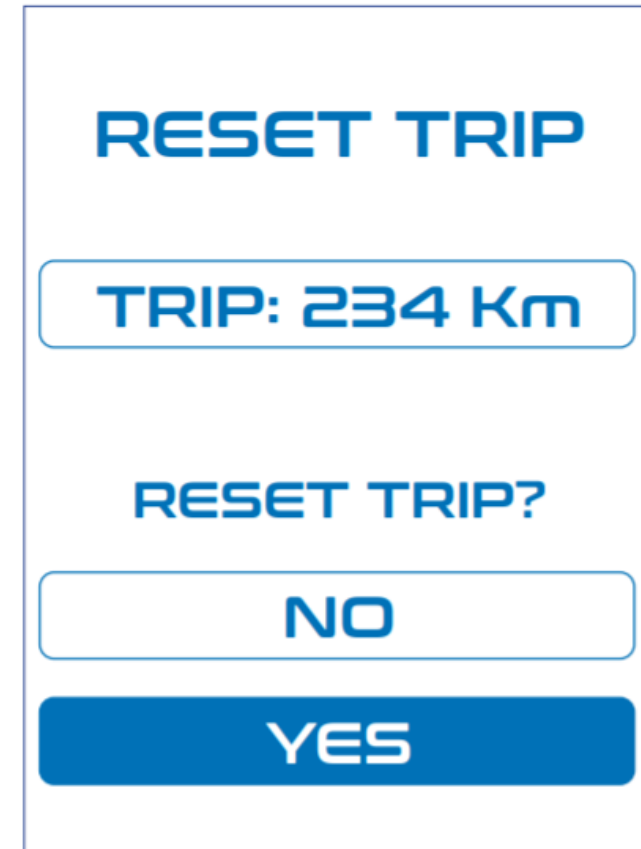

Hier kan men de trip kms en alle statistieken van de fitness resetten. Kies "yes" als u de trip wil resetten.

## MENU

### SETTING

RESET TRIP

DISPLAY MODE

DIAGNOSTIC

LANGUAGE

METRIC/IMPERIAL

BLUETOOTH

INFO

### ALGEMENE MENU

## DISPLAY MODE

TOURING

DYNAMIC

RACE

CUSTOM 1

CUSTOM 2

KIES **DISPLAY MODE** OM DE  
GEWENSTE MOTOR MAPPING  
TE KIEZEN

### Omschrijving motor mappings:

- **Touring:** Zacht en progressief rijden zonder de kracht op te geven die de Polini-motor kan bieden. Het voordeel is een zachte reactie van de motor en meer kilometers. Aanbevolen voor alle fietsers die hun fiets gebruiken om de wereld te ontdekken.
- **Dynamisch:** Sportief karakter, geweldige prestaties met behoud van een dynamisch evenwicht dankzij de volledig nieuwe PDC-software. Het garandeert natuurlijk maar tegelijkertijd reactief trappen.
- **Race:** Compromisloos en krachtig als een echte racemodus om maximale prestaties te bieden. De opstelling is ontwikkeld door de ervaring die is opgedaan in de races van het World Series Championship en het Italiaanse FMI-kampioenschap.
- **Custom 1 / Custom 2:** volledig configureerbaar door de fietser via de Smartphone-applicatie.

## SYSTEM

DISPLAY MODE

LANGUAGE

UNIT

BLUETOOTH

POD SETTING

EXIT

### SYSTEMEEM

Het bevat een submenu waarmee u enkele instellingen kan configureren. Voor een gedetailleerde beschrijving, zie paragraaf SYSTEMEEM MENUSPECIFICATIES

## MENU

## SETTING

RESET TRIP

DISPLAY MODE

DIAGNOSTIC

LANGUAGE

METRIC/IMPERIAL

BLUETOOTH

INFO

## ALGEMENE MENU

## KIES DIAGNOSTIC

## DIAGNOSTIC

## ALARMS

1

2

3

4

5

6

7

8

In het scherm diagnostic worden de laatste 8 alarmen opgeslaan.

De alarmen (alarms) kunnen **gereset** worden bij het verlaten van de pagina.

## RESET ALL?

NO

YES

Als u de alarmen wil resetten kies dan voor Yes bij de vraag "RESET ALL"

## MENU

### SETTING

RESET TRIP

DISPLAY MODE

DIAGNOSTIC

LANGUAGE

METRIC/IMPERIAL

BLUETOOTH

INFO

## ALGEMENE MENU

## KIES INFO

### INFO

FW DISPLAY:  
CDC11-Polini-v1

FW Motor:  
EP-3 4.21

SN Motor:  
955XXXXXX

SN Battery 1:  
9879464222

Onder info vindt u alle gegevens van de Polini onderdelen.

Type display

Type motor

Serienummer van de motor

Serienummer van de batterij/

## SYSTEM MENU SPECIFICATIES

### KIES DISPLAY MODE

**SYSTEM**

DISPLAY MODE

LANGUAGE

UNIT

BLUETOOTH

POD SETTING

EXIT

**DISPLAY MODE**

WHITE THEME

BLACK THEME

AMBIENTAL LIGHT

Kies het grafische thema van het display. Licht, donker of variabel afhankelijk van het licht in de omgeving.

### KIES LANGUAGE (TAAL)

**LANGUAGE:**

ITALIAN

ENGLISH

SPANISH

FRENCH

DEUTSCHE

Kies de taal: Italiaans, Engels, Spaans, Frans of Duits.

### KIES UNIT (EENHEID)

**UNIT**

METRIC

IMPERIAL

Selecteer de meeteenheid. Kies tussen metrisch (m) en imperial (mile)

## SYSTEM MENU SPECIFICATIONS

**SYSTEM**

DISPLAY MODE

LANGUAGE

UNIT

BLUETOOTH

POD SETTING

EXIT

### KIES BLUETOOTH

**BLUETOOTH**

ON

OFF

MAC address:  
XXXXXXXXXX

Inschakelen/uitschakelen Bluetooth an tonen van het Mac Address van de motor om te verbinden met de smartphone

### KIES POD

**POD**

LEFT

RIGHT

hiermee kunt u de functie van de knoppen "Omhoog" en "Omlaag" omkeren om het bedieningspaneel links of rechts op het fietsstuur te monteren.

## ALARMEN

Tijdens het gebruik van de fiets is er een anomalie:  
Dit wordt weergegeven met een waarschuwing die  
de gerelateerd foutcode aangeeft.



Door op een willekeurige knop te drukken, verdwijnt de  
waarschuwing en het driehoekje zal verschijnen op het  
hoofdscherm:



Waarschuwing indicatie

In het menu onder “Diagnostic” kun je  
kan de laatste acht gedetecteerde alarmen zien  
en ze resetten. Door ze te resetten zal ook het rode  
driehoekje verdwijnen van het hoofdscherm.

## ALARMEN – FOUTCODES – CORRECTIEVE ACTIES

Polini Alarm Code	Omschrijving	Correctieve acties
10 12 15 17	Motor anomalie	Zet de fiets uit en aan. Doe dit nogmaals. Als het probleem aanhoudt, neem dan contact op met de ondersteuning.
11	Tijdelijke motor anomalie	Wacht tot de motor afgekoeld is, als het probleem blijft bestaan, contacteer Support.
13	Batterij overspanning	Zet de fiets uit en opnieuw aan, als het probleem aanhoudt, neem dan contact op met de ondersteuning.
14	Batterij onderspanning	Zet de fiets uit en opnieuw aan, als het probleem aanhoudt, neem dan contact op met de ondersteuning.
16 25 34 35	Fietser koppel anomalie detectie	Zet de fiets uit en opnieuw aan, als het probleem aanhoudt, neem dan contact op met de ondersteuning.
18 22	Batterij communicatie error	Controleer de connectie tussen de batterij en de motor Bij foutcode 18 en fiets geeft geen problemen -> check of de batterij goed vast zit -> als deze kan bewegen, kan de foutcode optreden. Bij aanhoudende problemen, test met nieuwe batterij.
19	Sensor anomalie op het wiel	Controleer de positie van de magneet en snelheidssensor op het achterwiel. Controleren de sensor elektrisch verbindingen
20 21 26	Communicatie error met het display	Controleer de connectiekabel tussen de display en de motor. Kan ook tijdelijke storing zijn door de chip die er tussen zit. -> Verwijder eventueel de Hi-speed
23 24 31 32	Batterij 1, tijdelijke anomalie	Laat de batterij afkoelen, verlaag de motor bijstandsniveau
33	Verplichte firmware update	Werk de software van de display bij via de Polini updater
27 28 29 30	Motor anomalie	Verifieer of de motor is bijgewerkt naar de laatste firmware versie en werk eventueel bij via de Polini updater. Als het probleem aanhoudt, neem dan contact op met de ondersteuning.
98 99	Anomalie bediening	Geen knoppen indrukken terwijl je de fiets inschakeld. Zet de fiets af en terug aan. Als het probleem aanhoudt, neem dan contact op met de ondersteuning.

## ONDERHOUD

Het verschijnen van het "moersleutel"-pictogram stelt een algemene controle van de motor voor en invetten bij een Dealer Point, die zal de nodige controles uitvoeren en het signaal resetten..

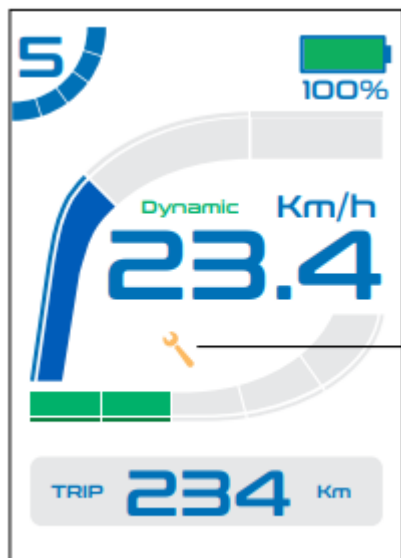

Alarm voor onderhoud

## GEÏNTEGREERDE DISPLAY



1. Lichten
2. Ondersteuningsniveau
3. Bluetooth (voor connectie met Polini app)
4. Anomalie
5. Motor mapping
6. Batterijniveau
7. Walk-functie

De geïntegreerde display werkt op dezelfde manier als de rechthoekige TFT display en is ook voorzien van een aantal standaard schermen (die ook kunnen aangepast worden via de Polini app):

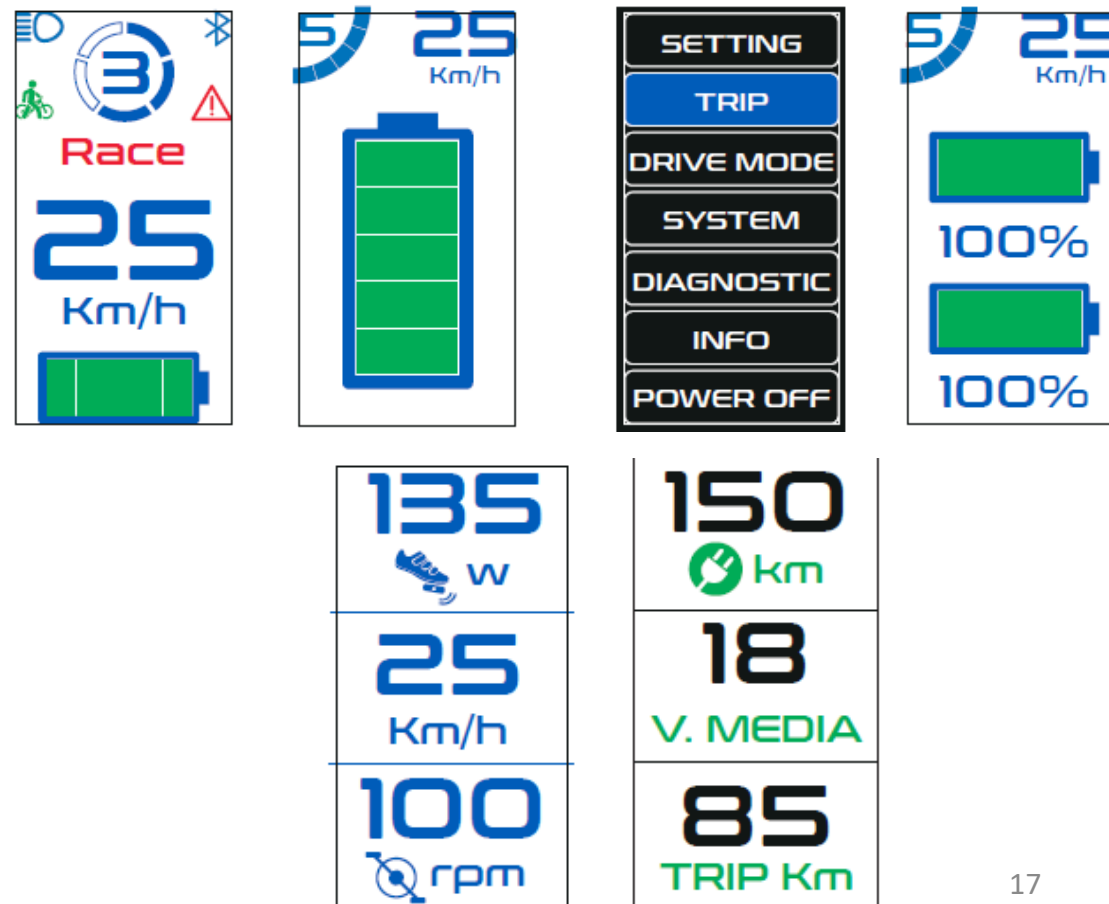

## TIPS OM TE AUTONOMIE TE MAXIMALISEREN:

### 1. Rotatie

een trage rotatie verbruikt meer energie, daarom wordt geadviseerd om steeds een rotatie van meer dan 70rpm te behouden

### 2. Rijstijl

Hard remmen en terug vertrekken verbruikt meer energie dan een constante snelheid behouden

### 3. Versnellingen

Bij de start en tijdens het klimmen is het beter om kleinere versnellingen te gebruiken

### 4. Bandendruk

Hou je banden steeds goed op druk

### 5. Temperatuur en batterij

de batterij zal in de winter minder lang meegaan door de lagere temperaturen (want de elektrische weerstand verhoogt)

### 6. Gewicht

beperk het gewicht van de fiets en bagage tot een minimum. Ook je eigen gewicht heeft een impact 😊