

1. Bepalen van hart van de onderzijde van uw blad

Draai uw blad met de onderzijde naar boven en bepaal het hart van het blad

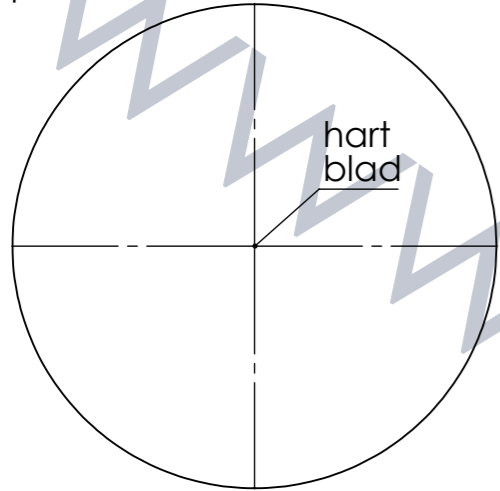

2. Plaatsen van het sjabloon

Plaats het grote sjabloon deel met het rond gat in het hart van de tafel en schroef het vast, let hierbij op dat "TOP" naar boven (van het grote plaatdeel) gericht staat. Zet nu de andere 2 delen in het het sjabloon en schroef ook deze vast met de bijgeleverde parkers.

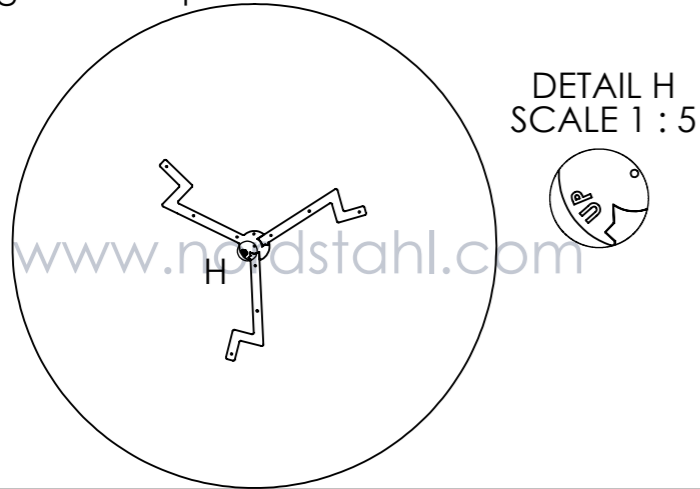

3. Plaatsen van de eerste lange tafelpoot

Plaats één van de poten in de uitsparing van het sjabloon en zet de poot daarna goed vast (schroeven hiervoor zijn niet bijgeleverd)

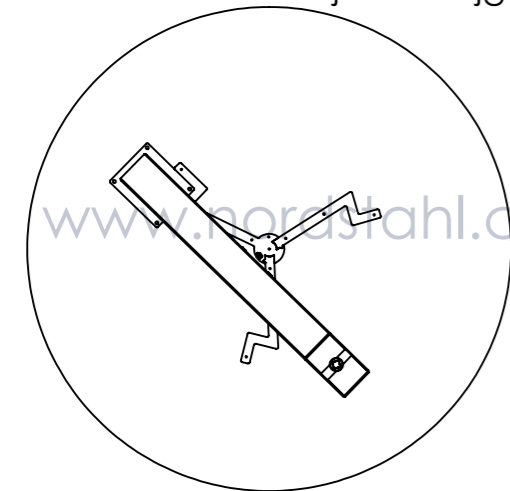

4. Montage van de koppelplaat

Monteer de bijgeleverde montageplaat aan de poot. Let hierbij op dat de open zijde naar boven staat. Draai de M10 bouten hand vast

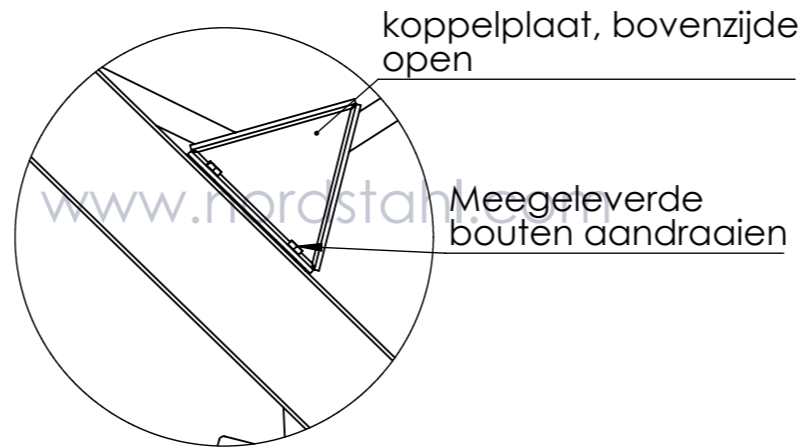

5. montage van de andere poten

Zet nu de andere poten vast door ze te plaatsen in het sjabloon en ze daarna handvast te draaien aan de koppelplaat. Daarna kunt u de poot vastzetten aan uw blad. Wanneer de poten geplaatst zijn draait u alle bouten goed vast.

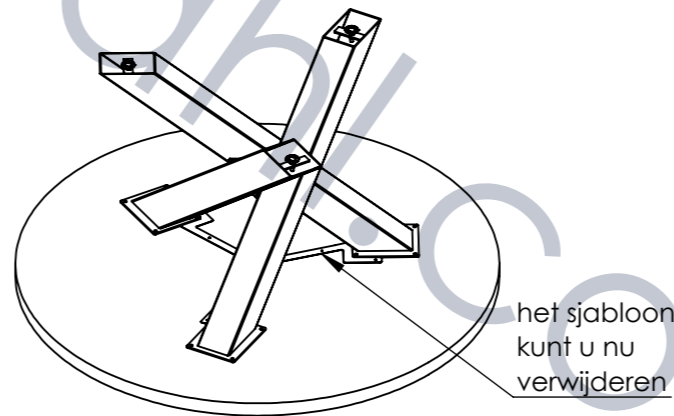

Hierna kunt u de tafel omdraaien. Let hierbij op dat tegelijkertijd op alle 4 de poten wordt neergezet

MONTAGE INSTRUCTIES TWISTPOOT ROND

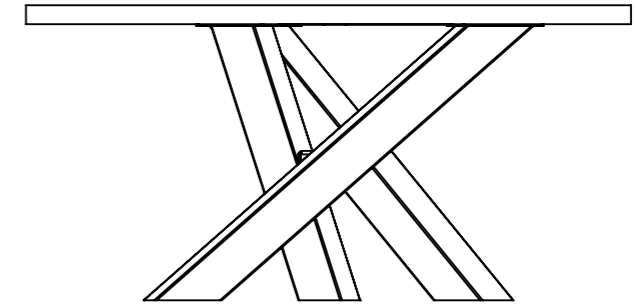

| | | | | | | | |
|-------------------------------------|------|----------------------|--|--|------------------------------------|------------|--------------------------------------|
| Rev A: | | | | UNLESS OTHERWISE SPECIFIED: DIMENSIONS ARE IN MILLIMETERS | DEBURR AND BREAK SHARP EDGES | Projection | Property of TOS, copyrights reserved |
| Rev B: | | | | SURFACE FINISH: | | | |
| Rev C: | | | | TOLERANCES: TOSA001 | | | |
| Rev D: | | | | LINEAR: TOSA001 | ANGULAR: TOSA001 | | |
| Nordstahl.com stylish with steel | | | | Amethystweg 35 2665NT Bleiswijk Tel.: +31 85 130 24 12 E-mail: info@nordstahl.com | | | |
| Drawn: | | MATERIAL: | | Description: Handleiding Twist Rond | | | |
| Checked: | | FINISH: gepoedercoat | | Drawing no.: Handleiding Twist | | | A3 |
| Date: | | WEIGHT: | | | | | |
| SCALE: | 1:20 | | | | | | |