

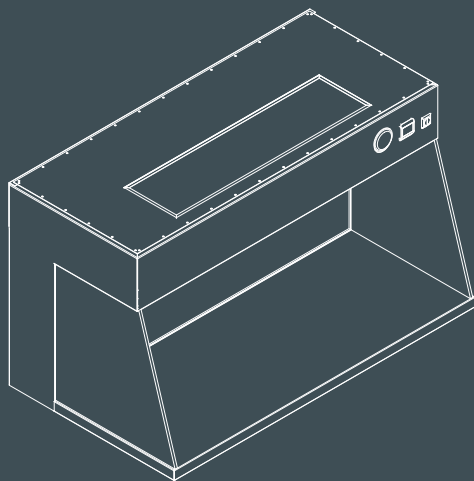

**WE BUILD
YOUR
EXPERTISE**



Crossflow kast HLFU1250-BENCHTOP

ISO-klasse 5

Horizontale laminaire flow

PROFESSIONALS IN MODULAR CLEANROOM TECHNOLOGY



SHOP

PROCLEANROOM
BUY YOUR SUPPLIES ONLINE

Crossflow kast HLFU1250-BENCHTOP

De flowkast genereert een horizontale unidirectionele flow (crossflow) waardoor product en proces binnen de flowkast optimaal beschermd zijn tegen contaminatie in de vorm van deeltjes en/of micro-organismen. Het standaard HEPA absoluutfilter biedt >99,995% efficiënte filtratie t/m 0,3 micron. De HLFU-1250 crossflow kast realiseert hiermee een ISO klasse 5 of schonere werkomgeving (volgens ISO14644-1).

De flowkasten in standaardmaten zijn uit voorraad leverbaar en te combineren met verschillende accessoires. Naast standaard maatvoering levert ProCleanroom ook maatwerk. Elke flowkast heeft een testcertificaat bij levering. ProCleanroom: Build your expertise.



Applicaties

De HLFU-serie van ProCleanroom is uitermate geschikt voor sectoren waar product- of procesbescherming noodzaak is. Denk hierbij aan high-tech en elektronica industrie, onderzoekinstellingen en laboratoria.

Door het plaatsen van de crossflow kasten uit de HLFU-serie in de binnenomgeving (magazijn, laboratoria, cleanroom etc.) ontstaat een ultra schone mini-omgeving. Binnen deze omgeving zijn kritische processen (zoals samplen, reinigen, verpakken etc.) optimaal uitvoerbaar.

- 1 Voorfilter**
Type G4 met hoge capaciteit en tot 6x langere levensduur.
- 2 Ventilator unit**
Unit met zeer energiezuinige ebm-papst DC ECM motor. ErP2016 compatibel. Energiebesparing van 70% vergeleken met conventionele AC motor en daardoor lage operationele kosten.
- 3 Stalen opbouw en achterplenum**
Gepoedercoat in RAL9016.
- 4 HEPA-filter type H14 (ISO-klasse 5)**
- 5 Zijpanelen**
Slagvast transparant polycarbonaat voor maximaal open werkomgeving.

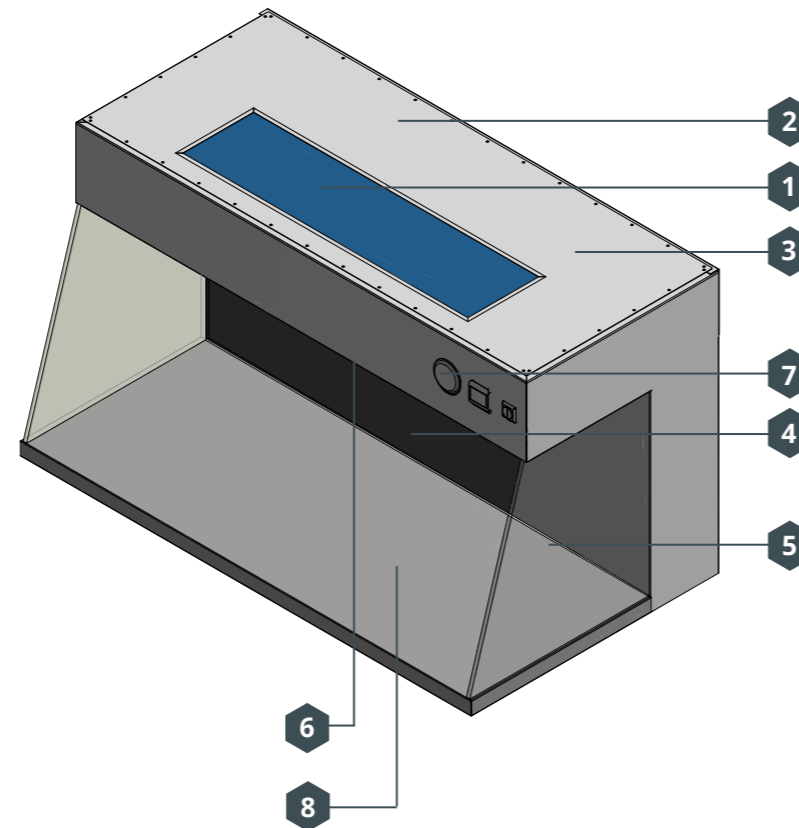

- 6 LED-verlichting**
Voor optimale verlichting van de werkplek.
- 7 Bedieningspaneel:**
Magnehelic drukverschilmeter
Biedt direct zicht op prestaties van de flowkast en levensduur van het HEPA.
Flowkast regelaar
Handbediend, traploos 0-100%.
Schakelaar
Dubbel voor bediening van LED-verlichting en in/uit-schakelen ventilator unit.
- 8 Werkblad**
RVS 304 standaard of HPL (Trespa) optioneel.

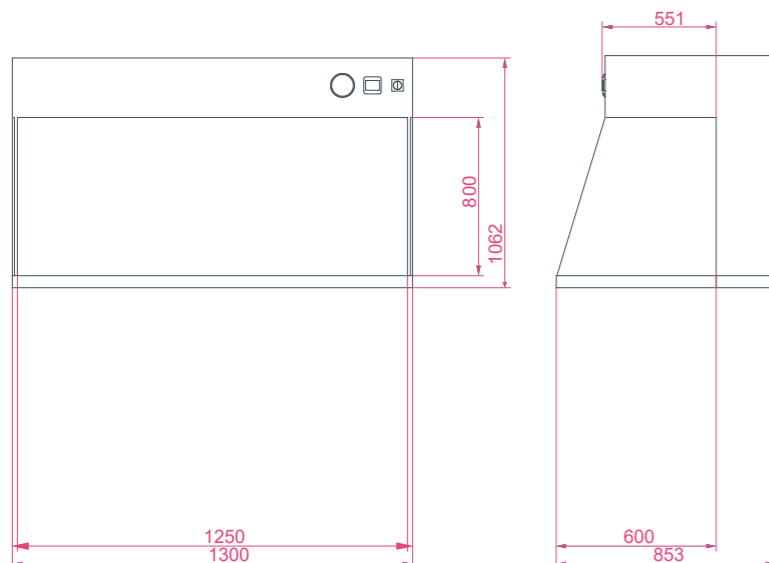

CE | ErP2016 energie richtlijn
Voor meer info: shop.procleanroom.com



EXPERT IN
FLOWKASTEN

- Ventilator unit met DC ECM motor, ErP2016 compatibel.
- Laagste energieverbruik in de markt.
- Laagste operationele kosten door prijsgunstige vervangingsfilters.
- Warmtelast is nihil door efficiënte motortechnologie.
- Robuuste bouw en onderdelen van de beste kwaliteit.
- Gebruiksvriendelijk en betrouwbaar.
- Ergonomisch ontwerp en makkelijk te reinigen.
- Plaatsing en validatie op locatie mogelijk.



**CROSSFLOW
KAST
HLFU-1250
BENCHTOP**

Bescherming van product of proces

De HLFU-1250 biedt optimale bescherming tegen contaminatie door de horizontale laminaire stroming van gefilterde lucht over product en proces. Aan de bovenzijde van de flowkast zuigt een ventilator omgevingslucht aan en leidt deze door het filter aan de achterzijde naar de werkomgeving.

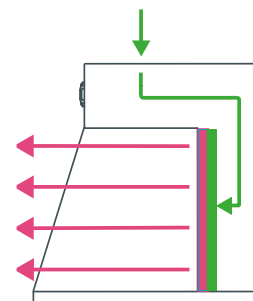

De lucht stroomt vervolgens uit aan de voorzijde van het kabinet en deels aan de onderzijde van de tafel indien deze een geperforeerd werkblad heeft.

Maatwerk

Bij specifieke wensen op het gebied van maatvoering en specificaties levert Procleanroom maatwerk flowkasten. De afdeling engineering van ProCleanroom modelleert de flowkast met Inventor 3D CAD-software. De mogelijkheden zijn onbeperkt.

Meer info over maatwerk? Ga naar www.procleanroom.com

HLFU-1250 BENCHTOP

Afmetingen	Unit	
Uitwendige afmetingen (BxDxH)	mm	1300 x 853 x 1062
Inwendige afmetingen (BxDxH)	mm	1250 x 600 x 750
Netto gewicht (circa)	kg	80
Algemeen		
Fabrikant	ProCleanroom	
Materialen	Gepoedercoat staal RVS 304, Polycarbonaat	
Prestaties		
Crossflow luchtsnelheid (instelbaar)	m/s	ca. 0,25 tot 0,55
Intensiteit verlichting	Lux	> 700 Lux
Geluidsniveau (gemiddelde instelling)	dB(A)	< 59
Energieverbruik (mid-max instelling)	Watt	ca. 70 tot 175 watt
Elektra		
Benodigde voeding	220-240V AC 1pH+E / 50Hz	
Benodigde afzekering (traag)	A	16
Filters		
Voorfilter (volgens EN 779)	G4	
Absoluutfilter (volgens EN 1822)	HEPA H14	
Normen (compatibel)		
ISO 14644 klasse 5	Ja	
GMP Klasse A	Ja	
CE	Ja	

Belangrijkste voordelen van de HLFU-1250 crossflow kast :

- Standaard maatvoering, prijsgunstig
- Zeer snel leverbaar (uit voorraad, zolang voorraad strekt)
- Plug & play - klaar voor gebruik
- Laag energieverbruik en nihil warmtelast door efficiënte EC motortechnologie
- Laagste operationele kosten in de markt
- Gebruiksvriendelijk en betrouwbaar
- Ergonomisch, duurzaam ontwerp en makkelijk te reinigen

Overzicht van opties op aanvraag:

- ULPA absoluut filter i.p.v. HEPA voor ISO3/4 toepassingen
- Integratie van ionisatie staven voor antistatische / ESD toepassing
- Integratie van wandcontactdozen, netwerkaansluitingen, lucht, gas en water
- Verduistering i.v.m. UV inspectie op contaminatie
- UV optie voor sterilisatie
- Actief koolfilter voor moleculaire filtering op koolwaterstoffen
- ESD-tafelmat voor productbescherming
- HPL (Trespa) werkblad i.p.v. RVS304
- Afwijkende wensen? Neem contact met ons op!

Installatie en validatie

Naargelang de gekozen optie van zelf afhalen of bezorgen op locatie (binnen de Benelux), verzorgen de engineers van ProCleanroom de ISO-validatie vooraf of bij je op locatie. De flowkast wordt geleverd met een validatierapport. Na levering bieden wij desgewenst periodieke service en hervalidatie van de flowkast.

PROFESSIONALS IN MODULAR CLEANROOM TECHNOLOGY



PROCLEANROOM
BUY YOUR SUPPLIES ONLINE

ProCleanroom
Postbus 639
5550 AP Valkenswaard

Dragonder 13c
5554 GM Valkenswaard
Nederland

T. +31 (0)40 400 28 74
www.procleanroom.com
info@procleanroom.com