

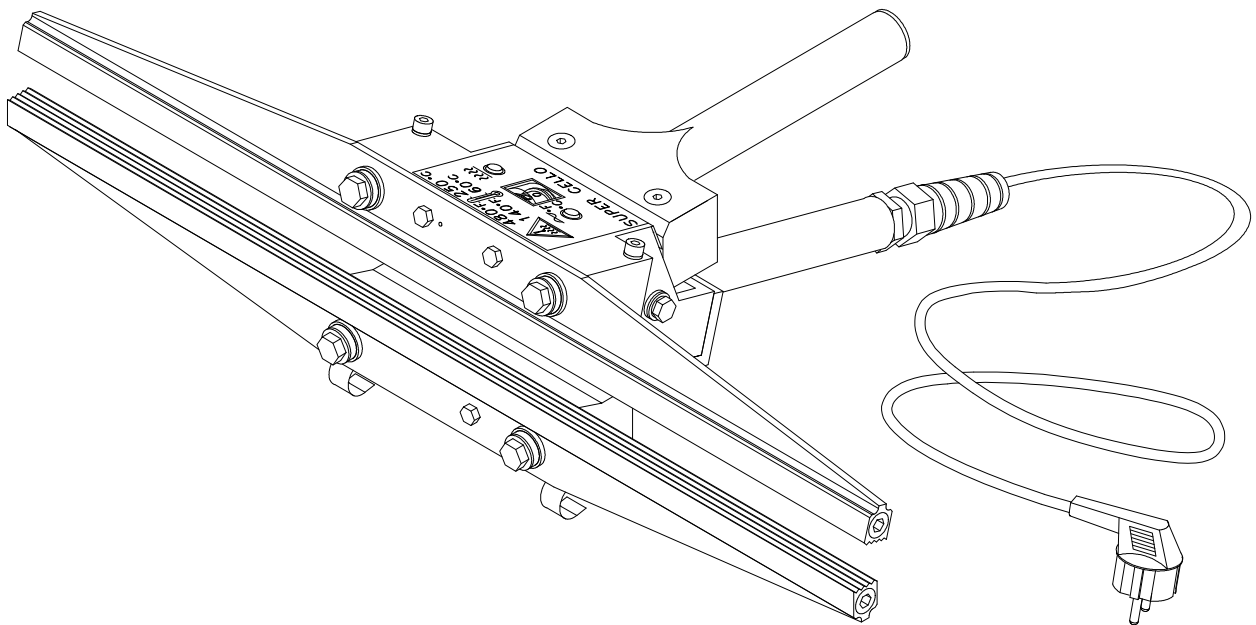

AUDION ELEKTRO®

SUPER CELLO

420 - SCT



GEBRUIKSAANWIJZING / INSTRUCTIONS FOR USE / GEBRAUCHSANWEISUNG /

NEDERLANDS

HANDLEIDING

1. Controleer of het voltage zoals aangegeven op de machine overeenkomt met de netspanning.
2. Stop de stekker in het stopcontact. De Super Cello staat nu aan (witte lampje brandt).
3. De juiste sealtemperatuur wordt bepaald door de dikte van het te sealen materiaal. Maak eerst een proefseal met de regelknop op stand 130°C (260 F). (Tijdens het opwarmen brandt het groene lampje).
4. Houd de verpakking tussen de lasbalken en knijp de tang 1 a 2 seconden aan. Als de seal niet goed is verhoog of verlaag de seal temperatuur. Uiteraard heeft dunne folie een lagere sealtemperatuur nodig (regelknop op stand 130°C (260 F)) dan dikke folie (regelknop op stand 200°C (390 F)). De ideale sealtemperatuur is eenvoudig te vinden door een aantal proefseals te maken.

NOTE: Indien de machine niet gebruikt wordt, altijd de stekker uit het stopcontact halen.

Onderhoud:

BIJ ONDERHOUD AAN DE MACHINE ALTIJD EERST DE STEKKER UIT HET STOPKONTAKT HALEN EN LATEN AFKOELEN !!

ONDERHOUD, REPARATIES EN/OF VERANDERINGEN AAN DE MACHINE MOGEN NIMMER DOOR ONBEVOEGDEN WORDEN UITGEVOERD !!

ENGLISH

MANUAL

1. Ensure that the voltage shown on the machine corresponds with your mains supply.
2. Put the plug into the mains socket. The Super Cello is on (white light will be lit).
3. The sealing temperature will vary depending on the thickness of the material to seal. Make a trial seal by turning the adjusting knob to position 130°C (260 F). During the heating the green light will be lit.
4. Keep the foil between the sealing bars and press the jaws 1 - 2 seconds together. In case the seal is not good increase or decrease the sealing temperature. Thin film needs a lower sealing temperature (control knob set at 130°C (260 F)), thicker film a higher sealing temperature (set at 200°C (390 F)). By making a couple of try out seals the ideal sealing temperature is easy to find.

NOTE: Always pull the plug out of the socket when not using the machine.

Maintenance:

FOR ANY MAINTENANCE ON THE MACHINE, ALWAYS SWITCH OFF THE MACHINE BY TAKING THE PLUG OUT OF THE SOCKET AND LET IT COOL OFF!!

MAINTENANCE, REPAIR AND/OR CHANGES OF THE MACHINE SHOULD BE EXECUTED BY QUALIFIED PEOPLE ONLY!!

DEUTSCH

GEBRAUCHSANWEISUNG

1. Stellen Sie sicher, daß die angegebene Spannung mit Ihrer Hauptversorgung übereinstimmt.
2. Schließen Sie die Super Cello an Ihre Steckdose an. Die weiße Lampe leuchtet.
3. Die Schweißtemperatur variiert, abhängig von der Materialstärke. Machen Sie eine Testverschweißung mit der Temperatureinstellung 130°C (260 F). Während des Schweißens leuchtet die grüne Lampe.
4. Legen Sie die Folie zwischen die Schweißbalken und drücken Sie die Handgriffe 1 - 2 Sekunden zusammen. Falls die Schweißung nicht gut ist, verringern oder erhöhen Sie die Temperatur. Bei dünnen Folien die Temperatur niedriger einstellen (Kontrollknopf auf 130°C (260 F)), bei dicker Folie die Temperatur erhöhen (Kontrollknopf auf 200°C (390 F)). Nach einigen Testverschweißungen ist die richtige Temperatureinstellung leicht zu finden.

Achtung: Wird die Maschine nicht genutzt, unbedingt den Stecker aus der Steckdose entfernen!!

Pflege des Gerätes:

BEI ALLEN INSTANDHALTUNGSARBEITEN AN DER SUPER CELLO IST GRUNDSÄTZLICH DER STECKER AUS DER STECKDOSE ZU ENTFERNEN. LASSEN SIE DIE MASCHINE DANACH EINIGE MINUTEN ABKÜHLEN!!

INSTANDHALTUNG, REPARATUREN UND ÄNDERUNGEN DER GERÄTE DÜRFEN NUR DURCH QUALIFIZIERTE FACHLEUTE DURCHGEFÜHRT WERDEN.

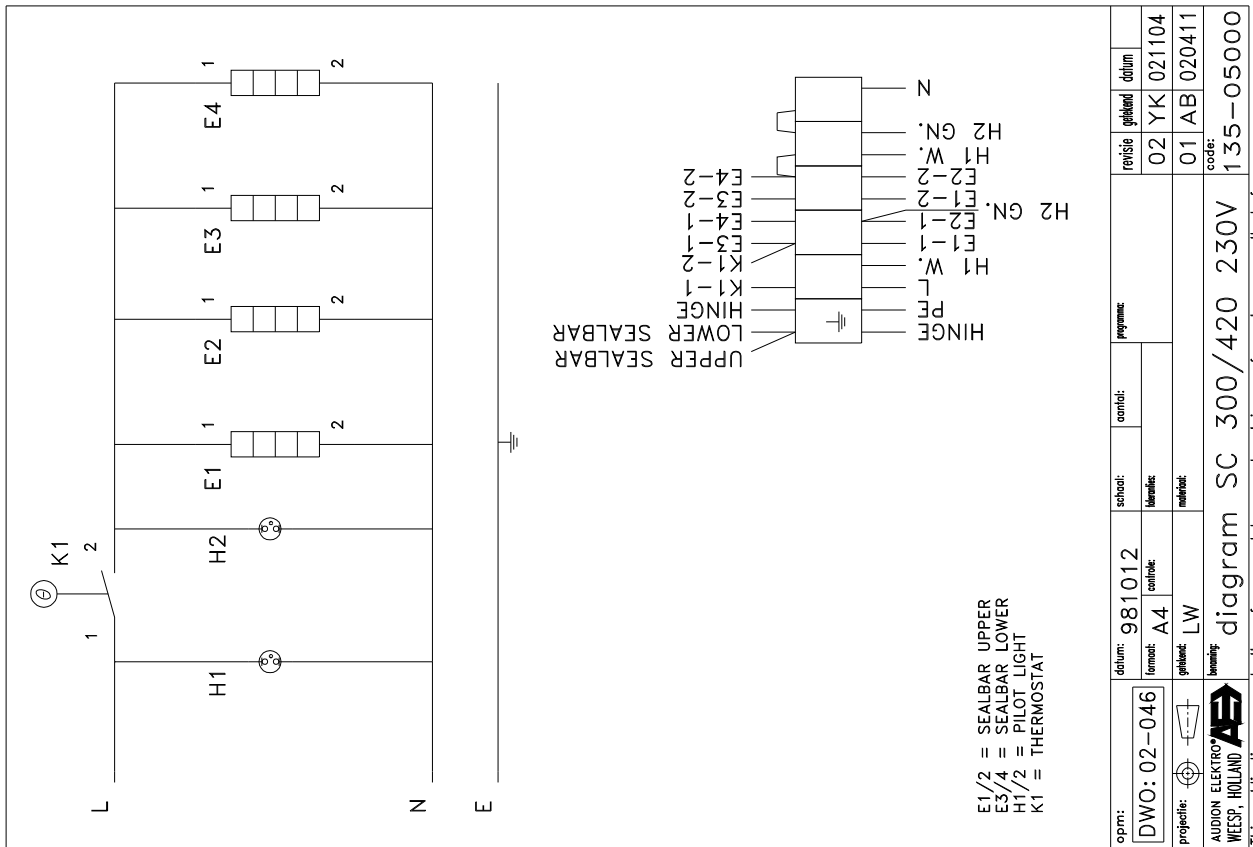
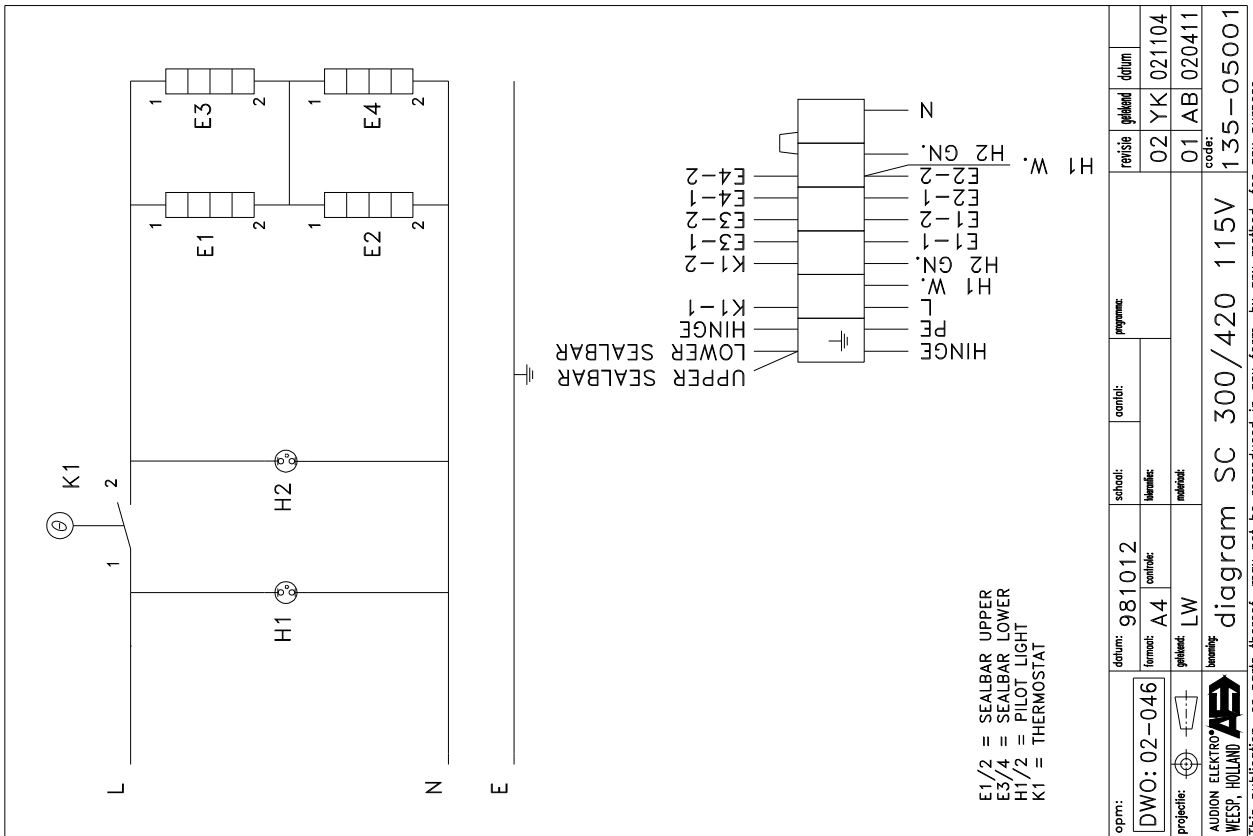

EC-DECLARATION OF CONFORMITY

AUDION ELEKTRO B.V., located at the Hogeweyselaan 235 in
Weesp, The Netherlands

herewith declares that the

SUPER CELLO

Type:

300 SC-2 ; 300 SCT-2 ; 420 SC-2 ; 420 SCT-2

- is in conformity with the provisions of the following EEC directives:
2014/35/EU Low Voltage Directive ; 2014/30/EU EMC-Directive ;

- and that the following (parts/clauses of) harmonized standards have been
applied:

EN-ISO 12100; EN-ISO 13732-1; EN 1037+A1; EN-IEC 60204-1;

Weesp 21-3-2017

E.Tangelder
Director

PGR135A



PROCLEANROOM
BUY YOUR SUPPLIES ONLINE