

AUSKLAPPBARES BETT

WAS IST IN DER BOX?

	A	B (Fakultativ)	C (Fakultativ)	D (Fakultativ)
70 cm	16x Bettrahmen	2x Seite	4x Oberteil	
80 cm	16x Bettrahmen	2x Seite	4x Oberteil	
90 cm	16x Bettrahmen	2x Seite	4x Oberteil	
140 cm	32x Bettrahmen	2x Seite	8x Oberteil	2x Kupplungsstück
160 cm	32x Bettrahmen	2x Seite	8x Oberteil	2x Kupplungsstück
180 cm	32x Bettrahmen	2x Seite	8x Oberteil	2x Kupplungsstück

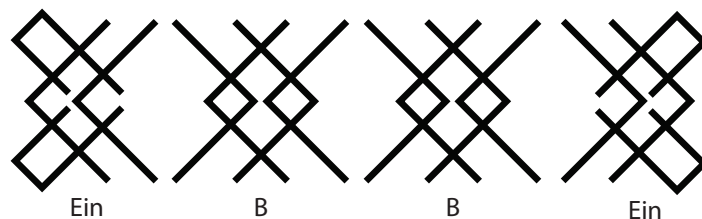
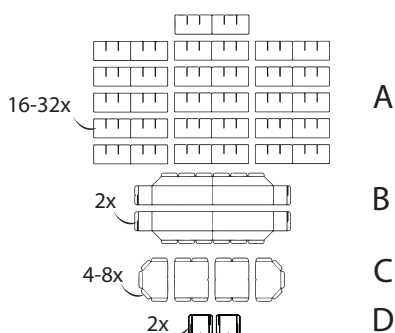
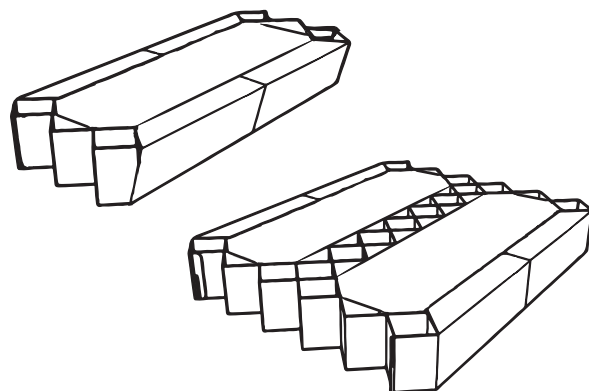

1. Überprüfen Sie, ob Sie alle Teile haben. Die Kante B, die Oberseite C und der Verbinder D sind optional.

2. Der Rahmen besteht aus 4 Teilen. Der vordere und hintere Teil (A) sind identisch und mit dem Mittelteil (B) verbunden. Siehe Bild für die Übersicht.

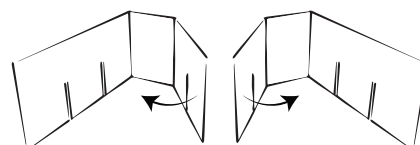
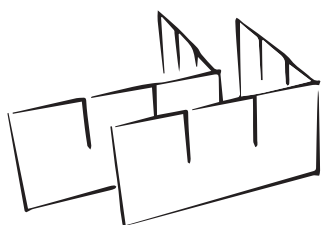

3. Legen Sie 2 Teile des Bettes A wie abgebildet aus, mit den Einschnitten nach oben.

4. Falten Sie 2 Teile spiegelverkehrt über 1 der 2 inneren Einschnitte. Bringen Sie selbst eine Falzlinie an.

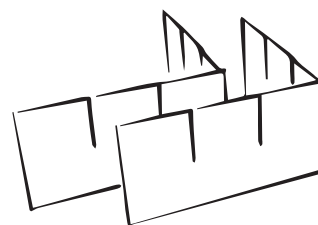
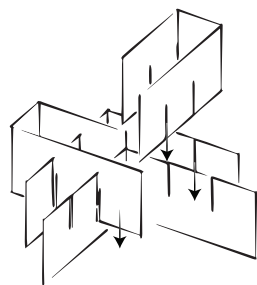

5. Befestigen Sie die gefalteten Teile wie abgebildet an den ausgelegten Teilen. Teil A ist nun fertig.

6. Um Teil B herzustellen, legen Sie 2 Bettstücke A wie abgebildet aus, wobei die Einschnitte nach oben zeigen.

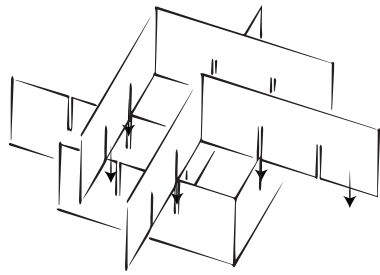

7. 2 Stücke wie abgebildet über die ausgelegten Stücke legen. Teil B ist nun fertig.

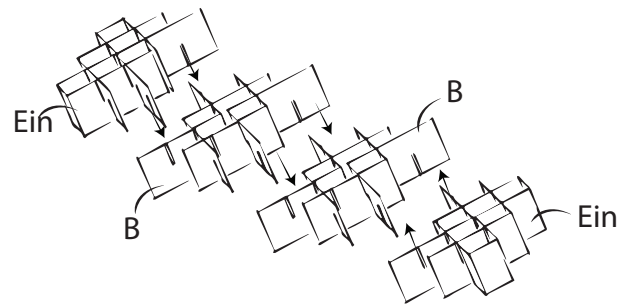

8. Befestigen Sie nun die 2 Teile A und die 2 Teile B aneinander, indem Sie die Schlitzte zusammenschieben.

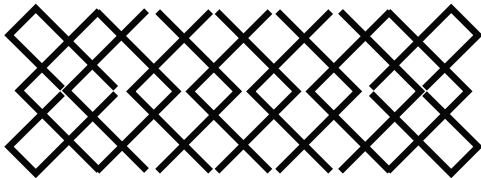

9. Der Rahmen sollte nun von oben in etwa so aussehen. Wenn dies nicht korrekt ist, überprüfen Sie, ob Ihre Teile A und B korrekt sind.

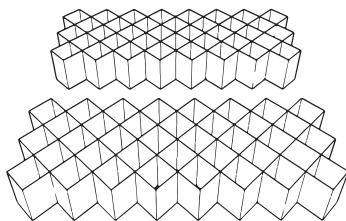

10. Die Stufen 10 bis 13 gelten nur für Betten, die breiter als 90 cm sind. Wiederholen Sie die Schritte 1 bis 9 und stellen Sie die 2 Betten nebeneinander.

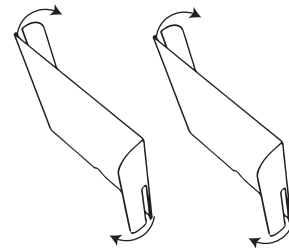

11. Falten Sie die Verbinder wie oben.

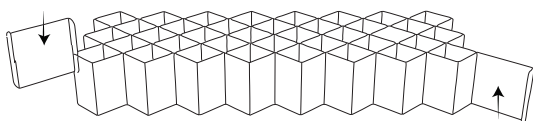

12. Schieben Sie die Steckverbinder in die hintere Liege.

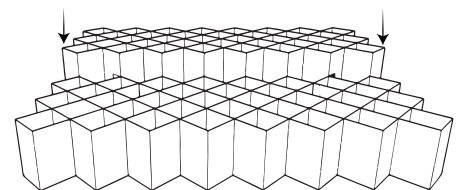

13. Schieben Sie dann das andere Bett über die Verbinder.



2x

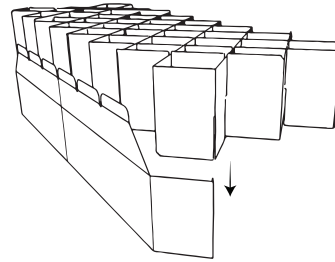

2x

14. **Die Schritte 14 bis 18 sind optional.**
Falte die Klappen von Seite B nach innen.

15. Befestigen Sie das Gestell an den Seiten B. Nutzen Sie die Schlitzte. Tun Sie dies auf beiden Seiten.

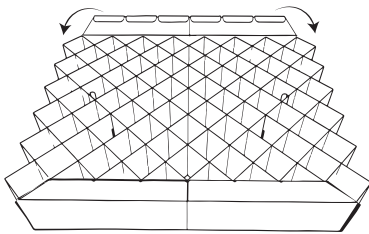

2x

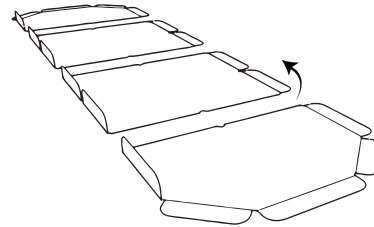

16. Klappen Sie die Klappen von Seite B nach innen und schieben Sie sie in den Rahmen.

17. Falten Sie die Klappen von der Oberseite des Gesichts C nach innen.

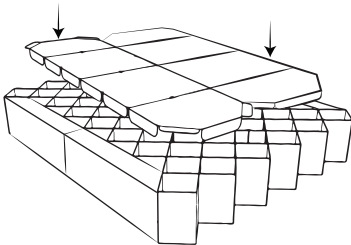

18. Zum Schluss die Oberseite C auf das Gestell legen und fertig ist das ausklappbare Bett!