

PRESTO

PRESTOS



GEBUIKERSHANDLEIDING
USER MANUAL
MANUEL DE L'UTILISATEUR
GEBRAUCHSANLEITUNG

Inspired by life





Veiligheidsvoorschriften

Als gebruiker van de scooter bent u altijd verantwoordelijk voor het naleven van de plaatselijk geldende veiligheidsinstructies en richtlijnen. Het is belangrijk dat u eerst rijervaring opdoet onder toezicht van een ervaren instructeur. Uw dealer kan u hierover adviseren.

Life & Mobility aanvaardt geen aansprakelijkheid voor enig verlies of letsel dat is veroorzaakt door nalatigheid of door het negeren van de veiligheidsinstructies.

Life & Mobility en de bevoegde instantie moeten altijd op de hoogte worden gesteld bij een ernstig incident.



Let op:

- Dit symbool in de handleiding geeft een aanvullende instructie aan. Volg deze instructie altijd op. Nalatigheid kan de bediening van de scooter nadelig beïnvloeden en mogelijk lichamelijk letsel of schade veroorzaken aan de scooter of de omgeving.



Algemeen

Waarschuwing:

- De constructie van de scooter mag in geen geval worden gewijzigd.
- Houd de scooter uit de buurt van open vuur.
- Raadpleeg eerst deze handleiding voordat u apparatuur installeert, onderhoudt of bedient.



Wees voorzichtig:

- Gebruik de mand alleen voor het vervoer van voorwerpen.
- Gebruik de scooter niet om bijvoorbeeld voertuigen of karretjes te trekken.
- Denk eraan dat er in en op de scooter vaste en losse onderdelen uitsteken. Deze kunnen schade veroorzaken aan de omgeving en aan de scooter.



Let op:

- Met deze scooter kan één persoon worden vervoerd.

Informatie voor mensen met een visuele beperking kan worden verkregen bij Life & Mobility. De contactgegevens vindt u op de laatste pagina.



- Gebruik alleen originele onderdelen en accessoires van Life & Mobility.
- De scooter/mobiel bevat volledig programmeerbare elektronische besturing. De programmering mag alleen door Life & Mobility worden gewijzigd.
- De veiligheidsinstructies en stickers mogen nooit worden afgedekt of verwijderd..
- Schakel altijd de scooter/mobiel uit en verwijder de contactsleutel als u het voertuig ergens achterlaat. U voorkomt zo ongewenst gebruik en/of diefstal.

Vereisten voor de gebruiker

Waarschuwing:

- U mag de scooter/mobiel niet gebruiken als u onder invloed verkeert van middelen die uw rijvaardigheid kunnen beïnvloeden.
- U moet lichamelijk en verstandelijk in staat zijn om de scooter/mobiel in de beoogde omgeving te kunnen bedienen.

Let op:

- Uw gezichtsvermogen moet voldoende zijn om de scooter/mobiel veilig te kunnen besturen in elke situatie die zich tijdens het gebruik ervan kan voordoen.
- Houd u aan de geldende verkeersregels.
- Zorg ervoor dat u altijd zichtbaar bent voor andere weggebruikers. Als gebruiker van een scooter/mobiel bent u bijzonder kwetsbaar in het verkeer.
- Vermijd stille routes. Zorg ervoor dat in een noodgeval hulp kan worden ingeschakeld.

Montage en afstelling

(zie ook het hoofdstuk 'Instellingen en aanpassingen')

Waarschuwing:

- Controleer voordat u de scooter/mobiel in gebruik neemt of alle componenten goed zijn gemonteerd en stevig zijn vastgezet.



Let op:

- De dealer kan met de microprocessor de verschillende rijfuncties voor u instellen.

Beoogde gebruiker

De volgende hendels mogen alleen door de gebruiker worden bediend:

- gashendel
- vrijloophendel
- hendel voor het verstellen van de stoeldiepte
- hendel voor het verstellen van de rugleuning

De volgende hendels mogen alleen door de gebruiker en de assistent worden bediend:

- hendel voor het draaien van de stoel
- hydraulische hendel voor de stuurboom

In de scooter/mobiel zitten

Waarschuwing:

- Voorkom dat uw vingers en ledematen bekneld raken. Wees altijd extra voorzichtig:
 - Bij het wegklappen van de armsteunen.
 - Als u niet de volledige beheersing hebt over uw armen of benen.
 - Wanneer u de vrijloophendel bedient

De scooter/mobiel besturen

(zie ook het hoofdstuk 'Gebruik')



Waarschuwing:

- Rijd voorzichtig op wegen die glad zijn door regen, ijsel of sneeuw.
- Let op dat er geen loszittende kleding vast kan komen te zitten. Hierdoor kunnen de wielen blokkeren en kan de scooter/mobiel kantelen.
- Voorkom dat u kantelt:
 - Als u de rugleuning onder een grote hoek hebt ingesteld.
 - Wanneer u tegen een helling oprijdt.
 - Als het schuifstelsel in de achterste positie staat.



- Vervoer niets aan het stuur.
- Laat niemand op de achterzijde van de scootmobiel staan.
- De scootmobiel kan tijdens het gebruik plotseling tot stilstand komen.

Hellingen en andere obstakels

Waarschuwing:

- Vermijd hellingen met een hellingshoek van meer dan 10°. Rijden op hellingen (voor- of achterwaarts) is altijd gevaarlijk.
- Rijd nooit in vrijloop van een helling af.
- Rijd voorzichtig langs (trottoir)randen. Een oneffen oppervlak verhoogt het risico van kantelen.
- Vermijd langdurig rijden op hellingen van minder dan 10°. Dit kan tot overmatige slijtage van de motor en de elektrische componenten leiden.
- De remweg wordt langer als er op een helling wordt gereden.
- De maximale rijafstand wordt beperkt wanneer er regelmatig op hellingen of ruw terrein wordt gereden of wanneer er een trottoirrand moet worden genomen. Als er non-stop wordt geklommen, kan het actieradius lager zijn dan 35 km.



Let op:

- Uw zwaartepunt verplaatst zich wanneer u een helling op- of afrijdt. Wees voorzichtig.
- Op een steile helling is het risico op kantelen groter; wees dus voorzichtig wanneer u omkeert.
- Rijd altijd voorwaarts en in een rechte lijn als u een trottoir op- en afrijdt. Geef voorzichtig gas. Het is beter om via een verlaging in de trottoirrand het trottoir op te rijden.
- De maximale hoogte waar u overheen kunt rijden is 100 mm.
- Een zacht, glad of oneffen oppervlak kan tot een gevaarlijke situatie leiden.

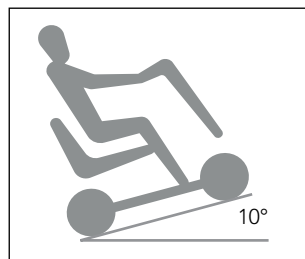

Maximale hellingshoek

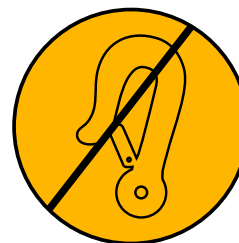

Een trottoir naderen

De scootmobiel vervoeren zonder bestuurder (zie ook het hoofdstuk 'Transport en opslag')



Levensbedreigend:

- Wanneer u de scootmobiel in een motorvoertuig vervoert, zorg er dan altijd voor dat u in het motorvoertuig op een zitplaats zit die niet kan bewegen. Een scootmobiel mag in een motorvoertuig nooit als zitplaats worden beschouwd, ook niet als de scootmobiel is vastgezet met een bevestigingssysteem zoals dat in een taxi wordt gebruikt.



Waarschuwing:

- Voorkom dat uw vingers en ledematen bekneld raken wanneer u de scootmobiel inklapt.
- Draag de scootmobiel nooit aan de kunststof onderdelen van de behuizing.



Let op:

- De scootmobiel moet vóór gebruik volledig in elkaar zijn gezet.

Diversen



Waarschuwing:

- Plaats de scootmobiel niet in direct zonlicht; de bekleding kan te heet worden en brandwonden of huidirritatie veroorzaken.



Wees voorzichtig:

- Voorkom dat de scootmobiel in contact komt met zeewater; zeewater is corrosief en veroorzaakt schade aan de scootmobiel.
- Voorkom dat de scootmobiel in contact komt met zand; dit kan de bewegende delen van de scootmobiel binnendringen waardoor deze sneller slijten.



Let op:

- Er is een aantal technische voorzorgsmaatregelen genomen om uw veiligheid verder te garanderen:
 - De startonderbreker wordt geactiveerd wanneer een



acculader wordt aangesloten.

- Bij het nemen van bochten wordt de snelheid automatisch beperkt.
- Vrijloop is beperkt.
- Er verschijnt een waarschuwing op het display als de accuspanning te laag is.
- Er verschijnt informatie op het display om mogelijke storingen op te lossen.
- Bij een elektronische storing maakt de scooter een gecontroleerde stop.
- De scooter is voorzien van een ergonomisch gevormd stuur om letsel aan vingers en handen te voorkomen.
- Om te voorkomen dat lichaamsdelen bekneld raken, zijn de componenten waarbij dit kan gebeuren, afgeschermd.
- Uw dealer kan een veiligheidsgordel (anterieure heupsteun) monteren op de bevestigingspunten van de armlenningen die aan de rugleuning zijn bevestigd. Hiermee kan uw lichaam in de juiste positie worden vastgezet.

Goedkeuring voor EMC

De scooter is goedgekeurd voor EMC (elektromagnetische compatibiliteit). Uit tests blijkt dat een scooter niet gevoelig of schadelijk is voor mobiele communicatieapparatuur en elektronisch bediende apparatuur. Wees desondanks toch voorzichtig wanneer u de scooter tegelijk gebruikt met mobiele of elektronische apparatuur.



Waarschuwing:

- De rijeigenschappen van de scooter kunnen worden beïnvloed door elektromagnetische velden (afkomstig van mobiele telefoons, stroomgeneratoren, hoogspanningsbronnen, enzovoort).
- De scooter kan in de directe omgeving de werking verstoren van apparaten die elektromagnetische velden uitzenden (het alarmsysteem van een winkel, automatische deuren, enzovoort).

De Presto is een elektrisch aangedreven scooter, geschikt voor jongeren en ouderen die moeite hebben om lange afstanden te lopen.

U kunt de Presto-scooter helemaal naar wens afstemmen. Dit garandeert een ontspannen houding tijdens het rijden. De scooter wordt in principe met beide handen bediend. De scooter is eenvoudig te bedienen en u hoeft niet sterk te zijn om ermee te rijden. De Presto is verkrijgbaar als vierwielige scooter.

In deze handleiding vindt u de standaardinstellingen van de scooter. Achterin deze gebruiksaanwijzing is een lijst opgenomen waarin u uw specifieke instellingen kunt vastleggen.

Beoogd gebruik

De Presto is bedoeld als mobiliteitsoplossing voor mensen die minder goed ter been zijn. Het product biedt een zitsteun.

De gebruiker bedient en stuurt het product in zithouding. De Presto is een flexibel product dat kan worden geconfigureerd op basis van de bijbehorende prijslijst.



Technische specificaties Presto/Prestos

- Beoogd gebruik: buitenshuis, tussen -25° C en + 50° C, op geplaveide paden en wegen
- L x b x h: 1340 x 650 x 1135 mm (Presto)
- L x b x h: 1385 x 650 x 1135 mm (Prestos)
- Hoogte met hoofdsteun +180 mm
- Hoogte zonder stoel 690 mm
- Gewicht zonder accu's: 87 kg
- Gewicht met accu's (60 Ah): 122 kg
- Gewicht van zwaarste verwijderbare onderdeel (stoel): 23 kg
- Maximale statische stabiliteit heuvelafwaarts: 15°
- Maximale statische stabiliteit heuvelopwaarts: 15°
- Maximale statische stabiliteit zijwaarts, heuvelopwaarts: 15°
- Maximale dynamische stabiliteit heuvelopwaarts: 10°
- Nominale hellingshoek: 10°
- Maximale theoretische rijafstand volgens ISO 7176-4 met volledig opgeladen accu's*: 29 km (18 mijl - 50 Ah) / 35 km (22 mijl - 60 Ah) / 44 km (27 mijl - 73 Ah)
- Maximale hoogte obstakel 100 mm
- Maximale valhoogte obstakel (trottoirrand): 100 mm
- Bodemspeling: 80 mm
- Max. (programmeerbare) voorwaartse snelheid: 15 km/u**
- Minimale remafstand bij maximale snelheid (programmeerbaar): 3600 mm
- Zithoek: 3°
- Stoeldiepte: 440 mm
- Stoelbreedte: 510 mm
- Stoelhoogte boven voetsteun (min. - max.): 470 - 545 mm
- Hoogte voetsteun boven de grond: 190 mm
- Hoek rugleuning: 90 - 110°
- Hoogte rugleuning: 500 mm
- Hoogte armsteun (tot stoel): 190 - 240 mm
- Lengte armsteun (tot rugleuning): 350 mm
- Draaicirkel (radius): 1600 mm
- Draairuimte: 2000 mm
- Gewicht proefpop: 160 kg
- Maximumgewicht gebruiker: 160 kg
- Benodigde bedieningskracht: ongeveer 1-30N
- Accucapaciteit (optioneel): 50/60***/73*** Ah
- Max. belasting: 8 amps

* Afhankelijk van de ingestelde snelheid, buitentemperatuur, gewicht van de gebruiker, bandenspanning, enzovoort.

** Minder is mogelijk

*** Gel-accu's

- Motor, transaxle-systeem 850 watt 24 V (Presto)
- Motor, transaxle-systeem 1000 watt 24 V (Prestos)
- Ladertype: 8 Amp 24 V
- Maximaal geluidsniveau 75 Db
- Magneetrem: 8 Nm 24 V
- Demontabel voor transport: beperkt (zie ook pagina 29)
- Wielmaat: 3,00 - 8 (tubeless band)
- Voldoet aan: EN 12184 klasse C

De scootmobiel beschikt over 2 12-volt droge (gel-)accu's. De volgende typen zijn geschikt:

- 50 Ah (198 x 166 x 171 mm) (14,2 kg)
- 60 Ah*** (260 x 170 x 178 mm) (17,7 kg)
- 73 Ah*** (260 x 170 x 210 mm) (23,6 kg)

Testspecificaties

- De scootmobiel voldoet aan de volgende normen: ISO 7176- 8,9,14,16
- Eisen en testmethoden voor statische, bots- en vermoeiingsproeven: ISO 7176-8
- Klimaattest voor scootmobielen: ISO 7176-9
- Aandrijfsysteem en elektronische besturing voor scootmobielen: ISO 7176-14
- Eisen voor weerstand tegen ontvlambaarheid van gepolsterde onderdelen: EN1021-2

Service en technische ondersteuning

Neem contact op met uw dealer als u vragen hebt over specifieke instellingen, onderhoud of reparatie. Houd altijd het serienummer bij de hand. U vindt deze op de CE-sticker van de scootmobiel (zie ook pagina 20).

Verwachte levensduur

Life & Mobility hanteert voor dit product een levensduur van 6 jaar. Dit houdt in dat het product gedurende deze periode herstelbaar, veilig en bruikbaar is.

De bovenstaande verklaring geldt alleen wanneer de gebruiker het product gebruikt op de manier die door Life & Mobility is voorzien, zoals is aangegeven door de CE-norm, en met gebruik van originele accessoires.



Productomschrijving Presto

Controle bij levering

Controleer, voordat u de scootmobiel in gebruik neemt, of de levering overeenkomt met de onderstaande productbeschrijving. Als u bij aflevering transportschade constateert, geef dit dan door aan uw dealer. Life & Mobility vertrouwt erop dat de scootmobiel aan uw verwachtingen voldoet en hoopt dat u er veel plezier van zult hebben.

Productomschrijving

Scootmobiel

- A. Stuur met bedieningspaneel
- B. Mand
- C. Koplamp
- D1. Richtingaanwijzers (oranje)
- D2. Remlichten/achterlicht (rood)
- D3. Dagverlichting (optioneel)
- E. Voorwielen
- F. Voetsteun
- G. Deksel voor accu/elektronica
- H. Vrijloophendel
- I. Achterwiel
- J. Steunwielen (optioneel)

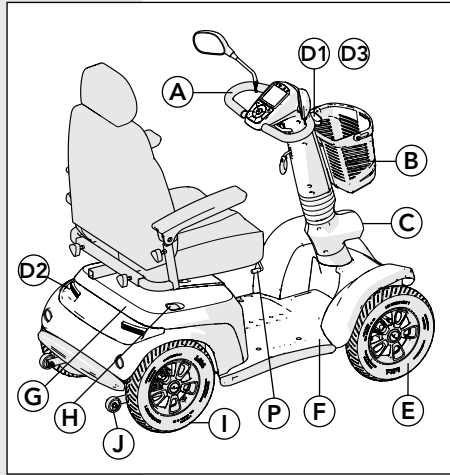

Stoel

- K. Stoel
- L. Wegklapbare armsteunen
- M. Armsteunhoek afstellen
- M1. Armsteunhoogte afstellen
- M2. Armsteunbreedte afstellen
- N. Hendel voor afstellen rugleuningshoek
- O. Stoelhendel (draaien)
- P. Hendel voor afstellen stoeldiepte
- Q. Hoofdsteen

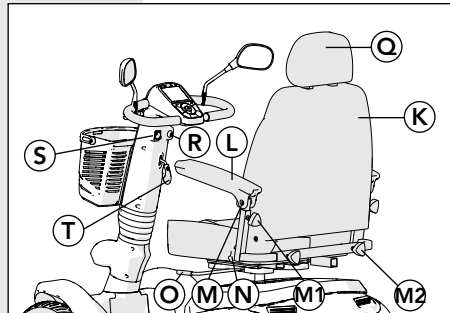

Stuur

- R. Contactslot
- S. Contactpunt acculader
- T. Verstelhendel stuurhoek

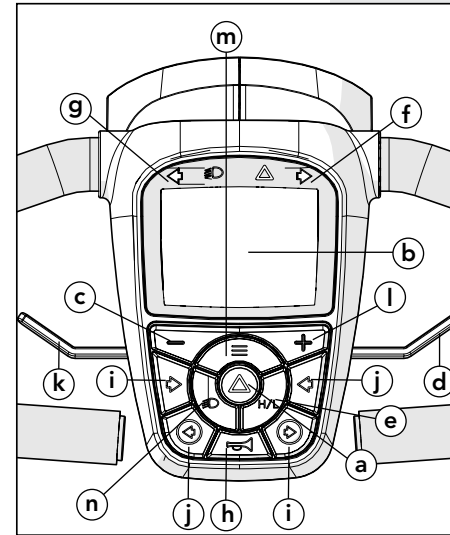

Productomschrijving
bedieningspaneel

Bedieningspaneel

- a. Waarschuwingslampjes
- b. Display
- c. Snelheid verlagen toets
- d. Gashendel vooruit/achteruit*
- e. Hi-Lo-functie
- f. Richtingaanwijzer rechts
- f. Richtingaanwijzer links
- h. Claxon
- i. Richtingaanwijzer rechts
- j. Richtingaanwijzer links
- k. Gashendel vooruit/achteruit*
- l. Snelheid verhogen toets
- m. Menu-toets
- n. Verlichting

Voorzieningen

- Mand
- Verlichting
- Remlichten
- Claxon
- Schuifstelsysteem onder stoel
- Torsievering op voor- en achterwielen
- Semionafhankelijke vering op de achteras en de vooras
- Comfortabele stoel met voorgevormde zitting en rugleuning
- Eenvoudige en lichte bediening van stuur en bedieningshendels
- Weergegeven op het display: km/u, totaal afgelegde afstand (km), tijd, temperatuur, hoge/lage snelheid, geluidsinstelling
- Duidelijke accudisplay en waarschuwing als accu bijna leeg is

* Afhankelijk van hoe de scootmobiel is ingesteld.



Veiligheids- en comfortvoorzieningen

- Ergonomisch veiligheidsstuur met zachte polstering en in hoogte en diepte verstelbaar door middel van een gasveer
- Meedraaiende koplamp
- Beperkte vrijloop 4 km/u
- Automatische snelheidsbegrenzer in bochten
- Richtingaanwijzers schakelen automatisch uit na bocht
- Spiegel
- Verstelbare armsteunen
- Automatische rem (zie ook pagina 20)
- Hoofdsteun
- Anterieure heupsteun

Niet afgebeeld

Verschillende accessoires zijn optioneel leverbaar, waaronder:

- Veiligheidsgordel
- Achteruitkijkspiegel
- Anti-kiepsteunen
- Vierpootstokhouder
- Rollatorhouder
- Gevoerd schootkleed, regen- en windbestendig
- Regenbestendige scootmobielhoes
- Adapter voor takelsysteem Goliath 3/Hercules

Op www.life-mobility.com vindt u nog meer accessoires.

* Niet mogelijk in combinatie met Hi-Lo-functie.

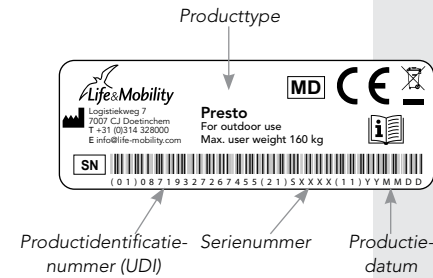

Markeringen op de scootmobiel

Op de scootmobiel bevinden zich een aantal stickers. Hieronder vindt u een overzicht van deze stickers en hun locatie.

CE-sticker

De scootmobiel voldoet aan de vereiste Europese VERORDENING (EU) 2017/745 voor Medische Hulpmiddelen en is voorzien van een CE-label.

De CE-sticker bevindt zich onder het accudeksel (J) aan de achterkant van de scootmobiel. Schuif de deksel naar achteren en leg deze apart.

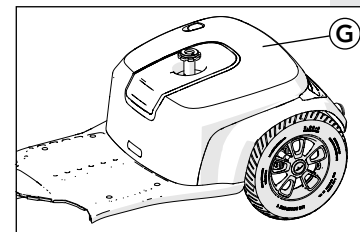

! Let op:

- Plaats het accudeksel (G) altijd terug. Dit deksel beschermt namelijk de onderliggende elektronica.
- U hoort een klik als het elektronicadeksel juist is bevestigd.

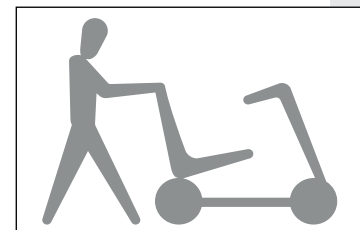

Duwpositie

Vrijloopsticker (zie ook pagina 29)

De sticker boven de vrijloophendel geeft de "duwstand" aan. Bij deze instelling kan de scootmobiel vrij worden verreden.

De sticker onder de vrijloophendel geeft aan dat de scootmobiel elektrisch kan worden gereden.



Positie voor elektrisch rijden

Aansluitschema accu

U vindt het aansluitschema voor de accu aan de binnenkant van het accudeksel. Hierin zijn ook de zekering en de motorregeling opgenomen.



Instellingen en aanpassingen

U kunt de scootmobiel helemaal naar wens afstemmen. Neem voor de juiste instellingen contact op met uw dealer.

Stoel verstellen

Stoelhoogte

De stoel zit met een moerboutverbinding vast aan de stoelpost en kan door uw dealer worden afgesteld.

Rugleuningshoek

Let op:

- Verstel de rugleuning alleen wanneer u in de stoel zit.
- Voorkom dat u kantelt:
 - Als u de rugleuning onder een grote hoek hebt ingesteld.
 - Wanneer u tegen een helling oprijdt.
 - Als het schuifstelsel in de achterste positie staat.



1. Ga in de stoel zitten.
2. Til de hendel (N) op.
3. Duw met uw bovenlichaam de rugleuning naar achteren in de juiste positie, of:
4. Buig uw bovenlichaam naar voren zodat de rugleuning automatisch naar voren komt.
5. Laat de hendel (N) los.
De rugleuning is nu in de huidige positie vergrendeld.

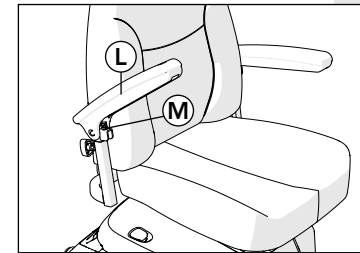
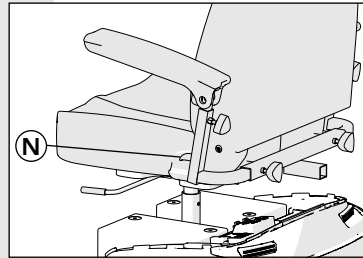

Hoek van armsteun verstellen

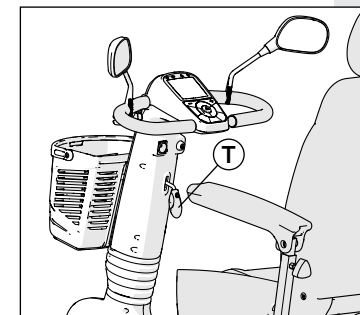
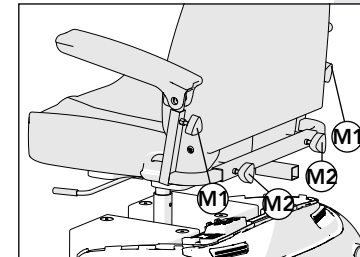

Verstel de stuurhoek

Armsteunen

Let op:



- De positie van de armsteunen verandert als de positie van de rugleuning wordt aangepast.

Armsteunhoek

1. Draai de armsteun omhoog. (L)
2. Haal de moer los en draai de bout (M) aan om de armsteun te verlagen of draai de bout los om de armsteun omhoog te draaien.
3. Draai de moer vast om de bout vast te zetten.

Breedte van armsteun

1. Laat de knop (M2) los om de armsteun zijdelings aan te passen. Draai de knop vast als de juiste positie is bereikt.

Hoogte armsteun

1. Laat de knop (M1) los om de armsteun in hoogte aan te passen. Draai de knop vast als de juiste positie is bereikt.

Stuurkolomhoek

1. Ga in de stoel zitten.
2. Trek de hendel (T)* omhoog.
3. Trek de stuurkolom naar u toe of duw hem van u af tot de kolom in de gewenste positie staat.
4. Laat de hendel los.
De stuurkolom is nu in positie vergrendeld.

* Afhankelijk van de configuratie van de scootmobiel, bevindt deze zich links of rechts.



Gebruik

Controle vooraf

Controleer het volgende voordat u gaat rijden:

- Werkt de verlichting
- De accuspanning op het display (zie pagina 28)
- De bandenspanning (zie het hoofdstuk 'Onderhoud')
- Wijst de vrijloophendel omlaag (positie voor elektrisch rijden, zie pagina 20)
- Is de acculader verwijderd.
- Extra belasting mag alleen worden vervoerd in de mand B (maximale belasting: 3 kg) of op het accessoirepunt U (maximale belasting: 10 kg)

Zelf in- en uitstappen

Let op:

- Zorg ervoor dat de stoel goed in positie is vergrendeld voordat u gaat rijden.



In- en uitstappen

1. Druk de stoelhendel (O)* omlaag.
2. Draai de stoel een kwartslag tegen de wijzers van de klok in of met de wijzers van de klok mee.
3. Stap in of uit.
4. Draai de stoel terug tot u een klik hoort.
De stoel is nu in positie vergrendeld.

Starten

Zorg dat de scooter altijd is uitgeschakeld wanneer u in- of uitstapt. Als de scooter is uitgeschakeld, wordt de tijd weergegeven.

1. Steek de sleutel in het contactslot (Q).
2. Draai de sleutel een kwartslag met de wijzers van de klok mee.
3. Wacht tot u de accu-indicatie op het display ziet.
De scooter is nu rijklaar.



Waarschuwing:

- Gebruik de scooter niet als deze abnormaal of onvoorspelbaar reageert.
- Zie pagina 31 voor foutcodes die kunnen worden weergegeven.

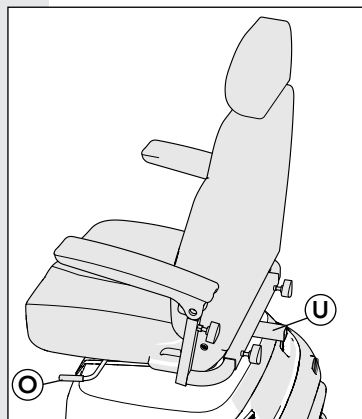

Productomschrijving stoel

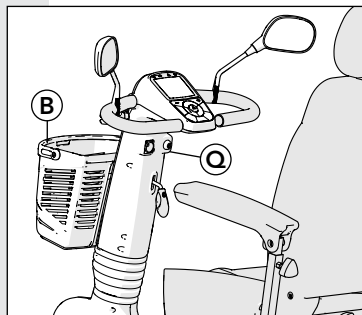

Productomschrijving stuur

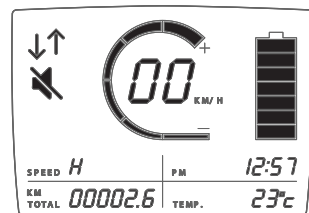

Klaar voor gebruik

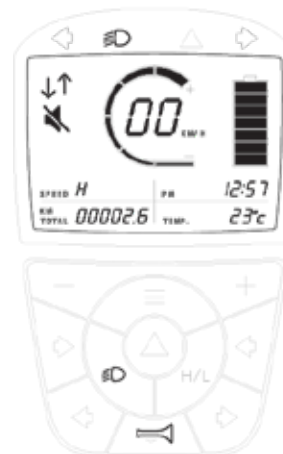

- Gebruik de scooter niet als de accu's leeg zijn. U zou onderweg kunnen stranden.

Snelheid

De snelheid kan voor gebruik binnenshuis en buitenshuis worden ingesteld door de functie Hoog of Laag (H/L) te selecteren.



Waarschuwing:

- Pas uw snelheid aan wanneer u een bocht nadert. De snelheidsbegrenzer past uw snelheid pas aan de bocht te krap is. De scooter kan kantelen.
- De scooter heeft weliswaar een kleine draaicirkel, maar het kan toch moeilijk zijn om door een deuropening te gaan of een lift in te rijden. Zorg ervoor dat altijd de juiste lage snelheid is ingesteld wanneer u in een beperkte ruimte manoeuvreert.



Let op:

- Gebruik de gashendel om de snelheid aan te passen. Met de snelheidsinstellingen wordt bepaald hoe snel u gaat wanneer u de gashendel in de uiterste stand zet.
- Controleer of de weg achter u vrij is wanneer u achteruitrijdt.
- De scooter rijdt langzamer achteruit dan vooruit.
- Tijdens het achteruitrijden klinkt er een geluidssignaal.
- Uw dealer kan op verzoek de werking van de gashendel aanpassen.

De snelheidsmeter is standaard ingesteld op 6 blokjes. Dit staat voor 100% van het totale vermogen. De maximumsnelheid is standaard ingesteld op 15 km/u (9 mph). Desgewenst kan de dealer de snelheidsinstelling voor u aanpassen.

1. Druk op + of - om de ingestelde snelheid te veranderen.



Stel voor elke situatie een passende snelheid in.

- Binnenshuis, in winkels, enz., 1 tot 2 blokjes (voorstelling Laag)
- Op het trottoir: tot 3 blokjes (voorstelling Laag)
- In drukke straten: tot 4 blokjes (voorstelling Hoog/Laag)
- In stille straten: tot 6 blokjes (voorstelling Hoog/Laag)

Vooruit- en achteruitrijden

Let op:

- De scooter heeft automatisch werkende remmen. Wanneer u het gaspedaal loslaat, wordt er automatisch geremd.

1. Druk de gashendel (k)* langzaam in.
De scooter begint vooruit te rijden.
2. Druk de gashendel harder in.
De scooter gaat nu harder vooruitrijden.
3. Laat de gashendel los.
De scooter stopt. De remlichten worden geactiveerd.
4. Gebruik hendel (d)* om achteruit te rijden.
5. In een noodsituatie kunt u de scooter tot stilstand brengen door de contactsleutel in de uitstand te draaien.

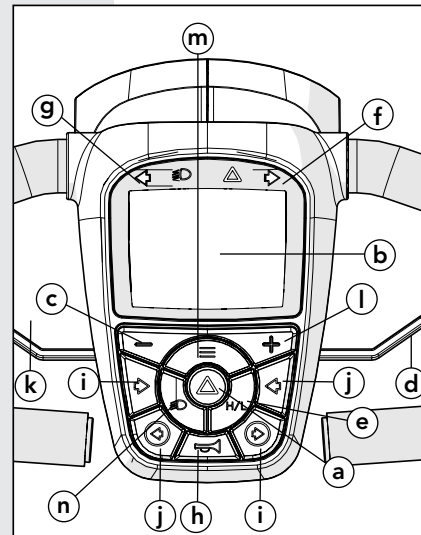

Bedieningspaneel

Verlichting

Let op:

- Nadat een krappe bocht is genomen, worden de richtingaanwijzers automatisch uitgeschakeld.
- Uw dealer kan het standaardgeluidssignaal van de waarschuwingslichtjes uitschakelen.

1. Druk op de toets (n) om de lichten aan of uit te zetten.
2. Druk op de toets (i) of (j) om de richtingaanwijzers aan of uit te zetten.

* Afhankelijk van hoe uw scooter is ingesteld.

3. Druk op de toets (a) om de waarschuwingslichten aan of uit te zetten.

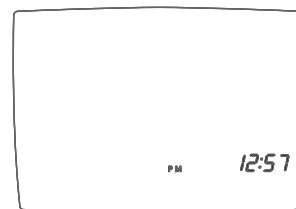

Stand-by ingeschakeld

Accu's

Let op:



- Nieuwe accu's moeten ingereden worden. Accu's bereiken hun volledige capaciteit pas nadat ze een aantal keer zijn gebruikt en opgeladen. Houd hier bij uw eerste ritten rekening mee.
- Laad de accu's dagelijks op wanneer u veel rijdt. Rijdt u niet veel, dan kan dit om de paar dagen. U verlengt zo de levensduur van de accu's.
- Laad de accu's altijd volledig op.
- Voorkom dat de accu's volledig ontladen worden. De scooter valt dan stil en dat heeft een negatief effect op de levensduur van de accu.
- Laad de accu's zo snel mogelijk op in een cyclus van 24 uur.
- Laat de accu's niet gedurende langere tijd in volledig ontladen toestand.
- Leg nooit metalen voorwerpen op de accu's. U kunt zo kortsluiting veroorzaken en de accu's beschadigen.



Let op:

- Bij een lagere temperatuur hebben de accu's een lagere capaciteit. Hierdoor wordt ook de actieradius verminderd.
- De actieradius is gebaseerd op de MK-accu's die door Life & Mobility worden meegeleverd. Andere accu's hebben mogelijk een andere actieradius.
- Sluit de scooter 's nachts altijd aan op de lader.
- U kunt de meegeleverde accu's niet overladen. Dankzij de spanningsbegrenzing wordt de lader automatisch uitgeschakeld wanneer de accu's volledig zijn opgeladen.
- Gebruik altijd alleen een lader van Life & Mobility.
- Als u andere accu's gebruikt dan die welke door Life & Mobility zijn meegeleverd, zorg er dan voor dat er een goede opsluitring is gemonteerd om te voorkomen dat de accu's verschuiven. Als de opsluitring ontbreekt, kan er kortsluiting ontstaan.



De accustatus aflezen

De batterijvormige indicator op het scherm geeft de resterende accucapaciteit aan:

Accustatus	Indicator
Alle blokjes zichtbaar	De accu's zijn vol.
3 blokjes zichtbaar	U kunt nog 5 - 10 km (3 - 6 mijl) rijden (afhankelijk van het accutype en overige omstandigheden). U zou de accu's nu moeten opladen.
1 blokje zichtbaar	Laad de accu's van de scootmobiel zo snel mogelijk op. Er verschijnt een waarschuwing op het display.

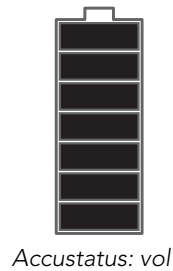

Accu's opladen

Waarschuwing:

- Gebruik alleen het originele type lader dat bij de scootmobiel is meegeleverd. Andere laders kunnen de accu's en de elektrische bedrading beschadigen en zelfs brand veroorzaken.

- Steek de stekker van de acculader in het acculadercontact (S).
- Steek de stekker van het netsnoer in een wandcontactdoos. Tijdens het opladen brandt het rode ledlampje, als het groene ledlampje brandt, zijn de accu's volledig opgeladen.

Waarschuwing:

- Als beide ledlampjes knipperen, is de polariteit verkeerd of is er sprake van overspanning of kortsluiting.
- Voltooi de laadcyclus van 8 - 10 uur altijd helemaal. U voorkomt zo dat de accu's beschadigd raken.

Accu's vervangen

Waarschuwing:

- Accu's mogen alleen worden vervangen door gekwalificeerde medewerkers.

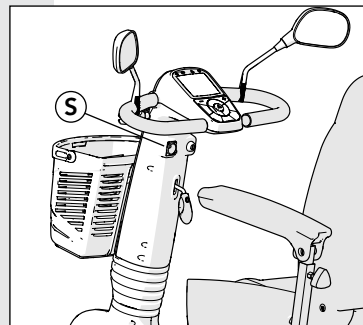

Contactpunt acculader

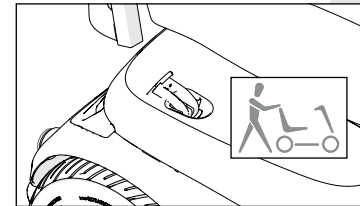
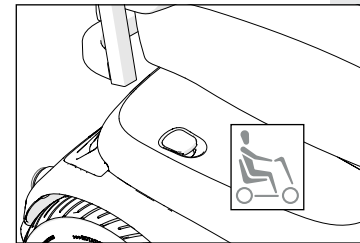

Vrijloophendel

Vrijloophendel

Waarschuwing:

- Gebruik deze functie nooit op een helling of tijdens het rijden. U schakelt zo de remmen uit. Duw de vrijloophendel na gebruik van de vrijlooffunctie omlaag om de remmen weer te activeren.

- Trek de vrijloophendel omhoog als u de scootmobiel handmatig wilt verplaatsen. Er klinkt elke 2 seconden een geluidssignaal dat u eraan herinnert dat de vrijlooffunctie is geactiveerd.
- Druk de vrijloophendel omlaag in de positie voor elektrisch rijden. Leer u aan om dit na gebruik altijd te doen.

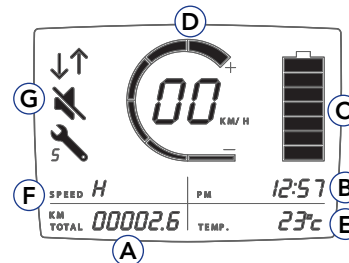

Beginscherm

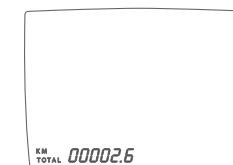
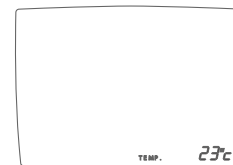

Gebruikersmenu

- Beginscherm
Het (begin)scherm van het bedieningspaneel geeft standaard de volgende gegevens weer:
 - de afgelegde afstand (A)
 - de tijd (B)
 - de accustatus (C)
 - de snelheid (D)
 - de temperatuur (E)
 - de instelling voor snelheid (F)
 - de instelling voor geluid (G)
- Houd de menu-toets 5 seconden ingedrukt. Het tweede menu (afstanden) wordt weergegeven met de volgende gegevens:
 - de instelling voor tijd (B)
- Druk nogmaals op de menu-toets. Het derde menu wordt weergegeven met de volgende gegevens:
 - de instelling voor temperatuur (E)
- Druk nogmaals op de menu-toets. Het vierde menu wordt weergegeven met de volgende gegevens:
 - de instelling voor afstand (A)



De waarde voor tijd, datum, temperatuur en afstand instellen

1. Schakel de scooter in.
2. Houd de menu-toets 3 seconden ingedrukt.
3. Druk op "+" om te wisselen tussen AM en PM.
4. Druk op de menu-toets om met de toets "+" of "-" het uur in te stellen.
5. Druk op de menu-toets om met de toets "+" of "-" de minuten in te stellen.
6. Druk op de menu-toets om de temperatuur in te stellen.
7. Druk op "+" om te wisselen tussen °C en °F.
8. Druk op de menu-toets om de waarde voor afgelegde afstand in te stellen.
9. Druk op "+" of "-" om te wisselen tussen km en mijl.
10. Druk op de menu-toets om terug te keren naar het hoofdscherm.

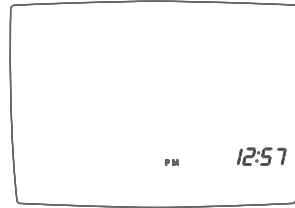

Tijd instellen

Parkeren

Als u de scooter parkeert, zorg dan voor extra bescherming door een kettingslot door een van de wielen aan te brengen.

Reinigen

Wees voorzichtig:

- Gebruik geen bleek- of oplosmiddelen.
- Gebruik geen hogedrukreiniger om de scooter te reinigen.

Let op:

- Reinig de bekleding en het frame regelmatig.

Bekleding

1. Verwijder lichte verontreiniging met een oplossing van een mild reinigingsmiddel en warm water.
2. Als het vuil in de bekleding is getrokken, schrobt u de bekleding met een zachte borstel voorzichtig af.

Frame en kappen

1. Reinig de behuizing met een niet-schurend reinigingsmiddel.
2. Breng een niet-schurende autowas aan op het gehele frame en alleen op de gelakte kappen.

Accu's (zie ook het hoofdstuk 'Gebruik')

Wees voorzichtig:

- Accu's kunnen gevaarlijk zijn. De accu's van uw scooter mogen alleen worden geïnstalleerd en onderhouden door een hiertoe bevoegde monteur. Deze beschikt over de vereiste kwalificaties en het juiste gereedschap om de installatie en het onderhoud veilig en correct uit te voeren.
- De scooter maakt gebruik van twee accu's met een 24-volt serieschakeling. Gebruik nooit tegelijkertijd:
 - Accu's van verschillende fabrikanten
 - Accu's met verschillende technologieën
 - Accu's met verschillende datumcodes

**Let op:**

- *Laad accu's altijd volledig op voordat u ze voor het eerst gaat gebruiken.*
- *Laad de accu's ten minste éénmaal per maand gedurende 24 uur aaneengesloten op.*
- *U vindt het aansluitschema voor de accu's in de vorm van een diagram aan de binnenkant van het accudeksel.*
- *Wees voorzichtig met beschadigde accu's. Laat het op milieuvriendelijke wijze vervangen van de accu's over aan uw dealer.*

Banden**Waarschuwing:**

- *Zorg er in verband met uw veiligheid voor dat de bandenspanning van de scootmobiel altijd in orde is. Als de bandenspanning te laag is, verslechtert de wegligging, neemt de actieradius af en wordt het sturen zwaarder.*

**Let op:**

- *De Presto is uitgerust met tubeless banden.*
- *Neem bij een lekke band contact op met uw dealer. Hoewel het mogelijk is om uiterst langzaam een klein stukje te rijden met een lekke band, wordt geadviseerd dit zo min mogelijk te doen.*
- *De luchtbanden van de scootmobiel moeten voldoende spanning hebben. Controleer dit regelmatig.*
- *Met een te lage bandenspanning kunt u minder ver rijden.*
- *De spanning van de voorbanden moet ten minste 3 bar zijn.*
- *De spanning van de achterbanden moet ten minste 3 bar zijn.*
- *De maximale bandenspanning is 3,5 bar.*
- *Als de bandenspanning te hoog is, wordt het rijden oncomfortabel.*
- *Controleer de banden regelmatig op slijtage (die het gevolg is van uitdroging).*

Service en technische ondersteuning

Laat de scootmobiel ten minste éénmaal per jaar controleren en onderhouden door uw dealer. Bij preventief onderhoud wordt de juiste werking van alle bewegende delen gecontroleerd, evenals de elektronica en de staat van de accu's.

Reparaties mogen alleen worden verricht door uw dealer of door Life & Mobility. Hierbij mogen alleen originele onderdelen worden gebruikt die zijn geleverd door Life & Mobility.

Neem contact op met Life & Mobility voor informatie over meldingen met betrekking tot de veiligheid van het product en over terugroepacties.



Onderhoudsmatrix

In de volgende matrix wordt aangegeven welke onderdelen regelmatig moeten worden gecontroleerd. Neem bij storing contact op met uw dealer om het probleem te verhelpen.

Onderdeel	Actie	Dagelijks	Wekelijks	Maandelijks	Elk kwartaal	Jaarlijks
Acculader	Controleer functioneren	X				
Banden	Controleer bandenspanning (voor en achter: 3 - 3,5 bar)		X			
Verlichting	Controleer functioneren	X				
Behuizing	Reinig met een vochtige doek		X			
Aansluitingen	Controleer op breuken		X			
Draaibaar mechanisme	Controleer functioneren en speling			X		
Accu's	Oplaadcyclus 24 uur			X		
Parkeerrem	Controleer functioneren				X	
Banden	Controleer op slijtage				X	
Scootmobiel	Servicebeurt					X

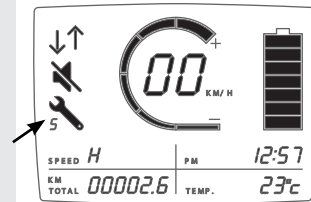

De scootmobiel transporteren



Extreem gevaarlijk:

- Wanneer u de scootmobiel in een motorvoertuig vervoert, zorg er dan altijd voor dat u in het motorvoertuig op een zitplaats zit die niet kan bewegen. Een scootmobiel mag nooit als zitplaats worden beschouwd, ook niet als de scootmobiel is vastgezet met een bevestigingssysteem zoals dat in een taxi wordt gebruikt.
- Zet de scooter vast in de auto door riemen door de vier velgen te halen en deze te bevestigen aan de bevestigingspunten op de vloer van de auto.
- Een scootmobiel zonder bestuurder kan per vliegtuig, schip of auto worden getransporteerd. Vraag de vervoerder of er in verband met de veiligheid speciale voorzorgsmaatregelen moeten worden getroffen.



Wees voorzichtig:

- Draag de scootmobiel nooit aan de kunststof onderdelen van de behuizing.

Verwijderbare onderdelen (zonder gereedschap)

1. Mand
2. Stoel
3. Hoofdsteun
4. Armsteunen

De rugleuning invouwen

1. Ga naast de scootmobiel staan.
2. Pak de rugleuning stevig vast.
3. Til de hendel (N) op.
4. Duw de rugleuning naar voren.
5. Laat de hendel (N) los.

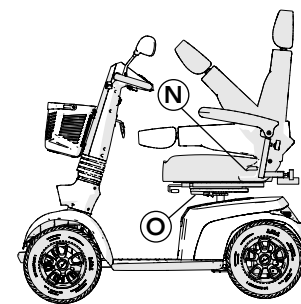

De rugleuning invouwen



De stoel verwijderen

1. Draai de hendel (O) omlaag.
2. Draai de stoel een stukje.
3. Til de stoel uit de scootmobiel.
Plaats één hand op positie (O) en de andere hand achter de rugleuning om de stoel op te tillen.



Let op:

- De stoel is zwaar (meer dan 20 kg). Vraag zo nodig om hulp.

De stuurkolom invouwen

1. Ga naast de scootmobiel staan.
2. Trek de hendel voor het afstellen van het stuur (T) omhoog.
3. Beweeg de stuurkolom zoveel mogelijk in de richting van de stoel.
Tip: als de stoel is verwijderd, kan de stuurkolom nog verder worden ingevouwen.
4. Laat de hendel los.

Transport

1. Trek de vrijloophendel omhoog.
2. Duw de scootmobiel in het voertuig.
3. Schakel de scootmobiel uit.
4. Controleer of de scootmobiel goed is vastgezet.

Opslag wanneer de scootmobiel niet wordt gebruikt



Let op:

- Bewaar accu's altijd volledig opgeladen.
- Volledig opgeladen gel- en AGM-accu's blijven tot wel zes maanden opgeladen, maar moeten vóór gebruik altijd worden opgeladen.
- Bewaar accu's niet bij een extreem hoge of lage temperatuur.
- Verzegelde gel- en AGM-accu's hoeven niet met water te worden afgetopt. Neem bij prestatieproblemen altijd contact op met een bevoegde scootmobielmonteur.

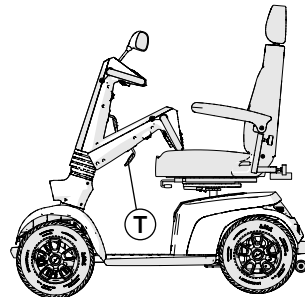

Invouwen van stuurkolom

Langer dan een week:

- Sluit de acculader ten minste éénmaal per week aan om de accu's in conditie te houden of zet de scootmobiel 's avonds weg met de acculader aangesloten.

Langdurig (meer dan 4 maanden) (bijvoorbeeld 's winters of vanwege ziekte):

- Vraag de dealer of deze de bedrading van de accu's wil loshalen.



Storingen

Algemeen

Let op:

- *Probeer een storing nooit zelf te verhelpen. Neem in plaats hiervan contact op met de dealer.*

Foutcodes

1. een abnormale situatie kan worden weergegeven door een flitscode op het display.
2. Afhankelijk van de situatie, mag er wel of niet met de scooter worden gereden. In sommige gevallen is rijden wel toegestaan, maar met lagere snelheid ("slakkengang").
3. Zie de onderstaande tabel voor de foutcodes, hun betekenis en een oplossing voor het probleem.
4. Neem contact op met de dealer om de fout te verhelpen als het resetten niet helpt.
5. Geef de foutmelding door aan uw dealer.

Flits	Omschrijving	Betekenis
1	Accu bijna leeg	De accu's zijn bijna leeg of zijn te sterk ontladen. • Laad de accu's op.
2	Storing accu bijna leeg	De accu's zijn leeg. • Laad de accu's op. • Controleer de accu en de bijbehorende aansluitingen en bedrading.
3	Storing accu hoog	Accuspanning is te hoog. Kan optreden wanneer de accu is overladen en/of wanneer er van een lange helling wordt afgereden. • Verminder de snelheid wanneer er heuvelafwaarts wordt gereden om te voorkomen dat er te veel regeneratief wordt geladen.
4	Time-out stroomsterkte of controller oververhit	De motor is te lang overbelast geweest. • De scooter is mogelijk tot stilstand gekomen. Schakel de controller uit, wacht enkele minuten en schakel hem vervolgens weer in. • Mogelijk is er sprake van een motorstoring. • Controleer de motor en de bijbehorende aansluitingen en bedrading.
5	Storing in de parkeerrem	De ontspanningsschakelaar van de parkeerrem is geactiveerd of de parkeerrem is defect. • Controleer de parkeerrem en de bijbehorende aansluitingen en bedrading. • Zorg ervoor dat de bijbehorende schakelaars in de juiste positie staan.
6	Beperking bij rijden	Er is een stopfunctie actief, er is een beperking opgetreden tijdens het opladen, of er heeft zich een OONAPU-situatie voorgedaan (OONAPU: Out Of Neutral At Power Up). • Hef de stopsituatie op (stoel verhoogd, enz.) • Koppel de acculader los • Zorg ervoor dat de gashendel in de neutrale stand staat wanneer de controller wordt ingeschakeld. • De gashendel moet mogelijk opnieuw worden gekalibreerd.
7	Storing in potentiometer	Mogelijk is er sprake van storing bij de gashendel, potentiometer, SRW of de bijbehorende bedrading. • Controleer de accu en de bijbehorende aansluitingen en bedrading.
8	Storing bij motorspanning	Er is sprake van een storing in de motor of de bijbehorende bedrading. • Controleer de motor en de bijbehorende aansluitingen en bedrading.
9	Andere fout	Er is mogelijk sprake van een interne storing in de controller. • Controleer alle aansluitingen en bedrading.

* De scooter en de R-serie produceren dezelfde flitscodereeksen om een storing aan te geven, maar de flitstijden verschillen:

Flitstijden scooter 250ms AAN / 500ms UIT, met 2 seconden rust ertussen.

Flitstijden R-serie 140ms AAN / 400ms UIT, met 2,4 seconde rust ertussen.

Garantie

Garantiebepalingen en -voorwaarden

De producten van Life & Mobility worden met zorg gemaakt en worden zorgvuldig geïnspecteerd voordat ze de fabriek verlaten. Indien een product niet aan de verwachtingen voldoet, neem dan contact op met de partij waar u het product heeft gekocht. Life & Mobility houdt zich aan de wet- en regelgeving die de consument beschermt en die van kracht is in het land waar het product is gekocht.

De garantie geldt niet voor gebreken die zijn veroorzaakt door: het niet naleven van de gebruiksaanwijzing en onderhoudsinstructies, abnormaal gebruik, slijtage en beschadigingen, verwaarlozing, overbelasting, ongevallen door derden veroorzaakt, gebruik van niet-originele onderdelen en defecten die niet zijn veroorzaakt door het product.

Deze garantie vervangt alle andere garanties, zowel door de wet bepaald als mondeling gecommuniceerd, met uitzondering van schriftelijke garanties door Life & Mobility.

Garanties zijn alleen geldig binnen de EU.



Product en verpakking wegdoen

Product en verpakking wegdoen

Alle onderdelen van deze scootmobiel zijn recycleerbaar. Uw dealer kan u vertellen waar u de afgedankte scootmobiel kunt inleveren.

Uit milieuoogpunt adviseren wij u de verpakking en de scootmobiel zo veel mogelijk gescheiden weg te doen, zodat de onderdelen efficiënt kunnen worden gerecycled.

Deze handleiding is met de grootst mogelijke zorg samengesteld op basis van informatie die op het moment van publicatie bekend was bij Life & Mobility.

De informatie in deze handleiding heeft betrekking op de standaardversie van het product. Life & Mobility aanvaardt geen verantwoordelijkheid voor schade die kan ontstaan als gevolg van veranderingen of aanpassingen aan het product nadat het voor de eerste keer is verkocht. Evenmin kan Life & Mobility aansprakelijk worden gesteld door schade die is veroorzaakt door werkzaamheden die door derden zijn uitgevoerd.

De informatie in deze handleiding mag niet worden gereproduceerd voor commerciële doelstellingen en/of op enigerlei wijze worden geopenbaard zonder vooraf verkregen schriftelijke toestemming van Life & Mobility.

Overeenkomstig de Handelsnaamwet, worden de handelsnaam en de handelsmerken welke door Life & Mobility worden gebruikt, niet geacht gratis te zijn.

Aan deze tekst kunnen geen rechten worden ontleend. Wijzigingen voorbehouden.

© Life & Mobility – Alle rechten voorbehouden



Safety instructions

As the user of the mobility scooter, you are always responsible for complying with the locally applicable safety instructions and guidelines. It is important to first acquire driving experience under the supervision of an experienced instructor. Your dealer can advise you on this.

Life & Mobility accepts no liability for any loss or injury caused by negligence or by failure to comply with the safety instructions.

Always notify Life & Mobility and the relevant authority in case of a serious incident



Attention:

- *If you see this symbol in the manual, it indicates a supplementary instruction. Always follow this instruction. Negligence may adversely affect the operation of the mobility scooter and may cause physical injury or damage to the mobility scooter or the environment.*



General

Warning:

- *Never change the construction of the mobility scooter.*
- *Keep the mobility scooter away from open fire.*
- *Do not install, maintain or operate equipment without reading this manual.*



Be careful:

- *Use the basket only to transport objects.*
- *Do not use your mobility scooter to pull vehicles, carts, etc.*
- *Remember that there are protruding parts, both fixed and loose, in and on the mobility scooter. These can cause damage to the surroundings and the mobility scooter.*

Information for visually impaired people can be obtained by contacting Life & Mobility, see last page for contact information.



Attention:

- This mobility scooter is suitable for transporting a single person.
- Only use original Life & Mobility parts and accessories.
- The mobility scooter has a fully programmable electronic control system. Changes to the programming must only be made by Life & Mobility.
- Never cover or remove the safety instructions and stickers.
- Always switch off the mobility scooter and take out the ignition key before leaving it. This prevents unwanted use and/or theft.

Personal requirements



Warning:

- If you are under the influence of substances that may affect your ability to drive, you may not drive the mobility scooter.
- You must be functional and cognitive capable of operating the scooter in its intended environment.



Attention:

- Your vision must be adequate to drive the mobility scooter safely in any situation that may occur during use.
- Please follow the relevant traffic rules that apply.
- Make sure that you can always be seen by other road users. As a user of a mobility scooter you are very vulnerable on the road.
- Avoid quiet routes. Make sure that help can be arranged in the event of an emergency.

Assembling and adjustment

(see also the chapter 'Settings and adjustments')



Warning:

- Before using the mobility scooter, check that all components of the mobility scooter are properly mounted and secured.



Attention:

- Your dealer can set up the various driving features for you with the microprocessor.

Intended operator

Levers only to be operated by the user are:

- throttle lever
- freewheel lever
- seat depth lever
- back angle lever

Levers to be operated by the user and assistant are:

- seat rotation lever
- hydraulic tiller lever

Sitting in the mobility scooter



Warning:

- Make sure that your fingers and limbs do not get trapped. Always be very careful:
 - When folding away armrests.
 - If you are not in full control of your arms or legs.
 - When operating the freewheel lever

Driving the mobility scooter

(see also the chapter 'Use')



Warning:

- Drive carefully on roads that are slippery due to rain, black ice or snow.
- Make sure that no loose clothing can get caught. It can obstruct the wheels and cause the scooter to overturn.



- Watch out for overturning:
 - If you have set up the seat with a large back angle.
 - When driving up a slope.
 - If the slide system is in the rear-most position.
- Do not transport anything on the handlebars.
- Do not let anyone stand on the rear of your mobility scooter.
- The scooter may come to a sudden stop at any time during operation

Slopes and other obstacles

Warning:

- Avoid slopes with a gradient greater than 10°. Driving on slopes (forwards or in reverse) is always dangerous.
- You must never free wheel down a slope.
- Drive carefully along (pavement) edges. An uneven surface increases the risk of overturning.
- Avoid prolonged driving on inclines <10°. This can cause excessive wear on the engine and electrical components.
- When driving on a slope, the stopping distance will increase.
- The maximum driving distance will be reduced when frequently driving on slopes, rough ground or climbing kerbs. The range could be lower than 35 km when non-stop climbing.

Attention:

- Your centre of gravity moves when you drive up or down a slope. Please beware.
- Turn around carefully on a steep slope as there is a greater risk of overturning.
- Always mount and leave a pavement in a forward, straight line. Accelerate very gently. It is better to mount the pavement using a curb cut.
- The maximum bump height you can drive over is 100 mm.
- Soft, slippery or uneven surfaces increase the risk of a dangerous situation.

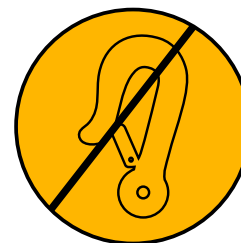

Transporting the mobility scooter without a driver
(see also the chapter 'Transport and storage')

Life-threatening:

- When transporting the mobility scooter in a motor vehicle, always make sure you are seated in a fixed seat of the motor vehicle. Mobility scooters may never be used as seating support in a motor vehicle, even if the mobility scooter is secured with a taxi restraint system.

Warning:

- Make sure that your fingers do not get trapped when folding down the mobility scooter.
- Never carry the mobility scooter by the plastic parts of the housing.

Attention:

- Make sure that the mobility scooter is fully assembled before use.

Miscellaneous

Warning:

- Do not put the mobility scooter in direct sunlight: the upholstery can become too hot, and cause burns or irritation to the skin.

Be careful:

- Do not allow the mobility scooter to come into contact with seawater: seawater is corrosive and will damage the mobility scooter.
- Do not allow the mobility scooter to come into contact with sand: sand may penetrate to the moving parts of the mobility scooter, causing faster wear and tear.

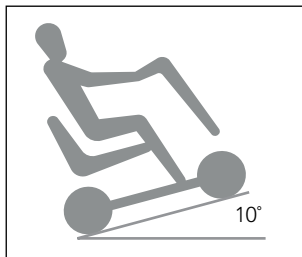

Maximum gradient



Approaching a pavement



Introduction



Attention:

A number of technical precautions have been made to further guarantee your safety:

- *The immobiliser is activated whenever a battery charger is connected.*
- *The speed in bends is automatically limited.*
- *Free wheeling is limited.*
- *The display warns you if the battery voltage is too low.*
- *The display gives you information for resolving possible faults.*
- *In the event of an electronic fault, the mobility scooter makes a controlled stop.*
- *The mobility scooter has ergonomically shaped safety handlebars to prevent injuries to fingers and hands.*
- *To avoid the risk of parts of the body becoming jammed, the necessary components have been shielded.*
- *Your dealer can fit a seatbelt (anterior pelvic support) to the fastening points of the armrests that are attached to the backrest, to secure your body in the correct position.*

EMC-approved

The mobility scooter is approved for EMC (Electro-Magnetic Compatibility). Tests have shown that mobility scooters are not sensitive or damaging to mobile communication equipment and electronically controlled equipment. Despite this, please be careful when using the mobility scooter and mobile or electronic equipment at the same time.



Warning:

- *The driving performance of the scooter can be influenced by electromagnetic fields (e.g. those emitted by cellphones, electricity generators or high power sources, etc.)*
- *The scooter might disturb the operation of devices in its environment that emit electromagnetic fields (e.g. alarm systems of shops, automatic doors, etc.)*

The Presto is an electrically powered mobility scooter, suitable for both young and older people who have difficulty walking long distances.

You can set up the Presto mobility scooter to meet all your requirements. This guarantees a relaxed posture while driving. The mobility scooter is basically operated with two hands. You need not be strong to drive the mobility scooter and the controls are easy. The Presto is available as a 4-wheel scooter.

This manual describes the default settings of your mobility scooter. In the back of this user manual a list has been included for recording your specific settings.

Intended use

The Presto is intended to provide a means of mobility for people with a reduced walking ability. The product provides a seating support.

In the seated posture the user is applying the drive and steering functions of the product.

The Presto is a configurative product that can be configured according to the pricelist of the product.



Technical specifications Presto/ PrestoS

- Intended use: outdoors, between -25° C and + 50° C, on paved paths and roads
- L x w x h: 1340 x 650 x 1135 mm (Presto)
- L x w x h: 1385 x 650 x 1135 mm (PrestoS)
- Height with headrest +180 mm
- Height without seat 690 mm
- Weight without batteries: 87 kg
- Weight with batteries (60 Ah): 122 kg
- Weight of heaviest removable part (seat): 23 kg
- Maximum static stability downhill: 15 °
- Maximum static stability uphill: 15 °
- Maximum static stability sideways uphill: 15 °
- Maximum dynamic stability uphill: 10 °
- Rated slope: 10 °
- Max. driving theoretical distance according to ISO 7176-4 with fully-charged batteries*:
29 km (18 miles - 50 Ah) / 35km (22 miles - 60 Ah) / 44 km (27 miles - 73 Ah)
- Maximum obstacle height: 100 mm
- Maximum obstacle drop (pavement): 100 mm
- Ground clearance: 80 mm
- Max. (programmable) speed forward: 15 km/h**
- Minimum braking distance from maximum speed (programmable): 3600 mm
- Seat angle: 3 °
- Seat depth: 440 mm
- Seat width: 510 mm
- Seat height above footrest (min. - max.): 470 - 545 mm
- Height of footrest above ground: 190 mm
- Backrest angle: 90 - 110°
- Backrest height: 500 mm
- Armrest height (to seat): 190 - 240 mm
- Armrest length (to backrest): 350 mm
- Turning circle (radius): 1600 mm
- Turn around width: 2000 mm
- Test dummy weight: 160 kg
- Max. user weight: 160 kg
- Required operating force: approx. 1-30N
- Battery capacity (optional): 50/60***/73*** Ah
- Max. load: 8 amps

* Depending on the set speed, outside temperature, weight of the user, tyre pressure, etc.

** Less is possible

*** Gel batteries

- Motor, transaxle: 850 watts 24 V (Presto)
- Motor, transaxle: 1000 watts 24 V (PrestoS)
- Charger type: 8 Amp 24 V
- Maximum sound power level 75 Db
- Magnetic brake: 8 Nm 24 V
- Ability to dismantle for transport: limited (See also page 29)
- Wheel size: 3.00 – 8 (Tubeless tire)
- Complies with: EN 12184 class C

The mobility scooter has 2 12-volt dry (gel) batteries.

The following types are suitable:

- 50 Ah (198 x 166 x 171 mm) (14,2 kg)
- 60 Ah*** (260 x 170 x 178 mm) (17,7 kg)
- 73 Ah*** (260 x 170 x 210 mm) (23,6 kg)

Test specifications

- The scooter conforms to the following standards: ISO 7176- 8,9,14,16
- Requirements and test methods for static, impact and fatigue strengths: ISO 7176-8
- Climatic tests for scooters: ISO 7176-9
- Power and control systems for scooters: ISO 7176-14
- Requirements for resistance to ignition of upholstered parts: EN1021-2

Service and technical support

Contact your dealer if you have any questions about specific settings, maintenance or repairs. Always have the serial number ready. You can find these on the mobility scooter's CE sticker (see also page 20).

Expected service life

Life & Mobility assigns a service life of 6 years to this product. This means that during this period, the product is fixable, safe and usable.

The statement above is only applicable if the user uses the product in the manner that Life & Mobility intended, marked with CE and including any original accessories.



Product description Presto

Checking the delivery

Before using the mobility scooter, check if the delivery matches the following product description. If you find any transport damage upon delivery, please inform your dealer. Life & Mobility trusts that the mobility scooter meets your expectations and hopes it brings you much convenience.

Product description

Mobility scooter

- A. Handlebars with control panel
- B. Basket
- C. Headlight
- D1. Indicators (orange)
- D2. Brake lights / Rear light (red)
- D3. Day lights (optional)
- E. Front wheels
- F. Footrest
- G. Battery controller/electronics cover
- H. Freewheel lever
- I. Rear wheel
- J. Anti-tippers (optional)

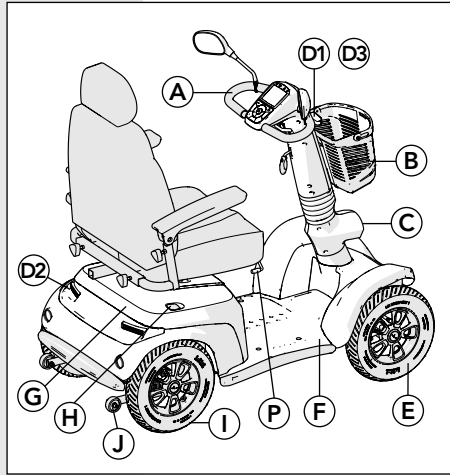

Seat

- K. Seat
- L. Folding armrests
- M. Armrest angle adjustment
- M1. Armrest height adjustment
- M2. Armrest width adjustment
- N. Back angle lever
- O. Seat lever (rotate)
- P. Seat depth lever
- Q. Headrest

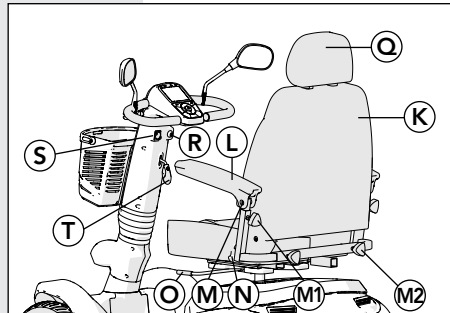

Handlebars

- R. Ignition lock
- S. Battery charger contact
- T. Handlebar angle adjustment lever

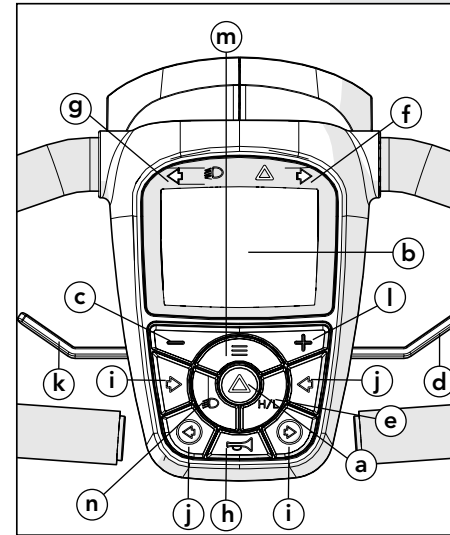

Control panel

- a. Warning lights
- b. Display
- c. Speed decrease button
- d. Forwards / reverse throttle lever*
- e. Hi Lo function
- f. Right indicator
- g. Left indicator
- h. Horn
- i. Right indicator
- j. Left indicator
- k. Forwards / reverse throttle lever*
- l. Speed increase button
- m. Menu button
- n. Lights

Product description control panel

Features

- Basket
- Lights
- Brake lights
- Horn
- Slide system under chair
- Torsion springs on front and rear wheels
- Semi-independent suspension on the rear axle and on the front axle
- Comfortable seat with preshaped seating surface and backrest
- Easy and light operation of handlebars and control levers
- Shown on the display: km/h, total distance (km), time, temperature, high/low speed, sound setting
- Clear battery display and low battery voltage warning

* Depending on how the mobility scooter is set up.



Safety and comfort features

- Ergonomic safety handlebars with soft padding and height and depth adjustment via a gas spring
- Rotating headlight
- Limited freewheel (4 km/h)
- Automatic speed limiter in turns
- Indicators cancel automatically after turn
- Mirror
- Adjustable armrests
- Automatic brakes (see also page 20)
- Headrest
- Anterior pelvic support

Not pictured

Various accessories are optionally available, including:

- Seatbelt
- Rearview mirror
- Anti-tipping supports
- Eiffel crutch holder
- Rollator holder
- Lined scooter cape, rain and wind proof
- Rainproof scooter cover
- Adapter for Goliath 3 / Hercules tackle system

See www.life-mobility.com for more accessories.

* Not possible in conjunction with Hi Lo function.

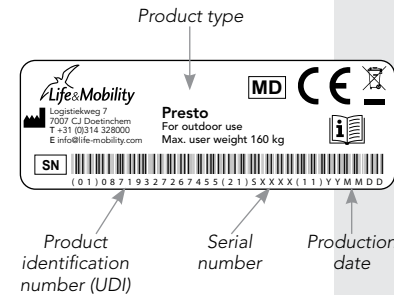

Markings on the mobility scooter

There are a number of stickers on the mobility scooter. Below is an overview of these stickers, with their location.

CE sticker

The mobility scooter complies with the mandatorily applicable European REGULATION (EU) 2017/745 for Medical Devices and has a CE label.

The CE sticker is located underneath the battery cover (J) at the rear of your mobility scooter. Tilt the cover backwards and place this separately.

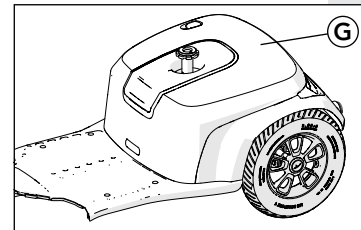

Attention:

- Always place back the batterycover (G), as it protects the electronic equipment underneath.
- You will hear a click when the electronics cover is in the correct position.

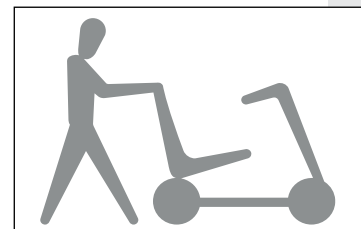

Push position

Freewheel sticker (see also page 29)

The sticker above the freewheel lever indicates the “push position”. In this setting the mobility scooter can be moved freely.

The sticker below the free-wheel lever indicates that the mobility scooter is ready to be electrically driven.



Electric driving position

Battery connection diagram

The battery connection diagram is located on the inside of the battery cover. It also includes the fuse and the motor controls.



Settings and adjustments

You can set up the mobility scooter to meet all your requirements. It is advisable to contact your dealer for the correct settings.

Adjusting the seat

Seat height

The seat is connected to the seat post with a bolt-nut connection and can be adjusted by your dealer

Back angle



Attention:

- Only adjust the backrest when you are sitting in the seat.
- Watch out for overturning:
 - If you have set up the seat with a large back angle.
 - When driving up a slope.
 - If the slide system is in the rear-most position.

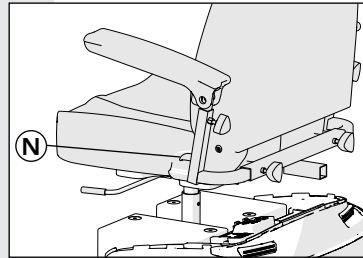

1. Sit down on the seat.
2. Lift up the lever (N).
3. Use your upper body to push the backrest backwards into the right position, or:
4. Bend your upper body forward to allow the backrest to move forward automatically.
5. Release the lever (N).
The backrest is now locked in its current position.

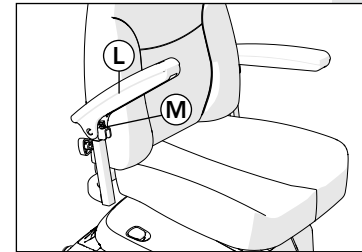

Change armrest angle

Armrests

Attention:



- The position of the armrests changes if the position of the backrest is adjusted.

Armrest angle

1. Rotate the armrest upwards. (L)
2. Release the nut and tighten the bolt (M) to rotate the armrest downward or loosen the bolt to rotate the armrest upward.
3. Fix the nut to secure the bolt.

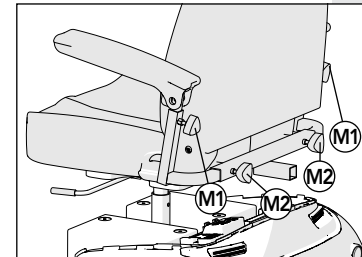

Armrest width

1. Release the knob (M2) to adjust the armrest sideways. Fix the knob when correct position is reached.

Armrest height

1. Release the knob (M1) to adjust the armrest in height. Fix the knob when correct position is reached.

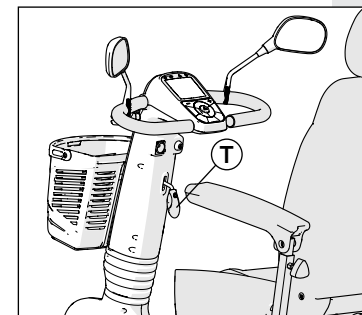

Change handlebar angle

Steering column angle

1. Sit down on the seat.
2. Pull the lever up (T)*.
3. Pull the steering column towards you or push it away until you reach the desired position.
4. Release the lever.
The steering column is now locked in place.

* It is located on the left or right-hand side, depending on the configuration of your mobility scooter.



Use

Advance checks

Check the following before driving off:

- Whether the lights are working,
- The battery voltage on the display (see page 28),
- The tyre pressure (see the chapter 'Maintenance'),
- Whether the freewheel lever is pointing down (electric driving position, see page 20),
- Whether the battery charger has been removed.
- Make sure additional loads are only carried in the basket B (maximum load: 3kg) or on the accessory point U (maximum load: 10kg)

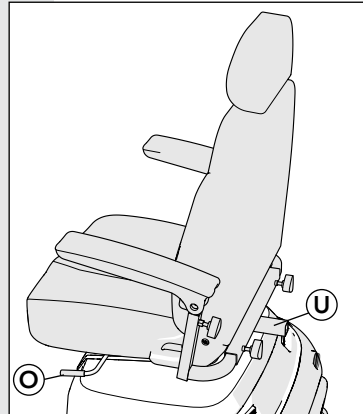

Product description seat

Getting in and out by yourself

Attention:

- Make sure that the seat is properly locked in place before driving off.

Getting in/out

1. Push the seat lever (O)* down.
2. Rotate the seat a quarter turn anticlockwise or clockwise.
3. Get in or out.
4. Rotate the seat back again until you hear a click.
The seat is now locked in place.

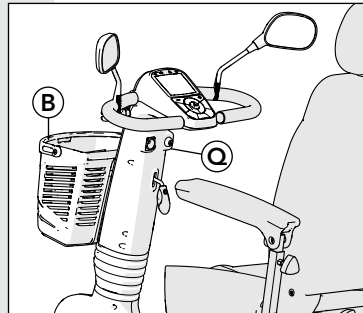

Product description handlebars

Starting

Always turn off the scooter when entering or exiting the scooter. When the scooter is turned off, the time is displayed

1. Insert the key in the ignition (O).
2. Turn the key a quarter turn clockwise.
3. Wait until the battery indication appears on the display.

The mobility scooter is now ready to drive.

Warning:

- Do not use the scooter if it is behaving abnormally or erratically

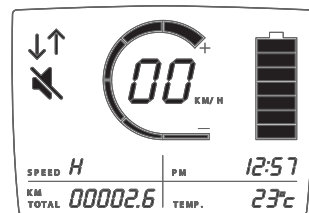

Ready for use

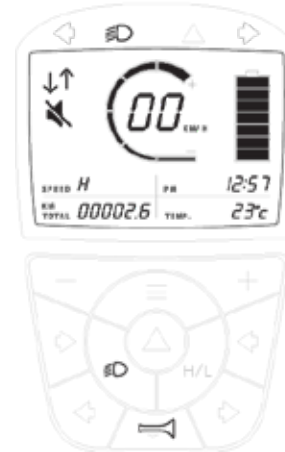

- See page 31 for error codes that can be displayed.
- Do not operate the scooter with depleted batteries, since the user can be stranded

Speed

The speed can be adjusted for either indoor or outdoor use by selecting the high or low function (H/L).

Warning:

- Adjust your speed before steering into a bend. The bend speed limiter will not adjust your speed until the bend is too tight. The scooter may overturn.
- Despite the small turning circle of the mobility scooter, it may still be difficult to ride into lifts or doorways. Make sure that you always use the correct low speed setting for tight manoeuvring.

Attention:

- Adjust your speed using the throttle lever. The speed settings determine how fast you can go if you squeeze the throttle lever all the way.
- Check that the road behind you is clear when reversing.
- The mobility scooter reverses more slowly than when it drives forward.
- An alarm can be heard when reversing.
- Upon request, your dealer can change the control (method) of the throttle lever.

By default the speedometer is set to 6 blocks, which is 100% of the total power. By default the maximum speed is set to 9 mph (15 km/h). Your dealer can adjust the speed setting for you.

1. Press the + or - button to adjust the speed setting.



- Choose a suitable speed setting for each situation.
- Indoors, in shops, etc., 1 to 2 blocks (preset Low)
 - On the pavement: up to 3 blocks (preset Low)
 - In busy streets: up to 4 blocks (preset High/Low)
 - On quiet streets: up to 6 blocks (preset High/Low)

Driving forward and reversing

Attention:

- The scooter has automatic brakes. When releasing the throttle lever, the brakes are applied automatically.
1. Slowly squeeze the throttle lever (k)*. The mobility scooter starts moving forwards.
 2. Squeeze the throttle lever further. The mobility scooter will start moving forward more quickly.
 3. Release the throttle lever. The mobility scooter will stop. The brake lights are activated.
 4. Use lever (d)* to reverse.
 5. In case of an emergency, the scooter can be stopped by switching the key to off

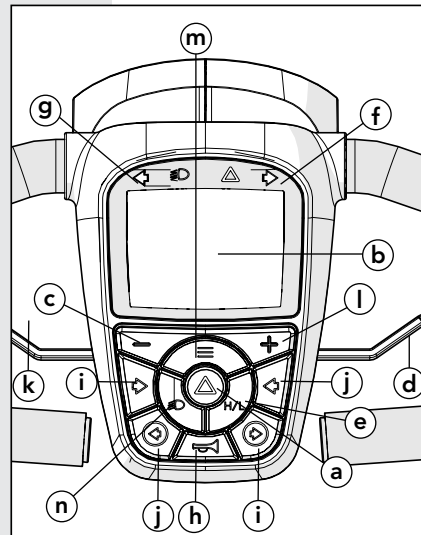

Control panel

Lights

Attention:

- After a tight bend the indicators automatically switch off.
 - Your dealer can disable the default sound from the warning lights.
1. Press the (n) button to switch the lights on or off.
 2. Press the (i) or (j) button to switch the indicators on or off.

* Depending on how your mobility scooter has been set up.

3. Press the (a) button to switch the warning lights on or off.

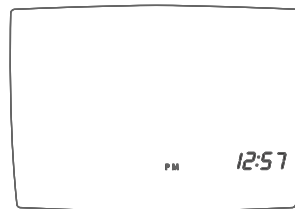

Stand-by activated

Batteries

Caution:

- New batteries must be run in. The full capacity of batteries is only reached after they have been used and charged a couple of times. Take this into account during your first few trips.
- Charge the batteries every day if you drive a lot, and every few days if you drive little. This will extend the service life of the batteries.
- Always charge the batteries to full capacity.
- Avoid draining the batteries completely. The mobility scooter will lose power which will have a negative effect on the service life of the battery.
- Charge fully drained batteries as soon as possible using a 24-hour cycle.
- Do not keep your batteries fully drained for a prolonged period of time.
- Never put metal parts on the batteries: this may short-circuit the batteries and damage them.

Attention:

- At lower temperatures the capacity of the batteries is reduced. This also reduces the operating range.
- The operating range is based on the MK batteries delivered by Life & Mobility. Other batteries can have a different range.
- Always connect the charger when putting the mobility scooter away for the night.
- You cannot overcharge the batteries supplied. Thanks to a voltage limiter, the charger automatically switches off when the batteries are full.
- Only use Life & Mobility battery chargers.
- If you use batteries other than the batteries supplied by Life & Mobility ensure that a good retaining ring is fitted to prevent them moving. If a retaining ring is not fitted this could lead to short-circuiting.



Reading the battery status

The battery-shaped indicator on the display shows the remaining battery capacity:

Battery status	Indicator
All blocks visible	The batteries are full.
3 blocks visible	You can drive another 5 - 10 km (3 - 6 miles) (depending on the type of battery and other circumstances). You should start charging now.
1 block visible	Charge the battery of the mobility scooter as soon as possible. The display shows a warning.



Battery status: full



Battery status: 3 - 6 miles remaining (5 - 10 km)



Battery status: empty

Charging batteries

Warning:

Only use the original charger type that is supplied with your scooter. Other changers can cause damage to the batteries, the electrical wiring and can even cause fire.

1. Insert the plug of the battery charger into the battery charger contact (S).
2. Insert the plug of the mains cord in a wall socket. The red LED is on when charging, the green LED is on when battery is full.

Warning:

When both LED's are flashing, the polarity is wrong, there is overvoltage or short circuit. Always fully complete the charging cycle of 8 - 10 hours. This will prevent battery damage.

Replacing batteries

Warning:

Batteries should only be replaced by qualified personnel.

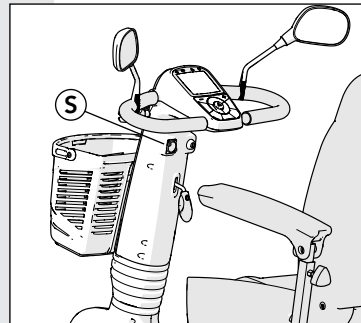

Battery charger contact

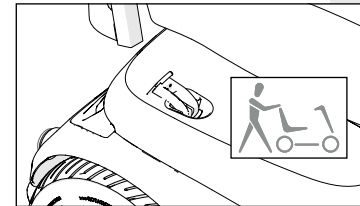
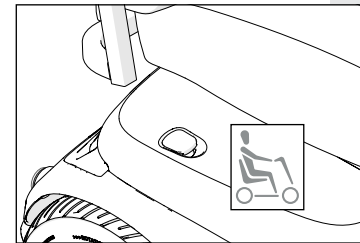

Freewheel lever

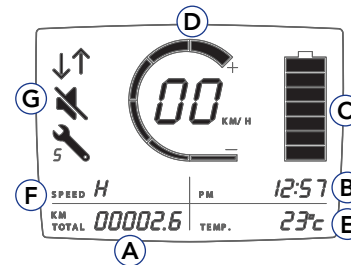

Home screen

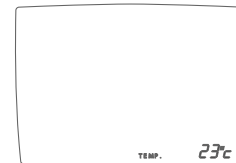

Freewheel lever

Warning:

Never use this function on a slope or while driving. It will disable the brakes. Always push the freewheel lever downwards to re-engage the brakes after using the freewheel function.

1. Pull the freewheel lever upwards to move the mobility scooter by hand. A beep sounds every 2 seconds to remind you that the freewheel function is engaged.
2. Push the freewheel lever down for the electric drive position. Teach yourself to do each time you have used it.

User menu

1. Home screen
By default the (home) screen of the control panel displays the following information:
 - the distance covered (A),
 - the time (B),
 - the battery status (C),
 - the speed (D)
 - the temperature (E)
 - speed setting (F)
 - sound setting (G)
2. Press the menu button for 5 seconds.
The second menu (distances) is displayed and shows the following:
 - The time setting (B)
3. Press the menu button again.
The third menu is displayed and shows the following:
 - The temperature setting (E)
4. Press the menu button again.
The fourth menu is displayed and shows the following:
 - Distance setting (A)



Maintenance

Setting the time, date, temperature and distance value

1. Turn on the scooter
2. Press "menu" button for 3 seconds
3. Press "+" to switch between Am and PM
4. Press "menu" to set hour with "+" or "-" button
5. Press "menu" to set minutes with "+" or "-" button
6. Press "menu" to set temperature setting
7. Press "+" or "-" to switch between °C and F
8. Press "menu" to set driven distance value
9. Press "+" or "-" to switch between km and miles
10. Press "menu" to return to main screen

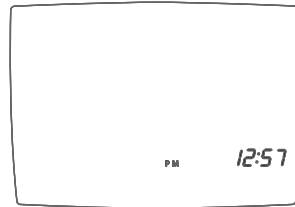

Setting the time

Parking

When parking your scooter, place a chain lock through one of the wheels for added security.

Cleaning

Be careful:

- Do not use bleach or solvents.
- Do not use a high-pressure cleaner to clean the mobility scooter.



Attention:

- Regularly clean the upholstery and the frame.



Upholstery

1. Remove any light dirt with a solution of a mild cleaning agent and warm water.
2. Carefully scrub the upholstery with a soft brush if the dirt has been absorbed into the upholstery.

Frame and covers

1. Clean the housing with a non-abrasive cleaning product.
2. Apply non-abrasive car wax to the entire frame and only to the painted covers.

Batteries (see also the chapter 'Use')

Be careful:

- Batteries can be dangerous. Only allow your batteries to be installed and maintained by a qualified scooter mechanic. They have the required qualifications and tools to perform the installation and maintenance safely and correctly.
- The scooter uses two batteries with a 24-volt series connection. Never use both batteries at the same time:
 - Batteries from different manufacturers
 - Batteries with different technologies
 - Batteries with different date codes



**Attention:**

- Always fully charge batteries before using them for the first time.
- Charge the batteries continuously for 24 hours at least once a month.
- The battery connection method is illustrated on a diagram on the inside of the battery cover.
- Be careful with damaged batteries. Leave (environmentally-friendly) replacement of the batteries to your dealer.

Tyres**Warning:**

- For safety reasons always ensure that the tyre pressure on your mobility scooter is correct. If the tyre pressure is too low, your scooter's roadholding will deteriorate, its operating range will decrease and the steering will become heavier.

**Attention:**

- The Presto has tubeless tires.
- In the event of a flat tyre, please contact your dealer. However it is possible to drive at very low speed and short distance with a flat tyre it is recommended to minimize.
- The pneumatic tyres of the mobility scooter must have sufficient pressure. Check this regularly.
- If the tyre pressure is too low you will not be able to drive as far.
- The pressure of the front tyre must be at least 3 bar.
- The pressure of the rear tyres must be at least 3 bar.
- The maximum tyre pressure is 3.5 bar.
- If the tyre pressure is too high, driving will become uncomfortable.
- Regularly check the tyres for wear and tear (due to drying out).

Service and technical support

At least once a year have the mobility scooter checked and serviced by your dealer. Preventive maintenance ensures that the proper and correct functioning of all moving parts is checked, as well as the electronics and the condition of the batteries.

Repairs should only be performed by your dealer or by Life & Mobility, and only original parts supplied by Life & Mobility should be used for this.

For information about product safety notices and recalls contact Life & Mobility.



Transport and storage

Maintenance matrix

The following matrix indicates which parts should be regularly checked. If a defect occurs, contact your dealer to resolve this issue.

Part	Action	Daily	Weekly	Monthly	Each quarter	Annually
Battery charger	Check functioning	X				
Tyres	Check tyre pressure (front and rear : 3 - 3.5 bar)		X			
Lights	Check functioning	X				
Housing	Clean with damp cloth		X			
Connections	Check for breakages		X			
Rotating mechanism	Check functioning and play			X		
Batteries	24-hour charging cycle			X		
Parking brake	Check functioning				X	
Tyres	Check wear and tear				X	
Mobility scooter	Servicing					X

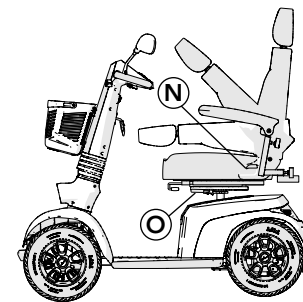
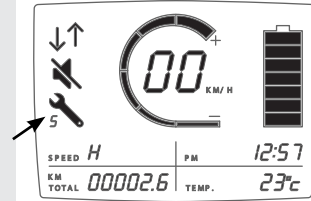

Folding down the backrest

Transporting the mobility scooter



Extremely dangerous:

- When transporting the mobility scooter in a motor vehicle, always make sure you are seated in a fixed seat of the motor vehicle. Mobility scooters may never be used as a seat in a motor vehicle, even if the mobility scooter is secured with a taxi restraint system.
- Fixate the scooter into the car by applying straps through all 4 rims to the fixation points on the floor of the car.
- An unoccupied scooter can be transported by air, boat or road. Ask the transporter about special safety precautions during transport



Be careful:

- Never carry the mobility scooter by the plastic parts of the housing.

Removable parts (without the use of tools)

- Basket
- Seat.
- Headrest.
- Armrests

Folding down the backrest

- Stand next to the mobility scooter.
- Firmly grip the backrest.
- Lift lever (N).
- Push the backrest forward.
- Release lever (N).



Removing the seat

1. Turn lever (O) downwards.
2. Turn the seat a little.
3. Lift the seat from the mobility scooter.
Place one hand at position (O) and the other hand behind the backrest to lift the seat



Attention:

- The seat is heavy, > 20 kg. Ask for help if required.

Folding down the steering column

1. Stand next to the mobility scooter.
2. Pull the handlebar adjustment lever up (T).
3. Move the steering column as far as possible towards the seat.

Tip: when the seat is removed, the steering column can be folded down further.

4. Release the lever.

Transport

1. Pull the freewheel lever upwards.
2. Push the mobility scooter into the vehicle.
3. Switch off the mobility scooter.
4. Please ensure that the mobility scooter is properly secured.

Storage when not using the mobility scooter



Attention:

- Always store batteries fully charged.
- Fully charged gel batteries and AGM batteries will retain their charge for up to six months, but they must always be charged before use.
- Avoid storage of batteries at extremely high or low temperatures.
- Sealed gel batteries and AGM batteries do not need to be topped up with water. Contact a qualified scooter mechanic if you have any performance issues.

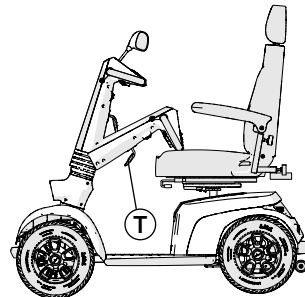

Folding down the steering column

Longer than a week:

- Connect the battery charger at least once a week to maintain the condition of the batteries or put the mobility scooter away for the night with the battery charger connected.

Very long term (over 4 months) (e.g. during winter or due to illness):

- Have your dealer disconnect the wiring of the batteries.



Faults

Warranty

General



Attention:

- Never attempt to resolve a fault yourself. Contact your dealer instead.

Error codes

1. An abnormal condition may be indicated by a flash code on the display.
2. Depending on the condition, the scooter may or may not allow driving. In some cases driving may be allowed but in a reduced speed („limp“) mode.
3. See table below for error codes, the meaning and way to solve the issue.
4. Contact your dealer to repair the error if resetting does not help.
5. Pass the error message on to your dealer.

Flash	Description	Meaning
1	Battery Low	The batteries are running low or are in an overdischarged state. • Recharge the batteries.
2	Low Battery Fault	The batteries have run out of charge. • Recharge the batteries. • Check the battery and associated connections and wiring.
3	High Battery Fault	Battery voltage is too high. This may occur if overcharged &/or travelling down a long slope. • If travelling down a slope, reduce your speed to minimise the amount of regenerative charging.
4	Current Limit Time-out or Controller too hot	The motor has been exceeding its maximum current rating for too long. • The scooter may have stalled. Turn the controller off, leave for a few minutes and turn back on again. • The motor may be faulty. Check the moto and associated connections and wiring.
5	Park Brake Fault	Either a park brake release switch is active or the park brake is faulty. • Check the park brake and associated connections and wiring. • Ensure any associated switches are in their correct positions.
6	Drive Inhibit	Either a Stop function is active or a Charger Inhibit or OONAPU condition has occurred. • Release the Stop condition (seat raised etc.) • Disconnect the Battery Charger • Ensure the throttle is in neutral when turning the controller on. • The Throttle may require re-calibration.
7	Speed Pot Fault	The throttle, speed limit pot, SRW or their associated wiring may be faulty. • Check the throttle and speed pot and associated connections and wiring.
8	Motor Voltage Fault	The motor or its associated wiring is faulty. • Check the motor and associated connections and wiring.
9	Other error	The controller may have an internal fault. • Check all connections and wiring.

* The Scooter and R-Series produce the same flash code sequences to indicate a fault, but the flash timings are different:

Scooter flash timings: 250ms ON / 500ms OFF with a 2s break between.

R-Series flash timings: 140ms ON / 400ms OFF with a 2.4s break between.

Terms and Conditions of Warranty

The Life & Mobility products are made with care and are carefully inspected before leaving the factory. Should it emerge that a product does not meet expectations please contact the party where you purchased the product. Life & Mobility respects the laws and regulations that protect the consumer and that apply in the country in which the product is purchased.

The warranty does not apply to defects caused by: failure to observe the instructions for use and maintenance, use other than normal use, wear and tear, negligence, overloading, third-party accidents, non-original parts used and defects not caused by the product.

This warranty replaces any other warranty, either stipulated by law or communicated orally, except for anything guaranteed in writing by Life & Mobility.

Warranties are only valid within the EU.



Disposal of product and packaging

Disposal of product and packaging

All parts of your mobility scooter are recyclable. Your dealer will know the collection points for disposal of the mobility scooter.

From an environmental perspective, we recommend that you dispose of the packaging and the mobility scooter by separating the waste as much as possible, allowing the waste materials to be recycled efficiently.

This manual has been prepared with the utmost care and is based on information known to Life & Mobility at the time of publication.

The information in this manual applies to the standard version of the product. Life & Mobility does not accept responsibility for any damage that may occur due to changes or modifications to the product after selling it for the first time. Neither can Life & Mobility be held liable for any damage caused by third-party work.

The information in this manual may not be reproduced for commercial goals and/or made public by any means without prior written permission from Life & Mobility.

Pursuant to the Trade Names Act, the trade name and trademarks used by Life & Mobility may not be considered free.

No rights can be derived from this text. Subject to changes.

© Life & Mobility – All rights reserved



Consignes de sécurité

En tant qu'utilisateur du scooter électrique pour personnes à mobilité réduite (ci-après le « scooter électrique »), vous êtes toujours responsable du respect des consignes et instructions de sécurité applicables localement. Il est important d'acquiescer une première expérience de conduite sous la supervision d'un moniteur expérimenté. Votre revendeur peut vous fournir des conseils à ce sujet.

Life & Mobility décline toute responsabilité en cas de perte ou blessure par négligence ou de non-respect des consignes de sécurité.

Prévenez toujours Life & Mobility et l'autorité compétente en cas d'incident grave.



Attention :

- Si vous rencontrez ce symbole dans le manuel, cela indique une consigne supplémentaire. Suivez toujours cette consigne. La négligence peut nuire au bon fonctionnement du scooter électrique et peut provoquer des blessures physiques des dommages au niveau du produit ou de l'environnement.



Instructions générales

Avertissement :

- Ne modifiez jamais la construction du scooter électrique.
- Maintenez le scooter électrique à l'écart du feu.
- Il convient de lire le présent manuel avant toute installation, maintenance ou utilisation de l'équipement.



Attention :

- N'utilisez le panier que pour transporter des objets.
- N'utilisez pas votre scooter électrique pour tracter des véhicules, des chariots, etc.
- Rappelez-vous que le scooter électrique comporte des pièces saillantes, fixes et lâches. Ces pièces peuvent endommager le scooter électrique et les alentours.



Attention :

- Le scooter électrique est adapté au transport d'une seule personne.

Des informations destinées aux personnes malvoyantes sont disponibles auprès de Life & Mobility. Pour connaître les coordonnées des personnes à contacter, reportez-vous à la dernière page.



- Utilisez uniquement les accessoires et les pièces d'origine de Life & Mobility.
- Le scooter électrique comporte un système de commande électronique entièrement programmable. Les modifications de la programmation ne doivent être effectuées que par Life & Mobility.
- Ne masquez ou ne retirez jamais les consignes et autocollants de sécurité.
- Mettez toujours le scooter électrique hors tension et retirez toujours la clé de contact avant de descendre du scooter. Cela permet d'éviter l'utilisation indésirable et/ou le vol.

Impératifs

Avertissement :



- Si vous êtes sous l'influence de substances pouvant compromettre votre aptitude à la conduite, vous ne devez pas conduire le scooter électrique.
- Vous devez être opérationnel et avoir la capacité cognitive d'utiliser le scooter dans l'environnement prévu.

Attention :



- Votre vision doit être suffisante pour conduire le scooter électrique en toute sécurité dans n'importe quelle situation pouvant se produire durant l'utilisation.
- Veuillez suivre les règles de circulation applicables.
- Veillez à être toujours visible par les autres usagers de la route. En tant qu'utilisateur de scooter électrique, vous êtes très vulnérable sur la route.
- Évitez les itinéraires peu empruntés. Assurez-vous qu'une aide peut être organisée en cas d'urgence.

Montage et réglage

(reportez-vous également au chapitre « Paramètres et réglages »)

Avertissement :



- Avant d'utiliser le scooter électrique, vérifiez que tous les composants sont correctement montés et fixés.



Attention :

- Votre revendeur peut configurer les diverses fonctionnalités de conduite à votre place via le microprocesseur.

Opérateur prévu

Les leviers devant être actionnés uniquement par l'utilisateur sont les suivants :

- levier d'accélérateur
- levier Roue libre
- levier de profondeur de siège
- levier d'angle du dossier

Les leviers devant être actionnés par l'utilisateur et par l'assistant sont les suivants :

- levier de rotation du siège
- levier du système hydraulique

Positionnement sur le scooter électrique

Avertissement :



- Veillez à ce que vos doigts et vos membres ne se coincent pas. Usez toujours d'extrême prudence :
 - Lorsque vous pliez les accoudoirs.
 - Si vous n'avez pas le contrôle total des bras et des jambes.
 - Lors de l'utilisation du levier Roue libre

Conduite du scooter électrique

(reportez-vous également au chapitre « Utilisation »)

Avertissement :



- Roulez prudemment sur les chaussées glissantes en raison de la pluie, du verglas ou de la neige.
- Assurez-vous qu'aucun vêtement lâche ne peut se coincer. Cela peut obstruer les roues et entraîner le basculement du scooter.
- Attention au basculement :
 - Si vous avez configuré le siège avec un grand angle du dossier.
 - Lorsque vous remontez une pente.
 - Si le système coulissant est en position arrière.



- Ne transportez rien sur les guidons.
- Ne laissez personne se tenir debout à l'arrière de votre scooter électrique.
- Le scooter peut s'arrêter brusquement à tout moment durant l'utilisation.

Pentes et autres obstacles

Avertissement :

- Évitez les pentes d'une inclinaison supérieure à 10°. La conduite sur des pentes (en marchant avant ou arrière) est toujours dangereuse.
- Vous ne devez jamais descendre une pente en roue libre.
- Roulez prudemment le long des bords (du trottoir). Les terrains irréguliers augmentent le risque de basculement.
- Évitez la conduite prolongée sur des pentes < 10°. Cela peut entraîner une usure excessive du moteur et des composants électriques.
- Lors de la conduite sur une pente, la distance d'arrêt augmente.
- La distance de conduite maximale est réduite lorsque vous roulez fréquemment sur des pentes, des terrains accidentés ou des bordures de trottoir ascendantes. La portée peut être inférieure à 35 km lors d'une montée ininterrompue.

Attention :

- Votre centre de gravité se déplace lorsque vous remontez ou descendez une pente. Soyez prudent (e).
- Tournez prudemment quand vous roulez sur une pente raide, car cela augmente le risque de basculement.
- Montez sur les trottoirs et quittez toujours les trottoirs en ligne droite. Accélérez très doucement. Il est préférable de monter sur le trottoir au niveau d'une bordure abaissée.
- La hauteur maximale d'une bosse sur laquelle vous pouvez rouler est de 100 mm.
- Les terrains doux, glissants ou irréguliers augmentent le risque de situation dangereuse.

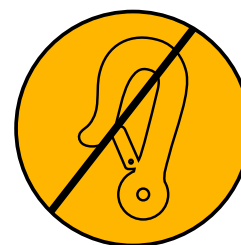

Transport du scooter électrique sans conducteur (reportez-vous également au chapitre « Transport et stockage »)

Danger de mort :

- Lors du transport du scooter électrique dans un véhicule motorisé, assurez-vous que vous êtes assis dans un siège fixe de ce véhicule. Les scooters électriques ne doivent jamais être utilisés comme support de siège dans un véhicule motorisé, même s'ils sont fixés par un système de retenue.

Avertissement :

- Assurez-vous que vos doigts ne se coincent pas lorsque vous pliez le scooter électrique.
- Ne transportez jamais le scooter électrique par l'intermédiaire des pièces en plastique de la structure.

Attention :

- Assurez-vous que le scooter électrique est entièrement monté avant utilisation.

Divers

Avertissement :

- N'exposez pas le scooter électrique à la lumière directe du soleil : le capitonnage peut devenir trop chaud, ce qui peut provoquer des brûlures ou une irritation de la peau.

Attention :

- Ne laissez pas le scooter électrique entrer en contact avec de l'eau de mer car elle est corrosive et risque de l'endommager.
- Ne laissez pas le scooter électrique entrer en contact avec du sable car il risque de s'infiltrer dans les parties mobiles du scooter électrique, ce qui accélère l'usure.

Attention :

- Un certain nombre de précautions techniques ont été prises pour renforcer votre sécurité :
 - Le dispositif antidémarrage est activé à chaque fois qu'un chargeur de batterie est branché.

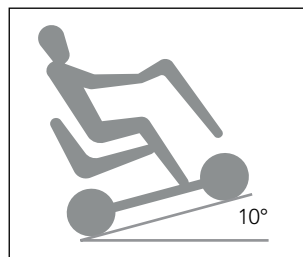

Inclinaison maximale



Approche d'un trottoir



- La vitesse dans les virages est automatiquement limitée.
- La conduite en roue libre est limitée.
- L'écran vous avertit si la tension de la batterie est trop basse.
- L'écran donne des informations sur la résolution des pannes éventuelles.
- En cas de panne électronique, le scooter électrique effectue un arrêt contrôlé.
- Le scooter électrique est équipé de guidons de sécurité à forme ergonomique pour empêcher les blessures aux doigts et aux mains.
- Pour éviter le risque de coincement de parties du corps, les composants ont été protégés.
- Votre revendeur peut installer une ceinture de sécurité (support pelvien antérieur) sur les points d'attache des accoudoirs fixés au dossier pour bien positionner votre corps.

Approuvé en ce qui concerne la compatibilité électromagnétique

Le scooter électrique est approuvé en ce qui concerne la compatibilité électromagnétique. Des tests ont montré que les scooters électriques ne sont pas sensibles, ni dommageables pour les équipements de communication mobile et les équipements à commande électronique. Malgré cela, soyez prudent() lors de l'utilisation simultanée du scooter électrique et d'équipements mobiles ou électroniques.



Avertissement :

- Les performances de conduite du scooter peuvent être influencées par des champs électromagnétiques (par exemple ceux émis par les téléphones portables, les générateurs électriques ou les sources de haute tension, entre autres).
- Le scooter peut perturber le fonctionnement des appareils situés à proximité qui émettent des champs électromagnétiques (par exemple, les systèmes d'alarmes des boutiques, les portes automatiques, et bien plus encore).

Le Presto est un scooter électrique adapté aux personnes jeunes et plus âgées qui ont des difficultés à parcourir de longues distances à pied.

Vous pouvez configurer le scooter électrique Presto afin qu'il réponde à toutes vos exigences. Vous bénéficiez ainsi d'une position détendue durant la conduite. Le scooter électrique s'utilise essentiellement avec les deux mains. Aucune force n'est nécessaire pour conduire le scooter électrique et les commandes sont simples d'utilisation. Le Presto est disponible en mode scooter à 4 roues.

Ce manuel décrit les paramètres par défaut de votre scooter électrique. Au dos de ce manuel de l'utilisateur, vous trouverez une liste vous permettant d'enregistrer vos paramètres spécifiques.

Utilisation prévue

Le Presto est destiné à fournir un moyen de mobilité aux personnes à mobilité réduite. Le produit fournit un support de siège.

En position assise, l'utilisateur applique les fonctions de conduite et de pilotage du produit.

Le Presto peut être configuré selon la liste de prix du produit.



Spécifications techniques Presto/Prestos

- Utilisation prévue : à l'extérieur entre -25 °C et +50 °C, sur des chemins et des routes pavés
- L x l x h : 1 340 x 650 x 1 135 mm (Presto)
- L x l x h : 1 385 x 650 x 1 135 mm (Prestos)
- Hauteur avec appuie-tête : +180 mm
- Hauteur sans siège : 690 mm
- Poids sans batterie : 87 kg
- Poids avec batterie (60 Ah) : 122 kg
- Poids de la pièce amovible la plus lourde (siège) : 23 kg
- Stabilité statique maximale en descente : 15°
- Stabilité statique maximale en montée : 15°
- Stabilité statique maximale sur le côté en montée : 15°
- Stabilité dynamique maximale en montée : 10°
- Pente évaluée : 10°
- Distance théorique de conduite maximale selon la norme ISO 7176-4 avec une batterie entièrement chargée* : 29 km (50 Ah) / 35 km (60 Ah) / 44 km (73 Ah)
- Hauteur d'obstacle maximale : 100 mm
- Dénivelé d'obstacle maximal (trottoir) : 100 mm
- Garde au sol : 80 mm
- Vitesse (programmable) maximale vers en marche avant : 15 km/h**
- Distance de freinage minimale à la vitesse maximale (programmable) : 3 600 mm
- Angle de siège : 3°
- Profondeur de siège : 440 mm
- Largeur de siège : 510 mm
- Hauteur de siège au-dessus du repose-pied (min. – max.) : 470 – 545 mm
- Hauteur du repose-pied au-dessus du sol : 190 mm
- Angle de dossier : 90 – 110°
- Hauteur du dossier : 500 mm
- Hauteur de l'accoudoir (par rapport au siège) : 190 – 240 mm
- Longueur des accoudoirs (vers le dossier) : 350 mm
- Rayon de braquage : 1 600 mm
- Largeur de tour : 2 000 mm
- Faux poids de test : 160 kg
- Poids de l'utilisateur max. : 160 kg
- Force de commande exigée : environ 1-30 N
- Capacité de la batterie (en option) : 50/60***/73*** Ah

* En fonction de la vitesse de consigne, de la température extérieure, du poids de l'utilisateur, de la pression des pneus, etc.

** Une valeur inférieure est possible

*** Batteries de type « gel »

- Charge maximale : 8 ampères
 - Moteur, boîte-pont : 850 watts 24 V (Presto)
 - Moteur, boîte-pont : 1 000 watts 24 V (Prestos)
 - Type de chargeur : 8 ampères 24 V
 - Niveau maximal de puissance du son 75 Db
 - Frein magnétique : 8 Nm 24 V
 - Capacité de démontage pour transport : limitée (voir aussi page 29)
 - Taille des roues : 3,00 – 8 (pneu sans chambre à air)
 - Conforme à la norme : EN 12184 classe C
- Le scooter électrique est équipé de 2 batteries sèches (type « gel ») de 12 volts Les types suivants sont adaptés :
- 50 Ah (198 x 166 x 171 mm) (14,2 kg)
 - 60 Ah*** (260 x 170 x 178 mm) (17,7 kg)
 - 73 Ah*** (260 x 170 x 210 mm) (23,6 kg)

Spécifications du test

- Le scooter est conforme aux normes suivantes : ISO 7176-8, 9, 14, 16
- Exigences et méthodes d'essai en matière de résistance statique et de résistance à l'usure et aux chocs : ISO 7176-8
- Tests climatiques des scooters : ISO 7176-9
- Systèmes d'alimentation et de commande des scooters : ISO 7176-14
- Exigences en matière de résistance à la flamme des pièces capitonnées : EN1021-2

Service et support technique

Contactez votre revendeur si vous avez des questions sur les paramètres, une opération de maintenance ou des réparations spécifiques. Gardez toujours le numéro de série à portée de main. Vous trouverez ces informations sur l'autocollant CE du scooter électrique (voir aussi page 20).

Durée de vie prévue

Life & Mobility prévoit une durée de vie de 6 ans pour ce produit. Cela signifie que, durant cette période, le produit est sûr et peut être utilisé et réparé.

La déclaration ci-dessus s'applique uniquement si l'utilisateur utilise le produit de la manière prévue par Life & Mobility, selon le marquage CE et avec les accessoires d'origine.



Description du produit Presto

Vérification du produit lors de la livraison

Avant d'utiliser le scooter électrique, vérifiez si le produit livré correspond à la description suivante. Si vous constatez des dommages liés au transport lors de la livraison, veuillez en informer votre revendeur. Life & Mobility est convaincu que le scooter électrique répondra à vos attentes et espère qu'il vous sera très utile.

Description du produit

Scooter électrique

- A. Guidons avec panneau de commande
- B. Panier
- C. Feu
- D1. Clignotants (orange)
- D2. Feux de freinage/feu arrière (rouge)
- D3. Feux de jour (en option)
- E. Roues avant
- F. Repose-pied
- G. Contrôleur de batterie/capot électronique
- H. Levier Roue libre
- I. Roue arrière
- J. Anti-basculants (en option)

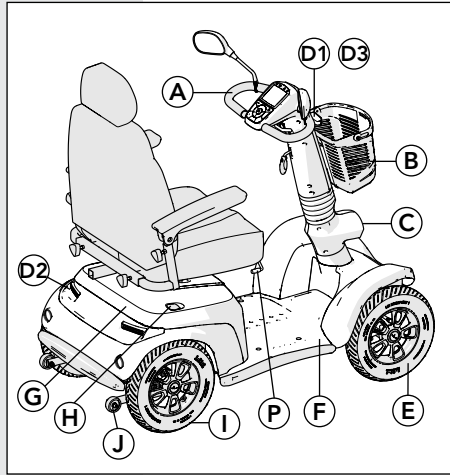

Siège

- K. Siège
- L. Accoudoirs pliants
- M. Réglage de l'angle de l'accoudoir
- M1. Réglage de la hauteur de l'accoudoir
- M2. Réglage de la largeur de l'accoudoir
- N. Levier d'angle du dossier
- O. Levier du siège (rotation)
- P. Levier de profondeur de siège
- Q. Appuie-tête

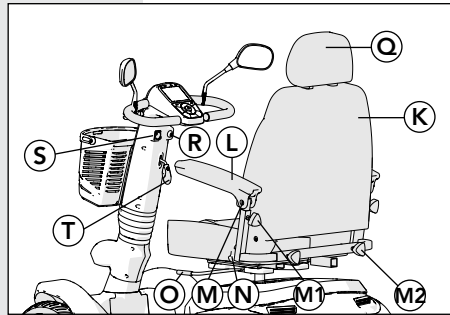

Guidons

- R. Serrure de contact
- S. Contact du chargeur de la batterie
- T. Levier de réglage de l'angle du guidon

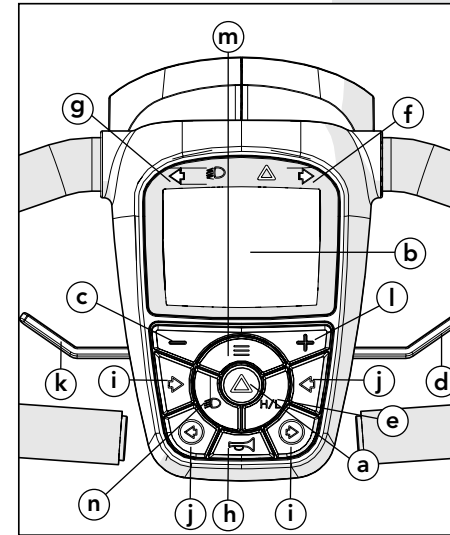

Panneau de commande

- a. Feux d'avertissement
- b. Écran
- c. Bouton de réduction de vitesse
- d. Levier d'accélérateur avant/arrière*
- e. Fonction Hi Lo
- f. Clignotant droit
- g. Clignotant gauche
- h. Klaxon
- i. Clignotant droit
- j. Clignotant gauche
- k. Levier d'accélérateur marche avant/arrière*
- l. Bouton d'augmentation de vitesse
- m. Bouton Menu
- n. Feux

Description du produit
Panneau de commande

Fonctions

- Panier
- Feux
- Feux de freinage
- Klaxon
- Système coulissant sous le siège
- Ressorts de torsion sur les roues avant et arrière.
- Suspension semi-indépendante sur l'essieu arrière et sur l'essieu avant
- Siège confortable avec surface de siège et dossier préformés
- Maniement simple et léger des guidons et des leviers de commande
- Données affichées à l'écran : km/h, distance totale (km), heure, température, vitesse haute/basse, paramètre de son
- Affichage clair de la batterie et avertissement niveau de batterie faible

* En fonction du mode de configuration du scooter électrique



Fonctions de sécurité et de confort

- Guidons de sécurité ergonomiques avec rembourrage doux et réglage de la hauteur et de la profondeur via un ressort à gaz
- Feu rotatif
- Roue libre limitée (4 km/h)
- Limiteur automatique de vitesse dans les virages
- Arrêt automatique des clignotants après le virage
- Rétroviseur
- Accoudoirs réglables
- Freins automatiques (voir aussi page 20)
- Appuie-tête
- Support pelvien antérieur

Non illustré

Plusieurs accessoires sont disponibles en option, y compris les suivants :

- Ceinture
- Rétroviseur intérieur
- Supports anti-basculement
- Porte-béquilles Eiffel
- Support de déambulateur
- Cape de scooter doublée, imperméable à la pluie et au vent
- Capot du scooter imperméable
- Adaptateur pour système Goliath 3/Hercules

Reportez-vous au site www.life-mobility.com pour découvrir plus d'accessoires.

* Impossible avec la fonction Hi Lo.

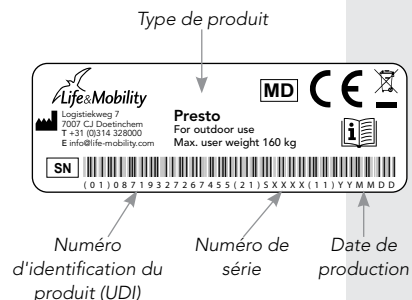

Marquages sur le scooter électrique

Le scooter électrique comporte un certain nombre d'autocollants. Vous trouverez, ci-dessous, une présentation de ces autocollants avec leur emplacement.

Étiquette CE

Le scooter électrique est conforme au règlement européen (UE) 2017/745 obligatoire pour les appareils médicaux et comporte une étiquette CE.

L'étiquette CE se trouve sous le capot de la batterie (J) à l'arrière de votre scooter électrique. Inclinez le capot vers l'arrière et enlevez-le.

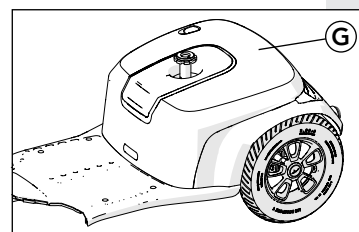

⚠ Attention :

- Remettez toujours le capot de la batterie (G) en place car il protège les équipements électroniques situés en dessous.
- Un déclic est audible lorsque le capot électronique est en position normale.

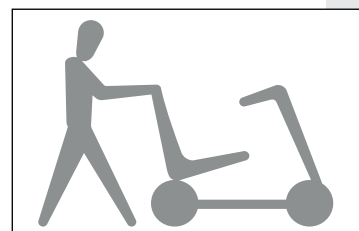

Position de poussée



Position de conduite à l'électricité

Autocollant Roue libre (voir aussi page 29)

L'autocollant au-dessus du levier Roue libre indique la « position de poussée ». Avec ce paramètre, le scooter électrique peut être déplacé librement.

L'autocollant au-dessous du levier Roue libre indique que le scooter électrique est prêt à fonctionner à l'électricité.

Schéma de connexion des batteries

Le schéma de connexion des batteries se trouve à l'intérieur du capot. Il inclut également le fusible et les commandes du moteur.



Paramètres et réglages

Vous pouvez configurer le scooter électrique pour répondre à toutes vos exigences. Nous vous conseillons de contacter votre revendeur pour connaître les paramètres adéquats.

Réglage du siège

Hauteur de siège

Le siège est connecté à la tige de selle avec un raccord à boulon-écrou et peut être réglé par votre revendeur.

Dossier en angle

Attention :

- Ne réglez le dossier que quand vous êtes dans le siège.
- Attention au basculement :
 - Si vous avez configuré le siège avec un grand angle du dossier.
 - Lorsque vous remontez une pente.
 - Si le système coulissant est en position arrière.



1. Asseyez-vous sur le siège.
2. Soulevez le levier (N).
3. Utilisez votre torse pour pousser le dossier vers l'arrière à la position correcte ou :
4. Penchez le torse vers l'avant pour permettre au dossier d'avancer automatiquement.
5. Relâchez le levier (N).

Le dossier est désormais verrouillé dans sa position actuelle.

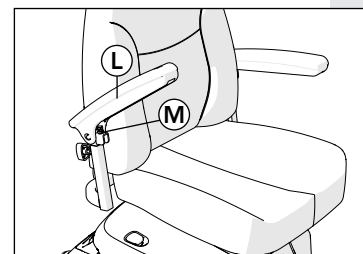
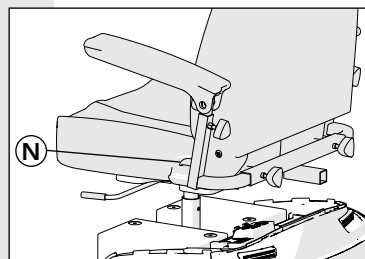

Modifier l'angle de l'accoudoir

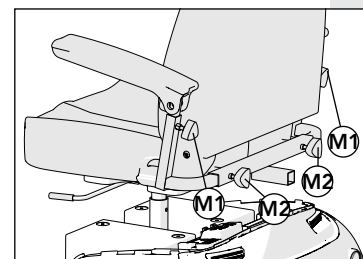

Modifier l'angle de l'accoudoir

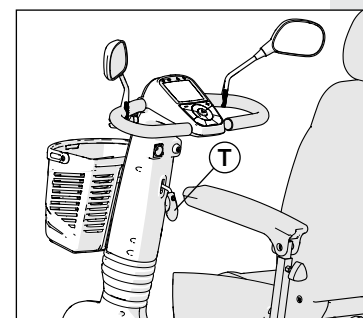

Modifier l'angle du guidon

Accoudoirs

Attention :



- La position des accoudoirs change lors du réglage de la position du dossier.

Angle d'accoudoir

1. Faites tourner les accoudoirs vers le haut. (L)
2. Desserrez l'écrou et serrez le boulon (M) pour faire tourner l'accoudoir vers le bas ou desserrez le boulon pour faire tourner l'accoudoir vers le haut.
3. Serrez l'écrou pour fixer le boulon.

Largeur des accoudoirs

1. Relâchez le bouton (M2) pour régler l'accoudoir dans le sens latéral. Fixez le bouton lorsque la position correcte est atteinte.

Hauteur de l'accoudoir

1. Relâchez le bouton (M1) pour régler l'accoudoir dans le sens de la hauteur. Fixez le bouton lorsque la position correcte est atteinte.

Angle de la colonne de direction

1. Asseyez-vous sur le siège.
2. Tirez le levier vers le haut (T)*.
3. Tirez la colonne de direction vers vous ou poussez-la jusqu'à atteindre la position désirée.
4. Relâchez le levier.
La colonne de direction est maintenant verrouillée.

* Il se trouve à gauche ou à droite, selon la configuration de votre scooter électrique.



Utilisation

Vérifications préalables

Vérifiez les éléments suivants avant de conduire :

- Si les feux fonctionnent,
- La tension de la batterie à l'écran (voir page 28),
- La pression des pneus (voir chapitre « Entretien »),
- Si le levier Roue libre pointe vers le bas (position de fonctionnement à l'électricité, voir page 20),
- Si le chargeur de batterie a été retiré.
- Assurez-vous que les charges supplémentaires ne sont transportées que dans le panier B (charge maximale : 3 kg) ou sur le point accessoire U (charge maximale : 10 kg).

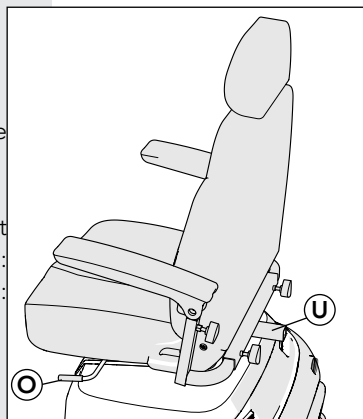

Description du produit : siège

Monter et descendre seul du scooter

Attention :

- Assurez-vous que le siège est correctement verrouillé avant de partir.

Monter/descendre

1. Poussez le levier du siège (O)* vers le bas.
2. Faites tourner le siège d'un quart de tour dans le sens horaire ou antihoraire.
3. Montez ou descendez du scooter.
4. Faites tourner le siège pour le ramener à sa position initiale jusqu'à entendre un déclic.
Le siège est maintenant verrouillé.

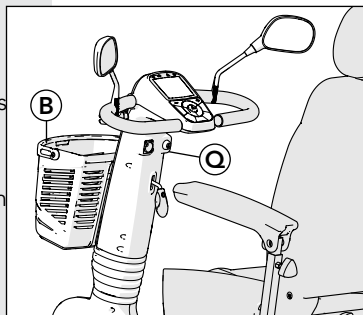

Description du produit : guidons

Démarrage

Mettez toujours le scooter hors tension lorsque vous montez dessus ou descendez. Une fois le scooter hors tension, l'heure s'affiche.

1. Insérez la clé de contact (Q).
2. Tournez la clé d'un quart de tour dans le sens horaire.
3. Attendez que l'indication de batterie apparaisse à l'écran.

Le scooter électrique est maintenant prêt.

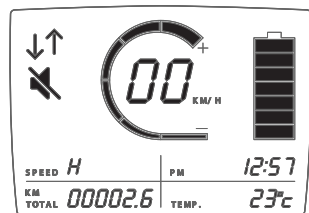

Prêt à l'emploi

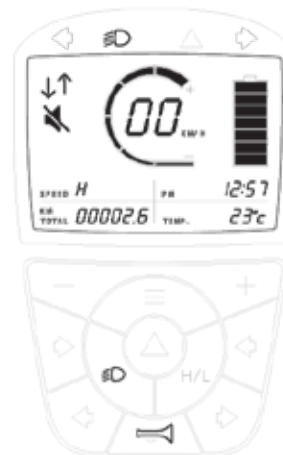

- Reportez-vous à la page 31 pour en savoir plus sur les codes d'erreur pouvant s'afficher.
- N'utilisez pas le scooter avec des batteries vides car vous risquez d'être bloqué(e).

Vitesse

La vitesse peut être réglée pour une utilisation en intérieur ou en extérieur via la fonction haute ou basse (H/L).



Avertissement :

- Réglez votre vitesse avant d'amorcer un virage. Le limiteur de vitesse dans les virages ne réglera votre vitesse que lorsque le virage est trop serré. Le scooter peut basculer.
- Malgré le petit rayon de braquage du scooter électrique, il peut toujours être difficile d'accéder aux ascenseurs ou aux embrasures de porte. Assurez-vous que d'utiliser le bon paramètre de vitesse basse pour les manœuvres difficiles.



Attention :

- Réglez votre vitesse à l'aide du levier d'accélérateur. Les paramètres de vitesse déterminent à quelle vitesse vous pouvez aller si vous actionnez tout le temps le levier d'accélérateur.
- Vérifiez que la route derrière vous est dégagée lors des marches arrière.
- Le scooter électrique est plus lent en marche arrière qu'en marche avant.
- Une alarme retentit lors des marches arrière.
- Sur demande, votre revendeur peut modifier le mode de commande du levier d'accélérateur.

Par défaut, le compteur de vitesse est réglé sur 6 blocs, ce qui représente 100 % de la puissance totale. Par défaut, la vitesse maximale est réglée sur 15 km/h. Votre revendeur peut régler le paramètre de vitesse à votre place.

1. Appuyez sur le bouton + ou - pour régler le paramètre de vitesse.

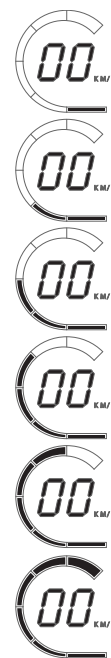



Choisissez un paramètre de vitesse adapté à chaque situation.

- En intérieur, dans des boutiques, etc., 1 à 2 blocs (vitesse pré-réglée sur Low)
- Sur le trottoir : jusqu'à 3 blocs (vitesse pré-réglée sur Low)
- Dans les rues passantes : jusqu'à 4 blocs (vitesse pré-réglée sur High/Low)
- Dans les rues calmes : jusqu'à 6 blocs (vitesse pré-réglée sur High/Low)

Conduite en marche avant et arrière

Attention :

- Le scooter est équipé de freins automatiques. Lorsque vous relâchez le levier d'accélérateur, les freins sont appliqués automatiquement.

1. Actionnez lentement le levier d'accélérateur (k)*. Le scooter électrique commence à avancer.
2. Actionnez encore plus le levier d'accélérateur. Le scooter électrique commence à avancer plus vite.
3. Relâchez le levier d'accélérateur. Le scooter électrique s'arrête. Les feux de freinage s'activent.
4. Utilisez le levier (d)* pour reculer.
5. En cas d'urgence, le scooter peut être arrêté en plaçant la clé en position OFF.

Feux

Attention :

- Après un virage serré, les clignotants s'éteignent automatiquement.
 - Votre revendeur peut activer le son par défaut des feux d'avertissement.
1. Appuyez sur le bouton (n) pour allumer ou éteindre les feux.
 2. Appuyez sur le bouton (i) ou (j) pour allumer ou éteindre les clignotants.

* En fonction de la manière dont votre scooter électrique a été configuré.

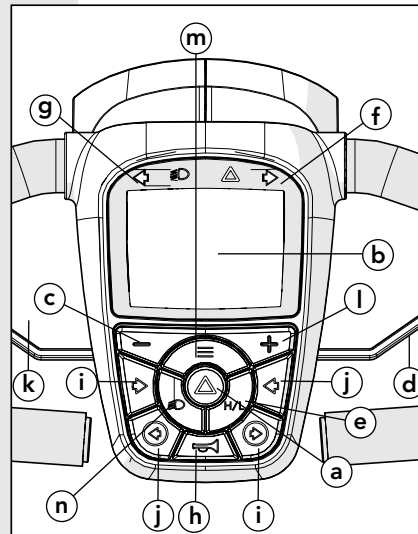

Panneau de commande

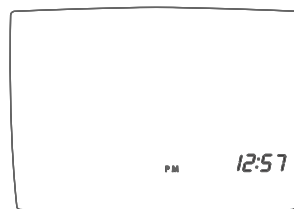

Veille activée

3. Appuyez sur le bouton (a) pour allumer ou éteindre les feux d'avertissement.

Batteries

Attention :



- Les nouvelles batteries doivent être rodées. La pleine capacité des batteries n'est atteinte qu'après avoir été utilisées et chargées plusieurs fois. Tenez compte de ce point lors de vos premiers trajets.
- Chargez les batteries tous les jours si vous roulez beaucoup et au bout de quelques jours si vous roulez peu. Cela permet de prolonger la durée de vie des batteries.
- Chargez toujours les batteries jusqu'à la pleine capacité.
- Évitez d'épuiser les batteries. Le scooter électrique perdra de la puissance, ce qui aura un effet négatif sur la durée de vie de la batterie.
- Chargez les batteries vides le plus tôt possible sur un cycle de 24 heures.
- Ne laissez pas les batteries vides pendant une période prolongée.
- Ne mettez jamais de pièces métalliques sur les batteries : cela peut court-circuiter et endommager les batteries.



Attention :

- À des températures plus basses, la capacité des batteries est réduite, tout comme l'autonomie.
- L'autonomie est basée sur les batteries MK livrées par Life & Mobility. Les autres batteries peuvent avoir une autonomie différente.
- Connectez toujours le chargeur lorsque vous rangez le scooter électrique pour la nuit.
- Vous ne pouvez pas surcharger les batteries fournies. Grâce à un limiteur de tension, le chargeur se met automatiquement hors tension lorsque les batteries sont pleines.
- N'utilisez que des chargeurs de batterie Life & Mobility.
- Si vous utilisez des batteries autres que celles fournies par Life & Mobility, assurez-vous qu'un anneau de retenue adéquat est installé pour les empêcher de bouger. Si aucun anneau de retenue n'est installé, cela peut générer un court-circuit.



Lecture de l'état de la batterie

L'indicateur en forme de batterie à l'écran affiche la capacité résiduelle de la batterie :

État de la batterie	Indicateur
Tous les blocs visibles	Les batteries sont pleines.
3 blocs visibles	Vous pouvez encore parcourir 5 à 10 km (en fonction du type de batterie et d'autres circonstances). Vous devez commencer la charge maintenant.
1 bloc visible	Chargez la batterie du scooter électrique le plus tôt possible. L'écran affiche un avertissement.

Charge des batteries.

Avertissement :

N'utilisez que le type de chargeur d'origine fourni avec le scooter. Les autres chargeurs peuvent endommager les batteries et le câblage électrique, voire provoquer un incendie.

1. Insérez la fiche du chargeur de batterie dans le contact de ce chargeur (S).
2. Insérez la fiche du cordon d'alimentation secteur dans une prise murale. Le voyant rouge est allumé lors de la charge. Le voyant vert est allumé lorsque la batterie est pleine.

Avertissement :

- Quand les deux voyants clignotent, cela signifie que la polarité est incorrecte, il y a une surtension ou un court-circuit.
3. Terminez toujours le cycle de charge de 8 à 10 heures. Cela évite d'endommager la batterie.

Remplacement des batteries

Avertissement :

Les batteries ne doivent être remplacées que par un personnel qualifié.



État de la batterie : pleine



État de la batterie : 5 à 10 km restants



État de la batterie : vide

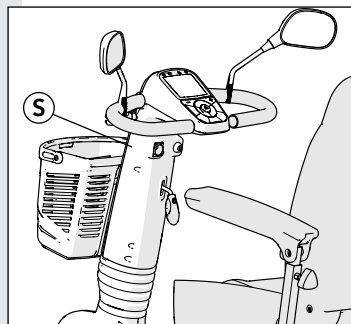

Contact du chargeur de la batterie

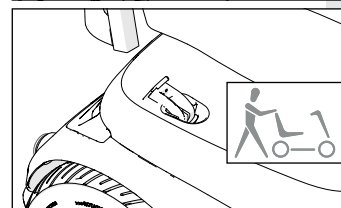
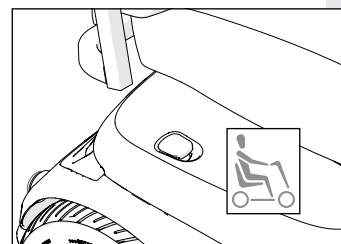

Levier Roue libre

Levier Roue libre

Avertissement :

N'utilisez jamais cette fonction sur une pente ou durant la conduite. Cette fonction désactive les freins. Poussez toujours le levier Roue libre vers le bas pour réengager les freins après avoir utilisé la fonction Roue libre.

1. Tirez le levier Roue libre vers le haut pour déplacer le scooter électrique à la main. Un bip est émis toutes les 2 secondes pour vous rappeler que la fonction Roue libre est engagée.
2. Poussez le levier Roue libre vers le bas pour atteindre la position de commande électrique. Apprenez à effectuer cette action après chaque utilisation.

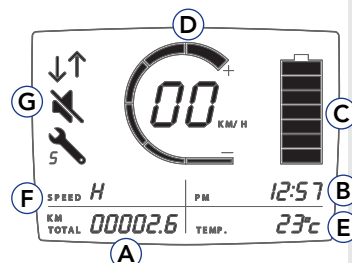

Écran d'accueil

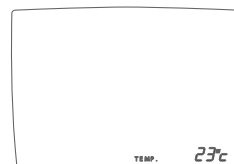

Menu Utilisateur

1. Écran d'accueil
Par défaut, l'écran (d'accueil) du panneau de commande affiche les informations suivantes :
 - la distance parcourue (A)
 - l'heure (B)
 - l'état de la batterie (C)
 - la vitesse (D)
 - la température (E)
 - le paramètre de vitesse (F)
 - le paramètre de son (G)
2. Appuyez sur le bouton Menu pendant 5 secondes. Le second menu (distances) affiche les informations suivantes :
 - le paramètre d'heure (B)
3. Appuyez de nouveau sur le bouton Menu. Le troisième menu affiche les informations suivantes :
 - le paramètre de température (E)
4. Appuyez de nouveau sur le bouton Menu. Le quatrième menu affiche les informations suivantes :
 - le paramètre de distance (A)

Réglage de l'heure, de la date, de la température et de la distance

1. Mettez le scooter sous tension.
2. Appuyez sur le bouton « Menu » pendant 3 secondes.
3. Appuyez sur « + » pour basculer entre AM et PM.
4. Appuyez sur « Menu » pour définir l'heure avec le bouton « + » ou « - ».
5. Appuyez sur « Menu » pour définir les minutes avec le bouton « + » ou « - ».
6. Appuyez sur « Menu » pour régler le paramètre de température.
7. Appuyez sur « + » pour basculer entre les degrés C et F.
8. Appuyez sur « Menu » pour régler la valeur de distance parcourue.
9. Appuyez sur « + » pour basculer entre les km et les milles.
10. Appuyez sur « Menu » pour revenir à l'écran principal.

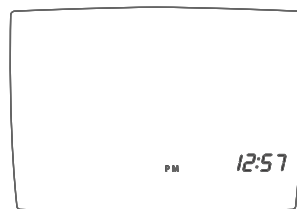

Réglage de l'heure

Stationnement

Lors du stationnement de votre scooter, placez un antivol via une des roues pour renforcer la sécurité.

Nettoyage

Attention :

- N'utilisez pas d'eau de Javel ou de solvant.
- N'utilisez pas de produit à haute pression pour nettoyer le scooter électrique.

Attention :

- Nettoyez régulièrement le capitonnage et le châssis.

Capitonnage

1. Éliminez toutes les impuretés légères avec un mélange d'agent de nettoyage doux et d'eau chaude.
2. Frottez le capitonnage avec précaution à l'aide d'une brosse douce si les impuretés sont incrustées dans le capitonnage.

Châssis et capots

1. Nettoyez la structure avec un produit de nettoyage non abrasif.
2. Appliquez une cire de carrosserie non abrasive sur tout le châssis et seulement sur les capots peints.

Batteries (reportez-vous également au chapitre « Utilisation »)

Attention :

- Les batteries peuvent présenter un danger. Vos batteries ne doivent être installées et entretenues que par un mécanicien qualifié spécialisé dans les scooters. Il doit disposer des qualifications et des outils nécessaires pour procéder correctement et en toute sécurité à l'installation et à l'entretien.
- Le scooter utilise deux batteries avec une connexion de série 24 volts. N'utilisez jamais deux batteries différentes en même temps :
 - Batteries de fabricants différents
 - Batteries utilisant des technologies différentes
 - Batteries avec des codes de date différents



Attention :

- Chargez toujours complètement les batteries avant la première utilisation.
- Chargez continuellement les batteries pendant 24 heures au moins une fois par mois.
- La méthode de connexion des batteries est illustrée sur un schéma à l'intérieur du capot.
- Prenez garde aux batteries endommagées. Confiez le remplacement (écologique) des batteries à votre revendeur.

Pneus



Avertissement :

- Pour des raisons de sécurité, veillez toujours à ce que la pression des pneus de votre scooter soit correcte. Si la pression des pneus est trop basse, la tenue de route de votre scooter se détériorera, son autonomie diminuera et la conduite deviendra plus difficile.



Attention :

- Le Presto dispose de pneus sans chambre à air.
- En cas de crevaison, veuillez contacter votre revendeur. Cependant, il est possible de rouler à une vitesse très basse et sur une courte distance avec un pneu à plat. Nous vous recommandons de réduire cette pratique au strict minimum.
- Les pneus du scooter électrique doivent présenter une pression suffisante. Vérifiez ce point régulièrement.
- Si la pression des pneus est trop basse, vous ne pourrez pas rouler sur une longue distance.
- La pression du pneu avant doit être d'au moins 3 bars.
- La pression des pneus arrière doit être d'au moins 3 bars.
- La pression maximale des pneus est de 3,5 bars.
- Si la pression des pneus est trop élevée, la conduite est inconfortable.
- Vérifiez régulièrement l'absence d'usure sur les pneus (suite au dessèchement).

Service et support technique

Faites vérifier et entretenir le scooter par votre revendeur au moins une fois par an. L'entretien préventif permet de vérifier le bon fonctionnement de toutes les pièces mobiles et des composants électroniques et l'état des batteries.

Les réparations ne doivent être effectuées que par votre revendeur ou par Life & Mobility. D'autre part, seules des pièces d'origine fournies par Life & Mobility doivent être utilisées à cet effet.

Pour plus d'informations sur les avis de sécurité du produit et sur les rappels, contactez Life & Mobility.



Transport et stockage

Matrice d'entretien

La matrice suivante indique les pièces qu'il convient de vérifier régulièrement. Si un défaut apparaît, contactez votre revendeur pour résoudre ce problème.

Pièce	Action	Tous les jours	Toutes les semaines	Tous les mois	Chaque trimestre	Tous les ans
Chargeur de la batterie	Vérifiez le fonctionnement	X				
Pneus	Vérifiez la pression des pneus (avant et arrière : 3 à 3,5 bars)		X			
Feux	Vérifiez le fonctionnement	X				
Structure	Nettoyez avec un chiffon humide		X			
Connexions	Vérifiez l'absence de cassures		X			
Mécanisme rotatif	Vérifiez le fonctionnement et le jeu			X		
Batteries	Cycle de charge de 24 heures			X		
Frein de stationnement	Vérifiez le fonctionnement				X	
Pneus	Vérifiez l'usure				X	
Scooter électrique	Entretien					X

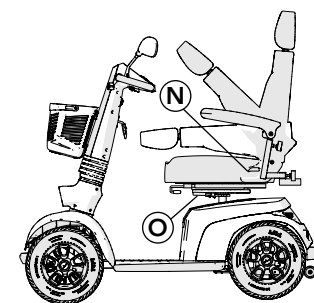
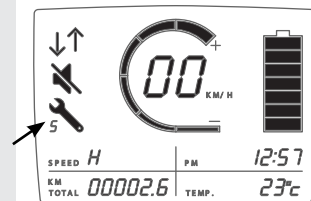

Pliage du dossier

Transport du scooter électrique

- Extrêmement dangereux :**
- Lors du transport du scooter électrique dans un véhicule motorisé, assurez-vous que vous êtes assis dans un siège fixe de ce véhicule. Les scooters électriques ne doivent jamais être utilisés comme siège dans un véhicule motorisé, même s'ils sont fixés par un système de retenue.
 - Fixez le scooter dans le véhicule en appliquant des sangles dans les 4 jantes jusqu'aux points de fixation sur le sol du véhicule.
 - Les scooters non occupés peuvent être transportés par avion, par bateau ou par la route. Interrogez le transporteur sur les consignes de sécurité spéciales prises pendant le transport.

- Attention :**
- Ne transportez jamais le scooter électrique par l'intermédiaire des pièces en plastique de la structure.

Pièces amovibles (sans l'utilisation d'outils)

1. Panier
2. Siège
3. Appuie-tête
4. Accoudoirs

Pliage du dossier

1. Tenez-vous à côté du scooter électrique.
2. Saisissez fermement le dossier.
3. Soulevez le levier (N).
4. Poussez le dossier vers l'avant.
5. Relâchez le levier (N).



Dépose du siège

1. Tournez le levier (O) vers le bas.
2. Tournez légèrement le siège.
3. Soulevez le siège du scooter électrique.
Placez une main à la position (O) et l'autre main derrière le dossier pour soulever le siège.



Attention :

- Le siège est lourd (> 20 kg). Demandez de l'aide si nécessaire.

Pliage de la colonne de direction

1. Tenez-vous à côté du scooter électrique.
2. Tirez le levier de réglage des guidons vers le haut (T).
3. Déplacez la colonne de direction le plus loin possible vers le siège.
Conseil : lorsque le siège est déposé, la colonne de direction peut être repliée encore plus.
4. Relâchez le levier.

Transport

1. Tirez le levier Roue libre vers le haut.
2. Poussez le scooter électrique dans le véhicule.
3. Mettez le scooter électrique hors tension.
4. Veuillez vous assurer que le scooter électrique est correctement fixé.

Stockage du scooter électrique en l'absence d'utilisation



Attention :

- Stockez toujours les batteries pleinement chargées.
- Les batteries de type « gel » et AGM pleinement chargées conservent leur charge pendant six mois maximum mais doivent toujours être chargées avant utilisation.
- Évitez le stockage des batteries à des températures extrêmement hautes ou basses.

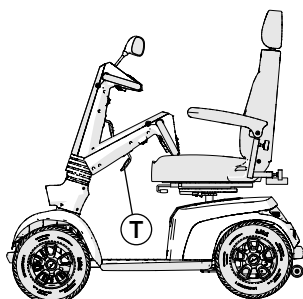

Pliage de la colonne de direction

- Les batteries de type « gel » et AGM scellées n'ont pas besoin d'être remplies d'eau. Contactez un mécanicien qualifié spécialisé dans les scooters si vous avez des problèmes de performance.

Pendant plus d'une semaine :

- Connectez le chargeur de batterie au moins une fois par semaine pour conserver l'état des batteries ou placez le scooter électrique à distance pour la nuit avec le chargeur de batterie connecté.

À très long terme (plus de 4 mois) (par exemple pendant l'hiver ou suite à une maladie) :

- Faites débrancher le câblage des batteries par votre revendeur.



Pannes

Instructions générales

Attention :

- N'essayez jamais de résoudre une panne vous-même. Contactez votre revendeur à la place.

Codes d'erreur

1. Un état anormal peut être indiqué par un code clignotant à l'écran.
2. En fonction de l'état, le scooter peut être conduit ou non. Dans certains cas, la conduite est possible mais en mode de vitesse réduite.
3. Reportez-vous au tableau ci-dessous pour en savoir plus sur les codes d'erreur, leur signification et le moyen de résoudre le problème.
4. Contactez votre revendeur pour corriger l'erreur si la réinitialisation est inutile.
5. Transmettez le message d'erreur à votre revendeur.

Clignotement	Description	Signification
1	Batterie faible	Les batteries sont à un niveau de charge faible ou déchargées. • Rechargez les batteries.
2	Panne liée à une batterie faible	Les batteries sont déchargées. • Rechargez les batteries. • Vérifiez la batterie, ainsi que les connexions et le câblage associés.
3	Panne liée à une batterie à un niveau de tension trop élevé	La tension de la batterie est trop élevée. Ce cas peut se produire si la batterie est surchargée et/ou si vous descendez une pente longue. • Si vous descendez une pente, réduisez votre vitesse pour minimiser la quantité de charge régénérative.
4	Dépassement du courant nominal ou contrôleur trop chaud	Le moteur dépasse son courant nominal maximal depuis trop longtemps. • Le scooter a pu caler. Mettez le contrôleur hors tension, attendez quelques minutes, puis remettez-le sous tension. • Le moteur peut être défaillant. Vérifiez le moteur, ainsi que les connexions et le câblage associés.
5	Panne de frein de stationnement	Soit un interrupteur de relâchement du frein de stationnement est actif, soit le frein de stationnement est défaillant. • Vérifiez le frein de stationnement, ainsi que les connexions et le câblage associés. • Assurez-vous que tous les interrupteurs associés sont correctement positionnés.
6	Limitation de la conduite	Soit une fonction d'arrêt est active, soit une limitation de chargeur ou une condition OONAPU s'est produite. • Mettez fin à la condition d'arrêt (siège relevé, etc.). • Débranchez le chargeur de batterie. • Assurez-vous que l'accélérateur est au point mort lors de la mise sous tension du contrôleur. • L'accélérateur peut nécessiter un recalibrage.
7	Panne de potentiomètre de vitesse	L'accélérateur, le potentiomètre de limite de vitesse, le SRW ou le câblage associé est sans doute défaillant. • Vérifiez l'accélérateur et le potentiomètre de vitesse, ainsi que les connexions et le câblage associés.
8	Panne liée à la tension du moteur	Le moteur ou son câblage associé est défaillant. • Vérifiez le moteur, ainsi que les connexions et le câblage associés.
9	Autre erreur	Le contrôleur présente sans doute une panne interne. • Vérifiez toutes les connexions et le câblage.

* Le scooter et la série R produisent les mêmes séquences de code clignotant pour indiquer une panne, mais les cadences de clignotement sont différentes :
Cadences de clignotement du scooter : 250 ms allumé/500 ms éteint avec un intervalle de 2 s entre les deux états.
Cadences de clignotement de la série R : 140 ms allumé/400 ms éteint avec un intervalle de 2,4 s entre les deux états.

Garantie

Conditions générales de garantie

Les produits Life & Mobility sont conçus avec soin et sont inspectés avec minutie avant qu'ils quittent l'usine. Si un produit ne répond pas à vos attentes, veuillez contacter la personne chez qui vous avez acheté le produit. Life & Mobility respecte les lois et réglementations de protection des consommateurs en vigueur dans le pays dans lequel vous achetez le produit.

La garantie ne s'applique pas aux défauts dus : au non-respect des consignes d'utilisation et d'entretien, à une utilisation anormale, à l'usure, à la négligence, à la surcharge, aux accidents de tiers, aux pièces non d'origine utilisées, ainsi qu'aux défauts non causés par le produit.

Cette garantie remplace toute autre garantie, qu'elle soit prévue par la loi ou communiquée oralement, à l'exception de toute garantie stipulée par écrit par Life & Mobility.

Les garanties sont uniquement valables au sein de l'UE.



Mise au rebut du produit et de l'emballage

Mise au rebut du produit et de l'emballage

Toutes les pièces de votre scooter électrique sont recyclables. Votre revendeur connaît les points de collecte dédiés à l'élimination du scooter électrique.

Du point de vue environnemental, nous vous recommandons d'éliminer l'emballage et le scooter électrique en séparant les déchets le plus possible, ce qui permet un recyclage efficace.

Ce manuel a été préparé avec le plus grand soin et est basé sur des informations connues de Life & Mobility au moment de la publication.

Les informations du manuel s'appliquent à la version standard du produit. Life & Mobility décline toute responsabilité pour tout dommage susceptible de survenir suite à des changements ou à des modifications apportés au produit après la vente. Life & Mobility ne saurait non plus être tenue responsable de tout dommage dû à l'intervention d'un tiers.

Il est interdit de reproduire les informations de ce manuel à des fins commerciales et/ou de publication par quelque moyen que ce soit sans autorisation écrite préalable de Life & Mobility.

Conformément à la loi sur les noms commerciaux, le nom commercial et les marques utilisés par Life & Mobility sont réservés.

Aucun droit ne peut être dérivé de ce texte. Sous réserve de modifications.

© Life & Mobility – Tous droits réservés



Sicherheitshinweise

Als Benutzer des Scooters sind Sie stets für die Einhaltung der örtlich geltenden Sicherheitshinweise und Richtlinien verantwortlich. Es ist wichtig, zunächst Fahrpraxis unter Anleitung einer erfahrenen Lehrperson zu sammeln. Ihr Händler kann Sie diesbezüglich beraten.

Life & Mobility übernimmt keine Haftung für Schäden oder Verletzungen, die durch Fahrlässigkeit oder Nichtbeachtung der Sicherheitshinweise verursacht werden.

Benachrichtigen Sie in jedem Fall Life & Mobility und die zuständige Behörde im Falle eines schwerwiegenden Vorfalls.



Achtung:

- Wenn Sie dieses Symbol im Handbuch sehen, weist dies auf eine ergänzende Anweisung hin. Eine solche Anweisung ist immer zu befolgen. Fahrlässigkeit kann den Betrieb des Scooters beeinträchtigen und zu physischen Verletzungen führen oder Schäden am Scooter oder an der Umgebung verursachen.



Allgemeines

Warnung:

- Nehmen Sie in keinem Fall Änderungen an der Konstruktion des Scooters vor.
- Halten Sie den Scooter von offener Flamme fern.
- Installieren, warten oder betreiben Sie das Gerät nicht, ohne dieses Handbuch gelesen zu haben.



Vorsicht:

- Verwenden Sie den Korb nur zum Transport von Gegenständen.
- Benutzen Sie Ihren Scooter nicht zum Ziehen von Fahrzeugen, Karren usw.
- Denken Sie daran, dass es im und am Scooter vorstehende Teile gibt, sowohl feste als auch bewegliche. Diese können Schäden an der Umgebung und am Scooter verursachen.

Informationen für sehbehinderte Menschen erhalten Sie bei Life & Mobility.
Für Kontaktinformationen siehe letzte Seite.



Achtung:

- Dieser Scooter ist nur für den Transport einer einzelnen Person geeignet.
- Verwenden Sie nur Originalteile und -zubehör von Life & Mobility.
- Der Scooter verfügt über eine voll programmierbare elektronische Steuerung. Änderungen an der Programmierung dürfen nur von Life & Mobility vorgenommen werden.
- Verdecken oder entfernen Sie niemals die Sicherheitshinweise und Aufkleber.
- Schalten Sie den Scooter immer aus und ziehen Sie den Zündschlüssel ab, bevor Sie ihn verlassen. Dies verhindert ungewollte Nutzung und/oder Diebstahl.

Persönliche Anforderungen



Warnung:

- Wenn Sie unter dem Einfluss von Substanzen stehen, die Ihre Fahrtüchtigkeit beeinträchtigen können, dürfen Sie den Scooter nicht fahren.
- Sie müssen funktionell und kognitiv in der Lage sein, den Scooter in der vorgesehenen Umgebung zu betreiben.



Achtung:

- Ihr Sehvermögen muss ausreichen, um den Scooter in jeder Situation, die während der Benutzung auftreten kann, sicher zu fahren.
- Bitte beachten Sie die jeweils geltenden Verkehrsregeln.
- Achten Sie darauf, dass Sie von anderen Verkehrsteilnehmern immer gesehen werden können. Als Benutzer eines Scooters sind Sie im Straßenverkehr sehr gefährdet.
- Vermeiden Sie einsame Wege. Sorgen Sie dafür, dass im Notfall Hilfe organisiert werden kann.

Montage und Einstellung

(siehe auch das Kapitel „Einstellungen und Anpassungen“.)



Warnung:

- Bevor Sie den Scooter benutzen, überprüfen Sie, ob alle Komponenten des Scooters richtig montiert und gesichert sind.



Achtung:

- Ihr Händler kann die verschiedenen Fahrfunktionen mit dem Mikroprozessor für Sie einstellen.

Bestimmungsgemäßer Betreiber

Die Hebel, die nur vom Benutzer zu betätigen sind, sind:

- Steuerungshebel
- Freilaufhebel
- Sitztiefenhebel
- Rückenlehnenwinkelhebel

Die vom Benutzer und der Hilfsperson zu bedienenden Hebel sind:

- Sitzdrehhebel
- Hydraulischer Deichselhebel

Sitzen im Scooter



Warnung:

- Achten Sie darauf, dass Ihre Finger und Gliedmaßen nicht eingeklemmt werden. Seien Sie immer vorsichtig bei Folgendem:
 - Beim Wegklappen der Armlehnen.
 - Wenn Sie nicht die volle Kontrolle über Ihre Arme oder Beine haben.
 - Beim Betätigen des Freilaufhebels

Fahren des Scooters

(siehe auch das Kapitel „Benutzung“.)



Warnung:

- Fahren Sie sehr vorsichtig auf Straßen, die durch Regen, Glatteis oder Schnee rutschig sind.
- Achten Sie darauf, dass sich keine lose Kleidung fangen kann. Dies kann die Räder blockieren und Umstürzen des Scooters verursachen.



- Vermeiden Sie Umstürzen:
 - Wenn Sie den Sitz mit großem Rückenwinkel eingestellt haben.
 - Beim Hinauffahren einer Steigung.
 - Wenn sich das Schiebepystem in der hintersten Position befindet.
- Transportieren Sie keine Gegenstände auf dem Lenker
- Lassen Sie niemanden an der Rückseite Ihres Scooter stehen.
- Der Scooter kann während des Betriebs jederzeit zum Stillstand kommen.

Steigungen/Gefälle und andere Hindernisse

Warnung:

- Vermeiden Sie Hänge mit einem Gefälle von mehr als 10 %. Fahren an Hängen (vorwärts oder rückwärts) ist immer gefährlich.
- Sie dürfen niemals im Freilauf einen Abhang hinunterfahren.
- Fahren Sie vorsichtig an (Gehweg-)Kanten entlang. Ein unebener Untergrund erhöht das Umstürzrisiko.
- Vermeiden Sie längeres Fahren an Steigungen von >10 %. Dies kann zu übermäßigem Verschleiß von Motor und elektrischen Komponenten führen.
- Beim Hinunterfahren einer Steigung verlängert sich der Anhalteweg.
- Die maximale Reichweite verringert sich, wenn Sie häufig an Steigungen, auf unebenem Gelände oder über Bordsteinkanten fahren. Die Reichweite könnte bei permanenter Steigung weniger als 35 km betragen.

Achtung:

- Ihr Schwerpunkt verschiebt sich, wenn Sie einen Abhang hinauf- oder hinunterfahren. Bitte seien Sie vorsichtig.
- Wenden Sie an einem steilen Abhang vorsichtig, da die Umstürzgefahr größer ist.
- Fahren Sie immer in gerader Linie auf einen Bürgersteig und von diesem herunter. Beschleunigen Sie sehr vorsichtig. Es ist besser, an einer Bordsteinabsenkung auf den Bürgersteig zu fahren.

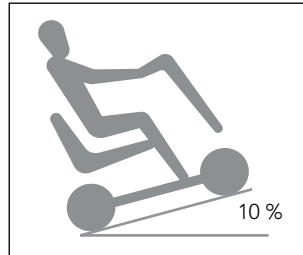

Maximale Steigung



in vorwärts gerichteter, gerader Linie

Annäherung an einen Bürgersteig

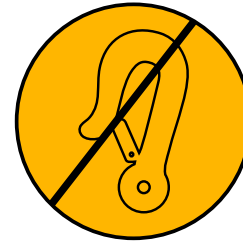

Lebensbedrohlich:

- Wenn Sie den Scooter in einem Kraftfahrzeug transportieren, stellen Sie immer sicher, dass Sie auf einem festen Sitz des Kraftfahrzeugs sitzen. Scooter dürfen niemals als Sitzgelegenheit in einem Kraftfahrzeug verwendet werden, selbst wenn der Scooter mit einem Taxi-Rückhaltesystem gesichert ist.

Warnung:

- Achten Sie darauf, dass Sie sich beim Zusammenklappen des Scooters nicht die Finger einklemmen.
- Tragen Sie den Scooter niemals an den Kunststoffteilen des Gehäuses.

Achtung:

- Vergewissern Sie sich, dass der Scooter vor dem Gebrauch vollständig zusammengebaut ist.

Sonstiges

Warnung:

- Stellen Sie den Scooter nicht in direktes Sonnenlicht: Die Polsterung kann zu heiß werden und Verbrennungen oder Hautreizungen verursachen.

Vorsicht:

- Lassen Sie den Scooter nicht mit Meerwasser in Kontakt kommen: Meerwasser ist korrosiv und beschädigt den Scooter.
- Lassen Sie den Scooter nicht mit Sand in Kontakt kommen: Sand kann in die beweglichen Teile des Scooter eindringen und zu schnellerem Verschleiß führen.

**Achtung:**

Es wurden eine Reihe technischer Vorkehrungen getroffen, um Ihre Sicherheit zu gewährleisten:

- Die Wegfahrsperre wird aktiviert, wenn ein Batterieladegerät angeschlossen ist.
- Die Geschwindigkeit in Kurven wird automatisch begrenzt.
- Der Freilauf ist begrenzt.
- Die Anzeige warnt Sie, wenn die Batteriespannung zu niedrig ist.
- Das Display gibt Ihnen Informationen zur Behebung möglicher Störungen.
- Im Falle einer elektronischen Störung hält der Scooter kontrolliert an.
- Der Scooter hat ergonomisch geformte Sicherheitslenker, um Verletzungen an Fingern und Händen zu vermeiden.
- Um das Risiko zu vermeiden, dass Körperteile eingeklemmt werden, wurden die notwendigen Komponenten abgeschirmt.
- Ihr Händler kann an den Befestigungspunkten der Armlehnen, die an der Rückenlehne angebracht sind, einen Sicherheitsgurt (vordere Beckenstütze) anbringen, um Ihren Körper in der richtigen Position zu sichern.

EMV-geprüft

Der Scooter ist EMV-zugelassen (Elektromagnetische Verträglichkeit). Tests haben gezeigt, dass Scooter nicht durch mobile Kommunikationseinrichtungen und elektronisch gesteuerte Geräte beeinflusst werden oder diese beeinflussen. Seien Sie trotzdem vorsichtig, wenn Sie den Scooter und mobile oder elektronische Geräte gleichzeitig benutzen.

**Warnung:**

- Das Fahrverhalten des Scooters kann durch elektromagnetische Felder (z. B. von Mobiltelefonen, Stromgeneratoren oder Hochleistungsquellen usw.) beeinflusst werden.
- Der Scooter kann den Betrieb von Geräten in seiner Umgebung stören, die elektromagnetische Felder aussenden (z. B. Alarmsysteme in Geschäften, automatische Türen, etc.)

Der Presto ist ein elektrisch betriebener Scooter, der sowohl für junge als auch für ältere Menschen geeignet ist, die Schwierigkeiten haben, längere Strecken zu Fuß zurückzulegen.

Sie können den Presto-Scooter so einrichten, dass dieser all Ihren Anforderungen entspricht. Dies garantiert eine entspannte Körperhaltung während der Fahrt. Der Scooter wird grundsätzlich mit zwei Händen bedient. Sie müssen nicht stark sein, um den Scooter zu fahren, und die Steuerung ist einfach. Der Presto ist als 4-Rad-Scooter erhältlich.

Dieses Handbuch beschreibt die Standard-einstellungen Ihres Scooters. Im hinteren Teil des Handbuchs finden Sie eine Liste, in der Sie Ihre spezifischen Einstellungen eintragen können.

Verwendungszweck

Der Presto soll Menschen mit eingeschränkter Gehfähigkeit Mobilität ermöglichen. Das Produkt bietet eine Sitzunterstützung.

In sitzender Haltung übernimmt der Benutzer die Antriebs- und Lenkfunktionen des Produkts.

Der Presto ist ein zu konfigurierendes Produkt, das entsprechend der Preisliste des Produkts konfiguriert werden kann.



Technische Daten Presto/Prestos

- Verwendungszweck: im Freien, zwischen -25 °C und +50 °C, auf befestigten Wegen und Straßen
- L x B x H: 1.340 x 650 x 1.135 mm (Presto)
- L x B x H: 1.385 x 650 x 1.135 mm (Prestos)
- Höhe mit Kopfstütze 180 mm
- Höhe ohne Sitz 690 mm
- Gewicht ohne Batterien: 87 kg
- Gewicht mit Batterien (60 Ah): 122 kg
- Gewicht des schwersten abnehmbaren Teils (Sitz): 23 kg
- Maximale statische Stabilität bei Abwärtsfahrt: 15°
- Maximale statische Stabilität bei Aufwärtsfahrt: 15°
- Maximale statische Stabilität bei seitwärts bei Aufwärtsfahrt: 15°
- Maximale dynamische Stabilität bei Aufwärtsfahrt: 10°
- Nennneigung: 10°
- Maximale theoretische Reichweite nach ISO 7176-4 mit voll aufgeladenen Batterien*: 29 km (18 Meilen - 50 Ah) / 35 km (22 Meilen - 60 Ah) / 44 km (27 Meilen - 73 Ah)
- Maximale Hindernishöhe: 100 mm
- Maximale Hinderniseinsenkung (Bürgersteig): 100 mm
- Bodenfreiheit (mm): 80 mm
- Max. (programmierbare) Geschwindigkeit vorwärts: 15 km/h**
- Minimaler Bremsweg bei Höchstgeschwindigkeit (mm): 3.600 mm
- Sitzwinkel 3°
- Sitztiefe: 440 mm
- Sitzbreite: 510 mm
- Sitzhöhe über Fußstütze (min. – max.): 470 - 545 mm
- Höhe der Fußstütze über dem Boden: 190 mm
- Rückenlehnenwinkel: 90 - 110°
- Rückenlehnenhöhe: 500 mm
- Armlehnenhöhe (von Sitz): 190 - 240 mm
- Armlehnenlänge (bis Rückenlehne): 350 mm
- Wendekreis (Radius): 1.600 mm
- Wendebreite: 2.000 mm
- Gewicht der Prüfpuppe: 160 kg
- Max. Benutzergewicht: 160 kg
- Erforderliche Betätigungskraft: ca. 1-30 N
- Batterieleistung (optional): 50/60***/73*** Ah
- Max. Belastung: 8 A

* *Abhängig von der eingestellten Geschwindigkeit, der Außentemperatur, dem Gewicht des Benutzers, dem Reifendruck usw.*

** *Weniger ist möglich*

*** *Gelbatterien*

- Motor, Getriebe: 850 W 24 V (Presto)
 - Motor, Getriebe: 1.000 W 24 V (Prestos)
 - Ladegerät: 8 A 24 V
 - Maximaler Schallleistungspegel 75 dB
 - Elektromagnetische Bremsen 8 Nm 24 V
 - Zerlegbarkeit für den Transport: eingeschränkt (siehe auch Seite 29)
 - Radgröße: 3,00 – 8 (Schlauchloser Reifen)
 - Konform mit: EN 12184 Klasse C
- Der Scooter hat 2 12-Volt-Trockenbatterien (Gel). Die folgenden Typen sind geeignet:
- 50 Ah (198 x 166 x 171 mm) (14,2 kg)
 - 60 Ah*** (260 x 170 x 178 mm) (17,7 kg)
 - 73 Ah*** (260 x 170 x 210 mm) (23,6 kg)

Technische Daten

- Der Rollstuhl entspricht den folgenden Normen: ISO 7176-8,9,14,16
- Anforderungen und Prüfungen für statische Festigkeit, Stoßfestigkeit und Dauerfestigkeit: ISO 7176-8
- Klimatests für Scooter: ISO 7176-9
- Antriebssysteme und Steuerungen für Scooter: ISO 7176-14
- Anforderungen an die Entzündungsfestigkeit von Polsterteilen: EN1021-2

Service und technische Unterstützung

Wenden Sie sich an Ihren Händler, wenn Sie Fragen zu bestimmten Einstellungen, zur Wartung oder zu Reparaturen haben. Halten Sie immer die Seriennummer bereit. Diese finden Sie auf dem CE-Aufkleber des Scooters (siehe auch Seite 20).

Erwartete Lebensdauer

Life & Mobility garantiert für dieses Produkt eine Lebensdauer von 6 Jahren. Das bedeutet, dass das Produkt in dieser Zeit reparierbar, sicher und nutzbar ist.

Die vorstehende Aussage ist nur gültig, wenn das Produkt in der von Life & Mobility vorgesehenen Weise benutzt wird, das CE-Kennzeichen besitzt und mit Originalzubehörteilen ausgestattet ist.



Produktbeschreibung Presto

Überprüfung der Lieferung

Prüfen Sie vor der Benutzung des Scooters, ob die Lieferung mit der folgenden Produktbeschreibung übereinstimmt. Sollten Sie bei der Lieferung einen Transportschaden feststellen, informieren Sie bitte Ihren Händler. Life & Mobility vertraut darauf, dass der Scooter Ihre Erwartungen erfüllt und hofft, dass er Ihnen komfortable Mobilität ermöglicht.

Produktbeschreibung

Scooter

- A. Lenker mit Bedienfeld
- B. Korb
- C. Scheinwerfer
- D1. Fahrtrichtungsanzeiger (orange)
- D2. Bremsleuchten / Rückleuchte (rot)
- D3. Tagfahrlicht (optional)
- E. Vorderräder
- F. Fußstütze
- G. Batterie-Steuerggerät/Elektronik-Abdeckung
- H. Freilaufhebel
- I. Hinterrad
- J. Antikippstützen (optional)

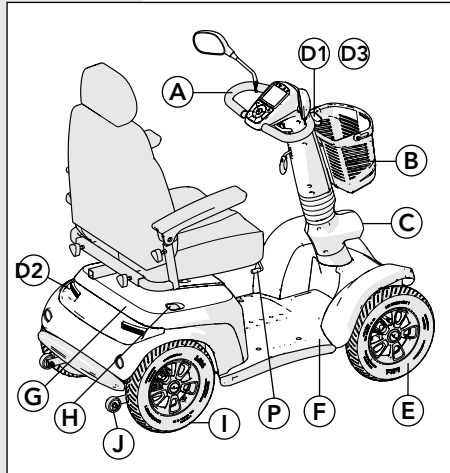

Sitz

- K. Sitz
- L. Klappbare Armlehnen
- M. Winkelverstellung der Armlehne
- M1. Höhenverstellung der Armlehne
- M2. Breitenverstellung der Armlehne
- N. Rückenlehnenwinkelhebel
- O. Sitzhebel (drehen)
- P. Sitztiefenhebel
- Q. Kopfstütze

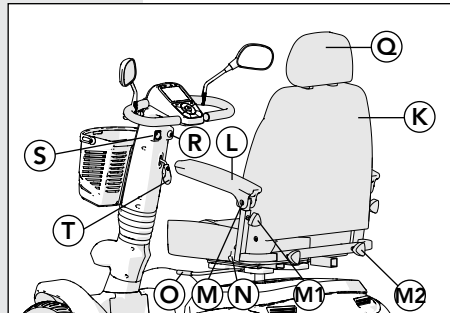

Lenker

- R. Zündschloss
- S. Kontakt zum Batterieladegerät
- T. Hebel zur Lenkerwinkeleinstellung

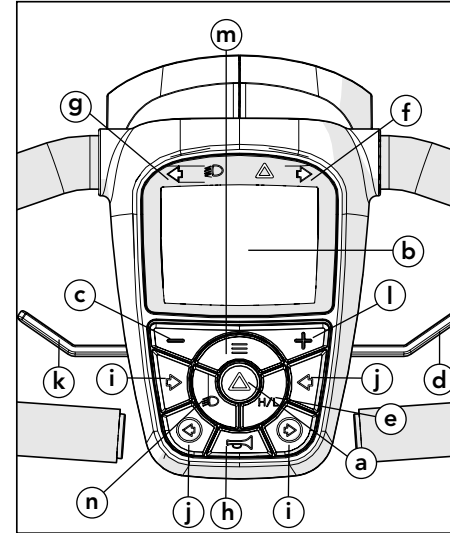

Produktbeschreibung
Bedienfeld

Bedienfeld

- a. Warnleuchten
- b. Anzeige
- c. Taste zur Geschwindigkeitsverringernung
- d. Vorwärts-/Rückwärts-Geschwindigkeitshebel*
- e. Hi-Lo-Funktion
- f. Fahrtrichtungsanzeige Rechts
- g. Fahrtrichtungsanzeige Links
- i. Horn
- j. Fahrtrichtungsanzeige Rechts
- f. Fahrtrichtungsanzeige Links
- k. Vorwärts-/Rückwärts-Geschwindigkeitshebel*
- l. Taste zur Geschwindigkeitserhöhung
- m. Menütaste
- n. Leuchten

Funktionen

- Korb
- Leuchten
- Bremsleuchten
- Horn
- Schiebesystem unter dem Sitz
- Torsionsfedern an Vorder- und Hinterrädern.
- Halbunabhängige Aufhängung an der Hinterachse und an der Vorderachse
- Komfortabler Sitz mit vorgeformter Sitzfläche und Rückenlehne
- Einfache und leichte Bedienung von Lenker- und Steuerhebeln
- Auf der Anzeige werden dargestellt: km/h, Gesamtstrecke (km), Zeit, Temperatur, höhere/niedrigere Geschwindigkeit, Toneinstellung
- Eindeutige Batterieanzeige und Warnanzeige für niedrige Batteriespannung

* Je nachdem, wie der Scooter eingestellt ist.



Sicherheits- und Komfortfunktionen

- Ergonomische Sicherheitslenker mit weicher Polsterung und Höhen- und Tiefenverstellung über eine Gasfeder
- Drehbarer Scheinwerfer
- Begrenzter Freilauf (4 km/h)
- Automatischer Geschwindigkeitsbegrenzer in Kurven
- Fahrtrichtungsanzeiger erlöschen automatisch nach dem Abbiegen
- Spiegel
- Einstellbare Armlehnen
- Automatische Bremsen (siehe auch Seite 20)
- Kopfstütze
- Vordere Beckenstütze

Nicht abgebildet

Verschiedene Zubehörteile sind optional erhältlich, darunter:

- Sicherheitsgurt
- Rückspiegel
- Antikippstützen
- Gehhilfenhalter Eiffel
- Rollator-Halterung
- Gefüttertes Scooter-Cape, regen- und winddicht
- Regenfeste Scooter-Abdeckung
- Adapter für Gerätesystem Goliath 3 / Hercules

Siehe www.life-mobility.com für weiteres Zubehör.

* Nicht möglich in Verbindung mit der Hi-Lo-Funktion.

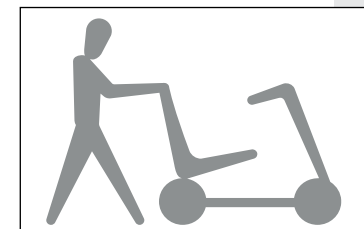
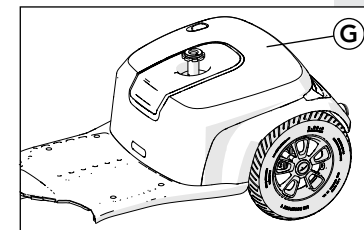
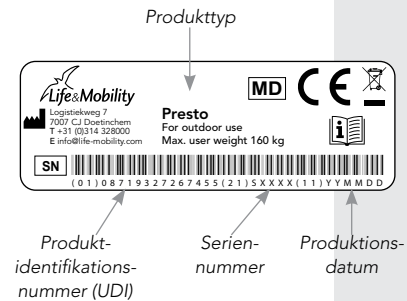

Schiebeposition



Position für elektrisches Fahren

Kennzeichnungen am Scooter

Der Scooter ist mit einer Reihe von Aufklebern versehen. Nachfolgend finden Sie eine Übersicht über diese Aufkleber und ihre Position.

CE-Aufkleber

Der Scooter entspricht der gültigen europäischen Verordnung (EU) 2017/745 für Medizinprodukte und ist mit einem CE-Zeichen versehen.

Der CE-Aufkleber befindet sich unter der Batterieabdeckung (J) auf der Rückseite Ihres Scooters. Kippen Sie die Abdeckung nach hinten und bringen Sie dies separat an.

⚠ Achtung:

- Bringen Sie die Batterieabdeckung (G) immer wieder an, da sie die darunter liegenden elektronischen Geräte schützt.
- Sie hören ein Klicken, wenn sich die Elektronikabdeckung in der richtigen Position befindet.

Freilaufaufkleber (siehe auch Seite 29)

Der Aufkleber oberhalb des Freilaufhebels zeigt die „Schiebeposition“ an. In dieser Einstellung kann der Scooter frei bewegt werden.

Der Aufkleber unter dem Freilaufhebel zeigt an, dass der Scooter für den elektrischen Antrieb bereit ist.

Anschlussplan der Batterie

Der Batterieanschlussplan befindet sich auf der Innenseite der Batterieabdeckung. Dazu gehören auch die Sicherung und die Motorsteuerung.



Einstellungen und Justierungen

Sie können den Scooter so einstellen, dass er alle Ihre Anforderungen erfüllt. Es ist ratsam, sich an Ihren Händler zu wenden, um die richtigen Einstellungen zu erfahren.

Einstellen des Sitzes

Sitzhöhe

Der Sitz ist mit der Sitzstütze durch eine Schraube-Mutter-Verbindung verbunden und kann von Ihrem Händler eingestellt werden.

Rücklehnenwinkel



Achtung:

- Verstellen Sie die Rückenlehne nur, wenn Sie auf dem Sitz sitzen.
- Vermeiden Sie Umstürzen:
 - Wenn Sie den Sitz mit großem Rückenwinkel eingestellt haben.
 - Beim Hinauffahren einer Steigung.
 - Wenn sich das Schiebesystem in der hintersten Position befindet.

1. Setzen Sie sich auf den Sitz.
2. Heben Sie den Hebel an (N).
3. Drücken Sie die Rückenlehne mit dem Oberkörper nach hinten in die richtige Position, oder:
4. Beugen Sie Ihren Oberkörper nach vorne, damit sich die Rückenlehne automatisch nach vorne bewegen kann.
5. Lösen Sie den Hebel (N).
Die Rückenlehne ist nun in ihrer aktuellen Position verriegelt.

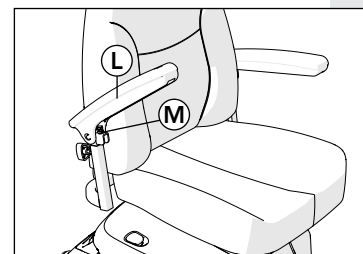
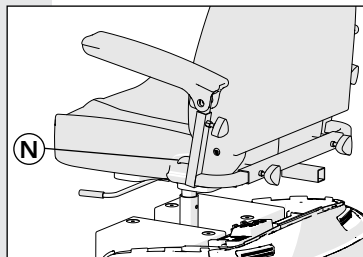

Einstellung des Armlehnenwinkels

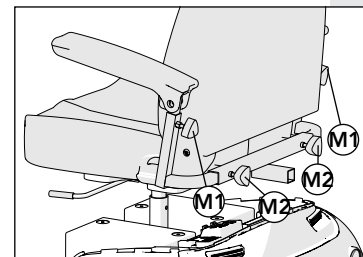

Lenkerwinkel ändern

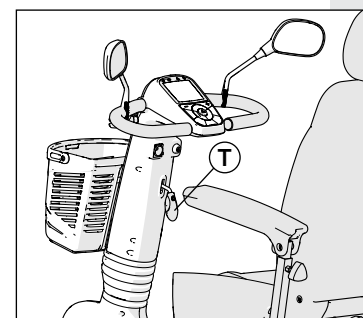

Armlehnen

Achtung:



- Die Position der Armlehnen ändert sich, wenn die Position der Rückenlehne verstellt wird.

Armlehnenwinkel

1. Drehen Sie die Armlehne nach oben. (L)
2. Lösen Sie die Mutter und ziehen Sie die Schraube (M) an, um die Armlehne nach unten zu drehen, oder lösen Sie die Schraube, um die Armlehne nach oben zu drehen.
3. Befestigen Sie die Mutter, um die Schraube zu sichern.

Armlehnenbreite

1. Lassen Sie den Knopf (M2) los, um die Armlehne seitlich zu verstellen. Fixieren Sie den Drehknopf, wenn die richtige Position erreicht ist.

Armlehnenhöhe

1. Lassen Sie den Knopf (M1) los, um die Armlehne in der Höhe zu verstellen. Fixieren Sie den Drehknopf, wenn die richtige Position erreicht ist.

Winkel der Lenksäule

1. Setzen Sie sich auf den Sitz.
2. Ziehen Sie den Hebel nach oben (T)*.
3. Ziehen Sie die Lenksäule zu sich hin oder schieben Sie sie weg, bis Sie die gewünschte Position erreicht haben.
4. Lösen Sie den Hebel.
Die Lenksäule ist nun eingerastet.

* Sie befindet sich je nach Konfiguration Ihres Scooters auf der linken oder rechten Seite.



Gebrauch

Vorabkontrollen

Prüfen Sie vor jeder Fahrt folgende Punkte:

- Ob die Beleuchtung funktioniert,
- Die Batteriespannung wird auf dem Display angezeigt (siehe Seite 28),
- Der Reifendruck (siehe Kapitel „Wartung“),
- Ob der Freilaufhebel nach unten gerichtet ist (elektrische Fahrstellung, siehe Seite 20),
- Ob das Batterieladegerät entfernt worden ist.
- Achten Sie darauf, dass zusätzliche Lasten nur im Korb B (maximale Last: 3 kg) oder am Zubehörpunkt U (maximale Last: 10 kg) transportiert werden.

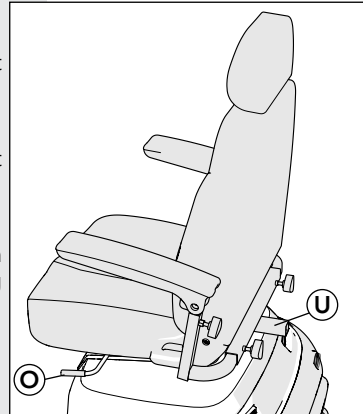

Produktbeschreibung Sitz

Alleine ein- und aussteigen

Achtung:

- Vergewissern Sie sich vor dem Losfahren, dass der Sitz richtig eingerastet ist.

Einsteigen/Aussteigen

1. Drücken Sie den Sitzhebel (O)* nach unten.
2. Drehen Sie den Sitz eine Vierteldrehung gegen den Uhrzeigersinn oder im Uhrzeigersinn.
3. Steigen Sie ein- oder ab.
4. Drehen Sie den Sitz wieder zurück, bis Sie ein Klicken hören.

Der Sitz ist nun eingerastet.

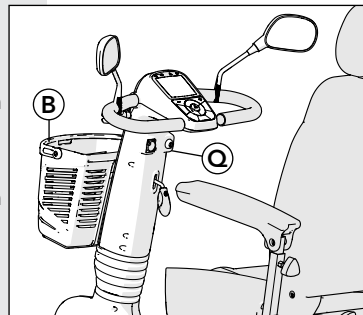

Produktbeschreibung Lenker

Start:

Schalten Sie den Scooter immer aus, wenn Sie ein- oder aussteigen. Wenn der Scooter ausgeschaltet ist, wird die Uhrzeit angezeigt.

1. Stecken Sie den Schlüssel in das Zündschloss (Q).
2. Drehen Sie den Schlüssel eine Vierteldrehung im Uhrzeigersinn.
3. Warten Sie, bis die Batterieanzeige auf dem Display erscheint.

Der Scooter ist nun fahrbereit.

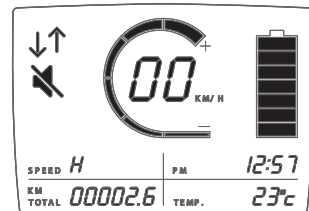

Bereit für den Einsatz

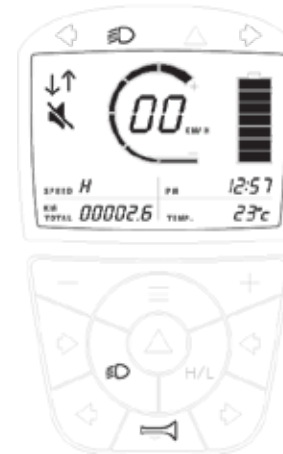

ungewöhnlich oder unregelmäßig verhält.

- Siehe Seite 31 für Fehlercodes, die angezeigt werden können.
- Betreiben Sie den Scooter nicht mit entladene Batterien, da der Benutzer stehen bleiben kann.

Geschwindigkeit

Die Geschwindigkeit kann für den Innen- oder Außenbereich eingestellt werden, indem die „high“- oder „low“-Funktion (H/L) gewählt wird.

Warnung:

- Passen Sie Ihre Geschwindigkeit an, bevor Sie in eine Kurve einlenken. Der Geschwindigkeitsbegrenzer passt die Geschwindigkeit erst an, wenn die Kurve zu eng ist. Der Scooter kann umkippen.
- Trotz des kleinen Wendekreises des Scooters kann es schwierig sein, in Aufzüge oder Türöffnungen zu fahren. Achten Sie darauf, dass Sie immer die richtige niedrige Geschwindigkeitsstufe für enge Manöver verwenden.

Achtung:

- Passen Sie Ihre Geschwindigkeit mit dem Gashebel an. Die Geschwindigkeitseinstellungen bestimmen, wie schnell Sie fahren können, wenn Sie den Gashebel ganz durchdrücken.
- Vergewissern Sie sich beim Rückwärtsfahren, dass die Straße hinter Ihnen frei ist.
- Der Scooter fährt langsamer rückwärts als vorwärts.
- Beim Rückwärtsfahren ist ein Alarm zu hören.
- Auf Wunsch kann Ihr Händler die Steuerung (Methode) des Gashebels ändern.

Standardmäßig ist der Tachometer auf 6 Blöcke eingestellt, was 100 % der Gesamtleistung entspricht. Standardmäßig ist die Höchstgeschwindigkeit auf 9 mph (15 km/h) eingestellt. Ihr Händler kann die Geschwindigkeitseinstellung für Sie vornehmen.

1. Drücken Sie die Taste + bzw. -, um die Geschwindigkeit einzustellen.



Warnung:

- Benutzen Sie den Scooter nicht, wenn er sich



Wählen Sie eine für die jeweilige Situation geeignete Geschwindigkeitseinstellung.

- In Innenräumen, in Geschäften usw., 1 bis 2 Blöcke (voreingestellt „Low“)
- Auf dem Bürgersteig: bis zu 3 Blöcke (Voreinstellung „Low“)
- In belebten Straßen: bis zu 4 Blöcke (voreingestellt „High“/„Low“)
- Auf ruhigen Straßen: bis zu 6 Blöcke (voreingestellt „High“/„Low“)

Vorwärts- und Rückwärtsfahren

Achtung:

- Der Scooter hat automatische Bremsen. Wenn Sie den Gashebel loslassen, werden die Bremsen automatisch betätigt.

1. Drücken Sie den Gashebel (k)* langsam herunter.
Der Scooter beginnt sich vorwärts zu bewegen.
2. Drücken Sie den Gasbedienungshebel weiter nach unten.
Der Scooter bewegt sich dann schneller vorwärts.
3. Lassen Sie den Gashebel los.
Der Scooter hält an. Die Bremsleuchten werden aktiviert.
4. Benutzen Sie den Hebel (d)* zum Rückwärtsfahren.
5. In einem Notfall kann der Scooter angehalten werden, indem der Schlüssel auf Aus gestellt wird.

Leuchten

Achtung:

- Nach einer engen Kurve schalten sich die Blinker automatisch aus.
- Ihr Händler kann den Standardton der Warnleuchten deaktivieren.

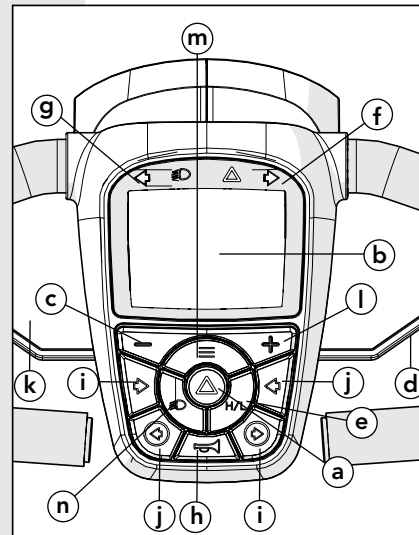

Bedienfeld



Stand-by aktiviert

1. Drücken Sie die Taste (n), um die Beleuchtung ein- oder auszuschalten.
2. Drücken Sie die Taste (i) oder (j), um die Anzeigen ein- oder auszuschalten.

* Je nachdem, wie Ihr Scooter eingestellt ist.

3. Drücken Sie die Taste (a), um die Warnleuchten ein- oder auszuschalten.

Batterien

Vorsicht:

- Es müssen neue Batterien eingelegt werden. Die volle Kapazität von Batterien wird erst nach mehrmaligem Gebrauch und Aufladen erreicht. Berücksichtigen Sie dies bei Ihren ersten Fahrten.
- Laden Sie die Batterien jeden Tag auf, wenn Sie viel fahren, und alle paar Tage, wenn Sie wenig fahren. Dadurch wird die Lebensdauer der Batterien verlängert.
- Laden Sie die Batterien immer bis zur vollen Kapazität auf.
- Vermeiden Sie vollständige Entladung der Batterien. Der Scooter verliert dann an Leistung, was sich negativ auf die Lebensdauer der Batterie auswirkt.
- Laden Sie vollständig entladene Batterien so bald wie möglich in einem 24-Stunden-Zyklus auf.
- Lassen Sie Ihre Batterien nicht über einen längeren Zeitraum hinweg vollständig entladen.
- Legen Sie niemals Metallteile auf die Batterien: Dies kann zu einem Kurzschluss führen und die Batterien beschädigen.

Achtung:

- Bei niedrigeren Temperaturen verringert sich die Kapazität der Batterien. Dadurch verringert sich auch die Reichweite.
- Die Reichweite bezieht sich auf die von Life & Mobility gelieferten MK-Batterien. Andere Batterien können eine andere Reichweite bieten.
- Schließen Sie das Ladegerät immer an, wenn Sie den Scooter über Nacht abstellen.
- Sie dürfen die mitgelieferten Batterien nicht überladen.



Dank eines Spannungsbegrenzers schaltet sich das Ladegerät automatisch ab, wenn die Batterien voll sind.

- Verwenden Sie nur Life & Mobility Batterieladegeräte.
- Wenn Sie andere als die von Life & Mobility gelieferten Batterien verwenden, stellen Sie sicher, dass ein guter Sicherungsring angebracht ist, um Verrutschen der Batterien zu verhindern. Wenn kein Sicherungsring angebracht ist, kann dies zu einem Kurzschluss führen.

Ablezen des Batteriestatus

Die Batterieanzeige auf dem Display zeigt die verbleibende Batteriekapazität an:

Status der Batterie	Indikator
Alle Blöcke sichtbar	Die Batterien sind voll.
3 Blöcke sichtbar	Sie können weitere 5 – 10 km (3 – 6 Meilen) fahren (je nach Batterietyp und anderen Umständen). Sie sollten jetzt mit dem Aufladen beginnen.
1 Block sichtbar	Laden Sie die Batterie des Scooters so bald wie möglich auf. Auf dem Display erscheint eine Warnung.

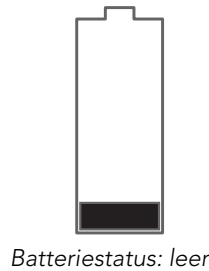
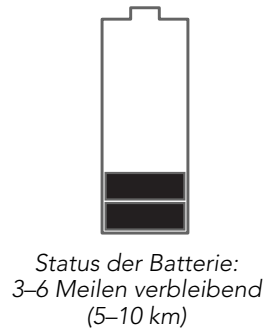
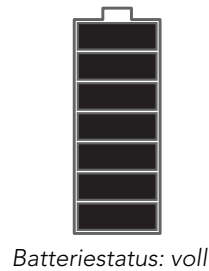

Warnung:

- Wenn beide LEDs blinken, ist die Polarität falsch, es liegt Überspannung oder ein Kurzschluss vor.
3. Schließen Sie den Ladezyklus von 8–10 Stunden immer vollständig ab. Dadurch wird die Batterie nicht beschädigt.

Austausch der Batterien



Warnung:

- Batterien sollten nur von qualifiziertem Personal ausgetauscht werden.

Freilaufhebel

Warnung:

- Verwenden Sie diese Funktion niemals an einer Steigung oder während der Fahrt. Dadurch werden die Bremsen deaktiviert. Drücken Sie den Freilaufhebel immer nach unten, um die Bremsen wieder zu aktivieren, nachdem Sie die Freilauffunktion benutzt haben.

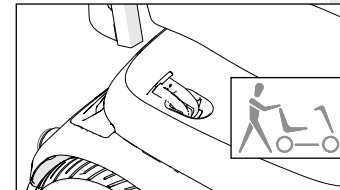
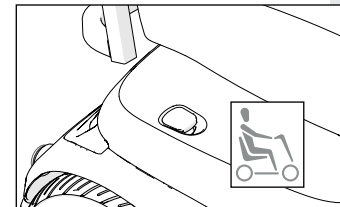

Freilaufhebel



1. Ziehen Sie den Freilaufhebel nach oben, um den Scooter von Hand zu bewegen. Alle 2 Sekunden ertönt ein Signalton, um Sie daran zu erinnern, dass die Freilauffunktion aktiviert ist.
2. Drücken Sie den Freilaufhebel nach unten, um den Elektroantrieb zu aktivieren. Bringen Sie sich das jedes Mal bei, wenn Sie es benutzt haben.

Aufladen der Batterien

Warnung:

- Verwenden Sie nur das Original-Ladegerät, das mit Ihrem Scooter geliefert wurde. Andere Ladegeräte können die Batterien und die elektrische Verkabelung beschädigen und sogar einen Brand verursachen.

1. Stecken Sie den Stecker des Batterieladegerätes in den Kontakt (S) des Batterieladegerätes.
2. Stecken Sie den Stecker des Netzkabels in eine Wandsteckdose. Die rote LED leuchtet beim Laden, die grüne LED leuchtet, wenn der Akku voll ist.

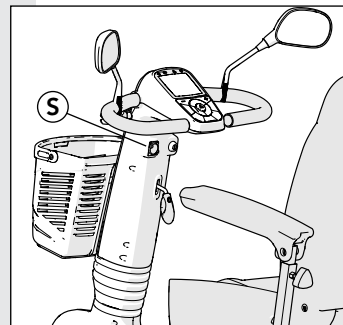

Kontakt zum Batterieladegerät

Benutzermenü

1. Startbildschirm
Standardmäßig werden auf dem (Start-)Bildschirm des Bedienfelds die folgenden Informationen angezeigt:
 - die zurückgelegte Strecke (A),
 - die Zeit (B),
 - der Batteriestatus (C),
 - die Geschwindigkeit (D)
 - die Temperatur (E)
 - Geschwindigkeitseinstellung (F)
 - Toneinstellung (G)

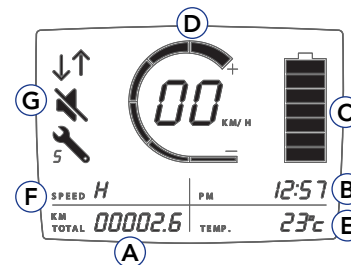

Startbildschirm

2. Drücken Sie die Menütaste für 5 Sekunden.
Das zweite Menü (Entfernungen) wird angezeigt und zeigt Folgendes an:
- Die Zeiteinstellung (B)
3. Drücken Sie die Menütaste erneut.
Das dritte Menü wird angezeigt und zeigt Folgendes an:
- Die Temperatureinstellung (E)
4. Drücken Sie die Menütaste erneut.
Das vierte Menü wird angezeigt und zeigt Folgendes an:
- Einstellung der Entfernung (A)

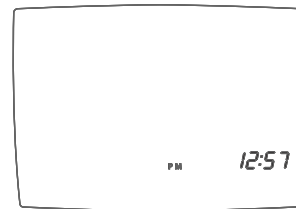
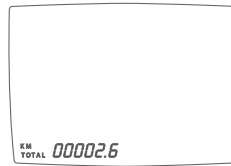
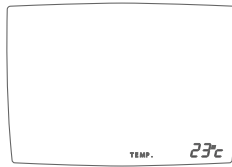

Einstellung der Uhrzeit

Einstellung von Uhrzeit, Datum, Temperatur und Entfernungswert

1. Schalten Sie den Scooter ein
2. Drücken Sie die „Menü“-Taste für 3 Sekunden
3. Drücken Sie „+“, um zwischen AM und PM zu wechseln
4. Drücken Sie „Menü“, um die Stunde mit der Taste „+“ oder „-“ einzustellen.
5. Drücken Sie „Menü“, um die Minuten mit der Taste „+“ oder „-“ einzustellen.
6. Drücken Sie „Menü“, um die Temperatur einzustellen.
7. Drücken Sie „+“ oder „-“, um zwischen °C und °F zu wechseln.
8. Drücken Sie „Menü“, um den Wert der gefahrenen Strecke einzustellen.
9. Drücken Sie „+“ oder „-“, um zwischen km und Meilen zu wechseln.
10. Drücken Sie „Menü“, um zum Hauptbildschirm zurückzukehren

Parken

Wenn Sie Ihren Scooter abstellen, bringen Sie ein Kettenschloss an einem der Räder an, um die Sicherheit zu erhöhen.



Reinigung

Vorsicht:

- Verwenden Sie keine Bleich- oder Lösungsmittel.
- Verwenden Sie keinen Hochdruckreiniger, um den Scooter zu reinigen.



Achtung:

- Reinigen Sie regelmäßig die Polsterung und den Rahmen.

Polsterung

1. Entfernen Sie leichte Verschmutzungen mit einer Lösung aus einem milden Reinigungsmittel und warmem Wasser.
2. Schrubben Sie den Bezug vorsichtig mit einer weichen Bürste, wenn der Schmutz in den Bezug eingedrungen ist.

Rahmen und Abdeckungen

1. Reinigen Sie das Gehäuse mit einem nicht scheuernden Reinigungsmittel.
2. Tragen Sie nicht scheuerndes Autowachs auf den gesamten Rahmen und nur auf die lackierten Abdeckungen auf.

Batterien (siehe auch das Kapitel „Benutzung“)



Vorsicht:

- Batterien können gefährlich sein. Lassen Sie Ihre Batterien nur von einem qualifizierten Scooter-Mechaniker einbauen und warten. Sie verfügen über die erforderlichen Qualifikationen und Werkzeuge, um die Installation und Wartung sicher und korrekt durchzuführen.
- Der Scooter verwendet zwei Batterien in einer 24-Volt-Reihenschaltung. Verwenden Sie niemals beide Batterien in folgender Weise:
 - Batterien von verschiedenen Herstellern
 - Batterien mit unterschiedlichen Technologien
 - Batterien mit unterschiedlichen Datumscodes

**Achtung:**

- *Laden Sie die Batterien immer vollständig auf, bevor Sie sie zum ersten Mal benutzen.*
- *Laden Sie die Batterien mindestens einmal im Monat für 24 Stunden auf.*
- *Der Batterieanschlussplan befindet sich auf der Innenseite der Batterieabdeckung.*
- *Seien Sie vorsichtig mit beschädigten Batterien. Überlassen Sie den (umweltfreundlichen) Austausch der Batterien Ihrem Händler.*

Reifen**Warnung:**

- *Vergewissern Sie sich aus Sicherheitsgründen immer, dass der Reifendruck an Ihrem Scooter korrekt ist. Wenn der Reifendruck zu niedrig ist, verschlechtert sich die Straßenlage Ihres Scooters. Die Reichweite nimmt dann ab und die Lenkung wird schwerer.*

**Achtung:**

- *Das Presto hat schlauchlose Reifen.*
- *Im Falle einer Reifenpanne wenden Sie sich bitte an Ihren Händler. Es ist jedoch möglich, bei sehr niedriger Geschwindigkeit und kurzer Strecke mit einem defekten Reifen zu fahren. Es wird jedoch empfohlen, dies zu minimieren.*
- *Die Reifen des Scooters müssen einen ausreichenden Druck haben. Überprüfen Sie dies regelmäßig.*
- *Wenn der Reifendruck zu niedrig ist, können Sie nicht so weit fahren.*
- *Der Druck des Vorderreifens muss mindestens 3 bar betragen.*
- *Der Druck der Hinterreifen muss mindestens 3 bar betragen.*
- *Der maximale Reifendruck beträgt 3,5 bar.*
- *Wenn der Reifendruck zu hoch ist, wird das Fahren unkomfortabel.*
- *Prüfen Sie die Reifen regelmäßig auf Verschleiß (durch Austrocknung).*

Service und technische Unterstützung

Lassen Sie den Scooter mindestens einmal im Jahr von Ihrem Händler überprüfen und warten. Bei der vorbeugenden Wartung wird die ordnungsgemäße Funktion aller beweglichen Teile sowie die Elektronik und der Zustand der Batterien überprüft.

Reparaturen sollten nur von Ihrem Händler oder von Life & Mobility durchgeführt werden, und es sollten nur von Life & Mobility gelieferte Originalteile dafür verwendet werden.

Für Informationen über Produktsicherheitshinweise und Rückrufe wenden Sie sich bitte an Life & Mobility.



Transport und Lagerung

Wartungsmatrix

Die folgende Matrix gibt an, welche Teile regelmäßig überprüft werden sollten. Wenn ein Defekt auftritt, wenden Sie sich an Ihren Händler, um das Problem zu beheben.

Teil	Maßnahme	Täglich	Wöchentlich	Monatlich	Vierteljährlich	Jährlich
Batterieladegerät	Überprüfen Sie die Funktion	X				
Reifen	Reifendruck (vorne and hinten: 3–3,5 bar)		X			
Leuchten	Überprüfen Sie die Funktion	X				
Gehäuse	Mit feuchtem Tuch reinigen		X			
Anschlüsse	Kontrolle auf Bruchstellen		X			
Drehbarer Mechanismus	Überprüfen Sie Funktion und Spiel			X		
Batterien	24-Stunden-Ladezyklus			X		
Parkbremse	Überprüfen Sie die Funktion				X	
Reifen	Überprüfen Sie Verschleiß und Abnutzung				X	
Scooter	Service					X

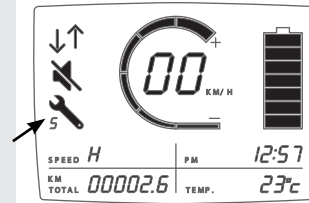

Transportieren des Scooters



Äußerst gefährlich:

- Wenn Sie den Scooter in einem Kraftfahrzeug transportieren, stellen Sie immer sicher, dass Sie auf einem festen Sitz des Kraftfahrzeugs sitzen. Scooter dürfen niemals als Sitzgelegenheit in einem Kraftfahrzeug verwendet werden, selbst wenn der Scooter mit einem Taxi-Rückhaltesystem gesichert ist.
- Befestigen Sie den Scooter im Auto, indem Sie Gurte durch alle 4 Felgen an den Befestigungspunkten am Boden des Autos anbringen.
- Ein unbesetzter Scooter kann per Flugzeug, Schiff oder auf der Straße transportiert werden. Fragen Sie den Spediteur nach besonderen Sicherheitsvorkehrungen während des Transports



Vorsicht:

- Tragen Sie den Scooter niemals an den Kunststoffteilen des Gehäuses.

Abnehmbare Teile (ohne Verwendung von Werkzeug)

1. Korb
2. Sitz.
3. Kopfstütze.
4. Armlehnen

Umklappen der Rückenlehne

1. Stellen Sie sich neben den Scooter.
2. Fassen Sie die Rückenlehne fest an.
3. Heben Sie den Hebel (N) an.
4. Schieben Sie die Rückenlehne nach vorne.
5. Lassen Sie den Hebel (N) los.

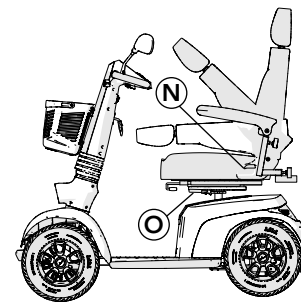

Umklappen der Rückenlehne



Abnehmen des Sitzes

1. Drehen Sie den Hebel (O) nach unten.
2. Drehen Sie den Sitz ein wenig.
3. Heben Sie den Sitz vom Scooter ab.
Platzieren Sie eine Hand in Position (O) und die andere Hand hinter die Rückenlehne, um den Sitz anzuheben.



Achtung:

- Der Sitz ist schwer, >20 kg. Bitten Sie bei Bedarf um Hilfe.

Umklappen der Lenksäule nach unten.

1. Stellen Sie sich neben den Scooter.
2. Ziehen Sie den Hebel für die Lenkereinstellung nach oben (T).
3. Bewegen Sie die Lenksäule so weit wie möglich in Richtung des Sitzes.

Tipp: Wenn der Sitz ausgebaut ist, kann die Lenksäule weiter heruntergeklappt werden.

4. Lösen Sie den Hebel.

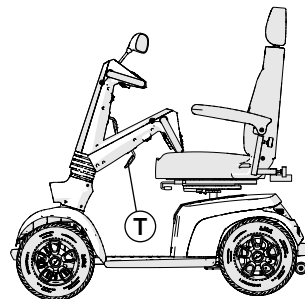

Herunterklappen der Lenksäule

Transport

1. Ziehen Sie den Freilaufhebel nach oben.
2. Schieben Sie den Scooter in das Fahrzeug.
3. Schalten Sie den Scooter aus.
4. Bitte stellen Sie sicher, dass der Scooter richtig gesichert ist.

Lagern bei Nichtbenutzung des Scooters



Achtung:

- Bewahren Sie die Batterien immer voll aufgeladen auf.
- Voll geladene Gel-Batterien und AGM-Batterien behalten ihre Ladung bis zu sechs Monate lang, müssen jedoch vor Einsatz immer aufgeladen werden.

- Vermeiden Sie Lagerung von Batterien bei extrem hohen oder niedrigen Temperaturen.
- Geschlossene Gel-Batterien und AGM-Batterien müssen nicht mit Wasser nachgefüllt werden. Wenden Sie sich an einen qualifizierten Mechaniker, wenn Sie Leistungsprobleme haben.

Länger als eine Woche:

- Schließen Sie das Batterieladegerät mindestens einmal pro Woche an, um den Zustand der Batterien aufrechtzuerhalten, oder stellen Sie den Scooter über Nacht mit angeschlossenem Batterieladegerät ab.

Sehr langfristig (über 4 Monate) (z. B. im Winter oder aufgrund von Krankheit):

- Lassen Sie Ihren Händler die Verkabelung der Batterien abklemmen.



Fehler

Allgemeines



Achtung:

- Versuchen Sie niemals, eine Störung selbst zu beheben. Wenden Sie sich stattdessen an Ihren Händler.

Fehlercodes

1. Ein abnormaler Zustand kann durch einen Blinkcode auf dem Display angezeigt werden.
2. Abhängig vom Zustand kann der Scooter fahren oder nicht. In einigen Fällen kann Fahren mit reduzierter Geschwindigkeit (Betriebsart „limp“) erlaubt sein.
3. In der nachstehenden Tabelle finden Sie die Fehlercodes, ihre Bedeutung und die Lösung des Problems.
4. Wenden Sie sich an Ihren Händler, um den Fehler zu beheben, wenn Zurücksetzen nicht hilft.
5. Leiten Sie die Fehlermeldung an Ihren Händler weiter.

Blinklicht	Beschreibung	Bedeutung
1	Batterieladung niedrig	Die Batterien sind erschöpft oder zu stark entladen. • Batterien wieder aufladen
2	Fehler niedrige Batterieladung	Die Batterien sind erschöpft. • Batterien wieder aufladen • Batterie und zugehörige Anschlüsse und Verkabelung prüfen.
3	Fehler zu hohe Batterieladung	Batteriespannung ist zu hoch. Dies kann auftreten, wenn das Fahrzeug überladen ist und/oder eine lange Steigung hinunterfährt. • Wenn Sie einen Abhang hinunterfahren, sollten Sie Ihre Geschwindigkeit reduzieren, um die regenerative Aufladung zu minimieren.
4	Strombegrenzungs-Timeout oder Steuergerät zu heiß	Der Motor hat seinen maximalen Nennstrom zu lange überschritten. • Der Scooter ist möglicherweise stehen geblieben. Schalten Sie das Steuergerät aus, lassen Sie es ein paar Minuten stehen und schalten Sie es wieder ein. • Der Motor ist möglicherweise defekt. Überprüfen Sie den Motor und die zugehörigen Anschlüsse und Kabel.
5	Fehler der Feststellbremse	Entweder ist ein Schalter zum Lösen der Feststellbremse aktiv oder die Feststellbremse ist defekt. • Überprüfen Sie die Feststellbremse und die zugehörigen Anschlüsse und Kabel. • Vergewissern Sie sich, dass alle zugehörigen Schalter in der richtigen Stellung sind.
6	Antrieb sperren	Entweder ist eine Stopp-Funktion aktiv oder eine Ladegerät-Sperre oder es ist eine OONAPU-Bedingung ist aufgetreten. • Lösen Sie den Stopp-Zustand (Sitz hochgeklappt usw.) • Trennen Sie das Batterieladegerät ab • Vergewissern Sie sich, dass der Gashebel auf Neutral steht, wenn Sie das Steuergerät einschalten. • Der Gashebel muss möglicherweise neu kalibriert werden.
7	Fehler im Drehzahlregler	Gashebel, Drehzahlregler, SRW oder zugehörige Verkabelung sind möglicherweise defekt. • Prüfen Sie den Gashebel und den Drehzahlregler sowie die zugehörigen Anschlüsse und die Verkabelung.
8	Störung der Motorspannung	Der Motor oder die zugehörige Verkabelung ist defekt. • Prüfen Sie den Motor und die zugehörigen Anschlüsse und die Verkabelung.
9	Anderer Fehler	Der Controller hat möglicherweise einen internen Fehler. • Prüfen Sie alle Anschlüsse und Verkabelungen.

** Die Scooter- und die R-Serie erzeugen die gleichen Blinkcode-Sequenzen, um einen Fehler anzuzeigen. Die Blinkzeiten sind jedoch unterschiedlich:
Scooter-Blinkzeiten: 250 ms EIN / 500ms AUS mit einer Pause von 2 s dazwischen.
R-Serien-Blinkzeiten: 140 ms EIN / 400ms AUS mit einer Pause von 2,4 s dazwischen.*

Garantie

Garantiebedingungen

Die Produkte von Life & Mobility werden gewissenhaft hergestellt und sorgfältig geprüft, bevor sie das Werk verlassen. Entspricht ein Produkt nicht den Erwartungen, können Sie sich an die Partei wenden, bei der Sie das Produkt erworben haben. Life & Mobility beachtet die Gesetze und Bestimmungen zum Schutz des Verbrauchers, die in dem Land gelten, in dem das Produkt gekauft wurde.

Von der Garantie ausgeschlossen sind Mängel, die aufgrund folgender Ursachen entstanden sind: Nichtbeachtung der Gebrauchs- und Wartungsanleitung, zweckfremde Verwendung, Verschleiß, Fahrlässigkeit, Überlastung, von Dritten verursachte Unfälle, Verwendung von Ersatzteilen, bei denen es sich nicht um Originalteile handelt, sowie nicht vom Produkt verursachte Mängel.

Diese Garantie hebt alle anderen gesetzlich festgelegten oder mündlich gewährten Garantien mit Ausnahme der von Life & Mobility schriftlich niedergelegten Garantieleistungen auf.

Die Garantien gelten ausschließlich innerhalb der EU.



Entsorgung des Produkts und der Verpackung

Entsorgung des Produkts und der Verpackung

Alle Teile Ihres Scooters sind recycelbar. Ihr Händler kennt die Sammelstellen für die Entsorgung des Scooters.

Unter Umweltschutzaspekten empfehlen wir Ihnen, die Verpackung und den Scooter so weit wie möglich getrennt zu entsorgen, damit die Abfallstoffe effizient recycelt werden können.

Diese Anleitung wurde mit größtmöglicher Sorgfalt erstellt und basiert auf Informationen, die Life & Mobility zum Zeitpunkt der Veröffentlichung bekannt waren.

Die Informationen in diesem Handbuch beziehen sich auf die Standardversion des Produkts. Life & Mobility übernimmt keine Verantwortung für Schäden, die durch Änderungen oder Modifikationen am Produkt nach dem Erstverkauf entstehen. Life & Mobility kann auch nicht für Schäden haftbar gemacht werden, die durch Arbeiten Dritter entstehen.

Die Informationen in diesem Handbuch dürfen ohne vorherige schriftliche Genehmigung von Life & Mobility nicht zu kommerziellen Zwecken vervielfältigt und/oder auf irgendeine Weise veröffentlicht werden.

Gemäß dem Gesetz über Handelsnamen können die von Life & Mobility verwendeten Handelsnamen und Marken nicht als frei angesehen werden.

Aus diesem Text können keine Rechte abgeleitet werden. Änderungen vorbehalten.

© Life & Mobility – Alle Rechte vorbehalten.

Uw dealeradres: / Your dealer's address: / Adresse de votre revendeur: / Adresse Ihres Händlers:



Manufacturer information
Life & Mobility bv

PO Box 304
NL - 7000 AH Doetinchem
Logistiekweg 7
7007 CJ Doetinchem

T +31 (0)314 328 000
www.life-mobility.com
info@life-mobility.com

