

Art.Nr.  
5910401903  
AusgabeNr.  
5910401850  
Rev.Nr.  
02/05/2016



**schepach**



## HTH250/240P

<b>D</b>	<b>Benzin-Heckenschere</b> Original-Anleitung	<b>05 - 16</b>
<b>GB</b>	<b>Petrol Hedge trimmer</b> Translation from the original instruction manual	<b>17 - 27</b>
<b>FR</b>	<b>Taille-haie à essence</b> Traduction du manuel d'origine	<b>28 - 39</b>
<b>NL</b>	<b>Benzine heggenschaar</b> Vertaling van de originele gebruikshandleiding	<b>40 - 51</b>
<b>IT</b>	<b>Tosasieri a benzina</b> Traduzione delle istruzioni originali	<b>52 - 63</b>
<b>DK</b>	<b>Benzin-Hæksaks</b> Original-Anleitung	<b>64 - 75</b>
<b>SE</b>	<b>Bensinhäcksax</b> Översättning från den ursprungliga bruksanvisningen	<b>76 - 87</b>

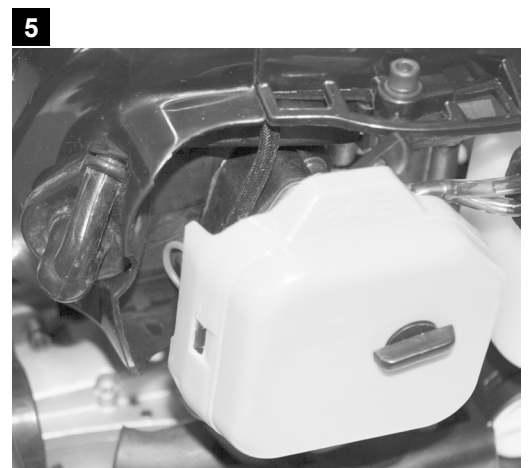
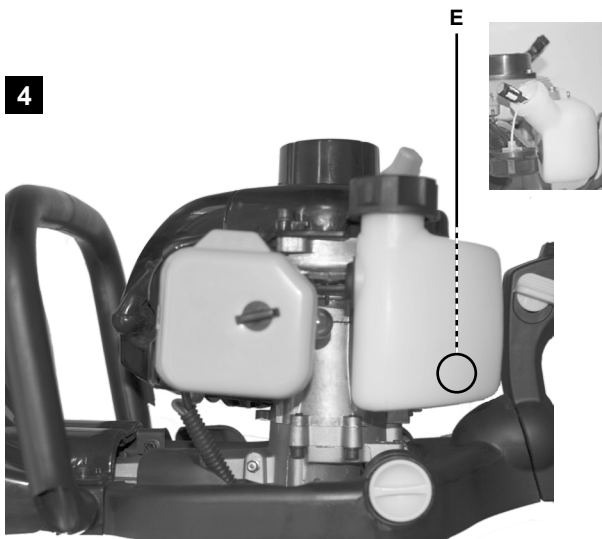
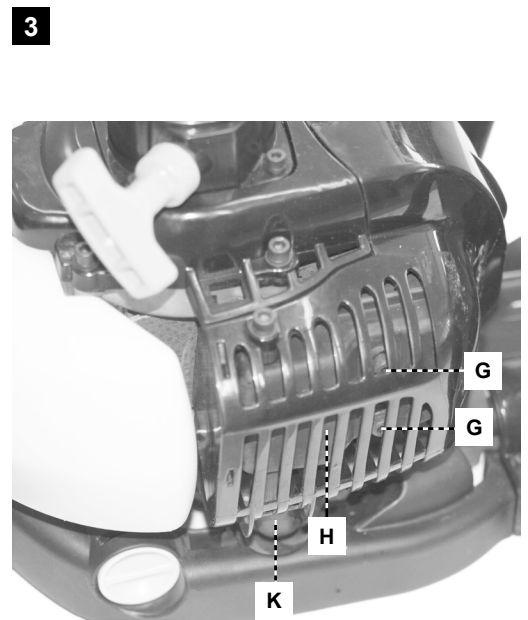
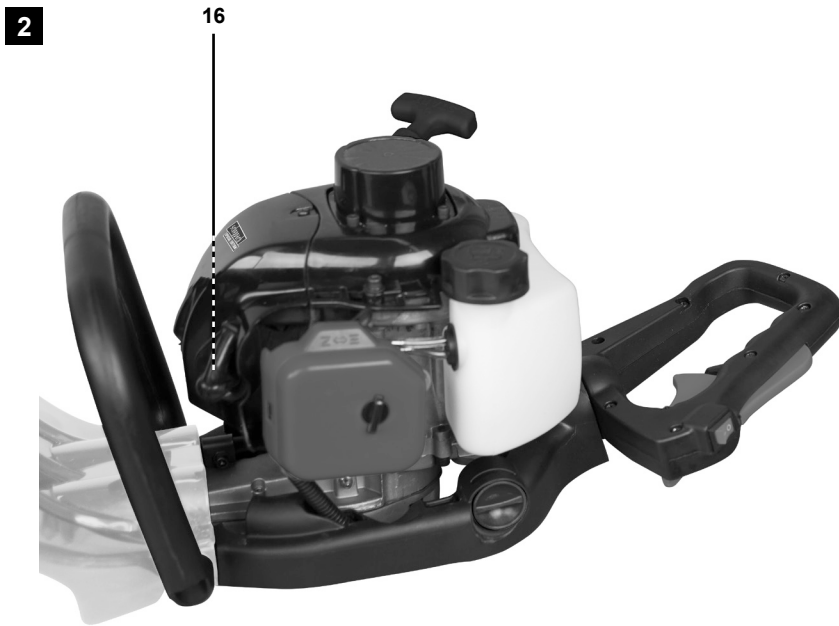
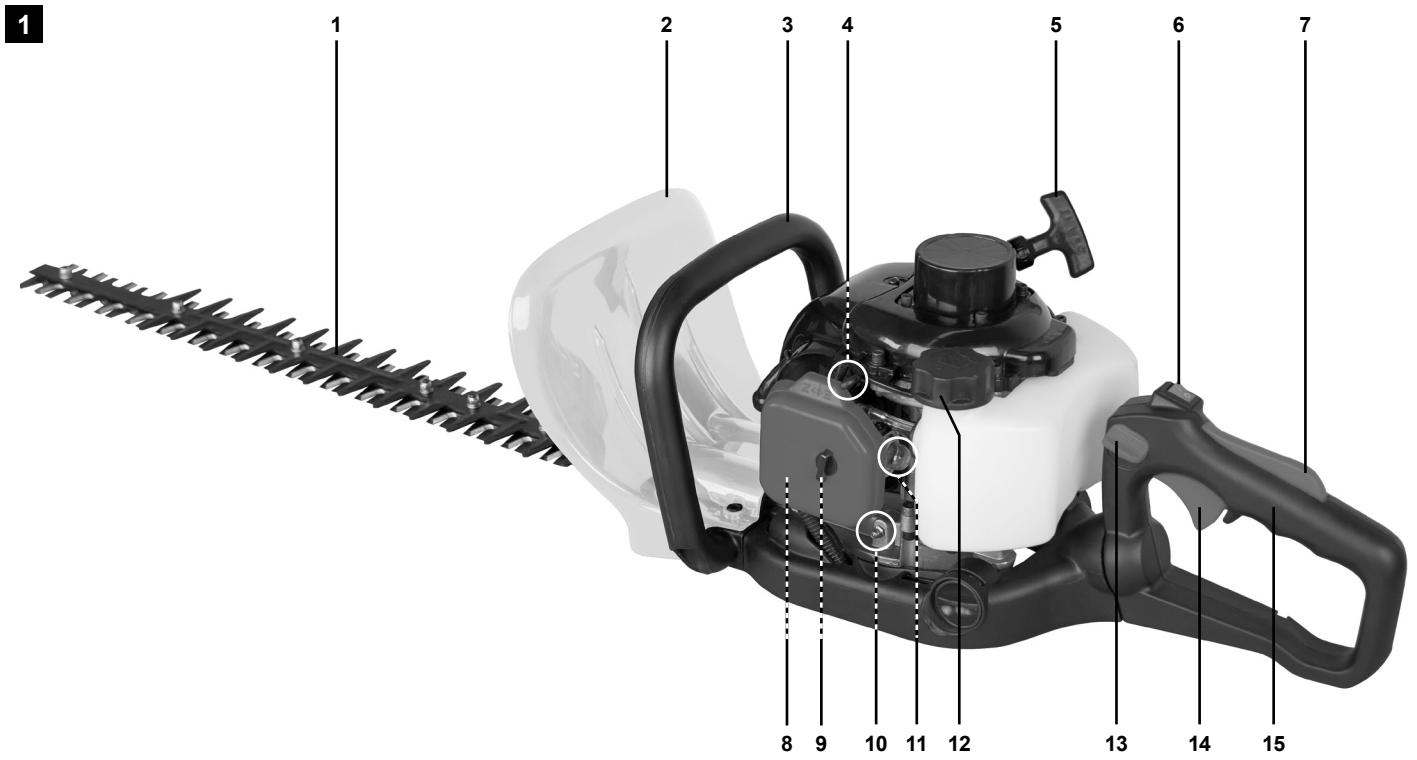

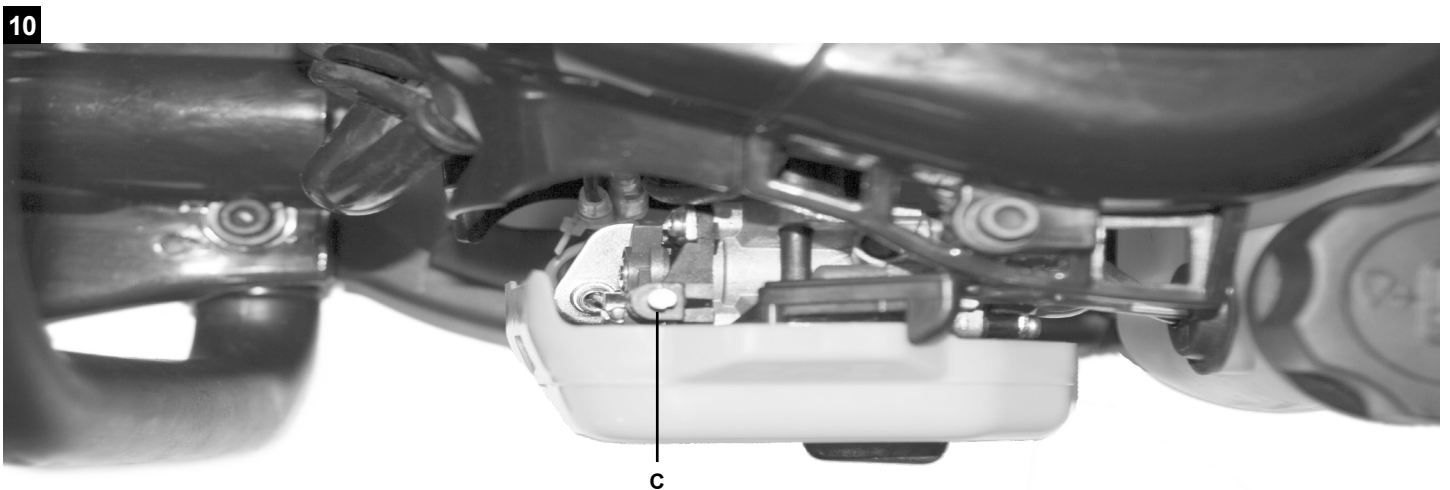
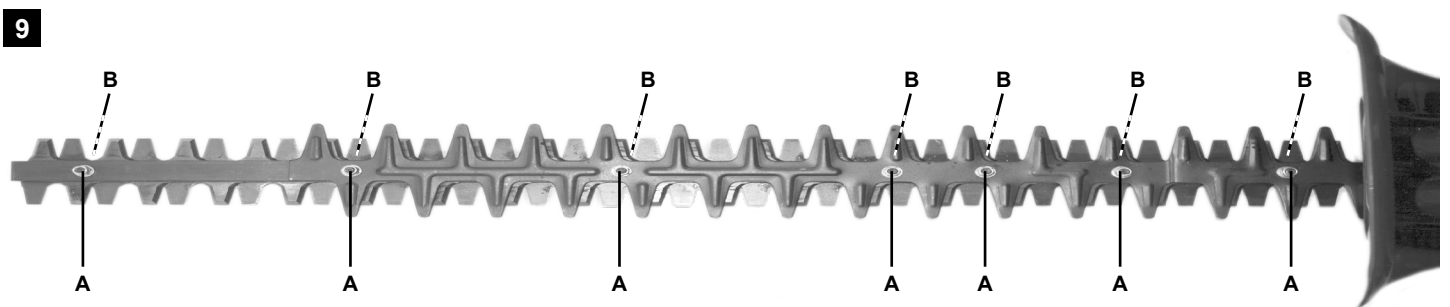
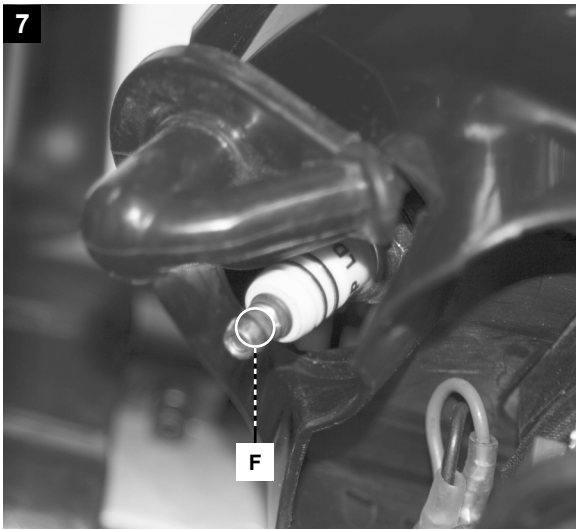
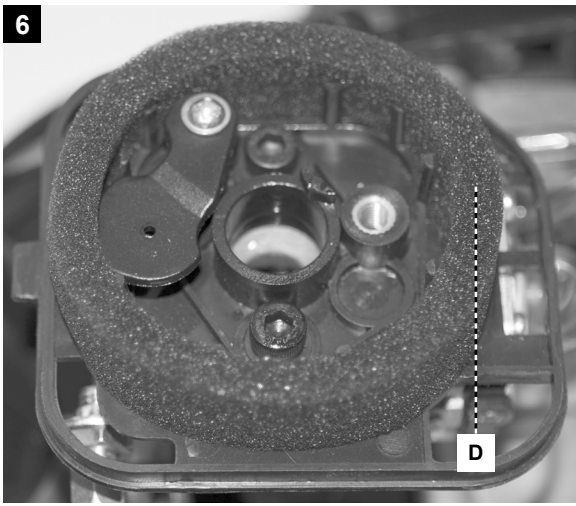



## Inhaltsverzeichnis:



## Seite:

1. Einleitung	8
2. Gerätebeschreibung	8
3. Lieferumfang	8
4. Bestimmungsgemäße Verwendung	9
5. Sicherheitshinweise	9-11
6. Technische Daten	11
7. Vor Inbetriebnahme	11-12
8. Aufbau und Bedienung	12
9. Arbeitshinweise	12-14
10. Wartung	14-15
11. Lagerung & Transport	15
12. Entsorgung & Wiederverwertung	16
13. Störungsabhilfe	16
14. Konformitätserklärung	91
15. Garantieurkunde	92

## Erklärung der Symbole auf dem Gerät

	<p>(DE)</p>	<p>Vor Inbetriebnahme Bedienungsanleitung und Sicherheitshinweise lesen und beachten!</p>
	<p>(DE)</p>	<p>Warnung! Bei Nichteinhaltung Lebensgefahr, Verletzungs-gefahr oder Beschädigung des Werkzeugs möglich</p>
	<p>(DE)</p>	<p>Das Tragen von Sicherheitsschuhen wird empfohlen!</p>
	<p>(DE)</p>	<p>Gehörschutz und Schutzbrille verwenden!</p>
	<p>(DE)</p>	<p>Arbeitshandschuhe tragen!</p>
	<p>(DE)</p>	<p>Achtung Verletzungsgefahr! Greifen Sie mit Ihren Händen nie in die Nähe der Messer. Berühren Sie beim Einschalten oder bei der Arbeit mit dem Gerät nie ein Messer.</p>
	<p>(DE)</p>	<p>Das Gerät nicht bei Regen oder bei feuchten Bedingungen betreiben. Gefahr eines Stromschlags!</p>
	<p>(DE)</p>	<p>Das Produkt entspricht den geltenden europäischen Richtlinien.</p>

## Erklärung der Symbole auf dem Gerät

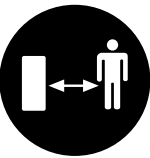
	(DE)	Achtung feuergefährliche Stoffe. Feuer, offenes Licht und Rauchen verboten!
	(DE)	Starthebel (Choke) "Kaltstart"
	(DE)	Starthebel (Choke) "Warmstart und Arbeiten"
	(DE)	Achtung! Unbeteiligte Personen vom Arbeitsbereich fern halten!

## 1. Einleitung

### Hersteller:

scheppach  
Fabrikation von Holzbearbeitungsmaschine GmbH  
Günzburger Straße 69  
D-89335 Ichenhausen

### Verehrter Kunde,

Wir wünschen Ihnen viel Freude und Erfolg beim Arbeiten mit Ihrem neuen Gerät.

### Hinweis:

Der Hersteller dieses Gerätes haftet nach dem geltenden Produkthaftungsgesetz nicht für Schäden, die an diesem Gerät oder durch dieses Gerät entstehen bei:

- unsachgemäßer Behandlung,
- Nichtbeachtung der Bedienungsanweisung,
- Reparaturen durch Dritte, nicht autorisierte Fachkräfte,
- Einbau und Austausch von nicht originalen Ersatzteilen,
- nicht bestimmungsgemäßer Verwendung,

### Beachten Sie:

Lesen Sie vor der Montage und vor Inbetriebnahme den gesamten Text der Bedienungsanleitung durch. Diese Bedienungsanleitung soll es Ihnen erleichtern, Ihr Gerät kennenzulernen und dessen bestimmungsgemäßen Einsatzmöglichkeiten zu nutzen.

Die Bedienungsanleitung enthält wichtige Hinweise, wie Sie mit dem Gerät sicher, fachgerecht und wirtschaftlich arbeiten, und wie Sie Gefahren vermeiden, Reparaturkosten sparen, Ausfallzeiten verringern und die Zuverlässigkeit und Lebensdauer des Gerätes erhöhen.

Zusätzlich zu den Sicherheitsbestimmungen dieser Bedienungsanleitung müssen Sie unbedingt die für den Betrieb des Gerätes geltenden Vorschriften Ihres Landes beachten.

Bewahren Sie die Bedienungsanleitung, in einer Plastikhülle geschützt vor Schmutz und Feuchtigkeit, bei dem Gerät auf. Sie muss von jeder Bedienungsperson vor Aufnahme der Arbeit gelesen und sorgfältig beachtet werden. An dem Gerät dürfen nur Personen arbeiten, die im Gebrauch des Gerätes unterwiesen und über die damit verbundenen Gefahren unterrichtet sind. Das geforderte Mindestalter ist einzuhalten.

Neben den in dieser Bedienungsanleitung enthaltenen Sicherheitshinweisen und den besonderen Vorschriften Ihres Landes sind die für den Betrieb des Gerätes allgemein anerkannten technischen Regeln zu beachten. Wir übernehmen keine Haftung für Unfälle oder Schäden, die durch Nichtbeachten dieser Anleitung und den Sicherheitshinweisen entstehen.

## 2. Gerätebeschreibung (Fig. 1)

1. Schneidmesser
2. Handschutz
3. Vorderer Handgriff
4. Starthebel (Choke)
5. Starterseil
6. Ein-/Ausschalter
7. Gashebelsperre
8. Luftfilterdeckel
9. Flügelschraube
10. Schmiernippel
11. Kraftstoffpumpe
12. Tankdeckel
13. Schieber
14. Gashebel
15. Hinterer Handgriff
16. Zündkerzenstecker

## 3. Lieferumfang

Öffnen Sie die Verpackung und nehmen Sie das Gerät vorsichtig aus der Verpackung.

Entfernen Sie das Verpackungsmaterial sowie Verpackungs- und Transportsicherungen (falls vorhanden). Überprüfen Sie, ob der Lieferumfang vollständig ist. Kontrollieren Sie das Gerät und die Zubehörteile auf Transportschäden. Bei Beanstandungen muss sofort der Zubringer verständigt werden. Spätere Reklamationen werden nicht anerkannt.

Bewahren Sie die Verpackung nach Möglichkeit bis zum Ablauf der Garantiezeit auf.

- Machen Sie sich vor dem Einsatz anhand der Bedienungsanleitung mit dem Gerät vertraut.
- Verwenden Sie bei Zubehör sowie Verschleiß- und Ersatzteilen nur Original-Teile. Ersatzteile erhalten Sie bei Ihrem -Fachhändler.
- Geben Sie bei Bestellungen unsere Artikelnummern sowie Typ und Baujahr des Gerätes an.

### ⚠ Achtung!

Gerät und Verpackungsmaterial sind kein Kinderspielzeug! Kinder dürfen nicht mit Kunststoffbeuteln, Folien und Kleinteilen spielen! Es besteht Verschluckungs- und Erstickengefahr!

Benzin-Heckenschere  
Messerschutz  
Zündkerzenschlüssel  
Mischungsbehälter  
Montagematerial  
Bedienungsanleitung



## 4. Bestimmungsgemäße Verwendung

Die Maschine entspricht der gültigen EG-Maschinenrichtlinie.

Vor Arbeitsaufnahme müssen sämtliche Schutz- und Sicherheitseinrichtungen an der Maschine montiert sein.

Diese Heckenschere ist dazu ausgelegt, weiches, neu gewachsenes Heckenmaterial zu schneiden. Sie ist nicht zum Schneiden von Ästen, festem Holz oder anderem Schneidmaterial geeignet.

Die Maschine ist zur Bedienung durch eine Person konzipiert.

Die Bedienungsperson ist im Arbeitsbereich gegenüber Dritten verantwortlich.

Alle Sicherheits- und Gefahrenhinweise an der Maschine beachten.

Alle Sicherheits- und Gefahrenhinweise an der Maschine vollständig in lesbarem Zustand halten.

Maschine nur in technisch einwandfreiem Zustand sowie bestimmungsgemäß, sicherheits- und gefahrenbewusst unter Beachtung der Betriebsanleitung benutzen! Insbesondere Störungen, die die Sicherheit beeinträchtigen können, umgehend beseitigen (lassen)!

Die Sicherheits-, Arbeits- und Wartungsvorschriften des Herstellers sowie die in den technischen Daten angegebenen Abmessungen müssen eingehalten werden.

Die zutreffenden Unfallverhütungsvorschriften und die sonstigen, allgemein anerkannten sicherheitstechnischen Regeln müssen beachtet werden.

Die Maschine darf nur von sachkundigen Personen genutzt, gewartet oder repariert werden, die damit vertraut und über die Gefahren unterrichtet sind. Eigenmächtige Veränderungen an der Maschine schließen eine Haftung des Herstellers für daraus resultierende Schäden aus.

Die Maschine darf nur mit Originalzubehör und Original-Werkzeugen des Herstellers genutzt werden.

Jeder darüber hinausgehende Gebrauch gilt als nicht bestimmungsgemäß. Für daraus resultierende Schäden haftet der Hersteller nicht, das Risiko dafür trägt allein der Benutzer.

Die Heckenschere darf nur zum Schneiden von Hecken, Büschen und Sträuchern benutzt werden. Ein anderweitiger, nicht in dieser Gebrauchsanweisung angegebener Gebrauch, kann die Schere beschädigen oder den Benutzer schwer verletzen, und er wird daher ausdrücklich von der Aufzählung der möglichen Anwendungen ausgeschlossen.

Das Gerät darf nicht für den gewerblichen, handwerklichen oder industriellen Gebrauch eingesetzt werden. Wenn Sie nicht sicher sind, ob eine Arbeitsbedingung sicher oder unsicher ist, arbeiten Sie nicht mit der Maschine.

**WARNHINWEIS! Bitte lesen Sie vor der Inbetriebnahme des Geräts zu Ihrer eigenen Sicherheit dieses Handbuch und die allgemeinen Sicherheitshinweise gründlich durch. Wenn Sie das Gerät Dritten überlassen, legen Sie diese Gebrauchsanweisung immer bei.**

Bitte beachten Sie, dass unsere Geräte bestimmungsgemäß nicht für den gewerblichen, handwerklichen oder industriellen Einsatz konstruiert wurden. Wir übernehmen keine Gewährleistung, wenn das Gerät in Gewerbe-, Handwerks- oder Industriebetrieben sowie bei gleichzusetzenden Tätigkeiten eingesetzt wird.

## 5. Sicherheitshinweise

### Sicheres Arbeiten

Lesen und beachten Sie vor Inbetriebnahme dieses Erzeugnisses die folgenden Hinweise und die im jeweiligen Land gültigen Sicherheitsbestimmungen, um sich selbst und andere vor möglichen Verletzungen zu schützen.

Bewahren Sie diese Sicherheitshinweise (Bedienungsanleitung) immer zusammen mit der Heckenschere auf. Die Heckenschere darf nur von Personen mit ausreichender Erfahrung bedient werden.

Geben oder Verleihen Sie die Heckenschere nur an Personen, die mit der Heckenschere und ihrer Handhabung vertraut sind. Geben Sie immer die Bedienungsanleitung mit.

Reparaturen am Gerät haben durch den Hersteller bzw. von ihm benannte Firmen zu erfolgen.

### Erstbenutzer

Wer zum ersten Mal mit der Heckenschere arbeitet, muss eine praktische Einweisung in den Gebrauch der Heckenschere und der Personenschutz-ausrüstung von einer erfahrenen Bedienperson erhalten.

- Seien Sie aufmerksam. Achten Sie darauf, was Sie tun. Gehen Sie mit Vernunft an die Arbeit. Verwenden Sie das Gerät nicht, wenn Sie müde sind oder unter dem Einfluss von Drogen, Alkohol oder Medikamenten stehen. Ein Moment der Unachtsamkeit beim Gebrauch des Gerätes kann zu ernsthaften Verletzungen führen.
- Machen Sie sich vor Gebrauch mit Hilfe der Bedienungsanleitung mit dem Gerät vertraut. Unzureichend informierte Bediener können sich und andere Personen durch unsachgemäßen Gebrauch gefährden.
- Benützen Sie das Gerät nicht für Zwecke, für die es nicht bestimmt ist (siehe „Bestimmungsgemäße Verwendung“).
- Vermeiden Sie abnormale Körperhaltung. Sorgen Sie für sicheren Stand und halten Sie jederzeit das Gleichgewicht. Dies gilt besonders, wenn Sie Tritte oder eine Leiter benutzen.
- Tragen Sie geeignete Arbeitskleidung:
  - keine weite Kleidung oder Schmuck, sie können von beweglichen Teilen erfasst werden
  - Handschuhe und rutschfestes Schuhwerk
  - ein Haarnetz bei langen Haaren
- Tragen Sie persönliche Schutzkleidung:
  - Gehörschutz
  - Schutzbrille oder Gesichtsschutz
  - Arbeitshandschuhe
  - Sicherheitsschuhe
  - geprüfter Schutzhelm in Situationen, bei denen mit Kopfverletzungen gerechnet werden muss.
- Wir empfehlen das Tragen eines Beinschutzes und einer Sicherheitsjacke.
- Halten Sie Ihren Arbeitsbereich in Ordnung! Unordnung kann Unfälle zur Folge haben.

- Berücksichtigen Sie Umgebungseinflüsse:
- Setzen Sie die Heckenschere nicht dem Regen aus.
- Verwenden Sie die Heckenschere nicht in feuchter oder nasser Umgebung.
- Verschieben Sie die Arbeit bei ungünstigem Wetter (Regen, Schnee, Eis, Wind) – erhöhte Unfallgefahr!
- Sorgen Sie für gute Beleuchtung.
- Verwenden Sie die Heckenschere nicht in der Nähe von brennbaren Flüssigkeiten oder Gasen.
- Machen Sie sich vertraut mit Ihrer Umgebung und achten Sie auf mögliche Gefahren, die Sie wegen des Motorengeräusches eventuell nicht hören können.
- Lassen Sie die Heckenschere nie unbeaufsichtigt.
- Bei Arbeitspausen ist die Heckenschere so abzulegen, dass niemand gefährdet wird. Heckenschere vor unbefugtem Zugriff sichern.
- Personen unter 18 Jahren dürfen das Gerät nicht bedienen.
- Halten Sie andere Personen fern.
- Der Benutzer ist verantwortlich für Unfälle oder Gefahren, die gegenüber anderen Personen oder deren Eigentum auftreten.
- Der Bedienende ist im Arbeitsbereich gegenüber Dritten verantwortlich.
- Halten Sie Kinder fern.
- Lassen Sie andere Personen, insbesondere Kinder, nicht das Werkzeug oder den Motor berühren. Halten Sie sie von Ihrem Arbeitsbereich fern.
- Verwenden Sie keine stumpfe, gesprungene oder beschädigte Schneideinrichtung.
- Beginnen Sie mit dem Schneiden erst, wenn die Schneideinrichtung läuft.
- Überlasten Sie die Maschine nicht! Sie arbeiten besser und sicherer im angegebenen Leistungsbereich.
- Betreiben Sie das Gerät nur mit kompletten und korrekt angebrachten Schutzvorrichtungen und ändern Sie an der Maschine nichts, was die Sicherheit beeinträchtigen könnte.
- Das Gerät bzw. Teile des Gerätes nicht verändern.
- Verwenden Sie keine Schneideinrichtung die nicht den angegebenen Kenndaten dieser Gebrauchsanleitung entsprechen.

Der Gebrauch anderer Werkzeuge und anderen Zubehörs kann eine Verletzungsgefahr für Sie bedeuten.

- Schalten Sie die Maschine ab und ziehen Sie den Zündkerzenstecker von der Zündkerze bei:
- Berühren der Heckenschere mit Erdreich, Steinen, Nägeln oder sonstigen Fremdkörpern
- kontrollieren Sie, ob das Gerät beschädigt ist.
- Reparaturarbeiten
- Wartungs- und Reinigungsarbeiten
- Beseitigung von Störungen (dazu gehört auch das Blockieren der Schneideinrichtung)
- Transport und Lagerung
- Verlassen der Heckenschere (auch bei kurzzeitigen Unterbrechungen)
- Pflegen Sie Ihre Heckenschere mit Sorgfalt:
- Halten Sie die Werkzeuge scharf und sauber, um besser und sicherer arbeiten zu können.
- Halten Sie Handgriffe trocken und frei von Öl und Fett.
- Befolgen Sie die Wartungsvorschriften.
- Überprüfen Sie die Maschine auf eventuelle Beschädigungen:

- Vor weiterem Gebrauch der Maschine müssen Schutzvorrichtungen sorgfältig auf ihre einwandfreie und bestimmungsgemäße Funktion untersucht werden.
  - Überprüfen Sie, ob die beweglichen Teile einwandfrei funktionieren und nicht klemmen oder ob Teile beschädigt sind. Sämtliche Teile müssen richtig montiert sein und alle Bedingungen erfüllen, um einwandfreien Betrieb der Heckenschere sicherzustellen.
  - Beschädigte Schutzvorrichtungen und Teile müssen sachgemäß durch eine anerkannte Fachwerkstatt repariert oder ausgewechselt werden, soweit nichts anderes in der Gebrausanweisung angegeben ist.
  - Beschädigte oder unleserliche Sicherheitsaufkleber sind zu ersetzen.
  - Lassen Sie keine Werkzeugschlüssel stecken! Überprüfen Sie stets vor dem Einschalten, dass Schlüssel und Einstellwerkzeuge entfernt sind.
  - Bewahren Sie unbenutzte Geräte an einem trockenen, verschlossenen Ort außerhalb der Reichweite von Kindern auf.
  - Nehmen Sie keine Reparatur an der Maschine vor, es sei denn, sie besitzen hierfür eine Ausbildung. Nehmen Sie keine weiteren Reparaturen, als im Kapitel „Wartung“ beschrieben sind, an der Maschine vor, sondern wenden Sie sich direkt an den Hersteller, bzw. zuständigen Kundendienst.
- Reparaturen an anderen Teilen der Maschine haben durch den Hersteller bzw. einer seiner Kundendienststellen zu erfolgen.  
Nur Originalersatzteile verwenden. Durch den Gebrauch anderer Ersatzteile und anderen Zubehörs können Unfälle für den Benutzer entstehen. Für hieraus resultierende Schäden haftet der Hersteller nicht.

### **Sicherer Umgang mit Kraftstoffen**

Kraftstoffe und Kraftstoffdämpfe sind feuergefährlich und können beim Einatmen und auf der Haut schwere Schäden verursachen. Beim Umgang mit Kraftstoff ist daher Vorsicht geboten und für eine gute Belüftung zu sorgen.

- Schalten Sie vor dem Betanken der Heckenschere den Motor aus und lassen Sie das Gerät abkühlen.
- Beim Tanken nicht rauchen und offenes Feuer vermeiden.
- Tragen Sie beim Tanken Handschuhe.
- Tanken Sie nicht in geschlossenen Räumen (Explosionsgefahr).
- Achten Sie darauf, Kraftstoff oder Öl nicht zu verschütten. Säubern Sie die Heckenschere sofort, wenn Sie Kraftstoff oder Öl verschüttet haben. Wechseln Sie Ihre Kleidung sofort, wenn Sie Kraftstoff oder Öl darüber verschüttet haben.
- Achten Sie darauf, dass kein Kraftstoff ins Erdreich gelangt.
- Verschließen Sie den Tankverschluss nach dem Betanken wieder sorgfältig und achten Sie darauf, dass er sich während des Betriebes nicht löst.
- Achten Sie darauf, dass Tankdeckel und Benzinleitungen dicht sind. Bei Undichtigkeiten dürfen Sie das Gerät nicht in Betrieb nehmen.
- Transportieren und lagern Sie Kraftstoffe nur in dafür zugelassenen und gekennzeichneten Behältern.
- Halten Sie Kinder von Kraftstoffen fern.
- Transportieren und lagern Sie Kraftstoffe nicht in der Nähe von brennbaren oder leicht entzündlichen Stoffen sowie Funken oder offenem Feuer.

- Entfernen Sie sich zum Starten des Gerätes mindestens drei Meter vom Tankplatz.
- Zur Verringerung der Bandgefahr – Motor und Schalldämpfer frei halten von Schnittresten, Blättern und Schmiermitteln!

### Restrisiken

Auch bei bestimmungsgemäßer Verwendung können trotz Einhaltung aller einschlägigen Sicherheitsbestimmungen aufgrund der durch den Verwendungszweck bestimmten Konstruktion noch Restrisiken bestehen. Restrisiken können minimiert werden, wenn die „Sicherheitshinweise“ und die „Bestimmungsgemäße Verwendung“, sowie die Betriebsanleitung insgesamt beachtet werden. Rücksichtnahme und Vorsicht verringern das Risiko von Personenverletzungen und Beschädigungen.

- Verletzung durch weggeschleuderte Teile.
- Bruch und Herausschleudern von Messerstücken.
- Gefahr einer Kohlenmonoxidvergiftung bei Verwendung des Gerätes in geschlossenen oder schlecht belüfteten Räumen.
- Verbrennungsgefahr bei Berührung heißer Bauteile.
- Beeinträchtigung des Gehörs bei länger andauernden Arbeiten ohne Gehörschutz.

**Des Weiteren können trotz aller getroffener Vorkehrungen nicht offensichtliche Restrisiken bestehen.**

## 6. Technische Daten

HTH250/240P	
<b>Technische Daten</b>	
<b>Schnittdatei Heckenschere</b>	
Motortyp	<b>2 Takt - Motor - Luftgekühlt</b>
Hubraum cm <sup>3</sup>	<b>25,4</b>
Motorleistung kW	<b>0,7</b>
Leerlaufdrehzahl n <sub>q</sub> /min <sup>-1</sup>	<b>3400</b>
Max. Motordrehzahl min <sup>-1</sup>	<b>9500</b>
Tankinhalt l	<b>0,6</b>
Mischungsverhältnis (Kraftstoff/ Zweitakt-Öl)	<b>40:1</b>
Schnittlänge mm	<b>600</b>
Max. Schnittstärke mm	<b>27</b>
Abmessung L/B/H mm	<b>1165/230/220</b>
Schwertlänge mm	<b>690</b>
Gewicht kg	<b>5,9</b>

Technische Änderungen vorbehalten!

Information zur Geräuscentwicklung nach den einschlägigen Normen gemessen:

Schalldruck L<sub>pA</sub> = 96 dB(A)

Schalleistung L<sub>WA</sub> = 108 dB(A)

Messunsicherheit K<sub>pA</sub> = 3 dB(A)

Tragen Sie einen Gehörschutz.

Die Einwirkung von Lärm kann Gehörverlust bewirken.

Vibration (real handle) A<sub>hv</sub> = 6,9 m/s<sup>2</sup>

Messunsicherheit K<sub>hv</sub> = 1,5 m/s<sup>2</sup>

## 7. Vor Inbetriebnahme

Die Heckenschere wird nicht mit Kraftstoffgemisch befüllt ausgeliefert.

Befüllen Sie wie unter „Tanken“ beschrieben die Heckenschere.

### Tanken

- Das Gerät wird mit einer Mischung aus Normal Benzin (bleifrei) und Zweitakt-Motoröl betrieben.

**Beim Umgang mit Benzin ist erhöhte Aufmerksamkeit geboten. Rauch und offenes Feuer ist nicht zulässig (Explosionsgefahr).**

### Benzin:

Oktanzahl mindestens 91 ROZ, bleifrei

- Füllen Sie kein verbleites Benzin, Diesel oder andere nicht zugelassene Kraftstoffe ein.
- Verwenden Sie kein Benzin mit einer Oktanzahl kleiner als 91 ROZ. Dies kann durch erhöhte Motortemperaturen zu schweren Motorschäden führen.
- Wenn Sie kontinuierlich im hohen Drehzahlbereich arbeiten, sollten Sie Benzin mit einer höheren Oktanzahl verwenden.
- Aus Umweltschutzgründen wird die Verwendung von bleifreiem Benzin empfohlen.

### Zweitakt-Motoröl:

nach Spezifikation JASO FC oder ISO EGD

### Verwenden Sie

- kein Viertaktöl oder Zweitaktöl für wassergekühlte Außenbordmotore.
- kein Fertiggemisch von Tankstellen.

### Das Mischen

Mischungsverhältnis 40:1

Benzin Zweitaktmotoröl 2,5% (40:1)

1 Liter 0,025 Liter

2 Liter 0,05 Liter

5 Liter 0,125 Liter

10 Liter 0,25 Liter

- Achten Sie auf eine genaue Abmessung der Ölmenge, da sich bei kleinen Kraftstoffmengen eine geringe Abweichung bei der Ölmenge stark auf das Mischungsverhältnis auswirken.
- Verändern Sie das Mischungsverhältnis nicht, dadurch entstehen vermehrt Verbrennungsrückstände, der Kraftstoffverbrauch steigt und die Leistung verringert sich, oder der Motor wird beschädigt.

Mischen Sie das Benzin und das Öl in einem sauberen, für Benzin zugelassenen und gekennzeichneten Behälter. Verwenden Sie einen Kraftstoffbehälter mit Überfüllungsschutz.

1. Füllen Sie zuerst die Hälfte des Benzins ein, das gemischt werden soll.
2. Füllen Sie danach die gesamte Menge Öl ein.
3. Schütteln Sie die Kraftstoffmischung.
4. Füllen Sie den Rest des Benzins ein.

Kraftstoffe sind nur begrenzt lagerfähig, sie altern. Überlagerte Kraftstoffe und Kraftstoffgemische können zu Startproblemen führen. Mischen Sie deshalb nur soviel Kraftstoff, wie Sie in einem Monat verbrauchen. Lagern Sie Kraftstoffe nur in dafür zugelassenen und gekennzeichneten Behältern. Bewahren Sie Kraftstoffbehälter trocken und sicher auf.

**Achten Sie darauf, dass die Kraftstoffbehälter für Kinder unzugänglich gelagert werden.**

Achtung! Informieren Sie sich vor Inbetriebnahme, wie Sie im Notfall das Gerät schnellstmöglich außer Betrieb setzen!

### **Betanken der Heckenschere**

- Motor ausschalten und abkühlen lassen!
  - Schutzhandschuhe tragen!
  - Haut- und Augenkontakt vermeiden!
  - Unbedingt „Sicherer Umgang mit Kraftstoff“ beachten.
1. Betanken Sie die Heckenschere nur im Freien oder in ausreichend belüfteten Räumen.
  2. Säubern Sie die Umgebung des Einfüllbereiches. Verunreinigungen im Tank verursachen Betriebsstörungen.
  3. Schütteln Sie den Behälter mit dem Kraftstoffgemisch vor dem Einfüllen in den Tank noch einmal.
  4. Öffnen Sie den Tankverschluss (12) vorsichtig, damit evtl. vorhandener Überdruck abgebaut werden kann.
  5. Füllen Sie das Kraftstoffgemisch vorsichtig bis zur Unterkante des Einfüllstutzens ein.
  6. Verschließen Sie den Tankverschluss wieder. Stellen Sie sicher, dass der Tankverschluss dicht schließt.
  7. Säubern Sie den Tankverschluss und die Umgebung.
  8. Überprüfen Sie den Tank und die Kraftstoffleitungen auf Undichtigkeiten.
  9. Betätigen Sie gegebenenfalls die Kraftstoffpumpe (11).
  10. Entfernen Sie sich vor dem Starten des Motors mindestens drei Meter vom Tankplatz.

## **8. Aufbau und Bedienung**

Sie dürfen das Gerät nicht in Betrieb nehmen, bevor Sie diese Betriebsanleitung gelesen, alle angegebenen Hinweise beachtet haben und das Gerät komplett und vorschriftsmäßig montiert ist!

- Stellen Sie sicher, dass der EIN / AUS-Schalter (6), die Gashebelsperre (7) und der Gashebel (14) vorschriftsmäßig funktionieren.
- Sie dürfen die Heckenschere nur starten, wenn sie komplett zusammengebaut ist.
- Stützen Sie die Heckenschere zum Starten ab und halten sie gut fest. Achten Sie darauf, dass die Schneideinrichtung frei steht.

### **Zum Anwerfen der Heckenschere:**

1. Halten Sie Abstand zu brennbaren Materialien.
2. Nehmen Sie einen sicheren Stand ein.
3. Legen Sie die Heckenschere vor sich auf den Boden, die Schneideinrichtung zeigt vom Körper weg.
4. Stellen Sie die rechte Fußspitze in den hinteren Handgriff.
5. Greifen Sie den vorderen Handschutz mit der linken Hand.

### **Starten bei kaltem Motor**

1. Schalten Sie den EIN / AUS-Schalter (6) auf die Position „I“.
2. Drücken Sie mehrmals vorsichtig auf die Kraftstoffpumpe (11), bis Kraftstoff in die Pumpe gelangt.
3. Schieben Sie den Starthebel (Choke) (4) auf „Kaltstart“.
4. Ziehen Sie das Starterseil am Anwerfgriff (5) langsam bis zum Widerstand heraus.

5. Ziehen Sie schnell am Startseil und lassen Sie es dann langsam los. Ziehen Sie das Startseil nicht ganz heraus, und lassen Sie den Anwerfgriff nicht zurück auf den Motor schlagen.
6. Schieben Sie den Starthebel (Choke) (4) auf „Warmstart und Arbeiten“, sobald der Motor angesprungen ist.
7. Lassen Sie das Gerät vor Arbeitsbeginn ca. eine Minute im Leerlauf laufen.

### **Stoppen des Motors**

1. Lassen Sie den Gashebel (14) los.
2. Schalten Sie den EIN / AUS-Schalter (6) auf die Position „0“.

### **Starten bei warmem Motor**

1. Schalten Sie den EIN / AUS-Schalter (6) auf die Position „I“.
2. Schieben Sie den Starthebel (Choke) (4) auf „Warmstart und Arbeiten“.
3. Ziehen Sie das Starterseil am Anwerfgriff (5), bis der Motor anspringt.

### **Gashebelsperre:**

1. Fassen Sie die Heckenschere am hinteren Handgriff (15) und drücken Sie die Gashebelsperre (7).
2. Greifen Sie mit der anderen Hand um den vorderen Handgriff (3).
3. Drücken Sie den Gashebel (14).
4. Die Schneideinrichtung läuft an.

- Wird der Gashebel losgelassen, stoppt die Schneideinrichtung und der Motor läuft im Leerlauf.

Wenn die Schneideinrichtung trotz nicht eingedrücktem Gashebel läuft, muss die Leerlaufdrehzahl gesenkt werden. (Siehe „Wartung“)

### **Einstellungen an der Heckenschere**

#### **Einstellen des hinteren Handgriffs (15)**

Zum leichteren Führen der Heckenschere kann der hintere Handgriff in 3 Arbeitspositionen eingestellt werden.

- Während des Verstellens kann der Gashebel (14) nicht betätigt werden.
1. Halten Sie mit der linken Hand die Heckenschere am vorderen Handgriff (3) fest.
  2. Drücken Sie den Schieber (13) und drehen Sie den Handgriff in die gewünschte Position.
  3. Lassen Sie den Schieber (13) los. Achten Sie darauf, dass die Entriegelung wieder einrastet und der Handgriff sicher fixiert ist.

## **9. Arbeitshinweise**

Führen Sie vor Inbetriebnahme und regelmäßig während des Arbeitens mit der Heckenschere folgenden Überprüfungen durch:

- Ist die Heckenschere komplett und vorschriftsmäßig montiert? Achten Sie auch darauf, dass alle Muttern und Schrauben fest angezogen sind.
- Schrauben der Schneideinrichtung: Siehe Wartung
- Ist die Heckenschere in gutem und sicherem Zustand?
- Sind alle Sicherheitsfunktionen in Ordnung?
- Ist der Benzintank gefüllt?

- Ist die Schneideinrichtung unbeschädigt und geschärft?
- Sind Motor und Schalldämpfer frei von Ablagerungen, Laub oder austretendem Schmiermittel?
- Ist der Handgriff sauber und trocken – frei von Öl, Fett und Harz?
- Ist der Arbeitsplatz frei von Stolpergefahren?
- Tragen Sie die erforderliche Schutzausrüstung?
- Haben Sie alle Hinweise gelesen und verstanden?
- Ist der Gashebel leichtgängig und funktionsfähig?
- Ist der EIN/AUS-Schalter funktionsfähig?
- Bleibt die Schneideinrichtung im Leerlauf immer stehen?

Wenn die Schneideinrichtung im Leerlauf läuft, muss die Leerlaufdrehzahl gesenkt werden (siehe „Einstellen der Leerlaufdrehzahl“).

- Vergewissern Sie sich, dass das Getriebe ausreichend geschmiert ist (siehe unter „Wartung“).

### **Allgemeines Verhalten beim Arbeiten mit der Heckenschere**

- Arbeiten Sie nicht allein. Für Notfälle sollte sich jemand in Rufnähe aufhalten.
- Halten Sie Kinder, Personen und Tiere von Ihrem Arbeitsbereich fern (min. 15 m Abstand).
- Arbeiten Sie nicht auf Schnee, Eis oder anderem glatten Untergrund – Rutschgefahr.
- Arbeiten Sie nicht bei unzureichenden Lichtverhältnissen (z.B. bei Nebel, Regen, Schneetreiben oder Dämmerung).
- Verscheuchen Sie vor dem Schneiden Tiere aus der Hecke, um diese nicht zu verletzen.
- Sorgen Sie für einen sicheren und aufgeräumten Arbeitsplatz. Entfernen Sie Gegenstände, die weggeschleudert werden können, aus dem Arbeitsbereich.
- Vermeiden Sie abnormale Körperhaltung. Halten Sie jederzeit das Gleichgewicht. Arbeiten Sie nicht mit vorgebeugtem Oberkörper.
- Betreiben Sie die Heckenschere nur mit sicherem Stand.
- Schalten Sie die Heckenschere bei einem Standortwechsel aus.
- Halten Sie Hände und Füße von der Schneideinrichtung fern, wenn diese sich bewegen.
- Halten Sie die Heckenschere so, dass Sie keine Abgase einatmen können. Arbeiten Sie nicht in geschlossenen Räumen.
- Benutzen Sie die Heckenschere nicht zum Aufheben oder Wegschaufeln von Holzstücken oder sonstigen Gegenständen.
- Entfernen Sie unbedingt Fremtteile aus der Hecke (z.B. Draht), da diese die Schneideinrichtung der Heckenschere beschädigen können.
- Halten Sie die Heckenschere immer mit beiden Händen fest, linke Hand am vorderen Handgriff und rechte Hand am hinteren Handgriff. Arbeiten Sie niemals einhändig.
- Wenn Sie den Gashebel loslassen, läuft die Schneideinrichtung noch kurze Zeit nach (Freilaufeffekt).
- Beginnen Sie den Schnitt mit laufender Schneideinrichtung.
- Fassen Sie nie die Schneidvorrichtung während des Betriebes mit den Händen an.

- Arbeiten Sie niemals
  - mit gestreckten Armen
  - an schwer erreichbaren Stellen
  - zu weit vorgebeugt
- Arbeiten Sie niemals mit der Heckenschere über Schulterhöhe.
- Berühren Sie niemals mit laufender Schneideinrichtung Drahtzäune oder den Boden.
- Schalten Sie den Motor aus und ziehen Sie den Zündstecker
  - bei spürbaren Veränderungen im Geräteverhalten
  - zur Beseitigung von eingeklemmtem Schnittgut
  - zum Überprüfen der Schneideinrichtung, wenn sie mit Steinen, Nägeln oder sonstigen harten Gegenständen in Berührung gekommen ist.
  - zur Beseitigung von Störungen
  - bei Arbeitspausen
  - vor dem Verlassen der Heckenschere
- Stellen Sie die heißgelaufene Heckenschere nicht ins trockene Gras oder auf brennbare Gegenstände.
- Stellen Sie vor Beginn der Arbeit sicher, dass:
  - sich im Arbeitsbereich keine weiteren Personen oder Tiere aufhalten.
  - hindernisfreies Rückweichen für Sie sichergestellt ist.
  - der Fußbereich von allen Fremdkörpern, Gestrüpp und Ästen ist.
  - sicherer Stand gewährleistet ist.

Wenn Personen mit Blutkreislaufstörungen zu oft Vibrationen ausgesetzt werden, können Schädigungen am Nervensystem oder an Blutgefäßen auftreten.

### **Sie können die Vibrationen reduzieren:**

- durch kräftige, warme Arbeitshandschuhe.
- Verkürzung der Arbeitszeit (mehrere lange Pausen einlegen).

Gehen Sie zum Arzt, wenn Ihre Finger anschwellen, Sie sich unwohl fühlen oder die Finger gefühllos werden.

### **Arbeiten mit der Heckenschere**

Die Heckenschere mit beiden Händen auf sicheren Abstand vom Körper halten.

- Der maximale Schnittdurchmesser ist abhängig von der Holzart, dem Alter, dem Feuchtigkeitsgehalt und der Härte des Holzes.
- Kürzen Sie deshalb sehr dicke Zweige vor dem Schneiden der Hecke mit einer Astschere auf die entsprechende Länge.
- Die Heckenschere kann durch ihre doppelseitigen Messer vorwärts und rückwärts oder durch Pendelbewegungen von einer zur anderen Seite geführt werden.
- Schneiden Sie zuerst die Seiten der Hecken und erst dann die Oberkante.
- Die Hecke von unten nach oben schneiden.
- Schneiden Sie die Hecke trapezförmig. Das verhindert ein Verkahlen des unteren Heckenbereiches wegen Lichtmangels.
- Spannen Sie eine Richtschnur über die Länge der Hecke, wenn Sie die Oberkante der Hecke gleichmäßig stützen wollen.
- Schneiden Sie in mehreren Durchgängen, wenn starkes Zurückschneiden nötig ist.

### **Der richtige Zeitpunkt zum schneiden:**

- Laubhecke: Juni und Oktober
- Nadelhecke: April und August
- schnell wachsende Hecke: ab Mai ca. alle 6 Wochen

Achten Sie auf brütende Vögel in der Hecke. Verschieben Sie dann das Schneiden der Hecke oder nehmen Sie diesen Bereich aus.

Beachten Sie auf jeden Fall alle Sicherheitshinweise.

## **10. Wartung**

### **Vor jeder Wartungs- und Reinigungsarbeit**

- Motor ausschalten
- Stillstand der Schneideinrichtung abwarten
- Zündkerzenstecker abziehen (außer bei Leerlaufstellungen)

### **Führen Sie Wartungsarbeiten nicht in der Nähe von offenem Feuer durch. Brandgefahr!**

Weitergehende Wartungs- und Reinigungsarbeiten, als die in diesem Kapitel beschrieben, dürfen nur vom Kundendienst durchgeführt werden.

### **Zum Warten und Reinigen entfernte Sicherheitseinrichtungen müssen unbedingt wieder ordnungsgemäß angebracht und überprüft werden.**

Nur Originalteile verwenden. Andere Teile können zu unvorhersehbaren Schäden und Verletzungen führen.

Tragen Sie Handschuhe, um mögliche Verletzungen zu vermeiden.

Damit eine lange und zuverlässige Nutzung der Heckenschere gewährleistet ist, führen Sie die folgenden Wartungsarbeiten regelmäßig aus.

### **Überprüfen Sie die Heckenschere auf offensichtliche Mängel wie**

- lose Befestigungen
- verschlissene oder beschädigte Bauteile
- verbogene, gebrochene oder beschädigte Schneideinrichtung
- Tankverschluss und Kraftstoffleitungen auf Dichtigkeit

### **Überprüfen Sie die Heckenschere nach jedem Gebrauch auf**

- Verschleiß, insbesondere Gleitspiel der Schneideinrichtung.
- richtig montierte und intakte Abdeckungen oder Schutzeinrichtungen.

Notwendige Reparaturen oder Wartungsarbeiten sind vor dem Einsatz der Heckenschere durchzuführen.

### **Schneideinrichtung justieren**

Stellen Sie das Gleitspiel nach, wenn sich das Schnittgut zwischen den Schneiden einklemmt oder sich das Spiel durch normale Abnutzung der Schneideinrichtung nach längerem Gebrauch vergrößert hat.

Um gute Schneidergebnisse zu erzielen, muss das Gleitspiel zwischen den Klingen und dem Schwert richtig eingestellt sein.

Gehen Sie dazu folgendermaßen vor:

1. Lösen Sie die Muttern (A) an der Oberseite der Schneideinrichtung.
2. Ziehen Sie die Schrauben (B) an der Unterseite leicht an (lösen Sie sie evtl. vorher etwas).
3. Drehen Sie die Schraube eine viertel bis halbe Umdrehung gegen den Uhrzeigersinn zurück.
4. Halten Sie die Schraube mit dem Schraubendreher fest und ziehen Sie die Muttern fest an.

Das Gleitspiel ist dann richtig eingestellt, wenn sich die Scheibe unter dem Schraubenkopf gerade noch leicht von Hand hin- und herbewegen lässt.

5. Schmieren Sie die Schneideinrichtung mit umweltverträglichem Schmieröl.

Ein zu geringes Gleitspiel führt zu starker Hitzeentwicklung und somit zu Beschädigungen am Gerät.

### **Getriebe schmieren**

Schmieren Sie das Getriebe alle 10 bis 20 Betriebsstunden.

1. Setzen Sie die Fettpresse an den Schmiernippel (10) an.
2. Drücken Sie etwas Fett hinein.

### **Einstellen der Leerlaufdrehzahl**

Wenn die Schneideinrichtung im Leerlauf weiterläuft, müssen Sie die Leerlaufdrehzahl korrigieren.

1. Lassen Sie den Motor 3-5 Minuten warmlaufen (keine hohen Drehzahlen!).
2. Drehen Sie die Einstellschraube (C):

#### **im Uhrzeigersinn**

- Leerlaufdrehzahl erhöht sich (+)

#### **gegen Uhrzeigersinn**

- Leerlaufdrehzahl verringert sich (-)

Wenden Sie sich an den Hersteller, falls die Schneideinrichtung trotzdem im Leerlauf weiterläuft.

Arbeiten Sie auf keinen Fall weiter mit der Heckenschere!

### **Luftfilter reinigen bzw. auswechseln**

Reinigen Sie den Luftfilter regelmäßig von Staub und Schmutz, um

- Startschwierigkeiten,
- Leistungseinbußen
- zu hohem Kraftstoffverbrauch vorzubeugen.

Reinigen Sie den Luftfilter ca. alle acht Betriebsstunden, bei besonders staubigen Verhältnissen öfter.

1. Starthebel (Choke) (4) auf „Kaltstart„stellen, damit keine Schmutzpartikel in den Vergaser gelangen.
2. Entfernen Sie den Luftfilterdeckel (8).
3. Nehmen Sie den Luftfilter (D) aus Schaumstoff heraus.
4. Waschen Sie den Luftfilter in lauwarmen Seifenlauge aus. Pusten Sie Schmutzpartikel nicht aus, es besteht die Gefahr von Augenverletzungen!
5. Reinigen Sie den Luftfilterinnenraum mit einem Pinsel.
6. Lassen Sie den Luftfilter gut trocknen und setzen Sie ihn wieder ein.
7. Bringen Sie den Luftfilterdeckel wieder an.

Wechseln Sie den Luftfilter regelmäßig aus.

**Beschädigte Luftfilter müssen sofort ausgewechselt werden.**

#### **Benzinfilter reinigen bzw. auswechseln**

Kontrollieren Sie den Benzinfilter (E) bei Bedarf. Ein verschmutzter Benzinfilter behindert die Kraftstoffzufuhr.

Öffnen Sie den Tankdeckel (12) und ziehen Sie den Benzinfilter mit einem Drahthaken durch die Öffnung.

- leichte Verschmutzung
- ziehen Sie den Benzinfilter von der Kraftstoffleitung ab und reinigen Sie den Filter in Reinigungsbenzin
- starke Verschmutzung
- ersetzen Sie den Benzinfilter

#### **Zündkerze überprüfen bzw. auswechseln**

Berühren Sie die Zündkerze (F) oder den Zündkerzenstecker (16) nicht bei laufendem Motor. Hochspannung! Verbrennungsgefahr bei heißem Motor. Schutzhandschuhe tragen!

Kontrollieren Sie regelmäßig die Zündkerze und den Abstand der Elektroden.

Gehen Sie dazu folgendermaßen vor:

1. Ziehen Sie den Zündkerzenstecker von der Zündkerze ab.
2. Schrauben Sie die Zündkerze mit dem mitgelieferten Zündkerzenschlüssel heraus.

Der Elektrodenabstand muss 0,6 bis 0,7 mm betragen.

Reinigen Sie die Zündkerze, wenn sie verschmutzt ist. Wechseln Sie die Zündkerze aus:

- jeden Monat bei regelmäßigem Betrieb
- wenn der Isolationskörper beschädigt ist
- bei starkem Elektrodenabbrand
- bei stark verschmutzten oder verölten Elektroden

#### **Zündfunke prüfen**

1. Ziehen Sie den Zündkerzenstecker von der Zündkerze ab.
2. Schrauben Sie die Zündkerze mit dem mitgelieferten Zündkerzenschlüssel aus.
3. Schrauben Sie die Zündkerze heraus.
4. Stecken Sie den Zündkerzenstecker fest auf.
5. Drücken Sie die Zündkerze mit einer isolierten Zange gegen das Motorgehäuse (nicht in der Nähe des Kerzenloches).
6. Schieben Sie den EIN / AUS-Schalter auf die Position "I".
7. Ziehen Sie kräftig das Startseil am Anwerfgriff.
  - Bei einwandfreier Funktion muss ein Funke zwischen den Elektroden sichtbar sein.

#### **Schalldämpfer / Austrittsöffnung**

Ziehen Sie die Schalldämpferschrauben nicht nach, wenn der Motor heiß ist.

1. Kontrollieren Sie regelmäßig, ob sich die Schrauben (G) des Schalldämpfers (H) nicht gelöst haben.
  - Wenn sie locker sind, ziehen Sie sie handfest an.
2. Reinigen Sie regelmäßig die Austrittsöffnung (K).

#### **Pflege**

Reinigen Sie die Heckenschere sorgfältig nach jedem Gebrauch, damit die einwandfreie Funktion erhalten bleibt.

Tragen Sie beim Reinigen der Schneideinrichtung Schutzhandschuhe!

- Reinigen Sie das Gehäuse mit einer weichen Bürste oder einem trockenen Lappen. Wasser, Lösungsmittel und Poliermittel dürfen nicht verwendet werden.
- Achten Sie darauf, dass die Lüftungsschlitze für die Motorkühlung frei sind (Gefahr der Überhitzung).
- Reinigen Sie die Schneideinrichtung regelmäßig mit einer Bürste oder einem Lappen.
- Reinigen Sie die Schneideinrichtung nie mit Wasser
- Korrosionsgefahr!
- Reinigen und ölen Sie regelmäßig alle beweglichen Teile.
- Niemals Fett verwenden!
- Verwenden Sie umweltverträgliches Öl.

#### **Wartungsplan**

##### **Tätigkeit - Wartungsintervall**

Schneideinrichtung justieren - bei Bedarf

Einstellen der Leerlaufdrehzahl - bei Bedarf

Schalldämpferschrauben festziehen - bei Bedarf

Benzinfilter reinigen / auswechseln - bei Bedarf

Luftfilter reinigen / auswechseln alle 8 Betriebsstunden (bei staubigen Verhältnissen öfter)

Getriebe schmieren alle 20 Betriebsstunden, mindestens 1 mal jährlich

## **11. Lagerung & Transport**

### **Lagerung**

Bewahren Sie unbenutzte Geräte mit aufgeschobenem Messerschutz an einem trockenen, verschlossenen Ort außerhalb der Reichweite von Kindern auf.

Beachten Sie vor einer längeren Lagerung folgendes, um die Lebensdauer der Heckenschere zu verlängern und ein leichtgängiges Bedienen zu gewährleisten:

Führen Sie eine gründliche Reinigung durch.

Behandeln Sie alle beweglichen Teile mit einem umweltfreundlichen Öl.

Verwenden Sie kein Fett.

Schieben Sie den Messerschutz auf die Schneideinrichtung.

Nehmen Sie den Zündkerzenstecker ab.

Leeren Sie den Kraftstofftank vollständig.

Entsorgen Sie Restkraftstoff vorschriftsmäßig (umweltfreundlich).

Fahren Sie den Vergaser leer.

### **Transport**

Schalten Sie zum Transportieren des Gerätes den Motor aus, warten Sie, bis die Schneideinrichtung stillsteht und bringen Sie den Messerschutz an.

Tragen Sie das Gerät am vorderen Handgriff. Halten Sie dabei die Schneideinrichtung nach hinten und den heißen Schalldämpfer vom Körper weg.

Transportieren Sie das Gerät im KFZ nur im Kofferraum oder einer separaten Transportfläche. Sichern Sie dabei die Heckenschere gegen Umkippen, Beschädigungen und Auslaufen von Kraftstoff.

## 12. Entsorgung und Wiederverwertung

Die Entsorgungshinweise ergeben sich aus den Piktogrammen die auf dem Gerät bzw. der Verpackung aufgebracht sind.

Entsorgung der Transportverpackung

Die Verpackung schützt das Gerät vor Transportschäden.

Die Verpackungsmaterialien sind in der Regel nach umweltverträglichen und entsorgungstechnischen Gesichtspunkten ausgewählt und deshalb recycelbar.

Das Rückführen der Verpackung in den Materialkreislauf spart Rohstoffe und verringert das Abfallaufkommen.

**Verpackungsteile (z.B. Folien, Styropor®) können für Kinder gefährlich sein. Es besteht Ersticken- gefahr!**

Bewahren Sie Verpackungsteile außerhalb der Reichweite von Kindern auf und entsorgen Sie sie so schnell wie möglich.

## 13. Störungsabhilfe

Störung	Mögliche Ursache	Fehlerbeseitigung
Heckenschere läuft nicht	<ul style="list-style-type: none"> <li>• Kein Kraftstoff</li> <li>• Fehler in der Kraftstoffleitung</li> <li>• Benzinfilter verstopft</li> <li>• Zündkerze defekt</li> <li>• Vergaser defekt</li> <li>• Interner Fehler</li> </ul>	<ul style="list-style-type: none"> <li>• Kraftstoffmenge prüfen</li> <li>• Kraftstoffleitung auf Knicke oder Beschädigungen überprüfen</li> <li>• Benzinfilter reinigen bzw. austauschen.</li> <li>• Zündkerze ersetzen</li> <li>• Hersteller, bzw. zuständige Kundendienststelle aufsuchen</li> <li>• Hersteller, bzw. zuständige Kundendienststelle aufsuchen</li> </ul>
Heckenschere schneidet mit Unterbrechungen	<ul style="list-style-type: none"> <li>• Interner Fehler</li> <li>• Ein-/Ausschalter defekt</li> </ul>	<ul style="list-style-type: none"> <li>• Hersteller, bzw. zuständige Kundendienststelle aufsuchen</li> <li>• Hersteller, bzw. zuständige Kundendienststelle aufsuchen</li> </ul>
Motor läuft, Schneideinrichtung bleibt stehen	<ul style="list-style-type: none"> <li>• Schneideinrichtung blockiert</li> <li>• Interner Fehler</li> <li>• Kupplung defekt</li> </ul>	<ul style="list-style-type: none"> <li>• Gegenstand entfernen</li> <li>• Hersteller, bzw. zuständige Kundendienststelle aufsuchen</li> <li>• Hersteller, bzw. zuständige Kundendienststelle aufsuchen</li> </ul>
Schneideinrichtung wird heiß	<ul style="list-style-type: none"> <li>• Fehlende Schmierung → Reibung</li> <li>• Zu geringes Gleitspiel</li> <li>• Schneideinrichtung ist stumpf</li> </ul>	<ul style="list-style-type: none"> <li>• Ölen der Schneideinrichtung</li> <li>• Gleitspiel einstellen</li> <li>• Schneideinrichtung schärfen lassen</li> </ul>



## Table of contents:



## Page:

1.	Introduction	20
2.	Device description	20
3.	Scope of delivery	20
4.	Intended use	21
5.	Safety instructions	21-23
6.	Technical data	23
7.	Before starting the equipment	23
8.	Attachment and operation	24
9.	Working instructions	24-25
10.	Maintenance	25-27
11.	Storage & Transport	27
12.	Disposal and recycling	27
13.	Troubleshooting	27
14.	Declaration of conformity	91
15.	Warranty certificate	92

## Explanation of the symbols on the equipment

		<p>Caution - Read the operating instructions to reduce the risk of injury!</p>
		<p>Warning! Denotes risk of personal injury, loss of life, or damage to the tool in case of non-observance.</p>
		<p>Wear safety footwear!</p>
		<p>Use hearing protection and safety goggles!</p>
		<p>Wear work gloves!</p>
		<p>Risk of injury.</p>
		<p>Protect the tool from getting wet!</p>
		<p>The product complies with applicable European directives.</p>

## Explanation of the symbols on the equipment

		No smoking in the working area!
		Start lever (choke) "cold start"
		Start lever (choke) "warm start and work"
		Keep bystanders away!

## 1. Introduction

### MANUFACTURER:

scheppach  
Fabrikation von Holzbearbeitungsmaschine GmbH  
Günzburger Straße 69  
D-89335 Ichenhausen

### DEAR CUSTOMER,

We hope your new tool brings you much enjoyment and success.

### NOTE:

According to the applicable product liability laws, the manufacturer of the device does not assume liability for damages to the product or damages caused by the product that occurs due to:

- Improper handling,
- Non-compliance of the operating instructions,
- Repairs by third parties, not by authorized service technicians,
- Installation and replacement of non-original spare parts,
- Application other than specified,

### WE RECOMMEND:

Read through the complete text in the operating instructions before installing and commissioning the device. The operating instructions are intended to help the user to become familiar with the machine and take advantage of its application possibilities in accordance with the recommendations. The operating instructions contain important information on how to operate the machine safely, professionally and economically, how to avoid danger, costly repairs, reduce downtimes and how to increase reliability and service life of the machine.

In addition to the safety regulations in the operating instructions, you have to meet the applicable regulations that apply for the operation of the machine in your country.

Keep the operating instructions package with the machine at all times and store it in a plastic cover to protect it from dirt and moisture. Read the instruction manual each time before operating the machine and carefully follow its information. The machine can only be operated by persons who were instructed concerning the operation of the machine and who are informed about the associated dangers. The minimum age requirement must be complied with.

## 2. Device description (Fig. 1)

1. Cutting device
2. Hand guard
3. Front handhold
4. Choke
5. Cranking rope with handle
6. ON / OFF-switch
7. Throttle lock-out switch
8. Air filter cover
9. Wing screw
10. Zerk fitting (grease fitting)
11. Fuel pump
12. Fuel tank cap
13. Slider
14. Throttle trigger
15. Rear handle
16. Spark plug connector

## 3. Scope of delivery

Open the packaging and remove the device carefully. Remove the packaging material as well as the packaging and transport bracing (if available). Check that the delivery is complete. Check the device and accessory parts for transport damage. If possible, store the packaging until the warranty period has expired.

- Read the operating instructions to make yourself familiar with the device prior to using it.
- Only use original parts for accessories as well as for wearing and spare parts. Spare parts are available from your specialized dealer.
- Specify our part numbers as well as the type and year of construction of the device in your orders.

### ⚠ ATTENTION

The device and packaging materials are not toys! Children must not be allowed to play with plastic bags, film and small parts! There is a risk of swallowing and suffocation!

Petrol Hedge trimmer  
Knives protection  
Spark plug socket spanner  
Mixing bottle  
Assembly material  
Manual

## 4. Intended use

The machine meets the currently valid EU machine directive.

Before starting any work, all protective and safety devices must be in place.

These hedge clippers have been designed to cut soft, freshly grown hedge material. They are not suitable for cutting branches, tough wood or other material to be cut.

The machine has been designed to be operated by one person.

The operator is responsible for third parties in the area of operations. All safety and hazard notices on the machine must be observed. All safety and hazard notices on the machine must be kept in a completely legible condition. Use the machine in a technically flawless condition only, as well as for its intended purpose, in a safe manner and being aware of dangers, in compliance with the operating instructions!

Disruptions which can affect safety in particular must be eliminated straight away!

The manufacturer's safety, operation and maintenance instructions as well as the technical data given in the calibrations and dimensions must be adhered to.

Relevant accident prevention regulations and other generally recognized safety and technical rules must also be adhered to.

The machine may only be used, maintained or repaired by trained persons who are familiar with the machine and have been informed about the dangers. Unauthorized modifications of the machine exclude a liability of the manufacturer for damages resulting from the modifications.

The machine is intended for use only with original spare parts and original tools from the producer.

Any other use is considered to be not intended.

The manufacturer excludes any liability for resulting damages, the risk is exclusively borne by the user.

The hedge trimmer may be used only for cutting hedges, bushes and shrubs. Alternative use not specified in these instructions can damage the hedge trimmer or severely injure the user. Therefore, it is explicitly excluded from the list of possible uses.

The device must not be used for commercial, technical or industrial applications.

If you are not sure whether working conditions are safe or unsafe, do not work with the machine.

**WARNING! For your own safety, please thoroughly read this manual and the general safety instructions before turning the device on. If you give the device to third parties, always include these instructions.**

The equipment is allowed to be used only for its prescribed purpose. Any other use is deemed to be a case of misuse. The user/operator and not the manufacturer will be liable for any damage or injuries of any kind resulting from such misuse.

## 5. Safety instructions

### Working Safely

Before starting this device, read and keep to the following advice. Also observe the preventive regulations of your professional association and the safety provisions applicable in the respective country, in order to protect yourself and others from possible injury.

Keep these security advices (operating instructions) always together with the hedge trimmer.

The hedge trimmer shall only be operated by persons with sufficient experience.

Give or lend the hedge trimmer only to persons who are familiar with the hedge trimmer and its operation. Give always the operating instruction to take with them.

Repair works on the device must be carried out by the manufacturer or by companies appointed by the manufacturer respectively.

### Primary users

Persons working for the first time with the hedge trimmer must obtain a practical instruction to the use of the hedge trimmer and the operator protection equipment by an experienced operating person.

- Be attentive. Be careful what you do. Behave sensibly when working. Do not use the device when you are tired or under the influence of drugs, alcohol or medicaments. One moment of carelessness when using the device can result in serious injuries.
- Make yourself familiar with the equipment before using it, by reading and understanding the operating instructions. Insufficiently informed operators may put at risk their own and the health of other persons.
- Do not use the machine for unsuitable purposes (see "Normal intended use").
- Avoid abnormal posture. Provide a safe standing position and keep at any time the balance.
- Wear suitable work clothes:
  - Do not wear loose-fitting clothes or jewellery; they can catch in moving parts.
  - Gloves and slip-proof shoes
  - Hairnet in case of long hair
- Wear protective clothing:
  - ear protection
  - protective goggles or face protection
  - protective gloves
  - safety boots
  - certificated hardhat in situations where injuries to the head must be expected.
- We recommend to wear a leg protection and a safety jacket.
- Keep your workplace in an orderly condition! Untidiness can result in accidents.
- Take into consideration environmental influences:
  - Do not expose the hedge trimmer to rain.
  - Do not use the hedge trimmer in a damp or wet environment.
  - Delay the work in case of disadvantageous weather (rain, snow, ice, wind) – increased risk of accidents!
  - Provide for good illumination.
  - Do not use the hedge trimmer near inflammable liquids or gases.
- Familiarize yourself with your environment and pay attention to possible dangers which you may not be able to hear because of the motor noise.
- Never leave the hedge trimmer unattended.

- For breaks the hedge trimmer has to be put down in such a manner that no person will be endangered. Assure the hedge trimmer against unauthorised access.
- Persons under the age of 18 must not operate the device.
- Keep other persons away.
- The operator is responsible for accidents or risks which occur to other persons or their properties.
- The operator is responsible to third persons within the area of operations.
- Keep children away.
- Do not allow other persons, especially children, to touch the tool or motor. Keep them away from your working area.
- Do not use a blunt, broken or otherwise damaged cutting device.
- Be sure that the cutting device already moves before you start cutting.
- Do not overload the machine! You work better and safer in the given performance range.
- Only operate the machine with complete and correctly attached safety equipment and do not alter anything on the machine that could impair the safety.
- Do not modify the device or parts of the device respectively.
- Do not use any knives which do not comply with the indicated characteristics of this instruction manual.

The use of other tools and other accessories can signify a risk of injury for you.

- Stop the machine and remove the spark plug connector from the spark plug when
  - the hedge trimmer had contact with soil, stones, nails or other foreign substances
- checking the device for damages
  - carrying out repair works
  - maintenance and cleaning
  - carrying out servicing and repair works, removal of faults (including blocking of knives)
  - transport and storage
  - leaving the hedge trimmer (also for short-term interruptions)
- Maintain your hedge trimmer with care:
  - Keep your tools sharp and clean in order to be able to work better and safer.
  - Keep handles dry and free of oil and grease.
  - Follow the maintenance instructions.
- Check the machine for possible damage:
  - Before continuing to use the machine, the protective devices must be inspected to ensure that they work perfectly and with their intended function.
  - Check whether the movable parts function perfectly and do not stick or whether the parts are damaged. All parts must be correctly installed and fulfil all conditions to ensure perfect operation of the hedge trimmer.
  - Damaged guards and parts must be properly repaired or exchanged by a recognized, specialist workshop; insofar as nothing else is stated in the instructions for use.
  - Damaged or illegible safety labels should be replaced immediately.

- Do not allow any tool key to be plugged in! Before switching on, check always that wrenches and adjusting tools are removed. Before switching on, check always that wrenches and adjusting tools are removed.
- Store unused equipment in a dry, locked place out of the reach of children.
- Do not repair the device unless you are qualified for such kind of work. Do not carry out repair operations on the machine other than those described in section "Maintenance" but contact the manufacturer or authorized customer service centres.

Repairs to other parts of the machine must be carried out by the manufacturer or one of his customer service points.

Use only original spare parts. Accidents can arise for the user through the use of other spare parts. The manufacturer is not liable for any damage or injury resulting from such action.

### Safe handling with fuels

Fuels and fuel vapours are inflammable and may cause serious injury on the skin or when inhaled. Therefore be careful and provide sufficient ventilation when handling with fuels.

- Stop the engine and allow the device to cool down before fuelling it.
- Do not smoke and avoid open flames when fuelling.
- Wear gloves when fuelling.
- Do not fuel in closed rooms.
- Avoid spilling of fuel or oil. Clean the hedge trimmer immediately when you have spilled fuel or oil. Change your clothes immediately when you have spilled fuel or oil on them.
- Make sure that no fuel can come into the soil.
- Carefully close the tank cap after fuelling and check that it does not get loose during operation.
- Check that there is no leakage on the tank cap and fuel lines. If there are leaks this device may not be started.
- Only transport and store fuels in containers approved and identified for this.
- Keep children away from fuels.
- Do not handle and store fuels close to combustible and highly inflammable materials as well as sparks and open flames.
- Go away at least three metres from the fuelling place to start the device.
- To reduce the fire risk keep the motor and silencer free from cutting remainders, leaves and lubricants.

### Residual risks

Even if used properly, residual risks can exist even if the relevant safety regulations are complied with due to the design determined by the intended purpose.

Residual risks can be minimised if the "Safety information" and the "Intended usage" as well as the whole of the operating instructions are observed.

Observing these instructions, and taking proper care, will reduce the risk of personal injury or damage to the equipment.

- Injury by catapulted parts.
- Breaking or catapulting of knife pieces.
- Carbon monoxide poisoning when using the device in closed or poorly ventilated rooms.
- Burning when touching hot parts.

- Impairment of hearing when working on the machine for longer periods of time without ear protection.

**In addition, in spite of all the precautionary measures taken, non-obvious residual risks can still exist.**

## 6. Technical data

HTH250/240P	
<b>Technical data</b>	
<b>Cutting data Hedge Trimmer</b>	
Engine Type	<b>2 - stroke engine - air cooled</b>
Capacity cm <sup>3</sup>	<b>25,4</b>
Engine power kW	<b>0,7</b>
Idle speed n <sub>r</sub> /min <sup>-1</sup>	<b>3400</b>
Max. Engine speed min <sup>-1</sup>	<b>9500</b>
Fuel tank capacity l	<b>0,6</b>
Mixing ratio (fuel / two-stroke oil)	<b>40:1</b>
Cutting length mm	<b>600</b>
Max. cutting thickness mm	<b>27</b>
Dimension L/B/H mm	<b>1165/230/220</b>
Sword length mm	<b>690</b>
Weight kg	<b>5,9</b>

Subject to technical changes!

Information concerning noise emission measured according to relevant standards:

Sound pressure  $L_{pA} = 96$  dB(A)

Sound power  $L_{WA} = 108$  dB(A)

Uncertainty  $K_{pA} = 3$  dB(A)

Wear ear-muffs.

The impact of noise can cause damage to hearing.

Vibration (real handle)  $A_{hv} = 6,9$  m/s<sup>2</sup>

Uncertainty  $K_{hv} = 1,5$  m/s<sup>2</sup>

## 7. Before starting the equipment

The hedge trimmer is supplied without fuel.

Fuel the hedge trimmer as described under "Fuelling".

### Fuelling

- This device is operated by a mixture from regular petrol (unleaded) and two-stroke engine oil.

**Utmost care is required when handling fuel and oil.**

**Keep away smoke and open flames (risk of explosion).**

### Petrol

Petrol: Octane number at least 91 ROZ unleaded

- Do not fill in leaded petrol, diesel or other non-approved fuels.
- Do not use petrol having a smaller octance number than 91 ROZ. This may lead to severe engine damages due to increased engine temperatures.
- If you frequently operate the device at high speeds, you should use petrol with a higher octane number.
- The use of unleaded petrol is recommended for environment protection reasons.

### Two-stroke engine oil:

acc. to JASO FC or ISO EGD specifications

### Do not use

- four-stroke oil or two-stroke oil for water-cooled outboard engines,
- mixtures ready for use from petrol stations.

### Mixing

Ratio of mixture: 40:1

Petrol Two-stroke engine oil 2,5% (40:1)

1 litres 0.025 litres

2 litres 0.05 litres

5 litres 0.125 litres

10 litres 0.25 litres

- Measure the oil quantity accurately as a small deviation of it has a large effect on the ratio of mixture in particular for small fuel quantities.
- Do not change the ratio of mixture. This will lead to more residues of combustion, a higher fuel consumption, a decrease of output or damages to the engine.

Mix petrol and oil in a clean container approved for petrol and appropriately identified. Use a fuel container with overflow protection.

1. At first fill in half the quantity of petrol to be mixed.
2. Then fill in the total amount of oil.
3. Shake the fuel mixture.
4. Fill in the remaining quantity of petrol.

Fuels have only a limited shelf-life, they are subject to ageing. Outdated fuels and fuel mixtures may result in starting problems. Therefore, mix only that quantity of fuel which you can use within a month. Only store fuels in containers approved and identified for this. Keep fuel containers in a dry and safe area.

**Make sure that fuel containers are kept out of the reach for children.**

Caution! Prior to starting the machine learn how to put it out of action in emergency cases.

### Fuelling the hedge trimmer

- Stop the engine and allow it to cool down.
  - Wear protective gloves.
  - Avoid eye and skin contact.
  - Strictly follow the instructions under "Safe handling with fuels".
1. Only fuel the hedge trimmer in the open or in sufficiently ventilated rooms.
  2. Clean the area around the filler neck. Contamination in the tank may result in malfunction.
  3. Shake the container once more before pouring the fuel mixture into the tank.
  4. Carefully open the tank cap (10) to allow possible overpressure to relax.
  5. Carefully fill the fuel mixture up to the lower edge of the filler neck.
  6. Close the tank cap. Check that the tank cap is tight.
  7. Clean the tank cap and the area around it.
  8. Check the tank and the fuel lines for leaks.
  9. Operate the fuel pump (11) if required.
  10. Before starting the engine go away at least three metres from the fuelling place.

## 8. Attachment and operation

You may not start to operate the machine until you have read these operating instructions, observed all the instructions given and completely and properly assembled the machine!

- Make sure that the ON/OFF switch (6), the throttle lock-out switch (7) and the throttle trigger (14) function perfectly.
- This hedge trimmer is only allowed to be started after it is completely assembled.
- Support the hedge trimmer when starting and hold it firmly. Make sure that the cutting device can move freely.

### To start the hedge trimmer:

1. Keep a safe distance to flammable materials.
2. Have a safe standing position.
3. Place the hedge trimmer on the ground in front of you, with the cutting device showing away from your body.
4. Put the right foot tip in the rear handle.
5. Hold the front handle with your left hand.

### Starting with cold engine

1. Slide the ON/OFF switch (6) to the position „I“.
2. Carefully press on the fuel pump (11) several times until fuel comes into the pump.
3. Slide the choke (4) to „cold start“.
4. Slowly pull the cranking rope with its handle (5) until you feel a resistance.
5. Pull the cranking rope quickly and then guide it back slowly. Do not fully pull out the cranking rope and do not allow that the cranking handle strikes against the engine.
6. When the engine starts slide the choke (4) to „warm start and work“.
7. Allow the device to warm up for approx. 1 minute before starting the work.

### Stopping the engine

1. Release the throttle trigger (14).
2. Slide the ON/OFF switch (6) to the „0“ position.

### Starting with warm engine

1. Slide the ON/OFF switch (6) to the position „I“.
2. Slide the choke lever (4) to „warm start and work“.
3. Hold the cranking handle (5) and pull the cranking rope until the engine starts.

### Throttle lock-out switch

1. Hold the hedge trimmer on its rear handle (15) and press the throttle lock-out switch (7).
2. Hold the front handle (3) with your other hand.
3. Press the throttle trigger (14).
4. The cutting device will start moving.

- If you release the throttle trigger, the cutting device will stop and the engine will idle.

If the cutting device runs in spite of non-pressed throttle trigger, you have to reduce the idle speed. (See „Maintenance“.)

## Adjustments on the hedge trimmer

### Adjusting the rear handle (15).

To make working with the hedge trimmer easier it is possible to choose one of the 3 working positions of the rear handle.

- When adjusting the throttle trigger (14) can not be pressed.
1. Use your left hand to hold the hedge trimmer on its front handle (3).
  2. Pull the slider (13) and turn the handle to your desired position.
  3. Release the slider (13). Make sure that the unlocking device engages again and that the handle is secured.

## 9. Working instructions

Carry out the following checks before starting and regularly during working with the hedge trimmer:

- Is the hedge trimmer assembled completely and properly? Check also that all nuts and screws are tightened. Screws on the cutting device: See „Maintenance“.
- Is the hedge trimmer in good and safe condition? Do all safety devices properly work?
- Is the fuel tank filled?
- Is the cutting device undamaged and sharpened?
- Are engine and silencer free from deposits, leaves or emerging lubricants.
- Is handhold clean and dry – free of oil, grease and resin?
- Is workplace free of risks to stumble?
- Do you wear the required protective equipment?
- Did you read and understand all advices?
- Is the throttle trigger easy-running and functioning?
- Does the ON/OFF switch properly work?
- Does the cutting device always stop in idle mode?

If the cutting device moves during idling the idle speed must be reduced (see „Adjusting the idle speed“).

- Check that the gearbox is sufficiently lubricated (see „Maintenance“).

### General behaviour when working with the hedge trimmer

- Never work alone. Another person should stay close enough to hear calls for help.
- Keep children, bystanders and animals at a distance (15m min.) from your working area.
- Do not work on snow, ice or other slippery ground – slip hazard.
- Do not work under insufficient light conditions (e.g. fog, rain, snow flurry or twilight).
- Scare animals off the hedge before starting to cut in order to prevent them from being injured.
- Provide for a safe and cleaned workplace. Remove from the working area objects which might be thrown off.
- Avoid abnormal posture. Keep at any time the balance. Do not work with the upper part of the body leaned forward.
- Operate the hedge trimmer only with safe standing position.



- Stop the hedge trimmer when moving to another work place.
- Keep hands and feet away from the cutting device when it moves.
- Hold the hedge trimmer so that you do not inhale exhaust gases. Do not work in closed rooms.
- Do not use the hedge trimmer to pick up or remove wood pieces or other objects.
- Remove unconditionally any foreign objects out of the hedge (e.g. wires) as these can damage the knives of the hedge trimmer.
- Hold the hedge trimmer always firmly with both hands, left hand on the front handhold and right hand on the rear handhold).
- If you release the throttle trigger the cutting device will afterrun for a short time (free wheeling effect).
- Start trimming with the cutting device moving.
- Never touch the cutting device with your hands during operation.
- Never work
  - with stretched arms
  - on hardly accessible places
  - too far bent forward
- Never work with the hedge trimmer above shoulder height.
- Never get in contact with the running cutting device with metallic fences or the ground.
- Stop the engine and pull the spark plug connector:
  - when you notice changes in the device's behaviour,
  - to remove jammed material,
  - to check the cutting device after it had contact with stones, nails or other hard objects,
  - to eliminate faults,
  - for work breaks,
  - before leaving the hedge trimmer.
- Do not place a hot hedge trimmer in dry grass or onto inflammable objects.
- Before starting your work make sure that:
  - no other persons or animals stay within the working area,
  - you can always step back without any barriers,
  - your standing area is free from foreign objects, brushwood and branches,
  - you have always a secure standing position.

If persons who have blood circulation problems are too often exposed to vibrations damages to the nervous system or to blood vessels may occur.

#### **You can reduce vibrations**

- by thick and warm working gloves,
- shorter working time (have longer breaks).

See a doctor if your fingers swell, you don't feel well or your fingers become numb.

#### **Working with the hedge trimmer**

Hold the hedge trimmer with both hands on a safe distance from the body.

- The maximal diameter to cut depends on the wood's type, age, moisture and hardness.
- Therefore cut very thick branches using branch shears to your desired length before trimming the hedge.
- Due to its double sided knives the hedge trimmer can be guided forward and backward or by oscillating movements from one to another side.

- At first cut the sides of the hedge and then the upper edge.
- Cut the hedge from the bottom up.
- Cut the hedge in trapezium shape.
- Stretch a guide over the complete length of the hedge when you want to shorten the upper edge of the hedge evenly.
- Trim in several passes if you have to cut down a large portion of the hedge.

#### **Best time for hedge trimming:**

- Leaved hedge: June and October
- Conifer hedge: April and August
- Quickly growing hedge: from May and then every 6 weeks

Pay attention to breeding birds in the hedge. If so, put off hedge trimming or leave this area out.

At any case pay attention to all safety instructions.

## **10. Maintenance**

#### **Before each maintenance and cleaning work**

- Stop the engine.
- Wait until the cutting device does not longer move.
- Stop the engine and pull off the spark plug connector (with the exception of idle speed adjustment).

#### **Do not carry out maintenance work close to open flames. Risk of fire.**

Maintenance and repair work other than those described in this chapter is only allowed to be carried out by service staff.

#### **For maintaining and cleaning, removed security devices must unconditionally be mounted properly and proved again.**

Use only original parts. Other parts can result in unexpected damages and injuries.

In order to avoid possible injuries wear gloves.

To guarantee a long and reliable usage of the hedge trimmer carry out the following maintenance works regularly.

#### **Check the hedge trimmer for obvious defects such as**

- loose fastening elements
- worn or damaged components
- deformed, broken or damaged cutting device
- leaks from the fuel tank cap or fuel lines

#### **Check the hedge trimmer after each application for**

- wear and tear, in particular sliding play of the cutting device
- correct assembly and faultless covers and protective devices.

Necessary repair or maintenance operations have to be carried out before the usage of the hedge trimmer.

#### **Adjusting the cutting device**

Readjust the sliding play if cut material is clamped between the blades or the play has increased due to normal wearing of the cutting device after a longer period of use.

To obtain good cutting results the free motion between the blades and the sword must be correctly adjusted.

For this proceed as follows:

1. Loosen the nuts (A) on the top surface of the cutting device.
2. Slightly tighten the screws (B) on the underside (if required loosen them previously).
3. Turn the screw back anticlockwise by a quarter up to a half turn.
4. Use a screwdriver to hold the screw and firmly tighten the nuts.

The sliding play is correctly adjusted if the washer under the screw head can just be freely moved back and forth by hand.

5. Lubricate the cutting device using environmental-compatible lubricating oil.

If the play is too small, this may cause a great extent of heating and thus damage to the device.

### Lubricating the gearbox

Lubricate the gearbox every 10 to 20 operating hours.

1. Put the grease gun onto the zerk fitting (10).
2. Force some grease into the zerk fitting.

### Adjusting the idle speed

If the cutting device continues to run while the engine idles, you have to correct the idle speed.

1. Allow the engine to run warm for 3-5 minutes (no high speed).
2. Turn the adjusting screw (C):

#### clockwisely

- idle speed increases (+)

#### counterclockwisely

- idle speed decreases (-)

Contact the manufacturer if the cutting device still continues to run in idle mode.

Do not continue working with the hedge trimmer in such a condition.

### Cleaning / replacing the air filter

Clean the air filter from dust and dirt on a regular basis to prevent

- starting problems,
- loss of output,
- too high fuel consumption.

Clean the air filter every 8 operating hours, or more frequently in dusty environments.

1. Put the choke (4) to „cold start“ to prevent dirt particles from coming into the carburettor.
2. Remove the air filter cover (8).
3. Remove the air filter (D).
4. Wash the air filter in a luke warm soapy solution. Do not blow out dirt particles, otherwise there is a risk of eye injury.
5. Clean the air filter interior using a brush.
6. Allow the air filter to dry well and reinsert it.
7. Re-mount the air filter cover.

Replace the air filter on a regular basis.

**Damaged air filters must be replaced without delay.**

### Cleaning/replacing the fuel filter

Check the fuel filter (E) if required. A contaminated fuel filter restricts the fuel supply.

Open the tank cap (12) and pull the fuel filter through the opening using a wire hook.

• Slight contamination:

- Pull the fuel filter from the fuel line and clean it in petroleum ether.

• Bad contamination:

- Replace the fuel filter.

### Checking / replacing the spark plug

Do not touch the spark plug (F) or the spark plug connector (16) when the engine runs. High voltage!

Risk of burning on the hot engine. Wear protective gloves.

Check the spark plug and the spark gap on a regular basis.

For this proceed as follows:

1. Pull the spark plug connector from the spark plug.
2. Remove the spark plug using the supplied spark plug wrench.

The spark gap must be 0.6 to 0.7 mm.

Clean the spark plug when it is contaminated.

Replace the spark plug:

- once in a month if the device is often used
- when the insulating body is damaged,
- when the electrodes show excessive erosion,
- when the electrodes show excessive dirt or oil.

### Checking the ignition spark

1. Pull the spark plug connector from the spark plug.
  2. Remove the spark plug using the supplied spark plug socket spanner.
  3. Remove the spark plug.
  4. Firmly connect the spark plug connector.
  5. Use an insulated pair of tongs to press the spark plug against the engine body (away from the spark plug hole).
  6. Slide the ON/OFF switch to the position „I“.
  7. Firmly pull the cranking rope on the cranking handle.
- A spark between the electrodes is a sign of proper functioning.

### Silencer / exhaust outlet

Do not retighten the silencer screws when the engine is hot.

1. Check the tight seat of the screws (G) on the silencer (H) on a regular basis.
- If they are loose, tighten them hand-tight.
2. Clean the exhaust outlet (K) on a regular basis.

### Care

Clean the hedge trimmer thoroughly after each application so that the faultless function is kept.

Wear protective gloves when cleaning the cutting device.

- Clean the case with a soft brush or a dry cloth. Water, solvents and polishing agents shall not be applied.
- Check that the ventilation slots for the motor cooling are free (risk of overheating).

- Clean the cutting device on a regular basis using a brush or a cloth. Never clean the knives with water (Risk of corrosion!)
- Clean and oil all moving parts regularly.
- Never use any grease!
- Use for instance environmentally acceptable spray oil.

**Maintenance schedule**

**Operation - Maintenance interval**

Adjust the cutting device If required  
 Adjust the idle speed If required  
 Tighten the silencer screws If required  
 Clean/replace the fuel filter. If required  
 Clean/replace the air filter Every 8 hours of operation (more frequent in case of dusty environments)  
 Lubricate the gearbox Every 20 hours of operation, at least once in a year

**11. Storage & Transport**

**Storage**

Store unused devices with attached protective cover in a dry, locked place out of the reach of children.

To extend the service life of the hedge trimmer and guarantee smooth operation, before storing for a longer period.

Thoroughly clean the device.

Treat all movable parts with an environmentally friendly oil.

Never use any grease!

Slide the protective cover on the cutting device.

Remove the spark plug connector.

Empty the fuel tank completely.

Dispose of remaining fuel in an environmentally compatible manner.

Operate the engine until the carburettor is empty.

**Transport**

To transport the device stop the engine and wait until the cutting device does not longer move. Attach the protective cover.

Carry the device with the front handle.

When transporting the device within a car put it in the boot or on a separate loading area. Secure the hedge trimmer against tipping over, damages and fuel spillage.

**12. Disposal and recycling**

The disposal instructions are based on icons placed on the appliance or its package.

The package protects the appliance against damage during transport. Packing materials are usually chosen depending on their environmental friendliness and disposal method and can therefore be recycled. Returning the package to material circulation saves raw materials and reduces waste disposal costs.

**Parts of packages (e.g. foils, styropor®) can be dangerous to children. Risk of suffocation!**

Keep parts of packages away from children and dispose them as soon as possible.

**13. Troubleshooting**

Fault	Possible cause	Remedy
Hedge trimmer does not work.	<ul style="list-style-type: none"> <li>• No fuel supply</li> <li>• Fault in the fuel line</li> <li>• Fuel filter clogged</li> <li>• Spark plug defective</li> <li>• Carburettor defective</li> <li>• Internal fault.</li> </ul>	<ul style="list-style-type: none"> <li>• Check the fuel quantity</li> <li>• Check the fuel line for kinks or damages</li> <li>• Clean/replace the fuel filter</li> <li>• Replace the spark plug</li> <li>• Manufacturer or responsible customer service must be called</li> <li>• Manufacturer or responsible customer service must be called</li> </ul>
Hedge trimmer cuts with interruptions	<ul style="list-style-type: none"> <li>• Internal fault.</li> <li>• ON / OFF switch defective.</li> </ul>	<ul style="list-style-type: none"> <li>• Manufacturer or responsible customer service must be called</li> <li>• Manufacturer or responsible customer service must be called</li> </ul>
Engine is running, cutting device does not move	<ul style="list-style-type: none"> <li>• Cutting device blocked</li> <li>• Internal fault.</li> <li>• Clutch defective</li> </ul>	<ul style="list-style-type: none"> <li>• Remove object</li> <li>• Manufacturer or responsible customer service must be called</li> <li>• Manufacturer or responsible customer service must be called</li> </ul>
Cutting device gets hot	<ul style="list-style-type: none"> <li>• Missing lubrication =&gt; friction</li> <li>• Not enough play</li> <li>• Cutting blades are blunt</li> </ul>	<ul style="list-style-type: none"> <li>• Oil the cutting device</li> <li>• Adjust the sliding play</li> <li>• Have the cutting device sharpened</li> </ul>

## Table des matières:



## Page:

1.	Introduction	31
2.	Description de l'appareil	31
3.	Limite de fourniture	31
4.	Utilisation conforme	32
5.	Consignes de sécurité	32-34
6.	Caractéristiques techniques	34
7.	Avant la mise en service	34-35
8.	Montage et utilisation	35
9.	Les instructions de travail	36-37
10.	Maintenance	37-38
11.	Stockage & Transport	38
12.	Mise au rebut et recyclage	38-39
13.	Dépannage	39
14.	Déclaration de conformité	91
15.	Acte de garantie	92

## Légende des symboles figurant sur l'appareil

		<p>AVERTISSEMENT - pour réduire le risque de blessure, lisez le mode d'emploi!</p>
		<p>Attention! Le défaut de se conformer à un danger mortel et le risque de blessures et de dommages à la machine!</p>
		<p>Porter des chaussures de protection contre les accidents!</p>
		<p>Porter une protection auditive et des lunettes de protection!</p>
		<p>Porter des gants de travail!</p>
		<p>Risque de coupures et d'écrasement ; ne jamais toucher des zones dangereuses quand le fendoir est en mouvement.</p>
		<p>Portez un masque anti-poussière!</p>
		<p>Le produit est conforme aux directives européennes en vigueur.</p>

## Légende des symboles figurant sur l'appareil

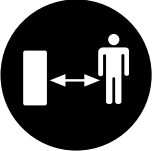
	(FR)	Interdiction de fumer dans la zone de travail!
	(FR)	Lancer levier (starter) "démarrage à froid"
	(FR)	Lancer levier (starter) "démarrage à chaud et travail"
	(FR)	Gardez la zone de danger sans!

## 1. Introduction

### FABRICANT :

scheppach  
Fabrikation von Holzbearbeitungsmaschine GmbH  
Günzburger Straße 69  
D-89335 Ichenhausen

### CHER CLIENT,

Nous espérons que votre nouvelle machine vous apportera de la satisfaction et de bons résultats.

### REMARQUE:

Selon la loi en vigueur sur la responsabilité du fait des produits, le fabricant n'est pas tenu pour responsable de tous les dommages subis par cet appareil et pour tous les dommages résultant de son utilisation, dans les cas suivants :

- Mauvaise manipulation,
- Non-respect des instructions d'utilisation,
- Travaux de réparation effectués par des tiers, par des spécialistes non agréés,
- Remplacement et montage de pièces de rechange qui ne sont pas d'origine.
- Utilisation non conforme,

### NOUS VOUS RECOMMANDONS:

De lire intégralement le manuel d'utilisation, avant d'effectuer le montage et la mise en service.

Le présent manuel d'utilisation vous facilitera la prise en main et la connaissance de la machine, tout en vous permettant d'en utiliser pleinement le potentiel dans le cadre d'une utilisation conforme.

Les instructions importantes qu'il contient vous apprendront comment travailler avec la machine de manière sûre, rationnelle et économique; comment éviter les dangers, réduire les coûts de réparation et réduire les périodes d'indisponibilité ; comment enfin augmenter la fiabilité et la durée de vie de la machine.

En plus des consignes de sécurité continues dans ce manuel d'utilisation, vous devez respecter scrupuleusement les réglementations et les lois applicables lors de l'utilisation de la machine dans votre pays.

Conservez le manuel d'utilisation dans une pochette plastique pour le protéger de la saleté et de l'humidité, auprès de la machine. Avant de commencer à travailler avec la machine, chaque utilisateur doit lire le manuel d'utilisation puis le suivre attentivement.

Seules les personnes formées à l'utilisation de la machine et conscientes des risques associés sont autorisées à travailler avec la machine. L'âge minimum requis doit être respecté.

## 2. Description de l'appareil (Fig. 1)

1. Dispositif de coupe
2. Protection des mains
3. Poignée avant
4. Manette de démarrage (Choke)
5. Démarreur à corde avec poignée
6. Interrupteur MARCHE / ARRET
7. Blocage de l'accélérateur
8. Couvercle du filtre à air
9. Couvercle du filtre à air
10. Graisseur
11. Pompe de carburant
12. Bouchon du réservoir de carburant
13. pousseur
14. Accélérateur
15. Poignée arrière
16. Capuchon de bougie

## 3. Limite de fourniture

Ouvrez l'emballage et sortez-en délicatement l'appareil. Retirez le matériau d'emballage, ainsi que les protections d'emballage et de transport (s'il y a lieu). Vérifiez que les fournitures sont complètes. Vérifiez que l'appareil et les accessoires n'ont pas été endommagés lors du transport. Conservez si possible l'emballage jusqu'à la fin de la période de garantie.

- Familiarisez-vous avec l'appareil avant son utilisation en lisant le guide d'utilisation.
- Pour les accessoires et les pièces standard, n'utilisez que des pièces d'origine. Vous trouverez les pièces de rechange chez votre revendeur.
- Lors de commandes, donnez nos numéros d'article, ainsi que le type et l'année de fabrication de l'appareil.

### ⚠ ATTENTION

L'appareil et les matériaux d'emballage ne sont pas des jouets ! Les enfants ne doivent en aucun cas jouer avec les sacs en plastique, films d'emballage et pièces de petite taille ! Il existe un risque d'ingestion et d'asphyxie !

Taille-haie à essence  
Protection de la lame de coupe  
Clé de bougie  
Bouteille de mélange  
Le matériel de montage  
Mode d'emploi

## 4. Utilisation conforme

La machine est conforme à la directive machines CEE en vigueur.

Avant de commencer à utiliser la machine, toutes les protections et équipements de sécurité doivent être mis en place.

Ce taille-haie est conçu pour couper les jeunes pousses de haies. Il n'est pas adapté à la coupe de branches, de bois dur et matériaux assimilables.

Cette machine est conçue pour être utilisée par une seule personne.

L'utilisateur est responsable de la sécurité des tiers dans la zone de travail.

Tenez compte de tous les avertissements concernant les dangers et la sécurité apposés sur la machine.

Veillez à ce que tous les avertissements concernant les dangers et la sécurité apposés sur la machine restent tous lisibles.

N'utilisez la machine que lorsqu'elle est en parfait état de fonctionnement, en respectant toutes les instructions d'utilisation, en tenant compte de tous les avertissements concernant la sécurité et en étant conscient des dangers!

Veillez particulièrement à remédier ou à faire remédier immédiatement à tous les défauts mettant la sécurité en danger!

Les consignes de sécurité, ainsi que les prescriptions pour le travail et la maintenance, fournies par le fabricant doivent être respectées au même titre que les dimensions indiquées dans les caractéristiques techniques.

Les consignes de prévention des accidents et les autres réglementations généralement reconnues doivent être respectées.

Seules les personnes compétentes ayant été initiées et informées sur les dangers possibles ont le droit d'utiliser, d'entretenir ou de réparer la machine. Des modifications sur la machine effectuées sans autorisation entraînent une exclusion de la responsabilité du fabricant pour tous dangers éventuels en résultant.

La machine ne doit être utilisée qu'avec des accessoires et des outils d'origine.

Toute utilisation autre que celle spécifiée est considérée comme non conforme. Le fabricant ne peut être tenu responsable pour d'éventuels dommages résultant d'une telle utilisation, seul l'utilisateur en est responsable.

Le taille-haie ne doit être utilisé que pour tailler les haies, buissons et arbustes. Une autre utilisation non indiquée dans cette notice peut endommager le taille-haie ou blesser gravement l'utilisateur, en conséquence toute autre utilisation est exclue de la liste des applications.

Cette machine ne doit pas être utilisée à titre professionnel ou industriel.

Si vous n'êtes pas certain que toutes les conditions sont réunies pour travailler en toute sécurité, n'utilisez pas la machine.

**ATTENTION! Pour votre sécurité, merci de lire entièrement cette notice et les informations concernant la sécurité avant d'utiliser la machine. Lorsque vous prêtez la machine, joignez toujours la notice à la machine.**

Veillez au fait que nos appareils, conformément au règlement, n'ont pas été conçus pour être utilisés dans un environnement professionnel, industriel ou artisanal. Nous déclinons toute responsabilité si l'appareil venait à être utilisé professionnellement, artisanalement ou par des sociétés industrielles, tout comme pour toute activité équivalente.

## 5. Consignes de sécurité

### Travailler en toute sécurité

Avant toute mise en service de ce produit, lire et respecter les indications suivantes et les règlements de prévention d'accident applicables dans le pays d'utilisation de la machine afin d'éviter tout risque d'accident possible.

Toujours préserver ces instructions de sécurité (notice d'instructions) avec le taille-haie.

Le taille-haie ne doit être manipulé que par des personnes disposant d'une expérience suffisante.

Confier ou prêter le taille-haie uniquement à des personnes familiarisées avec la machine et sa manipulation. Toujours passer la notice.

Les réparations de l'appareil doivent être effectuées par le constructeur ou par des entreprises désignées par celui-ci.

### Première utilisation

Avant de travailler la première fois avec le taille-haie, une formation sur l'utilisation de la machine et des vêtements de protection par une personne ayant de l'expérience sont nécessaires.

- Soyez attentif. Veillez à ce que vous faites. Travaillez de façon raisonnable. N'utilisez pas l'équipement si vous êtes fatigué ou sous l'emprise de drogues, d'alcool ou de médicaments. La moindre inattention pendant l'utilisation de l'équipement peut provoquer de graves blessures.
- Avant l'utilisation, familiarisez-vous avec l'appareil à l'aide des instructions de service. Un utilisateur qui n'est pas informé suffisamment peut se mettre en danger et d'autres personnes par une utilisation non conforme.
- Ne pas utiliser l'appareil à des fins non appropriées (voir «Emploi conforme à l'usage prévu»).
- Éviter les postures anormales. Prendre une position sûre et préserver l'équilibre à tout moment.
- Portez des vêtements de protection appropriés:
  - pas d'habits larges ou de bijoux que la machine pourrait entraîner.
  - gants de protection et chaussures antidérapantes
  - filet pour les cheveux s'ils sont longs.
- Portez des vêtements de protection personnels :
  - protection de l'ouïe
  - lunettes de protection ou visière
  - gants de travail
  - chaussures de sécurité
  - casque de protection agréé dans les situations où il existe un risque de blessures de la tête.
- Nous recommandons de porter une protection des jambes et une veste de sécurité.
- Veillez à maintenir la zone de travail en ordre ! Le désordre peut être la cause d'accidents.
- Prenez les conditions environnantes en considération :
  - Ne pas exposer le taille-haie à la pluie.



- Ne pas utiliser le taille-haie dans un environnement humide ou mouillé.
- En cas de temps défavorable (pluie, neige, glace, vent), repousser les travaux – risque d'accidents accru !
- Veillez au bon éclairage de la zone de travail.
- Ne pas utiliser le taille-haie en proximité de liquides ou de gaz inflammables.
- Familiarisez-vous avec votre environnement et aux risques potentiels que vous n'entendez pas en raison du bruit du moteur.
- Ne jamais laisser le taille-haie sans surveillance.
- Pendant les pauses de travail, poser le taille-haie de façon à éviter toute blessure. Ne jamais laisser le taille-haie à la portée de personnes non-autorisées.
- Les personnes de moins de 18 ans n'ont pas le droit de manipuler cette machine.
- Tenir à l'écart toute personne étrangère.
- L'utilisateur est responsable pour tout accident ou risque provoqué à des personnes ou du matériel.
- L'utilisateur est responsable de la machine à l'égard de tiers dans la zone de travail.
- Eloigner les enfants.
- Empêchez toute personne de toucher l'outil ou le moteur, notamment des enfants. Tenir à l'écart de votre plan de travail toute personne étrangère.
- Ne pas utiliser un dispositif de coupe émoussé, fendu ou endommagé.
- Ne commencer à couper qu'une fois le dispositif de coupe en marche.
- Ne surchargez pas la machine ! Elle fonctionne mieux et avec une sécurité accrue dans la plage indiquée.
- Veillez au montage complet et correct des équipements de sécurité pendant l'exploitation et ne modifiez rien sur la machine qui risquerait d'influencer sa sécurité.
- Ne pas modifier l'appareil ou des parties ou pièces de l'appareil.
- Ne jamais utiliser des couteaux qui ne correspondent pas aux caractéristiques indiquées dans cette notice.

L'utilisation d'autres outils et d'autres accessoires peut constituer un risque pour l'utilisateur.

- Arrêtez la machine et retirez le capuchon de la bougie en cas de :
  - contact du taille-haie avec de la terre, des cailloux, des clous ou d'autres corps étrangers
- contrôlez si la machine est endommagée.
  - travaux de réparation
  - travaux de maintenance et de nettoyage
  - l'élimination de perturbations (le blocage des couteaux en fait partie)
  - transport et d'entreposage
  - abandonnement du taille-haie (même en cas d'interruption brève)
- Entretien votre taille-haie avec soin:
  - Maintenez les outils affûtés et propres afin de travailler mieux et en toute sécurité.
  - Les poignées doivent toujours être sèches et exemptes d'huile et de graisse.
  - Respectez les prescriptions de maintenance
  - Vérifiez la machine afin de découvrir tout endommagement éventuel.
  - Avant de continuer l'utilisation de la machine, examiner avec précaution le fonctionnement correct et conforme des dispositifs de protection .

- Vérifiez le fonctionnement correct des pièces mobiles et assurez-vous qu'elles ne sont ni coincées ni partiellement endommagées. Toutes les pièces doivent être montées correctement et toutes les conditions requises doivent être remplies afin de garantir une exploitation impeccable du taille-haie.
- Les dispositifs de sécurité et les pièces endommagées doivent être réparés ou remplacés correctement dans un atelier spécialisé reconnu, à moins que d'autres informations ne soient mentionnées dans le mode d'emploi.
- Les autocollants de sécurité endommagés ou illisibles doivent être remplacés.
- Ne pas laisser des clés de serrage sur la machine! Avant la mise en service, toujours vérifier que les clés et les autres outils de réglage sont enlevés de la machine.
- Conservez les machines non utilisés dans un endroit sec et verrouillé et hors de portée de main des enfants.
- Ne pas effectuer des réparations sur la machine, à moins que vous soyez spécialement formé. N'effectuer des réparations que celles décrites dans le chapitre « Maintenance », s'adresser directement au constructeur ou au service après-vente compétent.

Toutes les réparations des différentes pièces de la machine doivent être effectuées par le fabricant, ou par l'un de ses services après-vente.

N'utiliser que des pièces détachées d'origine.

L'utilisation d'autres pièces détachées et d'autres accessoires pourrait entraîner un risque d'accident pour l'utilisateur. Le fabricant décline toute responsabilité pour les dommages en résultant.

#### **Manipulation de carburants en toute sécurité**

Les carburants et les vapeurs de carburant sont inflammables. Risque de blessures graves en cas d'inhalation et de contact avec la peau.

- Avant de remplir le réservoir de carburant, arrêtez le moteur de votre taille-haie et laissez refroidir la machine.
- En faisant le plein de carburant, ne pas fumer et éviter tout feu nu.
- Porter des gants pour faire le plein.
- Ne pas faire le plein dans un local fermé (risque d'explosion).
- Veillez à ne pas déverser l'essence ou l'huile. Nettoyez le taille-haie immédiatement en cas de déversement d'essence ou d'huile. Remplacez vos vêtements immédiatement en cas de déversement d'essence ou d'huile.
- Veillez à ne pas polluer le sol avec le carburant.
- Après avoir fait le plein, refermez le réservoir en serrant le couvercle fermement et veillez à ce qu'il ne se desserre pas pendant le service.
- Veillez à ce que le couvercle du réservoir et les tuyaux de carburant soient étanches. En cas de présence de fuites, ne pas mettre la machine en service.
- Transporter et stocker les carburants uniquement dans des récipients agréés et marqués.
- Tenir les carburants hors de la portée d'enfants.
- Ne jamais transporter et/ou stocker des carburants en proximité de substances inflammables ainsi que d'étincelles ou de feu nu.

- Eloignez-vous au minimum de trois mètres de l'endroit où vous avez fait le plein pour démarrer la machine.
- Pour réduire le risque d'incendie – garder le moteur et le silencieux exempts de résidus de coupe, de feuilles et de lubrifiants!

### Risques résiduels

Même un emploi conforme à l'usage prévu et le respect des consignes de sécurité applicables en la matière ne sauraient exclure tous les risques résiduels générés par la construction et l'emploi de la machine.

Les risques résiduels sont minimisés en respectant les « Consignes de sécurité », « L'emploi conforme à l'usage prévu » et toutes les indications des présentes instructions de service. La prise de conscience et la prudence réduisent les risques de blessures et d'endommagements.

- Blessures par des projections de morceaux de débris.
- Cassure et projection de pièces de lame.
- Danger d'empoisonnement par le monoxyde de carbone en utilisant la machine dans un local fermé ou mal aéré.
- Risque de brûlures au contact avec les composants chauds.
- Endommagement de l'ouïe en cas de travaux d'une certaine durée sur la machine sans protection acoustique.

**Il se pourrait donc que des risques résiduels non apparents persistent bien que toutes les mesures de protection aient été prises.**

## 6. Caractéristiques techniques

HTH250/240P	
Caractéristiques techniques	
Taille-haie à essence	
Type de moteur	moteur à deux temps/ refroidi par air
Capacité cm <sup>3</sup>	25,4
Puissance moteur kW	0,7
Vitesse de ralenti n <sub>0</sub> /min <sup>-1</sup>	3400
Max. La vitesse du moteur min <sup>-1</sup>	9500
Capacité du réservoir l	0,6
Rapport de mélange (carburant / huile deux temps)	40:1
Longueur de coupe mm	600
Max. Largeur de coupe mm	27
Dimension L/B/H mm	1165/230/220
Longueur de la lame de coupe mm	690
Poids kg	5,9

Sous réserve de modifications techniques !

Informations sur la bruyance mesurée selon les normes correspondantes:

Niveau de pression acoustique  $L_{pA} = 96$  dB(A)

Niveau de puissance acoustique  $L_{WA} = 108$  dB(A)

Imprécision de mesure  $K_{pA} = 3$  dB(A)

Portez une protection auditive.

L'exposition au bruit peut entraîner une perte d'audition.

Vibration (real handle)  $A_{hv} = 6,9$  m/s<sup>2</sup>

Imprécision de mesure  $K_{hv} = 1,5$  m/s<sup>2</sup>

## 7. Avant la mise en service

A la livraison, le réservoir du taille-haie n'est pas rempli de mélange de carburant.

Remplissez le réservoir du taille-haie selon la description du chapitre « Remplir le réservoir »

### Remplir le réservoir de carburant

- La machine fonctionne avec un mélange d'essence normale (sans plomb) et d'huile à moteur deux temps.

**Porter une attention particulière à la manipulation d'essence. Ne pas fumer ni allumer un feu (risque d'explosion).**

### Essence

Essence: indice d'octane au minimum 91 ROZ, sans plomb

- Ne jamais remplir le réservoir d'essence au plomb, de gasoil ou d'autres carburants non admissibles.
- Ne pas utiliser de l'essence présentant un indice d'octane inférieure à 91 ROZ. Dans le cas contraire, risque de surchauffe et d'endommagement du moteur.
- Lorsque vous travaillez en permanence avec un régime élevé, il est recommandé d'utiliser une essence d'un indice d'octanes plus élevé.
- Pour des raisons de protection de l'environnement, il est recommandé d'utiliser de l'essence sans plomb.

### Huile à moteurs deux temps :

selon la spécification JASO FC ou ISO EGD

### N'utilisez pas

- d'huile à quatre temps ou d'huile à deux temps pour moteurs hors-bord refroidis à l'eau.
- de mélange tout prêt des stations de service.

### Mélanger le carburant

Rapport de mélange: 40:1

Essence Huile à moteur deux temps 2,5% (40:1)

1 litre 0,025 litres

2 litres 0,05 litres

5 litres 0,125 litres

10 litres 0,25 litres

- Veiller à mesurer précisément la quantité de l'huile. La moindre imprécision peut avoir un effet important sur le rapport de mélange de faibles volumes de carburant.
- Ne pas modifier le rapport de mélange afin d'éviter la formation de quantités élevées de résidus de combustion, la diminution de la puissance et l'endommagement du moteur.

Mélanger l'essence et l'huile dans un bidon propre, agréé pour l'essence et marqué. Utiliser un bidon d'essence avec une protection anti-déversement.

1. Remplir d'abord le bidon de la moitié de l'essence de mélange.
2. Verser ensuite la totalité de la quantité de l'huile.
3. Secouer le mélange de carburant.
4. Verser le reste de l'essence.

Les carburants ne peuvent pas être stockés pour une durée illimitée. Le stockage de carburants et de mélanges de carburants peut provoquer des problèmes de démarrage. Mélangez donc seulement la quantité de carburant à la fois que vous consommez pendant un mois. Stocker les carburants uniquement dans des bidons agréés et marqués. Conserver les bidons de carburant dans un lieu sec et protégé.

#### **Veiller à stocker les bidons de carburant en dehors de la portée d'enfants.**

Attention! Avant la mise en service, veuillez vous informer sur la manière de mise hors service la plus rapide!

#### **Remplir le réservoir de carburant**

- Arrêter le moteur et le laisser refroidir !
  - Portez des gants de protection !
  - Éviter tout contact avec les yeux et la peau !
  - Respecter impérativement les instructions du chapitre « Manipulation sûre du carburant ».
1. Remplir le réservoir de la taille-haie uniquement à l'extérieur ou dans un local suffisamment aéré.
  2. Nettoyer la zone de remplissage. Les impuretés dans le réservoir provoquent des défauts de fonctionnement.
  3. Secouez le bidon de carburant avant de remplir le réservoir de la machine.
  4. Ouvrir le couvercle du réservoir (12) avec précaution, afin de laisser décharger une éventuelle surpression.
  5. Remplir le réservoir avec précaution jusqu'au bord inférieur de la tubulure de remplissage.
  6. Refermez le réservoir. Assurez-vous que le couvercle est fermement serré.
  7. Nettoyez le couvercle et la zone autour de celui-ci.
  8. Vérifiez l'absence de fuites du réservoir et des conduites de carburant.
  9. Actionnez la pompe de carburant si nécessaire (11).
  10. Eloignez-vous au minimum de trois mètres de l'endroit où vous avez fait le plein pour démarrer la machine.

## **8. Montage et utilisation**

Vous n'êtes pas autorisé de mettre la machine en service sans avoir lu cette notice de service. Impérativement respecter les instructions. La machine doit être montée complètement et conformément aux instructions !

- Assurez-vous que l'interrupteur MARCHE / ARRET (6), le blocage de l'accélérateur (7) et l'accélérateur (14) fonctionnent correctement.
- Démarrer la taille-haie uniquement lorsqu'il est complètement assemblée.
- Appuyez la taille-haie pour le démarrage, tenez-le bien en main ! Veillez à ce que le dispositif de coupe soit libre.

#### **Démarrage du taille-haie:**

1. Garder une distance appropriée envers toute substance inflammable.
2. Prenez une position stable.
3. Posez le taille-haie au sol devant vous, le dispositif de coupe étant orienté dans le sens opposé de votre corps.
4. Posez le pied droit dans la poignée arrière.
5. Saisir la poignée avant par la main gauche.

#### **Démarrage à froid**

1. Mettez l'interrupteur MARCHE/ARRET (6) sur la position „I“.
2. Appuyer plusieurs fois sur la pompe de carburant (11), avec précaution, jusqu'à ce que le carburant arrive dans la pompe.
3. Mettre la manette démarrage (Choke) (4) sur "démarrage à froid".
4. Tirer lentement la corde de démarrage à la poignée (5) jusqu'à ressentir une résistance.
5. Tirer rapidement la corde de démarrage et la relâcher lentement. Ne pas retirer complètement la corde de démarrage et ne pas laisser frapper la manette sur le moteur.
6. Mettre la manette de démarrage (Choke) (4) sur "démarrage à chaud et travail", dès que le moteur a démarré.
7. Laissez chauffer la machine au ralenti pendant env. une minute avant de commencer le travail.

#### **Arrêter le moteur**

1. Relâchez l'accélérateur (14).
2. Mettez l'interrupteur MARCHE/ARRET (6) sur la position „0“.

#### **Démarrage à chaud**

1. Mettez l'interrupteur MARCHE/ARRET (6) sur la position „I“.
2. Mettre la manette de démarrage (Choke) (4) sur "démarrage à chaud et travail".
3. Tirez sur la corde de démarrage en prenant la poignée de démarrage (5) jusqu'à ce que le moteur démarre.

#### **Blocage de l'accélérateur**

1. Saisir le taille-haie à la poignée arrière (15) et actionner le blocage de l'accélérateur (7).
2. Saisir la poignée avant (3) avec l'autre main.
3. Appuyer sur l'accélérateur (14).
4. Le dispositif de coupe démarre.

- En relâchant l'accélérateur, le dispositif de coupe s'arrête et le moteur tourne au ralenti.

Lorsque le dispositif de coupe continue à tourner, bien que malgré l'accélérateur ne soit pas enfoncé, il faut baisser la vitesse au ralenti (voir « Maintenance »)

#### **Réglages du taille-haie**

##### **Réglage de la poignée arrière (15).**

Pour faciliter le travail avec le taille-haie, la poignée arrière peut être réglée en 3 positions.

- Pendant le réglage, le accélérateur (14) ne peut pas être actionné.

1. Tenir le taille-haie par la main gauche à la poignée avant (3).
2. Pousser de la poussoir (13). Tourner la poignée jusqu'à atteindre la position souhaitée.
3. Relâcher de la poussoir (13). Veiller à ce que le déverrouillage s'encliquète de nouveau et que la poignée soit bien fixée.

## 9. Les instructions de travail

Effectuez les contrôles suivants avant la mise en service du taille-haie et pendant le travail :

- Le taille-haie est-il monté complètement et correctement ? Veillez à ce que les vis et écrous soient bien serrés.
- Vis du dispositif de coupe : voir la maintenance
- Le taille-haie est-il dans un état correct garantissant la sécurité du travail ?
- Les fonctions de sécurité sont-elles en état ?
- Le réservoir est-il plein ?
- Le dispositif de coupe est-il en état et affûté ?
- Le moteur et le silencieux sont-ils exempts de dépôts, de feuilles et de lubrifiants ?
- La poignée est-elle propre – exempte d'huile, de graisse et de résines ?
- Le lieu de travail est-il exempt de risques de débordement ?
- Portez-vous l'équipement de protection correct ?
- Avez-vous lu et compris l'ensemble des instructions ?
- L'accélérateur est-il souple et fonctionnel ?
- L'interrupteur MARCHE/ARRET est-il fonctionnel ?
- Le dispositif de coupe s'arrête-t-il toujours au ralenti ?

Lorsque le dispositif de coupe tourne au ralenti, il faut baisser la vitesse de rotation au ralenti (voir « Réglage du ralenti »).

- Vérifiez que la transmission est suffisamment lubrifiée (voir sous « Maintenance »).

### Comportement général au travail avec le taille-haie

- Ne jamais travailler tout seul. Une autre personne doit être en proximité (à portée de voix) pour les cas d'urgence.
- Eloigner les enfants, les autres personnes et les animaux de la zone de travail (distance de 15 m min.).
- Ne jamais travailler sur la neige, la glace ou d'autres sols glissants – risque de glissement.
- Ne jamais travailler avec un éclairage insuffisant (par ex. sous le brouillard, la pluie, les bourrasques de neige ou le crépuscule).
- Avant de commencer la taille, chasser les animaux de la haie afin de ne pas les blesser.
- Toujours garder la zone de travail propre et rangée. Enlever tout objet qui risque d'être projeté de la zone de travail.
- Éviter les postures anormales. Toujours garder l'équilibre. Ne pas travailler le torse penché en avant.
- Manipuler le taille-haie uniquement en position sûre.
- Arrêter le taille-haie en cas de changement du lieu de travail.
- Eloigner les mains et les pieds du dispositif de coupe en mouvement.
- Tenir le taille-haie de façon à éviter de respirer les gaz d'échappement. Ne pas travailler dans un local fermé.
- Ne pas utiliser le taille-haie pour ramasser ou se débarrasser de morceaux de bois ou d'autres objets.
- Impérativement enlever les corps étrangers de la haie (par ex. fils), ceux-ci pouvant endommager les couteaux du taillehaie.
- Toujours tenir le taille-haie dans les deux mains, la main gauche sur la poignée avant la main droite sur la poignée arrière. Ne jamais travailler avec une seule main.

- Lorsque vous relâchez l'accélérateur, le dispositif de coupe continue à marcher pendant un certain moment (effet de ralenti).
- Commencer la coupe avec le dispositif de coupe en marche.
- Ne jamais mettre la main dans le dispositif de coupe en marche.
- Ne jamais travailler
  - les bras tendus
  - aux endroits d'accès difficile
  - trop penché en avant
- Ne jamais travailler avec le taille-haie au dessus de la hauteur des épaules.
- Ne jamais toucher les clôtures en grillage ou le sol avec le dispositif de coupe.
- Arrêter le moteur et retirer le capuchon d'allumage
  - en cas de changements sensibles du comportement de la machine
  - pour éliminer du bois coincé
  - pour contrôler le dispositif de coupe après un contact avec des cailloux, des clous ou d'autres objets durs.
  - pour éliminer des défauts
  - pendant les pauses de travail
  - avant de laisser le taille-haie sans surveillance
- Ne pas poser le taille-haie chaud dans l'herbe haute ou sur des objets inflammables.
- Avant de commencer le travail, assurez-vous que :
  - aucune personne ni animal ne reste dans la zone de travail
  - vous pouvez vous retirer sans obstacle
  - l'espace devant vos pieds n'est pas obstrué par des corps étrangers, des broussailles ou des branches.
  - vous avez pris une position stable.

Lorsque les personnes atteintes de troubles cardiovasculaires sont exposées trop souvent aux vibrations, il y a le risque d'atteintes du système nerveux ou des vaisseaux sanguins.

### Vous pouvez réduire les vibrations:

- en mettant des gants de travail chauds et solides
- en raccourcissant la durée du travail (faire plusieurs pauses assez longues)

Consultez un médecin lorsque les doigts enflent, que vous vous sentez mal ou que vos doigts deviennent insensibles.

### Travail avec le taille-haie

Tenir le taille-haie avec les deux mains dans une distance de sécurité du corps.

- Le diamètre de coupe maximum dépend de l'essence, de l'âge, de l'humidité et de la dureté du bois.
- Couper les branches épaisses à l'aide de ciseaux à branches avant de tailler la haie.
- Le taille-haie peut être guidé en avant et en arrière grâce à ses couteaux bilames, ou en mouvement pendulaire d'un côté à l'autre.
- Couper d'abord les côtés de la haie, et ensuite le bord supérieur.
- Tailler la haie du bas vers le haut.
- Tailler la haie en forme de trapèze.
- Tendre une corde à tracer le long de la haie si le bord supérieur de la haie doit être taillé de façon régulière.
- Tailler en plusieurs fois lorsqu'une taille forte est nécessaire.

### **Le meilleur moment pour la taille :**

- haie de feuillus : juin et octobre
- haie de résineux : avril et août
- haie à croissance rapide : à partir du mois de mai env. toutes les 6 semaines

Veiller aux oiseaux en couvain dans la haie. Ajourner la taille ou ne pas traiter cette zone.

Respecter l'ensemble des instructions de sécurité dans tous les cas.

## **10. Maintenance**

### **Avant de toute intervention d'entretien et de nettoyage**

- Arrêter le moteur !
- Attendre l'arrêt du dispositif de coupe
- Retirer le capuchon de la bougie (sauf pour le réglage du régime au ralenti)

### **Ne pas effectuer les travaux d'entretien en proximité d'un feu nu. Risque d'incendie !**

Les autres interventions d'entretien et de réparation qui ne sont pas décrites dans ce chapitre doivent être effectuées uniquement par le S.A.V.

### **Les dispositifs de sécurité enlevés pour effectuer des interventions de maintenance ou de nettoyage doivent impérativement être remontés et vérifiés.**

N'utiliser que des pièces de rechange d'origine. Toute autre pièce risque de provoquer des blessures et dommages imprévisibles.

Entretien Porter des gants afin d'éviter les blessures possibles.

Afin de garantir une utilisation du taille-haie longue et fiable, effectuer régulièrement les travaux d'entretien suivants.

### **Vérifier les défauts évidents du taille-haie tels que**

- les fixations desserrées
- les composants usés ou endommagés
- les dispositifs de coupe pliés, cassés ou endommagés
- l'étanchéité du bouchon du réservoir et des conduites de carburant

### **Contrôler le taille-haie après chaque utilisation pour détecter**

- l'usure, notamment le jeu du dispositif de coupe
- les défauts de montage ou d'état des couvercles et dispositifs de protection.

Effectuer les réparations et interventions d'entretien avant d'utiliser le taille-haie.

### **Ajustage du dispositif de coupe**

Rajuster le jeu de glissement lorsque les brins de la haie se coincent entre les lames, ou que le jeu s'est agrandi par l'usure normale du dispositif de coupe après une utilisation prolongée.

Pour avoir de bons résultats de coupe, le jeu de glissement entre les lames doit être réglé correctement.

Procédez de la façon suivante:

1. Desserrez les écrous (A) du côté haut du dispositif de coupe.
2. Serrez les vis (B) du côté bas (les desserrer éventuellement avant).
3. Tournez la vis d'un quart à une moitié de tour dans le sens antihoraire.
4. Tenez la vis à l'aide d'un tournevis et serrez les écrous fermement.

Le jeu de glissement est réglé correctement lorsque la rondelle sous la tête de la vis peut être tout juste tournée à la main.

5. Lubrifiez le dispositif de coupe à l'aide d'une huile compatible à l'environnement.

Un jeu de glissement trop faible chauffe les lames et risque d'endommager la machine.

### **Lubrification de la transmission**

Lubrifier la transmission toutes les 10 à 20 heures de service.

1. Engager la pompe de graisse au graisseur (10).
2. Presser un peu de graisse.

### **Réglage du régime au ralenti**

Lorsque le dispositif de coupe continue à marcher au ralenti, il faut corriger le régime au ralenti.

1. Laissez chauffer le moteur pendant 3 – 5 minutes (éviter un régime trop élevé).
2. Tournez la vis de réglage (C):

#### **dans le sens horaire**

- le régime au ralenti augmente (+)

#### **dans le sens antihoraire**

- le régime au ralenti diminue (–)

Adressez-vous au constructeur lorsque le dispositif de coupe continue à marcher tout de même.

Ne continuez en aucun cas le travail avec le taille-haie!

### **Nettoyage et remplacement du filtre à air**

Nettoyer le filtre à air régulièrement, afin de prévenir

- les difficultés de démarrage,
- les pertes de puissance
- la consommation excessive de carburant.

Nettoyez le filtre à air env. toutes les huit heures de service, plus souvent en cas de présence de quantités importantes de poussières.

1. Mettre la manette de démarrage (Choke) (4) sur "démarrage à froid" afin d'éviter l'introduction de particules dans le carburateur.
2. Enlever le couvercle du filtre à air (8).
3. Enlever le filtre à air (D).
4. Lavez le filtre à air à l'aide d'une solution de savon chaude. Ne pas souffler sur les particules de saleté, risque de blessure des yeux !
5. Nettoyer l'intérieur du filtre à air à l'aide d'un pinceau.
6. Laisser bien sécher le filtre à air et le réintégrer.
7. Remettre le couvercle du filtre à air.

Remplacer le filtre à air régulièrement.

**Les filtres à air endommagés doivent être remplacés régulièrement.**

### **Nettoyage et remplacement du filtre de carburant**

Contrôler le filtre de carburant (E) en cas de besoin. Un filtre contaminé ne laisse plus passer le carburant. Enlever le bouchon du réservoir (12) et retirer le filtre de carburant à l'aide d'un crochet de fil.

- Contamination légère
- Retirer le filtre de la conduite de carburant et le nettoyer à l'aide de benzine
- Contamination forte
- Remplacer le filtre de carburant

### **Contrôle et remplacement de la bougie**

Ne jamais toucher la bougie (F) ou le capuchon (16) lorsque le moteur tourne. Haute tension ! Risque de brûlures sur le moteur chaud. Portez des gants de protection !

Contrôler régulièrement la bougie et l'écart entre les électrodes.

Procédez de la façon suivante:

1. Retirez le capuchon de la bougie.
2. Dévissez la bougie à l'aide de la clé à bougie fournie.

L'écart entre les électrodes doit être de 0,6 à 0,7 mm.

Nettoyez la bougie si elle est encrassée.

Remplacez la bougie :

- chaque mois lorsque la machine tourne régulièrement
- lorsque le corps isolant est endommagé
- lorsque les électrodes sont fortement brûlées
- lorsque les électrodes sont fortement encrassées ou plein d'huile

### **Vérifier l'étincelle d'allumage**

1. Retirez le capuchon de la bougie.
  2. Dévissez la bougie à l'aide de la clé à bougie fournie.
  3. Dévissez la bougie.
  4. Enfichez fermement le capuchon.
  5. Serrez la bougie contre le carter à l'aide d'une paire de pinces isolées (assez loin de l'orifice de bougie).
  6. Mettez l'interrupteur MARCHE/ARRET sur la position „I“.
  7. Tirer fortement sur la poignée de la corde de démarrage.
- Lorsque la bougie fonctionne correctement, une étincelle est visible entre les électrodes.

### **Silencieux / ouverture d'échappement**

Ne pas resserrer les vis de fixation du pot d'échappement lorsque le moteur est chaud.

1. Vérifiez régulièrement que les vis de fixation (G) du pot d'échappement (H) ne se sont pas desserrées.
- Lorsqu'elles sont desserrées, serrez-les à la main.
2. Nettoyez régulièrement l'ouverture d'échappement (K).

### **Nettoyage**

Nettoyer le taille-haie avec soin après chaque usage afin de préserver le fonctionnement correct. Porter des gants de protection pendant le nettoyage du dispositif de coupe !

- Nettoyer le carter à l'aide d'une brosse souple ou d'un chiffon sec. Ne pas utiliser de l'eau, des solvants ou des produits de polissage.
- Veiller à garder les fentes d'aération du refroidissement du moteur exempt d'obstructions (risque de surchauffe).
- Nettoyer régulièrement le dispositif de coupe à l'aide d'une brosse ou d'un chiffon.
- Ne jamais nettoyer les couteaux à l'eau (risque de corrosion!)
- Nettoyez et huilez toutes les pièces mobiles à intervalles réguliers
- Ne jamais utiliser de graisse!
- De traiter toutes les pièces mobiles avec une huile biodégradable.

### **Plan de maintenance**

#### **Intervention Intervalle de maintenance**

Ajustage du dispositif de coupe - en cas de besoin

Régulation du régime au ralenti - en cas de besoin

Serrage des vis du silencieux - en cas de besoin

Nettoyage / remplacement du filtre de carburant - en cas de besoin

Nettoyage / remplacement du filtre à air toutes les 8 heures de service

(plus souvent en environnement poussiéreux)

Lubrification de la transmission toutes les 20 heures de service, 1 fois par an au minimum

## **11. Stockage & Transport**

### **Entreposage**

Stocker la machine non utilisée avec le protège-lame dans un local sec et fermé en dehors de la portée d'enfants.

Afin d'augmenter la durée de vie utile du taille-haie et de lui conserver son bon fonctionnement, il est recommandé avant tout stockage prolongé:

d'effectuer un nettoyage en profondeur; de traiter toutes les pièces mobiles avec une huile biodégradable.

Ne jamais utiliser de graisse!

Engager le protège-lame sur le dispositif de coupe.

Retirer le capuchon de bougie.

Vider le réservoir de carburant complètement.

Evacuer le carburant restant en conformité avec les réglementations (sans polluer l'environnement).

Vider le carburateur.

### **Transport**

Pour transporter la machine, arrêter le moteur, attendre l'arrêt du dispositif de coupe et mettre le protège-lame. Porter la machine sur la poignée avant.

Transporter la machine uniquement dans le coffre de la voiture ou sur une surface de transport séparée. Protéger le taille-haie contre le renversement, les endommagements et le déversement de carburant.

## **12. Mise au rebut et recyclage**

Les consignes de liquidation résultent des pictogrammes indiqués sur l'appareil ou sur l'emballage.

Liquidation de l'emballage de transport

L'emballage protège l'appareil de l'endommagement lors du transport.

En général, le matériel d'emballage est choisi de façon à ce qu'il réponde aux règles de protection de l'environnement et de liquidation des déchets, par conséquent, il peut être recyclé. La remise de l'emballage dans le circuit de matières permet d'économiser des matières premières et de réduire les déchets.

**Des parties de l'emballage (telles que films, styropore) peuvent être dangereux pour les enfants. Danger d'étouffement !**

Rangez les parties de l'emballage hors de portée des enfants et liquidez-les le plus rapidement possible.

### 13. Dépannage

Dérangement	Cause possible	Que faire
Le taille-haie ne fonctionne pas.	<ul style="list-style-type: none"> <li>• Manque de carburant</li> <li>• Défaut de la conduite de carburant</li> <li>• Contamination du filtre de carburant</li> <li>• Défaut de bougie</li> <li>• Défaut de carburateur</li> <li>• Défaut interne</li> </ul>	<ul style="list-style-type: none"> <li>• Vérifier le volume de carburant</li> <li>• vérifier l'absence de pliures et d'endommagements de la conduite de carburant</li> <li>• Nettoyer ou remplacer le filtre de carburant.</li> <li>• Remplacer la bougie</li> <li>• S'adresser au constructeur ou au service après-vente compétent</li> <li>• S'adresser au constructeur ou au service après-vente compétent</li> </ul>
Le taille-haie fonctionne avec des interruptions	<ul style="list-style-type: none"> <li>• Défaut interne</li> <li>• Interrupteur défectueux</li> </ul>	<ul style="list-style-type: none"> <li>• S'adresser au constructeur ou au service après-vente compétent</li> <li>• S'adresser au constructeur ou au service après-vente compétent</li> </ul>
Le moteur tourne, le dispositif de coupe ne marche pas	<ul style="list-style-type: none"> <li>• Dispositif de coupe bloqué</li> <li>• Défaut interne</li> <li>• Défaut d'embrayage</li> </ul>	<ul style="list-style-type: none"> <li>• Enlever l'objet qui bloque les couteaux</li> <li>• S'adresser au constructeur ou au service après-vente compétent</li> <li>• S'adresser au constructeur ou au service après-vente compétent</li> </ul>
Le dispositif de coupe se réchauffe	<ul style="list-style-type: none"> <li>• Manque de lubrification =&gt; friction</li> <li>• Jeu de glissement trop faible</li> <li>• Dispositif de coupe émoussé</li> </ul>	<ul style="list-style-type: none"> <li>• Lubrifier le dispositif de coupe</li> <li>• Régler le jeu de glissement</li> <li>• Faire affûter le dispositif de coupe</li> </ul>

## Inhoudsopgave:

## Pagina:

1.	Inleiding	43
2.	Technische gegevens	43
3.	Inhoud van de levering	43
4.	Reglementair gebruik	44
5.	Veiligheidsvoorschriften	44
6.	Technische gegevens	46
7.	Vóór inGebruikname	46
8.	Montage en bediening	47
9.	Aanwijzingen voor het werk	47
10.	Onderhoud	48
11.	Opslag & Transport	50
12.	Afvalverwijdering en recyclage	50
13.	Verhelpen van storingen	51
14.	Verklaring van Overeenstemming	91
15.	Garantiebewijs	92



## Verklaring van de symbolen op het instrument

	(NL)	Lees de gebruikshandleiding.
	(NL)	Waarschuwing! Er bestaat risico op persoonlijk letsel, verlies van het leven of schade aan het apparaat in geval van niet naleven.
	(NL)	Draag stevige schoenen tijdens het gebruik van het apparaat!
	(NL)	Draag een beschermende helm, oor- en oogbescherming.
	(NL)	Draag beschermende handschoenen tijdens het gebruik van het apparaat!
	(NL)	Let op Gevaar op letsel! Grijp nooit met uw handen in de nabijheid van de messen. Raak bij het inschakelen of tijdens de werkzaamheden aan het apparaat nooit de messen aan.
	(NL)	Het apparaat mag niet bij regen of in vochtige omgevingen worden gebruikt. Risico op een elektrische schok!
	(NL)	Het product voldoet aan de geldende Europese richtlijnen en een evaluatiemethode van conformiteit voor deze richtlijnen werd uitgevoerd.

## Verklaring van de symbolen op het instrument

		Let op brandgevaarlijke stoffen. Vuur, open vlammen en roken verboden!
		Starthendel (choke) "Koudestart"
		Starthendel (choke) "Warme start en werken"
		Let op! Onbevoegde personen moeten uit de buurt van het werktelein worden gehouden!

## 1. Inleiding

### FABRIKANT:

#### scheppach

Fabrikation von Holzbearbeitungsmaschinen GmbH  
Günzburger Straße 69  
D-89335 Ichenhausen

### GEACHTE KLANT,

Wij wensen u veel plezier en succes bij het werken met uw nieuwe apparaat.

### LET OP:

- De fabrikant van dit apparaat aanvaardt volgens de van toepassing zijnde productaansprakelijkheidswet geen aansprakelijkheid voor schade die aan dit apparaat of door dit apparaat ontstaat als gevolg van:
  - onvakkundige bediening,
  - het niet opvolgen van de gebruiksaanwijzing,
  - reparaties uitgevoerd door derden die geen erkende vaklieden zijn,
  - inbouwen of verwisselen van niet-originele reserveonderdelen,
  - gebruik niet conform de voorschriften

### Aanbevelingen:

Lees de volledige handleiding voor de montage en besturing van het apparaat. Deze handleiding is bedoeld om het gebruik van het apparaat gemakkelijker te maken voor u en om vertrouwd te geraken met het gebruik van het apparaat.

De handleiding bevat belangrijke nota's over hoe veilig, goed en economisch gebruik te maken van uw apparaat, en over hoe u gevaar kan vermijden, reparatiekosten kann besparen, downtime kan verminderen en de betrouwbaarheid en levensduur van uw apparaat kan vergroten. Bovenop de veiligheidsvoorschriften in deze handleiding, moet u ook voldoen aan de geldende voorschriften van uw land in verband met het gebruik van het apparaat. Plaats de gebruiksaanwijzing in een doorzichtig plastic map om deze te beschermen tegen vuil en vocht, en bewaar ze in de nabijheid van het apparaat. De instructies moeten gelezen en nauw gevolgd worden door iedereen vooraleer het apparaat te gebruiken. Enkel getrainde personen die op de hoogte gebracht zijn van de mogelijke gevaren en risico's mogen het apparaat gebruiken. De vereiste minimumleeftijd moet worden voldaan.

Als aanvulling op de veiligheidsvoorschriften in deze handleiding en de speciale voorschriften van uw land, moeten ook de algemeen erkende technische regels voor het gebruik van houtverwerkende apparaten in acht genomen worden.

## 2. Apparaatbeschrijving (afb. 1)

1. Snijmes
2. Bescherming van de handen
3. Voorste handgreep
4. Starthendel (Choke)
5. Startkabel
6. Aan/uit-schakelaar
7. Gashendelblokkering
8. Luchtfilterdeksel
9. Vleugelschroef
10. Smeernippel
11. Brandstofpomp
12. Tankdeksel
13. Schuifregelaar
14. Gashendel
15. Achterste handgreep
16. Bougiekap

## 3. Inhoud van de levering

Open de verpakking en haal het apparaat er voorzichtig uit.

Verwijder het verpakkingsmateriaal evenals de verpakings- en transportbeveiligingen (indien voorhanden). Controleer of de inhoud van de levering volledig is. Controleer het apparaat en de hulpstukken op transportschade.

Bewaar de verpakking indien mogelijk tot na het verstrijken van de garantietijd.

- Leest de gebruiksaanwijzing om u vertrouwd te maken met het apparaat voordat u deze in gebruik neemt.
- Gebruik alleen originele onderdelen en accessoires, zowel betreffende aan slijtage onderhevige onderdelen als reserveonderdelen. Onderdelen zijn verkrijgbaar bij uw dealer.
- Specificeer de onderdeelnummers, evenals het type en bouwjaar van het apparaat in uw bestellingen.

### ⚠ Belangrijk!

Het apparaat en zijn verpakking zijn geen speelgoed. Laat kinderen niet spelen met de plastic zakken, verpakingsfolie en kleine onderdelen. Er bestaat een risico op doorslikken of verstikking!

Benzine heggenschaar  
Mesbeveiliging  
Bougiesleutel  
Mengreservoir  
Montagemateriaal  
Gebruiksaanwijzing

## 4. Reglementair gebruik

De machine voldoet aan de geldende EG-machinerichtlijn.

Voor werkopname moeten alle beschermings- en veiligheidsvoorzieningen op de machine zijn gemonteerd.

Deze heggenschaar is geschikt voor het snoeien van zachte, jong aangegroeide bladeren. De schaar is niet geschikt voor het snoeien van takken, vast hout of ander snoeimateriaal.

De machine is vervaardigd voor bediening door één persoon.

De bedieningspersoon is in het werkbereik verantwoordelijk voor derden.

Neem alle veiligheids- en gevareninstructies op de machine in acht.

Alle veiligheids- en gevareninstructies op de machine moeten altijd volledig en in leesbare staat worden gehouden.

Machine uitsluitend in technisch probleemloze toestand en voor het bedoeld gebruik, veiligheids- en gevarenbewust, volgens de gebruikshandleiding gebruiken!

In het bijzonder storingen, die de veiligheid kunnen benadelen, direct (laten) verhelpen!

De veiligheids-, werk- en onderhoudsvoorschriften van de fabrikant alsook de in de technische gegevens aangegeven afmetingen moeten in acht worden genomen.

De desbetreffende ongevallenpreventievoorschriften alsook de overige algemene erkende veiligheidstechnische voorschriften moeten in acht worden genomen.

De machine mag alleen door deskundige personen worden gebruikt, onderhouden en worden gerepareerd, die bekend zijn met deze werkzaamheden en op de hoogte zijn van de gevaren. Zelf aangebrachte wijzigingen aan de machine sluiten een aansprakelijkheid van de fabrikant voor hieruit voortvloeiende schade uit.

De machine mag uitsluitend met de originele accessoires en originele gereedschappen van de fabrikant worden gebruikt.

Ieder daarboven uitgaand gebruik geldt als niet volgens de voorschriften. Voor hieruit voortvloeiende schade kan de fabrikant niet aansprakelijk worden gesteld, het risico hiervoor ligt volledig bij de gebruiker.

De heggenschaar mag uitsluitend worden gebruikt voor het snoeien van heggen, bosjes en struiken. Een ander, niet in deze gebruiksaanwijzing aangegeven gebruik, kan de schaar ernstig beschadigen of kan bij de gebruiker ernstig letsel veroorzaken en wordt daarom uitdrukkelijk uitgesloten van de opsomming van mogelijke toepassingen.

Het apparaat is niet vervaardigd voor bedrijfsmatig, ambachtelijk of industrieel gebruik.

Wanneer u er niet zeker van bent, of de werkomstandigheden veilig of onveilig zijn, dient u de machine niet te gebruiken.

**WAARSCHUWING! Lees voor de ingebruikname van het apparaat deze handleiding voor uw eigen veiligheid en de algemene veiligheidsinstructies grondig door. Als u het apparaat aan derden geeft om te gebruiken, dient u deze gebruiksaanwijzing altijd mee te leveren.**

Let erop, dat onze apparaten reglementair niet voor bedrijfsmatig, ambachtelijk of industrieel gebruik geconstrueerd zijn. Wij aanvaarden geen aansprakelijkheid, wanneer het apparaat in bedrijfsmatige, ambachtelijke of industriële ondernemingen evenals bij soortgelijke werkzaamheden ingezet wordt.

## 5. Veiligheidsvoorschriften

### Veilig werken

Lees en volg de onderstaande aanwijzingen, de voorschriften te voorkoming van ongevallen en de algemene veiligheidsvoorschriften op, om u zelf en anderen tegen verwondingen te beschermen

Bewaar deze veiligheidsinstructies (gebruiksaanwijzing) steeds samen met de heggenschaar op.

De heggenschaar mag slechts door personen met voldoende ervaring worden bediend.

Geef of leen de heggenschaar slechts aan personen die met de heggenschaar en zijn handhaving bekend zijn. Geef steeds de gebruiksaanwijzing mee.

Reparaties aan het apparaat dienen door de fabrikant resp. door door hem benoemde bedrijven te geschieden.

### Eerste gebruiker

Wie voor de eerste keer met de heggenschaar werkt, moet een praktische scholing in het gebruik van de heggenschaar en de persoonlijke veiligheidsuitrusting van een ervaren gebruiker krijgen.

- Wees oplettend. Let op dat, wat u doet. Ga met verstand te werk. Gebruik het apparaat niet, wanneer u moe bent of onder de invloed van drugs, alcohol of medicamenten staat. Een moment van onoplettendheid bij het gebruik van het apparaat kan tot ernstige verwondingen leiden.
- Maak u voor gebruik met het apparaat vertrouwd, met behulp van de gebruiksaanwijzing. Onvoldoende geïnformeerde operators kunnen zich en andere personen door ondeskundig gebruik in gevaar brengen.
- Gebruik het apparaat niet voor doeleinden voor die het niet is bestemd (zie "Reglementaire toepassing").
- Vermijd een abnormale lichaamshouding. Zorg voor een stabiele en uitgebalanceerde houding.
- Draag de juiste werkkleding:
  - Nauw sluitende kleding en geen sieraden dragen.
  - Handschoenen met slipvast schoeisel
  - Bij lang haar een haarnet dragen.
- Draag persoonlijke beschermingsmiddelen:
  - Geluidsbescherming
  - Veiligheidsbril of gezichtsbescherming
  - Werkhandschoenen
  - Veiligheidsschoenen
  - gekeurde veiligheidshelm in situaties, waarin met hoofdverwondingen moet worden gerekend
- Wij adviseren het dragen van een beenbescherming en een veiligheidsjok.
- Zorg dat uw werkomgeving op orde is. Rommel kan ongevallen veroorzaken.
- Let op de omgevingsinvloeden:
  - Zet de heggenschaar niet aan regen bloot.
  - Gebruik de heggenschaar niet in vochtige of natte omgeving.
  - Stel werkzaamheden bij ongunstig weer (regen, sneeuw, ijs, wind) uit – verhoogd gevaar van ongelukken!

- Zorg voor een goede verlichting.
- Gebruik de heggenschaar niet in de nabijheid van brandbare vloeistoffen of gassen.
- Maak uzelf met uw omgeving bekend en let op mogelijke gevaren die u op grond van het motorgeluid eventueel niet kunt horen.
- Laat de heggenschaar nooit zonder toezicht
- Bij werkpauses dient de heggenschaar zo te worden neergelegd, dat niemand bedreigd wordt. Heggenschaar voor onbevoegd toegrijpen beschermen.
- Personen onder 18 jaren mogen het werktuig niet bedienen
- Hou andere personen op afstand
- De gebruiker is verantwoordelijk voor ongelukken of gevaren die tegenover andere personen of hun eigendom optreden
- De operator is in het werkbereik tegenover derden verantwoordelijk.
- Houdt kinderen weg.
- Laat andere personen, vooral kinderen, niet het werktuig of de motor aanraken. Houdt ze ver van uw werkplek weg.
- Gebruik geen stompe, gesprongen of beschadigde snijvoorziening.
- Begin met het snijden pas, wanneer de snijvoorziening draait.
- Overbelast de machine niet. U werkt beter en zeker met de juiste belasting van de machine.
- Werk alleen met alle veiligheidsvoorzieningen op de juiste wijze aangebracht. Verander niets aan de machine wat de veiligheid in gevaar kan brengen.
- Apparaat resp. onderdelen van het apparaat niet veranderen.
- Gebruik geen messen die niet aan de vermelde gegevens in deze gebruiksaanwijzing beantwoorden.

Het gebruik van gereedschappen en toebehoren van een ander fabrikaat kan risico's met zich meebrengen

- Schakel de machine uit en neem de bougiesteker van de bougie uit het stopcontact bij:
  - contact van de heggenschaar met aardrijk, stenen, nagels of andere vreemde voorwerpen
    - controleer, of het apparaat is beschadigd.
  - reparatiewerkzaamheden
  - onderhouds- en reinigings- werkzaamheden
  - bij het verhelpen van storing (hiertoe behoort ook het blokkeren van de messen)
  - transport en opslag
  - Verlaten van de heggenschaar (ook bij korte onderbrekingen)
- Verzorg uw heggenschaar met zorgvuldigheid:
  - Houdt de werktuigen scherp en schoon, om beter en veilig te kunnen werken.
  - Hou de handgrepen vrij van vet en olie.
  - Volg de onderhoudsvoorschriften..
- Onderzoek de machine op eventuele beschadigingen
  - Voor het verdere gebruik van de machine moeten alle veiligheidsvoorzieningen gecontroleerd worden op de juiste montage en het goed functioneren.
  - Controleer of alle bewegende delen van de machine goed functioneren en niet klemmen of beschadigd zijn. Alle delen moeten juist gemonteerd zijn en goed functioneren om de heggenschaar correct te laten werken.
  - Beschadigde beschermingsinrichtingen en delen moeten, indien noodzakelijk, door een erkende reparatiewerkplaats gerepareerd of verwisseld worden.

Met uitzondering indien in de gebruiksaanwijzing anders aangegeven.

- Beschadigde of onleesbare veiligheidsstickers dienen te worden vervangen.
- Laat geen sleutels steken!  
Controleer vóór het inschakelen altijd of de sleutels en instelgereedschappen verwijderd zijn.
- Bewaar ongebruikte apparaten op een droge, afgesloten plaats buiten de reikwijdte van kinderen op.
- Voer geen reparatie aan de machine uit, tenzij u hiervoor een opleiding bezit.

Reparaties aan andere delen van de machine mogen alleen door de fabrikant of een door hem erkende werkplaats uitgevoerd worden.

Alleen de originele toebehoren en onderdelen gebruiken. Bij het gebruik van niet originele onderdelen kunnen risico's voor de gebruiker ontstaan. De fabrikant kan niet aansprakelijk gesteld worden voor ongevallen hierdoor ontstaan.

### Veilige omgang met brandstoffen

Brandstoffen en brandstofdampen zijn brandgevaarlijk en kunnen bij het inademen en op de huid ernstig letsel veroorzaken. Bij de omgang met brandstof is daarom voorzichtigheid geboden en moet er voor een goede ventilatie gezorgd worden.

- Schakel vóór het tanken van de heggenschaar de motor uit en laat het apparaat afkoelen.
- Bij het tanken niet roken en open vuur vermijden.
- Draag handschoenen bij het tanken.
- Tank niet in gesloten ruimtes.
- Let erop dat u geen brandstof of olie morst. Reinig de heggenschaar direct, als u brandstof of olie hebt gemorst. Trek onmiddellijk andere kleren aan, als u brandstof of olie over uw kleding gemorst hebt.
- Let erop dat er geen brandstof in de grond terecht komt.
- Sluit de tankdop na het tanken weer zorgvuldig en let erop dat de tankdop tijdens het gebruik van de zaag niet loskomt.
- Controleer of het tankdeksel en de benzineleidingen dicht zijn. Bij lekkages mag u het apparaat niet in gebruik nemen.
- Transporteer en bewaar brandstoffen alleen in hiervoor toegestane en gemarkeerde reservoirs.
- Houd kinderen uit de buurt van brandstoffen.
- Transporteer en bewaar brandstoffen niet in de buurt van brandbare of licht ontvlambare stoffen, vonken of open vuur.
- Ga vóór het starten van het apparaat minimaal drie meter bij de tankplaats vandaan staan.
- Om brandgevaar te reduceren – motor en geluidsdempers vrij houden van snijresten, bladeren en smeermiddelen!

### Restrisico's

Ook bij het gebruik volgens de voorschriften zijn er op grond van de constructie voor de toepassing van deze machine nog een aantal restricties.

De restricties kunnen geminimaliseerd worden wanneer de veiligheid-, gebruiks-, gezondheids- en onderhoudsvoorschriften nauwkeurig in acht genomen worden.

Consideratie en voorzichtigheid verminderen het risico van personenletsels en beschadigingen.

- Verwondingen door het wegslingeren van delen.
- Breuk en eruit slingeren van messtukken.
- Gevaar van een koolmonoxidevergiftiging bij gebruik van het apparaat in gesloten of slecht geventileerde ruimten.

- Gevaar van verbrandingen bij contact met hete onderdelen.
- Vermindering van het gehoor bij langdurig werken zonder gehoorbescherming.

Verder kunnen er ondanks alle genomen maatregelen niet zichtbare restricties bestaan.

## 6. Technische gegevens

HTH250/240P	
Technische gegevens	
Maaigegevens heggenschaar	
Type motor	2-takt motor, luchtgekoeld
Verplaatsing cm <sup>3</sup>	25,4
Motorvermogen kW	0,7
Stationair toerental n <sub>o</sub> /min <sup>-1</sup>	3400
Max. motortoerental min <sup>-1</sup>	9500
Capaciteit brandstofreservoir l	0,6
Mengverhouding (brandstof/tweetaktolie)	40:1
Maailengte mm	600
Max. snijhoogte mm	27
Afmeting L/B/H mm	1165/230/220
Barlengte mm	690
Gewicht kg	5,9

Kunnen onderhevig zijn aan technische veranderingen! Informatie over geluidsemisatie gemeten volgens relevante normen:

Geluidsdruk L<sub>PA</sub> = 96 dB(A)

Geluidsvermogen L<sub>WA</sub> = 108 dB(A)

Marge K<sub>PA</sub> = 3 dB(A)

Draag oordoppen.

De impact van geluid kan gehoorschade veroorzaken.

Trilling A<sub>hv</sub> = 6,9 m/s<sup>2</sup>

Marge K<sub>hv</sub> = 1,5 m/s<sup>2</sup>

## 7. Vóór ilngebruikname

De heggenschaar wordt niet met brandstofmengsel gevuld geleverd.

Vul de heggenschaar zoals onder "Tanken" is beschreven.

### Tanken

- Het apparaat werkt op een mengsel van normale benzine (loodvrij) en tweetaktmotorolie

**Bij de omgang met benzine en olie is extra waakzaamheid geboden. Rook en open vuur is niet toegestaan (explosiegevaar).**

### Benzine:

octaangetal minimaal 91 ROZ, loodvrij

- Vul de tank niet met loodhoudende benzine, diesel of andere niet-toegestane brandstoffen.
- Gebruik geen benzine met een octaangetal lager dan 91 ROZ. Dit kan door verhoogde motortemperaturen tot ernstige beschadiging van de motor leiden.
- Wanneer u constant met een hoog toerental werkt, moet u benzine met een hoger octaangetal gebruiken.
- Om milieutechnische redenen wordt het gebruik van loodvrije benzine aanbevolen.

### Tweetaktmotorolie:

volgens specificatie JASO FC of ISO EGD

### Gebruik

- geen viertaktolie of tweetaktolie voor watergekoelde buitenboordmotoren.
- geen eindmengsel van tankstations.

### Het mengen

Mengverhouding: 40:1

Benzine Tweetaktmotorolie 2,5% (40:1)

1 Liter 0,025 Liter

2 Liter 0,05 Liter

5 Liter 0,125 Liter

10 Liter 0,25 Liter

- De hoeveelheid olie moet exact aangehouden worden, omdat een geringe afwijking van de hoeveelheid olie bij kleine hoeveelheden brandstof grote invloed op de mengverhouding heeft.
- Verander de mengverhouding niet, hierdoor ontstaan in toenemende mate verbrandingsresten, het brandstofverbruik stijgt en het vermogen neemt af, of de motor wordt beschadigd.

Meng de benzine en olie in een schoon, voor benzine toegestaan en gemarkeerd reservoir. Gebruik een brandstofreservoir met overloopbeveiliging.

1. Vul het reservoir met de helft van de hoeveelheid benzine die gemengd moet worden.
2. Giet vervolgens de totale hoeveelheid olie in het reservoir.
3. Schud het brandstofmengsel.
4. Giet de rest van de benzine in het reservoir.

Brandstoffen zijn maar beperkt houdbaar, ze verouderen. Te lang opgeslagen brandstoffen en brandstofmengsels kunnen tot startproblemen leiden. Meng daarom slechts de hoeveelheid brandstof die u in een maand verbruikt. Sla brandstoffen alleen op in hiervoor toegestane en gemarkeerde reservoirs.

De brandstofreservoirs moeten buiten het bereik van kinderen bewaard worden.

Attentie! Informeert u zich vóór ilngebruikname, hoe u in geval van nood het toestel zo snel als mogelijk buiten bedrijf zet!

### Tanken van de heggenschaar

- Motor uitschakelen en laten afkoelen!
- Draag veiligheidshandschoenen!
- Contact met de huid en ogen vermijden!
- In ieder geval op "Veilige omgang met brandstof" opvolgen.

1. Vul de tank van de heggenschaar alleen in de open lucht of in voldoende geventileerde ruimtes.
2. Maak de omgeving van de dop schoon. Verontreinigingen in de tank veroorzaken bedrijfsstoringen.
3. Schud het reservoir met het brandstofmengsel nog een keer voordat de inhoud in de tank wordt gegoten.
4. Maak de tankdop (12) voorzichtig open, zodat eventueel aanwezige overdruk kan zakken.
5. Giet het brandstofmengsel voorzichtig in de tank tot aan de onderste rand van de vulpijp.
6. Sluit de tankdop weer. Controleer of de tankdop goed dicht zit.

7. Maak de tankdop en de omgeving schoon.
8. Controleer de tank en brandstofleidingen op lekkages.
9. Bedien eventueel de benzinepomp (11).
10. Ga vóór het starten van het apparaat minimaal drie meter bij de tankplaats vandaan staan.

## 8. Montage en bediening

U mag het apparaat niet gebruiken voordat u deze gebruiksaanwijzing heeft gelezen, alle voorschriften heeft opgevolgd en het apparaat als voorgeschreven heeft gemonteerd!

- Waarborg dat de AAN/UIT-schakelaar (6), de gashendelblokkering (7) en de gashendel (14) volgens voorschriften werken.
- U mag de heggenschaar alleen starten, als deze compleet gemonteerd is.
- Steun de heggenschaar voor het starten en houdt ze goed vast. Let erop dat de snijvoorziening vrij staat.

### Voor het starten van de heggenschaar:

1. Houd afstand tot brandbare materialen.
2. Ga op een veilige plek staan.
3. Leg de heggenschaar voor u neer op de grond, de snijvoorziening wijst van het lichaam weg.
4. Zet de rechter voetpunt in de achterste handgreep.
5. Pak de voorste handgreep vast met de linkerhand

### Starten bij koude motor

1. Schakel de AAN/UIT-schakelaar (6) in stand „I“.
2. Druk meerdere voorzichtig op de brandstofpomp (11) totdat de brandstof in de pomp terechtkomt.
3. Schuif de starthendel (choke) (4) op „Koude start“.
4. Trek de startkabel aan de greep (5) langzaam uit totdat u weerstand voelt.
5. Trek snel aan de startkabel en laat deze weer langzaam los. Trek de startkabel er niet geheel uit en laat de greep niet terug tegen de motor slaan.
6. Schuif de starthendel (choke) (4) op „Warme start en werken“ zodra de motor is gestart.
7. Laat het apparaat voor aanvang van de werkzaamheden ca. één minuut stationair draaien.

### Stoppen van de motor

1. Laat de gashendel (14) los.
2. Schakel de AAN/UIT-schakelaar (6) in stand „0“.

### Starten bij warme motor

1. Schakel de AAN/UIT-schakelaar (6) in stand „I“.
2. Schuif de starthendel (choke) (4) op „Warme start en werken“.
3. Trek de startkabel aan de greep (5) uit totdat de motor start.

### Gashendelblokkering:

1. Grijp de heggenschaar aan de achterste handgreep (15) vast en druk de gashendelblokkering (7).
2. Grijp met de andere hand om de voorste handgreep (3).
3. Druk de gashendel (14).
4. De snijvoorziening start.

Wanneer de gashendel wordt losgelaten, stopt de snijvoorziening en draait de motor stationair.

Wanneer de snijvoorziening draait terwijl de gashendel niet is ingedrukt, moet het stationair toerental verlaagd worden. (Zie „Onderhoud“)

## Instellingen op de heggenschaar

### Instellen van de achterste handgreep (15)

Voor een eenvoudiger bedienen van de heggenschaar kan de achterste handgreep in 3 werkstanden worden ingesteld.

- Tijdens het instellen kan de gashendel (14) niet worden bediend.
1. Houd met de linkerhand de heggenschaar vast aan de voorste handgreep (3).
  2. Druk de schuifregelaar (13) in en draai de handgreep in de gewenste stand.
  3. Laat de schuifregelaar (13) los. Let op dat de ontgrendeling weer vastklikt en de handgreep goed is gefixeerd.

## 9. Aanwijzingen voor het werk

Voer vóór de ingebruikname en regelmatig gedurende de werkzaamheden met de heggenschaar de volgende controles uit:

- Werde de heggenschaar geheel en volgens de voorschriften gemonteerd? Let erop dat alle moeren en schroeven vast zitten.
  - Schroeven van de snijvoorziening: zie „Onderhoud“
- Is de heggenschaar in goede en veilige toestand?
  - Zijn alle veiligheidsfuncties in orde?
- Is de benzinetank gevuld?
- Is de snijvoorziening onbeschadigd en gescherpt?
- Zijn motor en geluidsdemper vrij van bezinksels, gebladerte of vrijkomend smeermiddel?
- Is de handgreep schoon en droog – vrij van olie, vet en hars?
- Is de werkplaats vrij van struikelgevaaren?
- Draagt u de vereiste veiligheidsuitrusting?
- Heeft u alle instructies gelezen en begrepen?
- Gaat de gashendel soepel en werkt de vastzetknop correct?
- Is de AAN/UIT-schakelaar goed werkend?
- Blijft de snijvoorziening in de vrijloop steeds staan? Wanneer de snijvoorziening in de vrijloop draait, moet het stationair toerental worden gedaald (zie „Instellen van het stationair toerental“).
- Vergewist u zich, dat de transmissie voldoende is gesmeerd (zie onder „Onderhoud“).

### Algemeen gedrag bij het werken met de heggenschaar

- Werk nooit alleen. Voor noodgevallen dient zich iemand in de buurt op te houden.
- Houdt kinderen, personen en dieren van uw werkbe-reik vandaan (min. 15 m afstand).
- Werk niet op sneeuw, ijs of andere gladde ondergrond – slijpgevaar.
- Werk nooit bij ontoereikende lichtverhoudingen (bv bij mist, regen, sneeuwjacht of schemering).
- Verjaag voor het snijden dieren uit de heg om deze niet te verwonden.
- Zorg voor een veilige en opgeruimde werkplaats.
- Vermijdt een abnormale lichaamshouding. Houdt steeds het evenwicht. Werk niet met voorovergebo-gen bovenlichaam.

- Exploiteer de heggenschaar slechts met veilige stand.
- Schakel de heggenschaar bij een standplaatswissel uit.
- Houdt handen en voeten van de snijvoorziening vandaan, wanneer deze zich bewegen.
- Houdt de heggenschaar zo, dat u geen uitlaatgassen kunt inademen. Werk niet in gesloten ruimtes.
- Gebruik de heggenschaar niet voor het optillen of wegscheppen van houtstukken of andere voorwerpen.
- Verwijder in ieder geval vreemde voorwerpen uit de heg (bv draad) omdat deze de messen van de heggenschaar kunnen beschadigen.
- Houdt de heggenschaar steeds met beide handen vast, linker hand aan de voorste handgreep en rechter hand aan de achterste handgreep. Werk nooit met één hand.
- Wanneer u de gashendel loslaat, draait de snijvoorziening nog korte tijd na (vrijloopeffect).
- Begin het snijden met draaiende snijvoorziening.
- Raak de snijvoorziening nooit gedurende het bedrijf met de handen aan.
- Werk nooit
  - met gestrekte armen
  - aan moeilijk te bereiken plekken
  - te ver voorovergebogent
- Zaag nooit met de heggenschaar boven schouderhoogte.
- Raak nooit met draaiende snijvoorziening draadafsteringen of de vloer.
- Zet de motor af en trek de bougiestekker uit
  - bij merkbare veranderingen in het gedrag van het apparaat.
  - om vastgeklemd zaaggoed te verwijderen.
  - om de snijketting te controleren, als ze met stenen, spijkers of andere harde voorwerpen in aanraking is gekomen.
  - om storingen te verhelpen
  - bij werkpauses
  - vóór het verlaten van de heggenschaar
- Zet de heet geworden heggenschaar niet in het droge gras of op brandbare voorwerpen.
- Controleer het volgende voordat u gaat werken:
  - zich in het werkbereik geen verdere personen of dieren ophouden.
  - u zonder hinder van obstakels kunt terugwijken.
  - de grond vrij van alle vreemde voorwerpen, struikgewas en takken is.
  - een veilige stand is gewaarborgd.

Wanneer personen met bloedcirculatiestoornissen te vaak aan trillingen worden blootgesteld, kunnen beschadigingen aan het zenuwstelsel of aan de bloedvaten optreden.

#### **U kunt de trillingen reduceren:**

- door stevige, warme werkhandschoenen
- verkorting van de werktijd (meerdere lange pauzes maken)

Consulteer een arts wanneer uw vingers opzwellen, u zich niet goed voelt of uw vingers gevoelloos worden.

#### **Werken met de heggenschaar**

De heggenschaar met beide handen op veilige afstand van het lichaam houden

- De maximale snijdoorsnede is afhankelijk van het soort hout, de leeftijd, het vochtigheidsgehalte en de hardheid van het hout.
- Kort vandaar zeer dikke takken voor het snijden van de heg met een takschaar op de desbetreffende lengte.
- De heggenschaar kan door de messen aan beide zijden voorwaarts en achterwaarts of door pendelbewegingen van één kant naar de andere kant worden gevoerd.
- Snijd eerst de zijkanten van de heg en pas dan de bovenkant.
- De heg van beneden naar boven snijden.
- Snijd de heg trapezevormig.
- Span een richtsnoer over de lengte van de heg wanneer u de bovenkant van de heg gelijkmatig wilt snijden.
- Snijd in meerdere rondes, wanneer een sterker terugsnijden vereist is.

#### **Het juiste tijdstip voor het snijden:**

- Loofheg: juni en oktober
- Naaldheg: april en augustus
- snel groeiende heggen: vanaf mei ca. alle 6 weken

Let op broedende vogels in de heg. Schort het snijden van de heg dan of of zonder dit gedeelte uit

Let in ieder geval op alle veiligheidsinstructies:

## **10. Onderhoud**

### **Voor aanvang van iedere onderhouds- en reinigingsbeurt**

- Motor uitschakelen
- Stilstand van de snijvoorziening afwachten
- bougiestekker uittrekken (behalve bij ingesteld stationair toerental)

### **Voer de onderhoudswerkzaamheden niet in de buurt van open vuur uit. Brandgevaar!**

Verder gaande onderhouds- en reinigingswerkzaamheden dan in dit hoofdstuk zijn beschreven, moeten door de klantenservice worden uitgevoerd.

### **De in het kader van onderhoud of reiniging verwijderde veiligheidsvoorzieningen moeten absoluut weer correct aangebracht en gecontroleerd worden.**

Gebruik alleen originele onderdelen. Andere onderdelen kunnen onverwachte schade en verwondingen tot gevolg hebben.

Draag handschoenen om verwondingen te voorkomen. Opdat een lang en betrouwbaar gebruik van de heggenschaar is gewaarborgd, voer de volgende onderhoudswerkzaamheden regelmatig uit.

### **Controleer de heggenschaar op zichtbare gebreken zoals**

- losse bevestigingen
- versleten of beschadigde onderdelen
- verbogen, gebroken of beschadigde snijvoorziening
- tankdop en brandstofleidingen op dichtheid



### Controleer de heggenschaar na ieder gebruik op

- slijtage, vooral glijspeling van de snijvoorziening.
- correct gemonteerde en onbeschadigde afdekkingen of veiligheidsvoorzieningen.

Noodzakelijke reparaties of onderhoudswerkzaamheden dienen vóór gebruik van de heggenschaar te worden uitgevoerd..

### Snijvoorziening justeren

Stel de glijspeling na, wanneer zich het snijgoed tussen het snijden vastklemt of zich de speling door normale slijtage van de snijvoorziening naar langer gebruik heeft vergroot.

Om goede snijresultaten te behalen, moet de glijspeling tussen de lemmets en het zwaard correct zijn ingesteld.

Ga hiertoe als volgt te werk::

1. Maak de moeren (A) aan de bovenkant van de snijvoorziening los.
2. Trek de schroeven (B) aan de onderkant licht aan (maak ze evt. van tevoren iets los).
3. Draai de schroef een kwart tot halve omdraaiing tegen de wijzers van de klok terug.
4. Houdt de schroef met de schroevendraaier vast en trek de moeren vast aan.

De glijspeling is dan correct ingesteld, wanneer zich de schijf onder de schroefkop net nog licht van hand heen en weer laat bewegen.

5. Smeer de snijvoorziening met milieuvriendelijke smeerolie

Een te geringe glijspeling leidt tot sterke hittevorming en zodoende tot beschadigingen van het apparaat.

### Transmissie smeren

Smeer de transmissie alle 10 tot 20 bedrijfsuren

1. Zet de vetpers aan de smeernippels (10) aan.
2. Druk iets vet erin..

### Instellen van het stationair toerental

Wanneer de snijvoorziening in de vrijloop verder draait, moet u het stationair toerental corrigeren.

1. Laat de motor 3 – 5 minuten warmdraaien (geen hoge toerentallen!).
2. Draai de regelschroef (C):

#### naar rechts

- stationair toerental stijgt (+)

#### naar links

- stationair toerental zakt (-)

Neem contact op met de fabrikant, als de snijvoorziening desondanks in de vrijloop verder draait.

Werk absoluut niet verder met de heggenschaar!!

### Luchtfilter reinigen resp. Vervangen

Verwijder stof en vuil regelmatig van het luchtfilter om

- startproblemen,
- vermogensverlies
- een te hoog brandstofverbruik te voorkomen.

Reinig het luchtfilter ongeveer om de acht bedrijfsuren en bij veel stof vaker.

1. Starthendel (choke) (4) op  zetten, opdat geen vuilpartikels in de carburateur kunnen komen.

2. Verwijder de deksel van de luchtfilter (8) .
3. Neem het luchtfilter (D) uit.
4. Was het luchtfilter in lauw zeepsop. Blaas vuildeeltjes niet weg, gevaar voor oogletsel!
5. Reinig de binnenruimte van de luchtfilter met een kwast.
6. Laat het luchtfilter goed drogen en zet hem weer terug.
7. Breng de luchtfilterdeksel weer aan..

### Vervang het luchtfilter regelmatig.

**Beschadigde luchtfilters moeten onmiddellijk vervangen worden.**

### Benzinefilter reinigen resp. vervangen

Controleer de benzinefilter (E) bij behoefte. Een verontreinigde benzinefilter belemmert de brandstoftoevoer. Open de tankdop (12) en trek de benzinefilter met een draadhaak door de opening.

- licht verontreiniging
  - trek de benzinefilter van de brandstofleiding los en reinig de filter in reinigingsbenzinen
- sterke verontreiniging
  - vervang de benzinefilter

### Bougie controleren resp. vervangen

Raak de bougie (F) of bougiestekker (16) niet aan als de motor draait. Hoogspanning!

Gevaar voor verbranding bij hete motor. Draag veiligheidshandschoenen!

Controleer de bougie en de elektrodenafstand regelmatig.

Ga hiertoe als volgt te werk

1. Trek de bougiestekker van de bougie af.
2. Draai de bougie los met de meegeleverde bougiesleutel.

De elektrodenafstand moet 0,6 tot 0,7 mm bedragen.

Reinig de bougie, als deze vuil is.

Vervang de bougie

- iedere maand bij regelmatig bedrijf
- als het isolatielichaam beschadigd is
- bij sterke elektrode-afbrand
- bij zeer vuile elektroden of elektroden die bedekt zijn met een laagje olie

### Ontstekingsvonk controleren

1. Trek de bougiestekker van de bougie af.
  2. Draai de bougie los met de meegeleverde bougiesleutel.
  3. Draai de bougie los.
  4. Steek de bougiestekker goed op de bougie.
  5. Druk de bougie met een geïsoleerde tang tegen het motorhuis (niet in de buurt van het bougiegat)..
  6. Zet de AAN-UIT-schakelaar in de positie "I".
  7. Trek krachtig het startkabel aan de startgrendel
- Bij foutvrije werking moet een vonk tussen de elektroden zichtbaar zijn.

### Geluiddemper / uitlaatopening

Haal de schroeven van de geluiddemper niet aan, als de motor heet is.

1. Controleer regelmatig of de schroeven (G) van de geluiddemper (H) niet losgeraakt zijn
  - Als ze loszitten, moet u ze stevig vastdraaien
2. Reinig de uitlaatopening (K) regelmatig.

## Verzorging

Reinig de heggenschaar zorgvuldig na ieder gebruik, opdat de foutloze werking blijft bewaard.

Draag bij het reinigen van de snijvoorziening veiligheidshandschoenen!

- Reinig de behuizing met een zachte borstel of een droge doek. Water, oplosmiddelen en polijstmiddelen mogen niet worden toegepast.
- Let erop dat de ventilatiegleuven voor de motorkoeling vrij zijn (gevaar van oververhitting).
- Reinig de snijvoorziening regelmatig met een borstel of een doek.
- Reinig de messen nooit met water (gevaar van corrosie!)
- Alle bewegende delen regelmatig reinigen en oliën
- Nooit vet gebruiken!
- Maak gebruik van milieuvriendelijke olie.

## Onderhoudsschema

Activiteit	Onderhoudsintervall
Snijvoorziening justeren	bij behoefte
Instellen van het stationair toerental	bij behoefte
Schroeven van de geluidsdemper aantrekken	bij behoefte
Benzinefilter reinigen / vervangen	bij behoefte

Luchtfilter reinigen / vervangen alle 8 bedrijfsuren (bij stoffige verhoudingen vaker)

Transmissie smeren alle 20 bedrijfsuren, ten minste 1 maal jaarlijks

## 11. Opslag & Transport

### Opslag

Bewaar apparaten die u niet gebruikt met een aangebrachte mesbeveiliging op een droge, afgesloten locatie buiten het bereik van kinderen.

Let bij een langere opslagduur op het volgende om de levensduur van de heggenschaar te verlengen en een soepele bediening te kunnen waarborgen:

Voer een grondige reiniging uit.

Behandel alle bewegende onderdelen met een milieuvriendelijke olie.

Gebruik geen vet.

Schuif de mesbeveiliging op het snijmechanisme.

Verwijder de bougiekap.

Leeg de brandstoftank volledig.

Gooi de resterende brandstof op milieuvriendelijke wijze weg.

Maak de carburateur leeg.

### Transport

Schakel voor het transporteren van het apparaat de motor uit, wacht u tot de snijvoorziening stil staat en breng de messenbeveiliging aan.

Draag het apparaat aan de voorste handgreep.

Transporteer het apparaat in de auto alleen in de kofferbak of in een aparte transportruimte. Beveilig de heggenschaar hierbij tegen omkantelen, beschadigen en het uitstromen van brandstof.

## 12. Afvalverwijdering en recyclage

De afvalverwerkingsinstructies kunt u vinden in de pictogrammen die op het apparaat resp. op de verpakking zijn aangebracht.

Afvalverwerking van de transportverpakking

De verpakking beschermt het apparaat tegen transport schade.

De verpakkingsmaterialen zijn in principe milieuvriendelijk en gekozen uit afvoertechnische zienswijzen en daarom recyclebaar.

Het recycleren van de verpakking bespaart grondstoffen en vermindert de hoeveelheid afval.

**Verpakkingsonderdelen (bijv. folie, Styropor®) kunnen gevaarlijk zijn voor kinderen. Er bestaat gevaar op verstikking!**

Bewaar de verpakkingsonderdelen buiten het bereik van kinderen en voer ze zo snel mogelijk af.

### 13. Verhelpen van storingen

Storing	Mogelijke oorzaak	Oplossing
Heggenschaar draait niet.	<ul style="list-style-type: none"> <li>• Geen brandstof</li> <li>• Storing in de brandstofleiding</li> <li>• Benzinefilter verstopt</li> <li>• Bougie defect</li> <li>• Carburateur defect</li> <li>• Interne storing</li> </ul>	<ul style="list-style-type: none"> <li>• Hoeveelheid brandstof controleren</li> <li>• Brandstofleiding op knikken of beschadigen controleren</li> <li>• Benzinefilter reinigen resp. vervangen</li> <li>• Bougie reinigen of vervangen.</li> <li>• Fabrikant, resp. bevoegde klantenservice opzoeken</li> <li>• Fabrikant, resp. bevoegde klantenservice opzoeken</li> </ul>
Heggenschaar snijdt met onderbrekingen	<ul style="list-style-type: none"> <li>• Interne storing</li> <li>• In-/uitschakelaar defect</li> </ul>	<ul style="list-style-type: none"> <li>• Fabrikant, resp. bevoegde klantenservice opzoeken</li> <li>• Fabrikant, resp. bevoegde klantenservice opzoeken</li> </ul>
Motor draait, snijvoorziening blijft staan	<ul style="list-style-type: none"> <li>• Snijvoorziening blokkeert</li> <li>• Interne storing</li> <li>• Koppeling defect</li> </ul>	<ul style="list-style-type: none"> <li>• Voorwerp verwijderen</li> <li>• Fabrikant, resp. bevoegde klantenservice opzoeken</li> <li>• Fabrikant, resp. bevoegde klantenservice opzoeken</li> </ul>
Snijvoorziening wordt heet	<ul style="list-style-type: none"> <li>• Ontbrekende smering =&gt; wrijving</li> <li>• Te geringe glijspeling</li> <li>• Snijvoorziening is stomp</li> </ul>	<ul style="list-style-type: none"> <li>• Oliën van de snijvoorziening</li> <li>• Glijspeling instellen</li> <li>• Snijvoorziening laten scherpen</li> </ul>









**Indice:****Pagina:**

1.	Introduzione	55
2.	Descrizione dell'apparecchio	55
3.	Prodotto ed accessori in dotazione	55
4.	Utilizzo proprio	56
5.	Disposizioni di sicurezza	56
6.	Caratteristiche tecniche	58
7.	Prima della messa in funzione	58
8.	Montaggio ed azionamento	59
9.	Istruzioni di lavoro	59
10.	Manutenzione	61
11.	Stoccaggio & Trasporto	62
12.	Smaltimento e riciclaggio	62
13.	Risoluzione dei guasti	63
14.	Dichiarazione di conformità	91
15.	Certificato di Garanzia	92

## Spiegazione dei simboli sull'apparecchio

	(IT)	Avvertimento – Per ridurre il rischio di lesioni leggete le istruzioni per l'uso!
	(IT)	Avviso! In caso di inosservanza delle istruzioni, sussiste un possibile pericolo di morte, lesioni o danni allo strumento
	(IT)	Indossare calzature rigide!
	(IT)	Portare cuffie antirumore e occhiali protettivi!
	(IT)	Indossare guanti da lavoro
	(IT)	Attenzione: pericolo di lesioni! Non allungare mai le mani nei pressi delle lame. Non toccare mai la lama durante il funzionamento o le operazioni con lo strumento.
	(IT)	Non mettere l'apparecchio in funzione in caso di pioggia o in condizioni di umidità. Pericolo di scossa elettrica!
	(IT)	Il prodotto è conforme alle direttive europee in vigore.

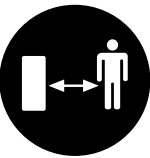
## Spiegazione dei simboli sull'apparecchio

		Attenzione! La benzina è facilmente infiammabile. Evitare di fumare e la presenza di fiamme o scintille libere vicino al carburante.
		Leva di avviamento (valvola dell'aria) "avviamento a freddo"
		Leva di avviamento (valvola dell'aria) "avviamento a caldo e utilizzo"
		Attenzione! Il personale non interessato deve essere tenuto lontano dall'area di lavoro!

## 1. Introduzione

### FABBRICANTE:

#### scheppach

Fabrikation von Holzbearbeitungsmaschinen GmbH  
Günzburger Straße 69  
D-89335 Ichenhausen

### EGREGIO CLIENTE,

Le auguriamo un piacevole utilizzo del Suo nuovo apparecchio.

### STIMATO CLIENTE,

Le auguriamo buon lavoro e tanto successo con la Sua nuova macchina **Workzone**.

#### Avvertenza:

Ai sensi della legge sulla responsabilità dei prodotti attualmente in vigore, il fabbricante non è responsabile per eventuali danni che si dovessero verificare a questa apparecchiatura o a causa di questa in caso di:

- utilizzo improprio,
- inosservanza delle istruzioni per l'uso,
- riparazioni effettuate da specialisti terzi non autorizzati,
- installazione e sostituzione di ricambi non originali,
- utilizzo non conforme,

#### Da osservare:

Prima del montaggio e della messa in funzione, leggere tutto il testo delle istruzioni per l'uso.

Le presenti istruzioni per l'uso le consentono di conoscere l'utensile elettrico e di sfruttare le sue possibilità d'impiego conformi.

Le istruzioni per l'uso contengono avvertenze importanti su come utilizzare l'utensile elettrico in modo sicuro, corretto ed economico e su come evitare i pericoli, risparmiare sui costi di riparazione, ridurre i tempi di inattività ed aumentare l'affidabilità e la durata dell'utensile elettrico.

Oltre alle disposizioni di sicurezza contenute nelle qui presenti istruzioni per l'uso, è necessario altresì osservare le norme in vigore nel proprio Paese per l'utilizzo dell'utensile elettrico.

Conservare le istruzioni per l'uso vicino all'utensile elettrico, protette da sporcizia e umidità in una copertina di plastica. Esse devono essere attentamente lette e scrupolosamente osservate da tutti gli operatori prima di iniziare il lavoro.

Sull'utensile elettrico possono lavorare soltanto persone che sono state istruite sul suo uso e sui pericoli ad esso collegati. L'età minima richiesta per gli operatori deve essere assolutamente rispettata.

Oltre agli avvisi di sicurezza contenuti nelle presenti istruzioni per l'uso e alle disposizioni speciali in vigore nel proprio Paese, devono essere rispettate le regole tecniche generalmente riconosciute per l'esercizio di macchine di lavorazione del legno.

Non ci assumiamo alcuna responsabilità in caso di incidenti o danni dovuti al mancato rispetto delle presenti istruzioni e delle avvertenze di sicurezza.

## 2. Descrizione dello strumento (Fig 1)

1. Lama di taglio
2. Protezione delle mani
3. Maniglia anteriore
4. Leva di avvio (valvola dell'aria)
5. Fune del motorino di avviamento
6. Interruttore on/off
7. Blocco della leva dell'acceleratore
8. Coperchio del filtro dell'aria
9. Vite ad alette
10. Nottolino di lubrificazione
11. Pompa del carburante
12. Coperchio serbatoio
13. Valvola a saracinesca
14. Leva dell'acceleratore
15. Maniglia posteriore
16. Pipetta della candela

## 3. Prodotto ed accessori in dotazione

Aprite l'imballaggio e togliete con cautela l'apparecchio dalla confezione.

Togliete il materiale d'imballaggio e anche i fermi di trasporto / imballo (se presenti).

Controllate che siano presenti tutti gli elementi forniti. Verificate che l'apparecchio e gli accessori non presentino danni dovuti al trasporto.

Se possibile, conservate l'imballaggio fino alla scadenza della garanzia.

- Prima dell'impiego, familiarizzare con l'apparecchio con l'aiuto delle istruzioni per l'uso.
- Utilizzare solo pezzi originali per quanto riguarda accessori e pezzi di ricambio o soggetti ad usura. È possibile acquistare i pezzi di ricambio presso il proprio - rivenditore specializzato.
- In caso di ordinazioni, indicare i nostri codici di articoli, il tipo e l'anno di costruzione dell'apparecchio.

#### ⚠ ATTENZIONE

L'apparecchio e il materiale di imballaggio non sono giocattoli per bambini! I bambini non devono giocare con i sacchetti di plastica, pellicole e piccole parti! Sussiste il pericolo di ingerimento e soffocamento!

Tosasiepi a benzina  
Protezione dalle lame  
Chiave candela di accensione  
Serbatoio di miscelazione  
Materiale di montaggio  
Istruzioni per l'uso

## 4. Impiego conforme alla destinazione d'uso

La macchina è conforme alla Direttiva Macchine CE in vigore.

Prima di iniziare l'attività, è necessario che tutti i dispositivi di protezione e di sicurezza siano montati sulla macchina.

Questo tosasiepi è concepito per tagliare siepi o simili morbidi e appena cresciuti. Non è adatto al taglio di rami, legno duro o altri materiali potenzialmente tagliabili. La macchina è concepita per l'utilizzo esclusivo da parte di un'unica persona.

La persona addetta è responsabile, nell'area di lavoro, per la sicurezza di terzi.

Osservare tutte le avvertenze di sicurezza e le indicazioni di pericolo presenti sulla macchina.

Mantenere leggibili tutte le avvertenze di sicurezza e le indicazioni di pericolo presenti sulla macchina.

Utilizzare la macchina solo in perfette condizioni tecniche e secondo le disposizioni, attenendosi alle istruzioni d'uso nella piena consapevolezza dei rischi e delle norme di sicurezza!

In particolare provvedere immediatamente a (far) riparare qualsiasi guasto in grado di compromettere la sicurezza! Le disposizioni di sicurezza, lavoro e manutenzione del produttore e le misure indicate nei Dati tecnici devono essere rispettate.

Le disposizioni antinfortunistiche in vigore e tutte le altre normative tecniche di sicurezza generalmente riconosciute devono essere rispettate.

La macchina può essere utilizzata, sottoposta a manutenzione o riparata soltanto da persone specializzate che abbiano familiarità con essa e siano state istruite sui pericoli. Modifiche arbitrarie alla macchina escludono la responsabilità del produttore per i danni che ne derivano.

La macchina può essere utilizzata soltanto con accessori e utensili originali del produttore.

Qualsiasi uso diverso risulta non conforme alla destinazione d'uso. Il produttore non si assume alcuna responsabilità per i danni risultanti da tale uso; il rischio è esclusivamente a carico dell'utilizzatore.

Il tosasiepi è destinato ad essere utilizzato soltanto per tagliare siepi, cespugli e arbusti. Un utilizzo diverso da quanto indicato nelle presenti istruzioni per l'uso, può danneggiare il tosasiepi o provocare gravi lesioni all'utilizzatore ed è pertanto escluso espressamente dall'elenco delle possibili applicazioni.

Lo strumento non può essere utilizzato a scopo commerciale, artigianale o industriale.

Qualora non si sia certi della sicurezza di una certa condizione di lavoro, non operare con la macchina.

**AVVERTENZA! Si prega, per la propria sicurezza personale, di leggere il presente manuale prima della messa in funzione dello strumento e di prendere visione delle avvertenze generali di sicurezza. Qualora lo strumento sia affidato a terzi, allegare sempre queste istruzioni per l'uso.**

Si prega di notare che i nostri apparecchi non sono stati costruiti per uso commerciale, artigianale o industriale. Non si assume alcuna responsabilità se l'apparecchio è impiegato nel quadro di un'attività commerciale, artigianale, industriale o simili.

## 5. Disposizioni di sicurezza

### Utilizzo sicuro

Prima della messa in funzione di questo prodotto leggere ed osservare le seguenti indicazioni e le normative di sicurezza valide nel rispettivo Paese, in maniera tale da proteggere gli altri e se stessi da possibili infortuni.

Conservare queste indicazioni di sicurezza (manuale d'istruzioni per l'uso) sempre insieme al taglia siepi.

Il taglia siepi può essere utilizzato esclusivamente da persone con sufficiente esperienza.

Cedere o prestare il taglia siepi solo a persone che abbiano dimestichezza con il taglia siepi ed il suo uso.

Consegnare sempre anche il manuale d'istruzioni per l'uso insieme alla macchina.

Gli interventi di riparazione sull'apparecchio devono essere eseguiti dal produttore o dalle aziende incaricate da quest'ultimo.

### Utilizzatore inesperto

Chi utilizza il taglia siepi per la prima volta deve aver seguito un addestramento pratico sull'uso del taglia siepi e dell'attrezzatura per la protezione personale eseguito da una persona esperta.

- Agire con la massima attenzione. Prestare attenzione a quanto si sta per fare. Lavorare con coscienza. Non utilizzare l'apparecchio se si è stanchi o sotto l'influsso di droghe, alcool o medicinali. Un momento di disattenzione durante l'uso dell'apparecchio potrebbe infatti causare lesioni serie.
- Prima dell'uso, acquisire familiarità con l'apparecchio facendo riferimento alle istruzioni per l'uso. Utilizzatori non sufficientemente informati possono mettere in pericolo se stessi e altre persone a causa di un utilizzo improprio.
- Non utilizzare l'apparecchio per scopi diversi da quelli prescritti (vedere „Utilizzo conforme alla finalità d'uso“).
- Evitare di assumere posizioni anomale. Accertarsi di avere una posizione stabile e mantenere in ogni momento l'equilibrio.
- Indossare indumenti di lavoro appropriati:
  - non indossare indumenti ampi o gioielli che potrebbero incastrarsi nelle parti mobili
  - guanti e scarpe antiscivolo
  - una retina per raccogliere i capelli lunghi
- Indossare abbigliamento per la protezione personale:
  - cuffie di protezione
  - occhiali protettivi o maschera
  - guanti da lavoro
  - calzature di sicurezza
  - casco omologato nelle situazioni in cui occorre prendere in considerazione l'eventualità di lesioni al capo.
- Consigliamo di indossare una protezione per gli arti inferiori e un giubbino di sicurezza.
- Tenere la zona di lavoro in ordine! Il disordine potrebbe causare incidenti.
- Tenere in considerazione gli influssi ambientali:
  - Non esporre il taglia siepi alla pioggia.
  - Non usare il taglia siepi in ambienti umidi o bagnati;
  - Sospendere il lavoro in caso di condizioni atmosferiche sfavorevoli (pioggia, neve, ghiaccio, vento) – pericolo di incidenti elevato!
  - Garantire un'illuminazione adeguata



- Non utilizzare il tagliasiepi vicino a liquidi o gas infiammabili.
- Familiarizzare con l'ambiente di lavoro e fare attenzione ai possibili pericoli che potrebbero non essere avvertiti a causa del rumore del motore.
- Non lasciare mai il tagliasiepi incustodito.
- Nelle pause di lavoro il tagliasiepi deve essere posizionato in modo che non sia pericoloso. Assicurarsi che persone non autorizzate non abbiano accesso al tagliasiepi
- Il tagliasiepi non può essere utilizzato da persone di età inferiore ai 18 anni.
- Tenere lontane eventuali altre persone.
- L'utilizzatore è responsabile dei sinistri o pericoli che si verificano nei confronti di terze persone o delle relative proprietà.
- L'utilizzatore è responsabile nei confronti di terzi nella zona di lavoro.
- Tenere lontani i bambini dalla zona di lavoro.
- Non lasciare che altre persone, in particolare i bambini, tocchino l'utensile o il motore. Tenere queste persone lontane dalla zona di lavoro.
- Non utilizzare dispositivi di taglio consumati, scheggiati o danneggiati.
- Iniziare il taglio solo quando l'utensile di taglio gira.
- Non sovraccaricare la macchina! Si lavora al meglio e nella massima sicurezza nel campo di potenza specificato.
- Mettere in funzione l'apparecchio solo con i dispositivi di protezione completi e correttamente montati; sulla macchina non modificare nulla che potrebbe compromettere la sicurezza.
- Non modificare l'apparecchio o parti di esso.
- Non utilizzare lame che non corrispondono ai dati caratteristici specificati nelle presenti istruzioni per l'uso.

L'impiego di altri utensili e accessori potrebbe implicare il pericolo di infortuni per l'utilizzatore.

- Spegnere la macchina e disinserire il connettore dalla candela di accensione nei seguenti casi:
  - contatto del tagliasiepi con suolo, pietre, chiodi o altri corpi estranei;
    - controllare se l'apparecchio è danneggiato.
  - interventi di riparazione
  - interventi di manutenzione e pulizia
  - eliminazione di anomalie tra cui rientra anche il bloccaggio delle lame)
  - trasporto e stoccaggio
  - abbandono del tagliasiepi (anche per interruzioni di breve durata).
- Curare il tagliasiepi con grande attenzione:
  - conservare gli utensili affilati e puliti per poter lavorare meglio e con maggiore sicurezza
  - mantenere le maniglie asciutte e libere da olio e grasso
  - Attenersi alle norme di manutenzione.
- Controllare se la macchina presenta danneggiamenti
  - Prima di riutilizzare la macchina, è necessario verificare attentamente se le protezioni funzionano in modo corretto e secondo le disposizioni.
  - Controllare se le parti mobili funzionano in modo ottimale senza bloccarsi o se vi sono delle parti danneggiate. Per assicurare un funzionamento ottimale del tagliasiepi, tutte le parti devono essere montate in modo corretto e soddisfare tutte le condizioni previste.

- Le protezioni e le parti danneggiate devono essere riparate o sostituite a regola d'arte da parte di un'officina specializzata autorizzata, a meno che le istruzioni per l'uso non prevedano qualcosa di diverso.
- Sostituire le etichette di sicurezza danneggiate o illeggibili.
- Non lasciare inserita alcuna chiave per utensili! Prima dell'accensione, controllare sempre che la chiave e gli utensili di regolazione siano stati rimossi.
- Conservare i dispositivi inutilizzati in un luogo asciutto e chiuso lontano dalla portata dei bambini.
- Non eseguire nessuna riparazione alla macchina se non si possiede un'adeguata preparazione. Non eseguire nessun'altra riparazione che non sia contemplata nel capitolo "Manutenzione", ma rivolgersi direttamente al produttore o al centro di assistenza autorizzato.

Le riparazioni su altri componenti della macchina devono essere eseguite dal costruttore o da uno dei suoi centri di assistenza.

Utilizzare solo pezzi di ricambio originali. L'utilizzo di pezzi di ricambio e di accessori diversi potrebbe causare incidenti per l'utente. Il costruttore declina ogni responsabilità per i danni da ciò risultanti.

#### Uso di carburanti in sicurezza

I carburanti e i vapori combustibili sono infiammabili e possono provocare gravi danni in caso di inalazione e contatto con la pelle. Quando si maneggia il carburante occorre procedere con cautela e assicurare una buona ventilazione.

- Spegnere il motore prima di fare rifornimento al tagliasiepi e lasciare raffreddare l'apparecchio
- Durante il rifornimento non fumare ed evitare fiamme libere.
- Indossare i guanti durante il rifornimento.
- Il rifornimento non deve avvenire in locali chiusi (pericolo di esplosione).
- Fare attenzione a non versare il carburante o l'olio. Pulire subito il tagliasiepi se si è versato carburante o olio. Cambiare subito gli indumenti se si sono bagnati con carburante o olio.
- Assicurarsi che il carburante non penetri nel terreno.
- Richiudere con cura il tappo del serbatoio dopo il rifornimento e assicurarsi che non si allenti durante il funzionamento.
- Accertarsi che il coperchio del serbatoio e i tubi della benzina siano a tenuta stagna. Se si rilevano difetti di tenuta, non mettere in funzione l'apparecchio.
- Trasportare e stoccare i carburanti solo in appositi recipienti idonei e contrassegnati.
- Tenere i carburanti fuori dalla portata dei bambini.
- Non trasportare e stoccare i carburanti nei pressi di sostanze combustibili o facilmente infiammabili, scintille o fiamme libere.
- Per avviare l'apparecchio portarsi ad almeno tre metri di distanza dal punto di rifornimento
- Per minimizzare il pericolo di incendio tenere il motore e il silenziatore liberi da residui di taglio, foglie e lubrificanti!

#### Rischi residui

Anche in caso di utilizzo conforme e nonostante l'osservanza di tutte le norme di sicurezza pertinenti, potrebbero comunque sussistere dei rischi residui dovuti alla costruzione specifica per la finalità d'uso prevista.

I rischi residui possono essere ridotti al minimo attendendosi scrupolosamente a tutte le norme di sicurezza e usando l'apparecchio in modo conforme alla finalità d'uso.

Attenzione e cautela riducono il rischio di lesioni alle persone e danni alle cose.

- Lesioni a causa della proiezione di pezzi.
- Rottura e proiezione di pezzi delle lame.
- Pericolo di intossicazione da monossido di carbonio durante l'utilizzo dell'apparecchio in locali chiusi o poco ventilati.
- Pericolo di ustioni in caso di contatto con componenti caldi.
- Danni all'udito in caso di lavori di lunga durata senza apposite protezioni.

**Nonostante tutte le contromisure adottate, potrebbero comunque venirsi a creare dei chiari rischi residui.**

## 6. Dati tecnici

HTH250/240P	
Dati tecnici	
Dati di taglio del tosasiepi	
Tipo di motore	Motore a 2 tempi, raffreddato ad aria
Cilindrata ccm	25,4
Potenza nominale del motore kW	0,7
Numero di giri a vuoto $n_v/\text{min}^{-1}$	3400
Max. numero di giri del motore $\text{min}^{-1}$	9500
Volume del serbatoio della benzina l	0,6
Rapporto di miscelazione (carburante/olio a due tempi)	40:1
Lunghezza di taglio mm	600
Max. spessore di taglio mm	27
Dimensioni Lun./Lar./Alt. mm	1165/230/220
Lunghezza della lama mm	690
Peso kg	5,9

Salvo modifiche tecniche!

Informazioni relative allo sviluppo di rumore misurato in base alle norme in vigore:

Pressione acustica  $L_{pA} = 96 \text{ dB(A)}$

Potenza acustica  $L_{WA} = 108 \text{ dB(A)}$

Incertezza di misura  $K_{pA} = 3 \text{ dB(A)}$

Indossare una protezione per l'udito.

L'esposizione al rumore può provocare la perdita dell'udito.

Vibrazioni (maniglia reale)  $A_{hv} = 6,9 \text{ m/s}^2$

Incertezza di misura  $K_{hv} = 1,5 \text{ m/s}^2$

## 7. Prima della messa in funzione

Il tagliasiepi viene fornito senza miscela di carburante. Riempire il tagliasiepi come descritto nel paragrafo „Rifornimento“.

### Rifornimento

- L'apparecchio è alimentato da una miscela di normale benzina (senza piombo) e olio per motore a due tempi.

**Prestare la massima attenzione quando si maneggia benzina e olio. Non è consentito fumare e usare fiamme libere (pericolo di esplosione).**

### Benzina:

numero minimo di ottani 91 RON, senza piombo

- Non utilizzare benzina con piombo, diesel o altri carburanti non consentiti
- Non utilizzare benzina con un numero di ottani inferiore a 91 RON. Le alte temperature del motore potrebbero provocare gravi danni al motore.
- Se il motore funziona costantemente ad alto regime, utilizzare benzina con un numero di ottani superiore.
- Per salvaguardare l'ambiente si raccomanda di utilizzare benzina senza piombo.

### Olio per motore a due tempi:

in base alla specifica JASO FC o ISO EGD

### Non utilizzare

- olio per motori fuori bordo a quattro tempi o a due tempi raffreddati ad acqua.
- miscele pronte delle stazioni di rifornimento.

### Miscelazione

Rapporto miscela: 40:1

Benzina Olio per motore a due tempi 2,5% (40:1)

1 litri 0,025 litri

2 litri 0,05 litri

5 litri 0,125 litri

10 litri 0,25 litri

- Controllare con precisione il dosaggio dell'olio poiché se la quantità di carburante è modesta, un leggero scostamento nella quantità d'olio può incidere in modo significativo sul rapporto di miscela.
- Non cambiare il rapporto di miscela: in caso contrario, si producono maggiori quantità di residui di combustione, aumenta il consumo di carburante, diminuiscono le prestazioni o si danneggia il motore.

Mescolare benzina e olio in un apposito recipiente pulito, idoneo e contrassegnato. Utilizzare un recipiente per carburante dotato di dispositivo antiribocco.

1. Dapprima riempire con metà benzina da miscelare.
2. Poi riempire con tutto l'olio necessario.
3. Agitare la miscela di carburante.
4. Aggiungere il quantitativo rimanente di benzina.

I carburanti hanno un periodo di conservazione limitato e sono soggetti a deperimento. Carburanti e miscele stoccati per un periodo troppo lungo possono provocare problemi di avviamento. Pertanto, miscelare solo la quantità di carburante che serve.

Stoccare i carburanti solo in appositi recipienti idonei e contrassegnati. Conservare i recipienti in un luogo asciutto e sicuro.

**Assicurarsi che i recipienti siano conservati fuori dalla portata dei bambini.**

Attenzione! Verificare prima della messa in funzione come mettere l'apparecchio rapidamente fuori servizio in caso di emergenza!

### Rifornimento del tagliasiepi

- Spegnere il motore e lasciarlo raffreddare!
- Indossare guanti di protezione!

- Evitare il contatto con la pelle e gli occhi!!
  - Rispettare tassativamente quanto indicato nella sezione „Uso di carburanti in sicurezza“.
1. Effettuare il rifornimento del tagliasiepi solo all'aperto o in locali sufficientemente aerati.
  2. Pulire l'area attorno al punto di riempimento. La presenza di impurità nel serbatoio provoca anomalie nel funzionamento.
  3. Agitare di nuovo il recipiente con la miscela prima di riempire il serbatoio.
  4. Aprire con cautela il tappo del serbatoio (12) per eliminare l'eventuale sovrappressione presente.
  5. Immettere con cautela la miscela di carburante fino al bordo inferiore del bocchettone di riempimento.
  6. Richiudere il tappo del serbatoio. Assicurarsi che il tappo del serbatoio chiuda ermeticamente
  7. Pulire il tappo del serbatoio e la superficie attorno.
  8. Verificare la tenuta del serbatoio e dei tubi del carburante.
  9. Azionare eventualmente la pompa di alimentazione del carburante (11).
  10. Prima di avviare il motore portarsi ad almeno tre metri di distanza dal punto di rifornimento.

## 8. Montaggio ed azionamento

Non mettere in funzione l'apparecchio senza avere prima letto le presenti istruzioni per l'uso, avere osservato tutte le norme specificate e avere montato l'apparecchio correttamente in tutte le sue parti!

- Assicurarsi che l'interruttore ON/OFF (6), il blocco della leva del gas (7) e la leva del gas (14) funzionino correttamente.
- Il tagliasiepi può essere avviato solo se è completamente assemblato.
- Sostenere il tagliasiepi durante l'avviamento e tenerlo ben fermo. Assicurarsi che l'utensile non abbia ostacoli.

### Per avviare il tagliasiepi:

1. Tenere a distanza i materiali combustibili.
2. Mantenere una posizione stabile.
3. Posizionare il tagliasiepi a terra davanti a sé, il dispositivo di taglio non deve essere rivolto verso il corpo.
4. Mettere la punta del piede destro nella maniglia posteriore.
5. Afferrare la maniglia anteriore con la mano sinistra.

### Avvio a freddo del motore

1. Portare l'interruttore ON/OFF (6) in posizione „I“.
2. Premere ripetutamente con attenzione sulla pompa del carburante (11) fino a quando non arriva del carburante nella pompa.
3. Spingere la leva di avvio (valvola dell'aria) (4) su „Avviamento a freddo“.
4. Tirare fuori lentamente la fune del motorino di avviamento sulla maniglia di avvio (5) fino a quando non si avverte una resistenza.
5. Tirare rapidamente la fune di avvio per poi rilasciarla. Non tirare fuori completamente la fune di avvio e non lasciare che la maniglia di avvio colpisca il motore quando ritorna indietro.

6. Spingere la leva di avvio (valvola dell'aria) (4) su „Avviamento a caldo e funzionamento“ non appena il motore si è messo in moto.
7. Lasciare funzionare lo strumento per circa un minuto al minimo prima di iniziare i lavori.

### Arresto del motore

1. Rilasciare la leva dell'acceleratore (14).
2. Portare l'interruttore ON/OFF (6) in posizione „0“.

### Avvio a caldo del motore

1. Portare l'interruttore ON/OFF (6) in posizione „I“.
2. Spingere la leva di avvio (valvola dell'aria) (4) su „Avviamento a caldo e funzionamento“.
3. Tirare fuori la fune del motorino di avviamento sulla maniglia di avvio (5) fino a quando non si mette in moto.

### Blocco leva gas:

1. Afferrare il tagliasiepi per la maniglia posteriore (15) e premere il blocco della leva del gas (7).
2. Impugnare con l'altra mano la maniglia anteriore (3).
3. Premere la leva del gas (14).
4. Si aziona l'utensile di taglio.

- Rilasciando la leva del gas, l'utensile di taglio si arresta e il motore gira al minimo.

Se l'utensile rimane in funzione nonostante la leva del gas sia stata rilasciata, il numero di giri al minimo deve ridursi. (Vedere „Manutenzione“)

### Regolazioni sul tosasiepi

#### Regolazione della maniglia posteriore (15)

Per semplificare il comando del tosasiepi, è possibile regolare la maniglia posteriore in 3 diverse posizioni di lavoro.

- Durante la regolazione, non si deve azionare la leva dell'acceleratore (14).

1. Tenere stretto il tosasiepi con la mano sinistra sulla maniglia anteriore (3)..
2. Premere sulla valvola a saracinesca (13) e ruotare la maniglia nella posizione desiderata.
3. Lassen Sie den Schieber (13) los. Achten Sie Rilasciare la valvola a saracinesca (13). Assicurarsi che il sistema di sblocco si reinnesti e che la maniglia sia fissata in modo sicuro.

## 9. Istruzioni di lavoro

Prima della messa in funzione e regolarmente durante il lavoro con il tagliasiepi, eseguire i seguenti controlli:

- Il tagliasiepi è montato completamente e correttamente? Accertarsi che tutti i dadi e le viti siano ben stretti.
  - Viti dell'utensile di taglio: Vedere „Manutenzione“
- Il tagliasiepi si trova in uno stato accettabile e sicuro?
  - Tutte le funzioni di sicurezza sono a posto?
- Il serbatoio della benzina è pieno?
- Il dispositivo di taglio è integro e affilato?
- Il motore e il silenziatore sono privi di depositi, foglie o lubrificante colato?
- L'impugnatura è pulita e asciutta, nonché priva di olio, grasso e resina?

- La postazione di lavoro è priva di pericoli di inciampo?
- È stata indossata l'attrezzatura protettiva necessaria?
- Sono state lette e comprese tutte le istruzioni?
- La leva del gas è scorrevole e il pulsante di bloccaggio funzionante?
- L'interruttore ON/OFF è funzionante?
- L'utensile di taglio quando è al minimo rimane sempre fermo?

Se il dispositivo di taglio gira al minimo, il numero di giri al minimo deve ridursi (vedere "Impostazione del numero di giri al minimo").

- Accertarsi che gli ingranaggi siano sufficientemente lubrificati (vedere "Manutenzione" sotto).

### **Comportamento generale durante l'uso del taglia-siepi**

- Non lavorare mai da soli. Per i casi di emergenza una persona deve rimanere nelle immediate vicinanze affinché possa udire le richieste d'aiuto.
- Tenere lontani bambini, persone e animali dall'area di lavoro (distanza min.15 m).
- Non lavorare mai su neve, ghiaccio o altra superficie liscia: pericolo di scivolamento.
- Non lavorare mai in condizioni d'illuminazione insufficiente (ad es. in caso di nebbia, pioggia, nevischio o all'imbrunire).
- Prima di tagliare, allontanare eventuali animali dalla siepe per non ferirli.
- Accertarsi che l'area di lavoro sia sicura e sgombra. Rimuovere gli oggetti che possono essere scagliati via dall'area di lavoro.
- Evitare di assumere posizioni anomale. Mantenere sempre l'equilibrio. Non lavorare con il busto proteso in avanti.
- Utilizzare il taglia-siepi solo con un supporto sicuro.
- Spegnerlo il taglia-siepi se si cambia zona.
- Tenere lontani mani e piedi dal dispositivo di taglio se sono in movimento.
- Tenere il taglia-siepi in modo da non inalare i gas di scarico. Non lavorare in locali chiusi
- Non utilizzare il taglia-siepi per sollevare o allontanare pezzi di legno o altri oggetti.
- Rimuovere assolutamente le parti estranee dalla siepe (ad es. fili metallici), in quanto potrebbero danneggiare il dispositivo di taglio del taglia-siepi.
- Impugnare il taglia-siepi sempre con entrambe le mani, la sinistra sulla maniglia anteriore e la destra su quella posteriore. Non lavorare mai con una sola mano.
- Quando si rilascia la leva del gas, l'utensile di taglio continua a girare per un breve periodo di tempo (movimento per inerzia).
- Cominciare a tagliare con l'utensile in funzione
- Non afferare mai con le mani il dispositivo di taglio durante il funzionamento.
- Non lavorare mai
  - con le braccia tese
  - in punti difficili da raggiungere
  - zu weit vorgebeugt
- Non lavorare mai con il taglia-siepi al di sopra dell'altezza delle spalle.
- Non toccare mai reti metalliche di recinzione o il suolo con l'utensile in funzione
- Spegnerlo il motore e disinserire il connettore di accensione

- se si notano cambiamenti evidenti nel funzionamento dell'apparecchio;
- per rimuovere pezzi incastrati;
- per controllare l'utensile qualora sia venuto a contatto con pietre, chiodi o altri oggetti duri;
- per eliminare le anomalie
- nelle pause
- prima di allontanarsi dal taglia-siepe.
- Non appoggiare il taglia-siepi surriscaldato nell'erba asciutta o su oggetti infiammabili.
- Prima di iniziare il lavoro assicurarsi che:
  - nell'area di lavoro non sostino altre persone o animali.
  - non ci siano ostacoli dietro l'utilizzatore mentre indietreggia.
  - vicino ai piedi l'area sia priva di corpi estranei, sterpaglia e rami;
  - sia garantita stabilità.

L'esposizione a vibrazioni troppo frequenti di persone affette da problemi di circolazione può causare danni al sistema nervoso o ai vasi sanguigni.

### **Le vibrazioni possono essere ridotte:**

- utilizzando guanti da lavoro resistenti e caldi.
- diminuendo il tempo di lavoro (effettuando varie pause di lunga durata).

Rivolgersi al proprio medico in caso di gonfiore delle dita, malessere o insensibilità della dita.

### **Uso del taglia-siepi**

Impugnare il taglia-siepi con entrambe le mani ad una distanza sicura dal corpo.

- Il diametro massimo di taglio dipende dal tipo di legno, dall'invecchiamento, dal tenore di umidità e dalla durezza della specie legnosa.
- Accorciare opportunamente i rami molto spessi con cesoie tagliarami prima di procedere al taglio della siepe.
- Il taglia-siepi può essere guidato in avanti e indietro o da un lato all'altro attraverso movimenti oscillatori.
- Tagliare prima i lati delle siepi e solo dopo il bordo superiore.
- Tagliare la siepe dal basso verso l'alto.
- Tagliare la siepe a forma trapezoidale.
- Tirare una corda sulla lunghezza della siepe se si desidera accorciare il bordo superiore della siepe in maniera uniforme.
- Tagliare in più passaggi se è necessario praticare una potatura vigorosa.

### **Il periodo ideale per la potatura:**

- latifoglie: giugno e ottobre
- conifere: aprile e agosto
- siepi a crescita rapida: da maggio, ogni 6 settimane circa

Fare attenzione ai nidi con le uova presenti nelle siepi. Posticipare la potatura della siepe o escludere quel tratto

In ogni caso rispettare tutte le norme di sicurezza.

## 10. Manutenzione

### Prima di ogni intervento di manutenzione e pulizia

- Spegner il motore
- Attendere l'arresto dell'utensile
- Staccare il connettore della candela di accensione (eccetto per le regolazioni del minimo).

### Non eseguire i lavori di manutenzione in prossimità di fiamme libere. Pericolo di incendio!

Gli interventi di manutenzione e pulizia più approfonditi rispetto a quelli descritti nel presente capitolo devono essere effettuati esclusivamente dal servizio di assistenza.

### I dispositivi di protezione rimossi per la manutenzione e la pulizia devono essere rimontati e controllati come prescritto.

Utilizzare solo pezzi originali. Pezzi diversi potrebbero causare danni e lesioni imprevedibili.

Indossare guanti per evitare possibili lesioni.

Per garantire un uso prolungato ed affidabile del tagliaiepi, eseguire regolarmente i seguenti interventi di manutenzione.

### Verificare che il tagliaiepi non presenti danneggiamenti visibili come

- fissaggi allentati
- componenti usurati o danneggiati
- utensile storto, rotto o danneggiato
- tappo del serbatoio e tubi del carburante non ermetici

### Dopo ogni uso controllare quanto segue

- usura, in particolare il margine di scorrimento dell'utensile.
- coperture o dispositivi di protezione montati correttamente e intatti.

Le riparazioni necessarie o gli interventi di manutenzione devono essere eseguiti prima dell'uso del tagliaiepi.

### Regolazione dell'utensile di taglio

Correggere il margine di scorrimento se i pezzi tagliati si incastrano o se il margine è aumentato a seguito della normale usura dell'utensile dopo prolungato utilizzo.

Per ottenere buone prestazioni, il margine di scorrimento tra le lame e la piastra guida deve essere regolato correttamente.

Procedere come indicato di seguito:

1. Allentare i dadi (A) sul lato superiore dell'utensile.
2. Stringere leggermente le viti (B) sul lato inferiore (eventualmente allentarle prima un poco).
3. Rigidare la vite di un quarto fino a mezzo giro in senso antiorario.
4. Tenere la vite con il cacciavite e stringere i dadi saldamente.

Il margine di scorrimento è regolato correttamente se si riesce a muovere facilmente con la mano il disco sotto la testa della vite.

5. Lubrificare l'utensile con olio lubrificante ecologico.

Un margine di scorrimento troppo ridotto provoca il surriscaldamento con conseguenti danneggiamenti dell'apparecchio.

### Lubrificazione degli ingranaggi

Lubrificare gli ingranaggi ogni 10-20 ore di esercizio.

1. Applicare l'ingrassatore al raccordo di lubrificazione (10).
2. Iniettare un po' di grasso.

### Impostazione del numero di giri al minimo

Se l'utensile continua a girare al minimo, correggere il minimo.

1. Fare riscaldare il motore per 3 – 5 minuti (non a un numero di giri elevato!).
2. Girare la vite di regolazione (C):

#### in senso orario

- il minimo aumenta (+)

#### in senso antiorario

- il minimo si abbassa (-)

Rivolgersi al produttore se l'utensile continua a girare al minimo.

Sospendere assolutamente il lavoro!

### Pulizia/sostituzione del filtro aria

Pulire periodicamente il filtro dell'aria da polvere e sporco per prevenire

- difficoltà di avviamento,
- prestazioni ridotte
- consumo eccessivo di carburante

Pulire il filtro dell'aria ca. ogni 8 ore di esercizio o con maggior frequenza se l'ambiente è particolarmente esposto a polvere.

1. Portare la leva di avviamento (valvola dell'aria) (4) su affinché non penetri nessuna particella di sporco nel carburatore.
2. Rimuovere il coperchio del filtro aria (8).
3. Estrarre il filtro aria (D).
4. Lavare il filtro dell'aria con acqua saponata tiepida. Non soffiare sulle particelle di sporco, ciò potrebbe provocare lesioni agli occhi!
5. Pulire il vano del filtro aria con un pennello.
6. Fare asciugare bene il filtro aria e inserirlo nuovamente.
7. Ricollocare il coperchio del filtro aria.

Sostituire periodicamente il filtro dell'aria.

### I filtri aria danneggiati devono essere sostituiti immediatamente.

### Pulizia / sostituzione del filtro benzina

Controllare il filtro benzina (9) all'occorrenza. Il filtro benzina intasato impedisce l'apporto di carburante. Aprire il tappo del serbatoio (10) ed estrarre dall'apertura il filtro benzina con un filo metallico a forma di gancio.

- leggermente sporco
  - estrarre il filtro benzina dal tubo del carburante e pulire il filtro con del cherosene
- molto sporco
  - sostituire il filtro benzina

### Controllo / sostituzione della candela di accensione

Non toccare la candela di accensione (18) o l'attacco della candela (17) quando il motore è in funzione. Alta tensione!

Pericolo di ustioni se il motore è caldo. Indossare guanti di protezione!

Controllare periodicamente la candela di accensione e la distanza degli elettrodi.

Procedere come indicato di seguito:

1. Staccare il connettore dalla candela di accensione.
2. Svitare la candela di accensione con la chiave a tubo acclusa.

La distanza tra gli elettrodi deve essere da 0,6 a 0,7 mm.

Pulire la candela di accensione se è sporca.

Sostituire la candela di accensione:

- ogni mese se l'uso è regolare
- se l'elemento isolante è danneggiato
- se gli elettrodi sono molto usurati
- se gli elettrodi sono intasati o sporchi d'olio

### Controllo della scintilla di accensione

1. Staccare il connettore dalla candela di accensione.
  2. Svitare la candela di accensione con la chiave a tubo acclusa.
  3. Svitare la candela di accensione.
  4. Inserire con forza il connettore della candela di accensione.
  5. Premere la candela di accensione con le pinze isolate contro il corpo del motore (non vicino al foro per la candela)
  6. Portare l'interruttore ON/OFF in posizione "START".
  7. Tirare con forza la fune di avviamento afferrando la maniglia.
- Per un funzionamento ottimale, deve essere visibile la scintilla tra gli elettrodi

### Silenziatore / apertura di scarico

Non riserrare le viti del silenziatore se il motore è ancora caldo.

1. Controllare periodicamente che le viti del silenziatore (H) non si siano allentate.
  - Se sono lente, stringerle manualmente.
2. Pulire periodicamente l'apertura di scarico (K).

### Cura

Pulire accuratamente il tagliaerba dopo ogni uso, in modo da preservare il funzionamento ottimale.

Indossare guanti protettivi durante la pulizia dell'utensile!

- Pulire l'alloggiamento con una spazzola morbida o uno straccio bagnato.  
Non utilizzare acqua, solventi e lucidanti.
- Assicurarsi che lo sfiato per il raffreddamento del motore non sia ostruito (pericolo di surriscaldamento).
- Pulire l'utensile regolarmente con una spazzola o un panno. Non pulire mai le lame con acqua (pericolo di corrosione!).
- Pulire e oliare regolarmente tutte le parti mobili.
- Non utilizzare mai grasso!
- Utilizzare olio ecologico.

### Schema di manutenzione

#### Operazione - Intervallo di manutenzione

Regolazione dell'utensile di taglio - all'occorrenza

Einstellen der Leerlaufdrehzahl - all'occorrenza

Stringere le viti del silenziatore - all'occorrenza

Pulire/sostituire il filtro benzina - all'occorrenza

Pulire/sostituire il filtro aria ogni 8 ore di esercizio (con maggior frequenza se l'ambiente è esposto a polvere)  
Lubrificare gli ingranaggi ogni 20 ore di esercizio, almeno 1 volta all'anno

## 11. Stoccaggio e trasporto

### Stoccaggio

Conservare gli strumenti inutilizzati con protezione delle lame aperta in un luogo chiuso e asciutto, fuori dalla portata dei bambini.

Prima di uno stoccaggio prolungato, attenersi a quanto segue, al fine di allungare la durata di vita del tagliaerba e garantirne un funzionamento fluido:

Eseguire una pulizia accurata.

Trattare tutte le parti in movimento con un olio ecologico. Non utilizzare grasso.

Spingere la protezione delle lame sul dispositivo di taglio.

Estrarre la pipetta della candela.

Scaricare completamente il carburante.

Smaltire il carburante residuo in modo conforme alle disposizioni (nel rispetto dell'ambiente).

Far funzionare a vuoto il carburatore.

### Trasporto

Per il trasporto dell'apparecchio spegnere il motore, attendere l'arresto completo dell'utensile e applicare il coprilama.

Trasportare l'apparecchio utilizzando la maniglia anteriore. Tenere l'utensile da dietro e tenere il silenziatore caldo lontano dal corpo.

Trasportare l'apparecchio esclusivamente nel bagagliaio di un autoveicolo o in un vano separato. Assicurare il tagliaerba contro il ribaltamento, i danni e la fuoriuscita di carburante.

## 12. Smaltimento e riciclaggio

Le indicazioni per lo smaltimento si rilevano dai pittogrammi applicati sull'apparecchio e/o sull'imballaggio. Smaltimento dell'imballaggio di trasporto L'imballaggio serve a proteggere il dispositivo da danni dovuti al trasporto.

I materiali dell'imballaggio sono di norma scelti nel quadro della tecnologia di smaltimento e della compatibilità ambientale, e sono pertanto riciclabili.

Riportare l'imballaggio all'interno del ciclo dei materiali per risparmiare materie prime e ridurre la produzione di rifiuti.

**Le parti dell'imballaggio (ad es. pellicole, Styropor®) possono essere pericolose per i bambini.**

**Sussiste il pericolo di soffocamento!**

Tenere le parti dell'imballaggio fuori dalla portata dei bambini e smaltirle più rapidamente possibile.

### 13. Possibili guasti

Guasto	Possibile causa	Eliminazione
Il tagliaerba non funziona	<ul style="list-style-type: none"> <li>• Assenza di carburante</li> <li>• Guasto nel tubo del carburante</li> <li>• Filtro benzina intasato</li> <li>• Candela di accensione difettosa</li> <li>• Carburatore difettoso</li> <li>• Guasto interno</li> </ul>	<ul style="list-style-type: none"> <li>• Verificare la quantità di carburante</li> <li>• Controllare che i tubi del carburante non siano schiacciati o danneggiati</li> <li>• Pulire o sostituire il filtro benzina</li> <li>• Sostituire la candela di accensione</li> <li>• Rivolgersi al produttore o al servizio d'assistenza competente</li> <li>• Rivolgersi al produttore o al servizio d'assistenza competente</li> </ul>
Il tagliaerba non funziona	<ul style="list-style-type: none"> <li>• Guasto internor</li> <li>• Interruttore di accensione/ spegnimento difettoso</li> </ul>	<ul style="list-style-type: none"> <li>• Rivolgersi al produttore o al servizio d'assistenza competente</li> <li>• Rivolgersi al produttore o al servizio d'assistenza competente</li> </ul>
Il motore funziona, l'utensile di taglio rimane fermo	<ul style="list-style-type: none"> <li>• Utensile di taglio bloccato</li> <li>• Guasto interno</li> <li>• Collegamento difettoso</li> </ul>	<ul style="list-style-type: none"> <li>• Rimuovere l'oggetto che blocca le lame</li> <li>• Rivolgersi al produttore o al servizio d'assistenza competente</li> <li>• Rivolgersi al produttore o al servizio d'assistenza competente</li> </ul>
L'utensile di taglio si riscalda	<ul style="list-style-type: none"> <li>• Assenza di lubrificazione → sfregamento</li> <li>• Margine di scorrimento troppo ridotto</li> <li>• Utensile di taglio consumato</li> </ul>	<ul style="list-style-type: none"> <li>• Oliare l'utensile di taglio</li> <li>• Regolare il margine di scorrimento</li> <li>• Far affilare l'utensile di taglio</li> </ul>

## Indhold:

## side:

1.	Indledning	67
2.	Enhed Beskrivelse	67
3.	Leveringsomfang	67
4.	Formålmæssig anvendelse	68
5.	Sikkerhedsoplysninger	68-69
6.	Tekniske data	70
7.	Inden start af udstyret	70
8.	Fastsættelse og drift	70 - 71
9.	Arbejdsinformationer	71 - 72
10.	Servicering	72 - 73
11.	Opbevaring & Transport	74
12.	Bortskaffelse og genbrug	74
13.	Fejludbedring	75
14.	Overensstemmelseserklæring	91
15.	Garantibevis	92



## Forklaring af symbolerne på instrumentet

	(DK)	Forsigtig - Læs betjeningsvejledningen for at mindske risikoen for personskader
	(DK)	Advarsel! Mulig livsfare ved manglende overholdelse; Risiko for personskade eller beskadigelse af værktøjet.
	(DK)	Brug sikkerhedssko!
	(DK)	Brug høreværn og beskyttelsesbriller!
	(DK)	Bær beskyttelseshands ker!
	(DK)	Pas på fare for kvæstelser! Stik aldrig fingrene ind i nærheden af knivene. Berør aldrig knivene, når apparatet tændes, eller når der arbejdes med apparatet..
	(DK)	Brug ikke apparatet, når det regner eller under fugtige betingelser. Fare for elektrisk stød!
	(DK)	Produktet er i overensstemmelse med gældende, europæiske direktiver.

## Forklaring af symbolerne på instrumentet

	(DK)	Pas på brandfarlige stoffer. Brand, åben ild og rygning er forbudt!
	(DK)	Starter (choke) "Koldstart"
	(DK)	Starter (choke) "varmstart og arbejde"
	(DK)	Pas på! Hold udenforstående personer væk fra arbejdsområdet!

## 1. Indledning

### PRODUCENT:

scheppach  
Fabrikation von Holzbearbeitungsmaschine GmbH  
Günzburger Straße 69  
D-89335 Ichenhausen

### KÆRE KUNDE,

Vi håber, at du er tilfreds med og har fornøjelse af din nye maskine.

Bemærk:

I henhold til gældende produktansvarsregler kan producenten af dette udstyr ikke gøres ansvarlig for skader på udstyret eller skader forårsaget af dette i tilfælde af:

- forkert håndtering
- manglende overholdelse af brugsanvisningen
- reparationer udført af tredjemand, ikke-autoriserede teknikere
- installation af og udskiftning til ikke-originale reservedele
- ikke påtænkt anvendelse
- nicht bestimmungsgemäßer Verwendung.

### VORES ANBEFALINGER:

Læs hele betjeningsvejledningen inden installation og ibrugtagning. Denne betjeningsvejledning hjælper dig med at lære din maskine at kende og dens tiltænkte funktionsområder. Betjeningsvejledningen indeholder vigtige oplysninger om at arbejde sikkert, korrekt og effektivt med maskinen, og hvordan man undgår farer, sparer reparationsomkostninger, begrænser nedetider og forbedrer maskinens pålidelighed og levetid. Ud over sikkerhedsinstruktionerne i denne manuel skal du overholde dit lands lokale bestemmelser for drift af maskinen. Opbevar betjeningsvejledningen i nærheden af maskinen, og beskyt den mod snavs og fugtighed med et plastikomslag. Alle operatører skal læse vejledningen, inden arbejdet startes, og nøje overholde den. Kun personer, der er uddannet til at betjene maskinen, og som er bevidste om de mulige farer, må arbejde med maskinen. Den fastsatte minimumsalder skal overholdes.

## 2. Enhed Beskrivelse (Fig. 1)

1. Knivene
2. Håndbeskyttelse
3. Forreste støttegreb
4. Startarm (choke)
5. Startsnor
6. Tænd-/slukknop
7. Spærreknop til gasregulator
8. Luftfilterlæg
9. Vingeskrue
10. Smørenippel
11. Brændstofpumpe
12. Tankdæksel
13. Skyder
14. Gasregulering
15. Bageste støttegreb
16. Tændrørsstik

## 3. Leveringsomfang

Åbn emballagen og fjern enheden forsigtigt.

Fjern emballagematerialet samt emballering og transportafstivning (hvis tilstede).

Kontrollér, at leverancen er komplet.

Kontrollér enheden og tilbehørsdele for transportkader.

Hvis det er muligt, så gem emballagen, indtil garanti-perioden er udløbet.

- Gør dig fortrolig med apparatet ved at læse brugsanvisningen, før arbejdet startes.
- Tilbehør samt slid- og reservedele må kun være originale dele. Reservedele fås hos -fagforhandleren.
- Husk at bestillinger skal være forsynet med artikelnumre samt apparattype og fremstillingsår.

### ⚠ OBS!

Enheden og emballagematerialer er ikke legetøj! Børn bør ikke have lov til at lege med plastposer, film og små dele! Der er risiko for slugning og kvælning!

Benzindrevet hækkeklipper  
Knivbeskyttelse  
Tændrørsgle  
Blandingsbeholder  
Monteringsmateriale  
Brugsanvisning

## 4. Formålmæssig anvendelse

Maskinen lever op til bestemmelserne i det gældende EF-maskindirektiv.

Før arbejdet startes, skal alle beskyttelses- og sikkerhedsanordninger være monteret på maskinen.

Denne hækkeklipper er konstrueret til at klippe blødt, nyvokset hækmateriale. Den er ikke egnet til at klippe i grene, fast træ eller andet skæremateriale.

Maskinen er beregnet til at blive betjent af en person.

Den person, der betjener maskinen, bærer ansvaret over for tredjemand i arbejdsområdet.

Læs og overhold alle sikkerheds- og farehenvísninger på maskinen.

Sørg for, at alle sikkerheds- og farehenvísninger på maskinen altid er i læselig stand.

Brug kun maskinen, hvis den er i teknisk fejlfri stand, den skal bruges iht. det fastlagte formål samt sikkerheds- og farebevidst iht. brugsanvisningen!

Især alle fejlfunktioner, der har indflydelse på sikkerheden, skal straks afhjælpes af dig selv (eller af tredje-mand)!

Producentens sikkerheds-, arbejds- og vedligeholdelsesforskrifter samt målene i de tekniske data skal overholdes.

De pågældende uheldsforebyggende forskrifter og de øvrige, almindeligt anerkendte, sikkerhedstekniske regler skal overholdes.

Maskinen må kun bruges, vedligeholdes eller repareres af sagkyndige personer, der er fortrolige med dette arbejde og som er informeret om de farer, der kan opstå. Producenten fraskriver sig ansvaret for skader, der skyldes, at der er foretaget ændringer på maskinen på eget initiativ.

Maskinen må kun bruges med originalt tilbehør og originalt værktøj fra producenten.

Enhver anden form for brug falder uden for den korrekte anvendelse. Producenten fraskriver sig ansvaret for skader, der skyldes en forkert anvendelse, risikoen bæres alene af brugeren.

Hækkeklipperen må kun bruges til at klippe hække, buske og buskads. Al anden form for brug, der ikke er nævnt i denne brugsanvisning, kan beskadige knivene eller kvæste brugeren alvorligt, af den grund gøres der udtrykkeligt opmærksom på, at det derfor ikke er nødvendigt at nævne alle mulige anvendelser.

Maskinen må ikke anvendes til erhvervsmæssig, håndværksmæssig eller industriel brug.

Arbejd ikke med maskinen, hvis du ikke er sikker på, om en arbejdsbetingelse er sikker eller usikker.

**ADVARSEL! Læs for din egen sikkerheds skyld denne manual og de generelle sikkerhedsforskrifter grundigt igennem, før maskinen tages i brug. Gives maskinen videre til tredjemand, skal du sørge for, at brugsanvisningen følger med.**

Vær opmærksom på, at vores apparater ikke er konstrueret til erhvervsmæssig, håndværksmæssig eller industriel brug. Vi fraskriver os ansvaret, hvis apparatet bruges i erhvervs-, håndværks- eller industrivirksomheder samt til lignende arbejde.

## 5. Sikkerhedsoplysninger

### Sikkert arbejde

Læs og iagttag inden ibrugtagning følgende henvisninger og din brancheforenings forskrifter om forebyggelse af ulykker hhv. de gyldige sikkerhedsbestemmelser i det pågældende land for at beskytte dig selv og andre mod eventuelle skader.

Opbevar denne sikkerhedsvejledning (betjeningsvejledning) altid sammen med hæksaksen

Hæksaksen må kun anvendes af personer med tilstrækkelig erfaring.

Videregiv eller udlån hæksaksen kun til personer, der er fortrolige med hæksakse og deres håndtering. Udlever altid betjeningsvejledningen sammen med apparatet.

Reparationer på apparatet må kun foretages af producenten eller en af ham autoriseret virksomhed.

### Første bruger

Den person, der arbejder med hæksaksen for første gang skal af en erfaren bruger undervises i praksis i brugen af hæksaksen og det personlige beskyttelsesudstyr.

- Vær opmærksom. Vær opmærksom på hvad du har med at gøre. Vær fornuftig ved arbejdet. Anvend ikke apparatet, når du er træt eller under indflydelse af rusmidler, alkohol eller medikamenter. Et øjeblik uagtsomhed ved anvendelse af apparatet kan medføre alvorlige læsioner.
- Gør dig fortrolig med apparatet før brug ved hjælp af betjeningsvejledningen. Utilstrækkeligt informerede brugere kan, pga. usagkyndig brug af apparatet, bringe sig selv og andre personer i far.
- Anvend ikke apparatet til formål, som det ikke er beregnet til (se „Tiltænkt anvendelse“).
- Undgå unormale kropsholdninger. Sørg for en stabil ropsstilling og hold hele tiden balancen.
- Anvend egnet arbejdstøj:
  - intet løstsiddende tøj eller smykker (de kan gribes af bevægelige dele)
  - handsker og glidefaste sko
  - et hårnet til langt hår
- Anvend personligt beskyttelsesudstyr:
  - høreværn
  - beskyttelsesbriller eller ansigtssvævnz
  - arbejdshandsker
  - sikkerhedssko
  - godkendt hjelm i situationer, hvor der kan forekomme hovedlæsioner.
- Vi anbefaler at bære benbeskyttere og sikkerhedsjakke.
- Hold arbejdsområdet i orden! Uorden kan resultere i ulykker.
- Vær opmærksom på påvirkninger udefra:
  - Udsæt ikke hæksaksen for regn.
  - Anvend ikke hæksaksen i fugtige eller våde omgivelser
  - Udskyd arbejdet ved ugunstige vejrforhold (regn, sne, is, vind) – øget fare for ulykker!
  - Sørg for god belysning.
  - Anvend ikke hæksaksen i nærheden af brændbare væsker eller gasser.
- Bliv fortrolig med omgivelserne og vær opmærksom på mulige farer, du eventuelt ikke kan høre pga. motorstøj.
- Efterlad aldrig hæksaksen uden opsyn.

- Under pauser skal hæksaksen lægges fra, således ingen personer kommer i fare. Sørg for at hæksaksen ikke kan tages i brug af uvedkommende.
- Personer under 18 år må ikke betjene apparatet.
- Hold andre personer borte.
- Brugeren er ansvarlig for ulykker eller farer, der opstår over for tredje personer eller deres ejendele.
- Brugeren er i arbejdsområdet ansvarlig over for tredjemand.
- Hold børn på afstand.
- Tillad aldrig at andre personer, især børn, berører værktøjet eller motoren. Hold dem borte fra arbejdsområdet.
- Anvend intet sløvt, revnet eller beskadiget skæreværktøj.
- Start først klipningen når skæreværktøjet kører.
- Overbelast ikke apparatet! Du arbejder bedre og mere sikkert i det angivne effektområde.
- Apparatet må kun anvendes med komplet og korrekt anbragt sikkerhedsudstyr og der må ikke ændres noget på apparatet, som kan påvirke sikkerheden
- Apparatet eller dele af apparatet må ikke ændres.
- Anvend ingen knive der ikke stemmer overens med de angivne tekniske data i denne betjeningsvejledning.

Brug af andre værktøjer og andet tilbehør kan medføre risiko for kvæstelser

- Sluk for maskinen og tag tændrørsstikket af tændrøret ved:
  - hæksaksen kontakt med jord, sten, søm eller andre fremmedlegemer
    - kontroller om apparatet er beskadiget
  - reparationsarbejde
  - vedligeholdelses- og rengøringsarbejde
  - udbedring af fejl (herunder blokering af knivene)
  - transport og opbevaring
  - hæksaksen efterlades (også ved kortvarige afbrydelser)
- Plej din hæksaks omhyggeligt:
  - Hold værktøjerne skarpe og rene for at kunne arbejde bedre og mere sikkert.
  - Hold håndtagene tørre og frie for olie og fedt.
  - Overhold vedligeholdelsesforskrifterne.
- Kontrol af apparatet for eventuelle beskadigelser:
  - Inden yderligere brug af maskinen skal beskyttelsesudstyret undersøges nøje med henblik på korrekt og formålstjenlig funktion
  - Kontroller, om de bevægelige dele fungerer upåklageligt og ikke sidder fast eller om dele er beskadigede. Samtlige dele skal være rigtigt monteret og opfylde alle betingelser for at sikre upåklagelig drift af hæksaksen.
  - Beskadigede sikkerhedsindretninger og dele skal repareres eller udskiftes korrekt af et autoriseret værksted så vidt ikke angivet på anden måde i betjeningsvejledningen.
  - Beskadigede eller ikke læsbare sikkerhedsmærkater skal udskiftes.
- Fjern altid værktøjsnøgler! Kontroller hver gang før hæksaksen tændes, om nøgle og indstillingsværktøj er fjernet.
- Opbevar ikke anvendte apparater på et tørt, aflåst sted uden for børns rækkevidde.
- Udfør kun reparationer på maskinen, såfremt du er uddannet hertil. Udfør ingen andre reparationer end beskrevet i kapitel „Vedligeholdelse“, men kontakt i stedet for producenten direkte eller den pågældende kundeservice.

Reparationer på apparatets andre dele skal udføres af producenten hhv. en af hans serviceafdelinger. Anvend kun originale reservedele. Gennem anvendelse af andre reservedele og andet tilbehør kan der opstå ulykker for brugeren. For heraf resulterende skader hæfter producenten ikke

### Sikker håndtering af brændstoffer

Brændstoffer og brændstoffers dampe er brandfarlige og kan ved indånding eller ved hudkontakt medføre svære skader. Håndtering af brændstof kræver derfor forsigtighed og en god ventilation.

- Inden hæksaksen tankes op, sluk for motoren og lad apparatet køle ned.
- Der må ikke ryges under tankning og åben ild skal undgås.
- Bær handsker under tankningen.
- Tank ikke i lukkede rum (eksplosionsfare).
- Sørg for ikke at spilde brændstof eller olie. Rengør hæksaksen straks, når der er spildt brændstof eller olie. Skift tøjet straks, når der er spildt brændstof eller olie på det.
- Sørg for at brændstoffet ikke forurener jorden.
- Luk tankdækslet omhyggeligt efter tankningen og sørg for at den ikke løsner sig under brug af apparatet.
- Kontroller at tankdækslet og benzinledningerne er tætte. Ved utætheder må apparatet ikke tages i drift.
- Transporter og opbevar brændstoffet udelukkende i godkendte og markerede beholdere.
- Hold børn på afstand fra brændstoffer.
- Transporter og opbevar ikke brændstoffer i nærheden af brændbare eller let antændelige stoffer samt gnister eller åben ild.
- Fjern dig mindst tre meter fra optankningsstedet for at starte apparatet.
- For at reducere brandfaren – hold motor og lyd-dæmper fri for skærerester, blade eller smøremiddel!

### Uberegnelige risici

Også ved korrekt anvendelse kan der endnu bestå uberegnelige risici på trods af overholdelse af alle gældende sikkerhedsbestemmelser på grund af konstruktionen til anvendelsesformålet. Uberegnelige risici kan minimeres, når „Sikkerhedsanvisninger“ og „Tiltænkt anvendelse“ samt selve betjeningsvejledningen følges og overholdes. Hensyntagen og forsigtighed reducerer risikoen for person- og materielle skader.

- Fare for kvæstelser pga. udslyngt materiale.
- Brud og udslyngning af knivdele.
- Fare for kulilteforgiftning ved brug af apparatet i lukkede eller dårlig ventilerede rum.
- Skoldningsfare ved berøring af varme komponenter.
- Påvirkning af hørelsen ved langvarigt arbejde uden høreværn.

### Desuden kan der være ikke åbenlyse uberegnelige risici på trods af alle trufne forholdsregler

## 6. Tekniske datan

HTH250/240P	
<b>Tekniske data</b>	
<b>Snitdata hækkeklipper</b>	
Motorstype	<b>2 takt - motor – Luftkølet</b>
Slagvolumen cm <sup>3</sup>	<b>25,4</b>
Motoreffekt kW	<b>0,7</b>
Tomgangsomsdrejningstal n <sub>0</sub> /min <sup>-1</sup>	<b>3400</b>
maks. motoromsdrejningstal min <sup>-1</sup>	<b>9500</b>
Brændstoftankvolumen l	<b>0,6</b>
Blandingsforhold (brændstof/ totaktolie)	<b>40:1</b>
Skærelængde mm	<b>600</b>
maks. Skæredybde mm	<b>27</b>
Mål L/B/H mm	<b>1165/230/220</b>
Sværdlængde mm	<b>690</b>
Vægt kg	<b>5,9</b>

Forbehold for tekniske ændringer!

Information om støj udvikling er målt iht. de gældende standarder:

Lydtryksniveau L<sub>pA</sub> = 96 dB(A)

Lydeffektniveau L<sub>WA</sub> = 108 dB(A)

Måleusikkerhed KpA = 3 dB(A)

Brug høreværn.

Støjpåvirkning kan føre til tab af hørelse.

Vibration (real handle) Ahv = 6,9 m/s<sup>2</sup>

Måleusikkerhed Khv = 1,5 m/s<sup>2</sup>

## 7. Inden start af udstyret

Hæksaksen er ved levering ikke fyldt med brændstofblanding.

Fyld hæksaksen som beskrevet under "Tankning".

### Tankning

- Apparatet drives med en blanding af normalbenzin (blyfri) og totakt-motorolie.

**Håndtering med benzin kræver øget opmærksomhed. Rygning og åben ild er forbudt (eksplosionsfare).**

### Benzin:

Oktantal mindst 91 ROZ, blyfri

- Fyld ikke blyholdig benzin, diesel eller andre ikke tilladte brændstoffer på maskinen.
- Anvend ikke benzin med et oktantal under 91 ROZ. Dette ville medføre alvorlige motorskader pga. for høje motortemperaturer.
- Hvis der kontinuerligt arbejdes med høje omdrejningstal, skal benzinen have et højere oktantal.
- For at beskytte miljøet anbefales brug af blyfri benzin.

### Totakt-motorolie:

i henhold til specifikation JASO FC eller ISO EGD

### Anvend

- ingen firetaktolie eller totaktolie til vandkølede påhængsmotorer.
- ingen færdig brændstofblanding fra tankstationer.

## Blanding

Blandingsforhold 40:1

Benzin - totaktmotorolie 2,5% (40:1)

1 liter 0,025 liter

2 liter 0,05 liter

5 liter 0,125 liter

10 liter 0,25 liter

- Oliemængden skal overholdes nøje, da en lille afvigelse i oliemængden ved små brændstofmængder markant påvirker blændingsforholdet.
- Blandingsforholdet må ikke ændres, da dette ville medføre forbrændingsrester, stigende brændstofforbrug, ringere ydelse og i sidste ende motorskader.

Bland benzin og olien i en ren beholder, der er godkendt og mærket til benzin. Anvend en brændstofbeholder med overløbsstop.

1. Påfyld først halvdelen af den benzin, der skal blandes.
2. Påfyld derefter hele oliemængden.
3. Ryst brændstofblandingen.
4. Påfyld resten af benzinen.

Brændstoffer kan kun lagres et stykke tid, de ældes. Gamle brændstoffer og brændstofblandinger kan medføre startvanskeligheder. Bland derfor kun så meget brændstof, som du kan forbruge i løbet af en måned. Opbevar brændstoffet udelukkende i godkendte og markerede beholdere. Opbevar brændstofbeholderne et tørt og sikkert sted.

**Sørg for at brændstofbeholderne opbevares utilgængeligt for børn.**

OBS! Lær inden ibrugtagningen, hvordan enheden hurtigst muligt tages ud af drift ved nødstilfælde!

### Tankning af hæksaksen

- Sluk for motoren og lad den køle ned!
- Brug arbejdshandsker!
- Undgå kontakt med hud eller øjne!
- Overhold altid "Sikker håndtering af brændstof".

1. Tank hæksaksen kun i det fri og i tilstrækkeligt ventilerede rum.
2. Rengør området omkring påfyldningsstudsens. Forureninger i tanken medfører driftsfejl.
3. Ryst beholderen med brændstofblandingen inden påfyldning af tanken.
4. Åbn tankdækslet (12) forsigtigt, så evt. overtryk kan mindskes.
5. Påfyld brændstofblandingen forsigtigt op til påfyldningsstudsens underkant.
6. Luk tankdækslet igen. Sørg for at tankdækslet lukker tæt.
7. Rengør tankdækslet og dets omgivelse.
8. Kontroller at tanken og brændstofledningerne er tætte.
9. Aktiver evt. brændstofpumpen (11).
10. Inden motoren startes, fjern dig mindst tre meter fra tankstedet.

## 8. Fastsættelse og drift

Apparatet må ikke tages i drift, før du har læst betjeningsvejledningen, iagttaget de angivne henvisninger og monteret apparatet som beskrevet!

- Kontroller om TIL/FRA-knappen (3), fikseringsknappen (2), gashåndtagsblokeringen (1) og gashåndtaget (6) arbejder korrekt.
- Hæksaksen må kun startes i komplet monteret stand.
- Støt hæksaksen ved start og hold godt fast i den. Sørg for at skæreværktøjet er frit.

#### Igangsætning af hæksaksen:

1. Hold afstand til brændbare materialer.
2. Sørg for stabilt fodfæste.
3. Læg hæksaksen foran dig på jorden, skæreværktøjet peger væk fra kroppen.
4. Sæt højre fodspids ind i bageste håndgreb.
5. Tag med venstre hånd fat i forreste håndværn.

#### Start ved kold motor

1. Skub TIL/FRA-knappen (6) i position „I“.
2. Tryk flere gange forsigtigt på brændstofpumpen (11), til der kommer brændstof frem i pumpen.
3. Skub startarmen (choke) (4) hen på „Koldstart“.
4. Træk startkablet ved startgrebet (5) langsomt ud til anslag.  
Træk hurtigt i startkablet og slip det langsomt.  
Træk startkablet ikke helt ud og lad ikke startgrebet slå tilbage på motoren.
5. Skub startarmen (choke) (4) hen på „Varmstart og arbejde“, så snart motoren er startet.
6. Lad apparatet køre ca. et minut i tomgang inden arbejdet begynder

#### Standsning af motor

1. Slip gashåndtaget (14).
2. Skub TIL/FRA-knappen (6) til position „0“.

#### Start ved varm motor

1. Skub TIL/FRA-knappen (6) til position „I“.
2. Tryk på skyderen (13) og drej støttegrebet i den ønskede position.
3. Træk startkablet ved startgrebet (5), indtil motoren sætter i gang.

#### Gashåndtagblokering:

1. Tag fat i hæksaksen på det bageste håndgreb (15) og tryk gashåndtagblokeringen (7).
2. Tag med den anden hånd fat om det forreste håndgreb (3).
3. Tryk gashåndtaget (14).
4. Skæreværktøjet starter.

- Slippes gashåndtaget, standser skæreværktøjet og motoren kører i tomgang.

Hvis skæreværktøjet ikke kører, selvom gashåndtaget er trykket, skal tomgangsomsdrejningstallet reduceres (se "Vedligeholdelse")

#### Indstillinger på hæksaksen

##### Indstilling af bageste håndgreb (15)

For nemt at kunne styre hæksaksen kan det bageste håndgreb indstilles til 3 arbejdspositioner.

- Under indstillingen kan gashåndtagblokeringen (14) ikke aktiveres.

1. Tag med venstre hånd fat i hæksaksen ved det forreste håndgreb (3).
2. Tryk på skyderen (13) og drej støttegrebet i den ønskede position.
3. Slip skyderen (13) Kontroller at frigivelsen går i indgreb igen og håndgrebet er sikkert fikseret.

## 9. Arbejdsinformationer

Følgende kontroller skal gennemføres inden idrifttagning og jævnligt under arbejdet med hæksaksen:

- Er hæksaksen fuldstændigt og korrekt monteret? Kontroller at alle møtrikker og skruer er spændt korrekt.
- Skruer på skæreværktøjet: se "Vedligeholdelse".
- Befinder hæksaksen sig i god og sikker tilstand?
- Er alle sikkerhedsfunktioner i orden?
- Er benzintanken fyldt?
- Er skæreværktøjet fejlfrit og skarpt?
- Er motor og lyd-dæmper frie for aflejringer, støv eller udløbende smøremidler?
- Er håndgrebet rent og tørt – frit fra olie og harpiks?
- Er arbejdsstedet frit for snublefarer?
- Bærer du det nødvendige sikkerhedsudstyr?
- Har du læst og forstået alle vejledninger?
- Er gashåndtaget let at betjene og virker fikseringsknappen?
- Virker TIL/FRA-knappen?
- Standser skæreværktøjet altid i tomgang?

Hvis skæreværktøjet kører i tomgang, skal tomgangsomsdrejningstallet reduceres (se "Indstilling af tomgangsomsdrejningstal").

- Kontroller at gearet er smurt tilstrækkeligt (se "vedligeholdelse").

#### Generelt adfærd ved arbejde med hæksaksen

- Arbejd aldrig alene. I nødstilfælde bør der være en anden person i nærheden.
- Hold børn, personer og dyr på afstand fra dit arbejdsområde (min 15 m. afstand).
- Arbejd ikke på sne, is eller glat undergrund – glidefare.
- Arbejd ikke under utilstrækkelige belysningsforhold (f. eks. tåge, regn, snevejr eller i skumringen). I så fald kan du ikke se detaljer i faldområdet – fare for ulykker
- Få inden klipningen dyrene til at forlade hækken for ikke at skade dem.
- Sørg for en sikker og rydelig arbejdsplads. Fjern genstande, der kan slynges væk, fra arbejdsområdet.
- Undgå unormale kropsholdninger. Hold hele tiden balancen. Arbejd ikke med foroverbøjet overkrop.
- Anvend hæksaksen kun på et sikkert ståsted.
- Sluk for hæksaksen, når du flytter til et andet arbejdssted.
- Hold hænder og fødder på afstand af skæreværktøjet når dette arbejder.
- Hold hæksaksen så du ikke indånder udstødningsgasser. Arbejd ikke i lukkede rum.
- Benyt hæksaksen ikke til at løfte eller skovle træstykker eller andre genstande.
- Fjern fremmedlegemer ud af hækken (f. eks. tråd, da disse kan beskadige hæksaksens knive).
- Hold hæksaksen altid med begge hænder, venstre hånd ved forreste håndgreb og højre hånd ved bageste håndgreb. Arbejd aldrig kun med en hånd.

- Når gashåndtaget slippes, kører skæreværktøjet efter i et kort stykke tid (tomgangseffekt).
- Begynd hækklipningen med kørende skæreværktøj.
- Grib aldrig med hænderne ind i skæreværktøjet under driften.
- Arbejd aldrig
  - med udstrakte arme
  - på svært tilgængelige steder
  - for lang foroverbøjning
- Sav aldrig med hæksaksen over skulderhøjde.
- Berør aldrig trådhegn eller jorden med et kørende skæreværktøj.
- Stands motoren og træk tændrørsstikket
  - når du opdager ændringer i apparatets adfærd
  - for at fjerne indeklemt skæremateriale
  - for at kontrollere skæreværktøjet efter det er kommet i berøring med sten, søm eller andre hårde genstande.
  - for at udbedre fejl
  - ved pauser
  - inden hæksaksen efterlades
- Sæt den varme hæksaks ikke fra i tørt græs eller på brændbare genstande.
- Kontroller inden arbejdet begyndes at:
  - at der ikke opholder andre personer eller dyr i arbejdsområdet.
  - at du kan vige tilbage uden forhindringer.
  - fodområdet er frit for alle fremmedlegemer, buskads og grene.
  - at du står stabilt.

Når personer med kredsløbsforstyrrelser for ofte udsættes for vibrationer, kan der opstå skader på centralnervesystemet eller blodkar.

#### Du kan mindske vibrationerne:

- ved at bære kraftige, varme arbejdshandsker
- ved at forkorte arbejdstiden (flere lange pauser).

Søg læge når fingrene hæver, du får det dårligt eller fingrene bliver følelseløse.

#### Arbejde med hæksaksen

Hold hæksaksen med begge hænder i sikker afstand fra kroppen.

- Det maksimale skærediameter afhænger af træsort, alder, fugtindholdet og hærde.
- Afkort derfor meget tykke grene til den pågældende længde inden hækken klippes.
- Hæksaksen kan, pga. knivene med dobbeltskær, bevæges frem og tilbage og i pendulbevægelser.
- Klip først hæksiderne og derefter overkanten.
- Klip hækken oppefra og nedefter.
- Klip hækken i trapezform. Det forhindrer, at den nederste del af hækken bliver alt for tynd og nøgen på grund af manglende lys.
- Spænd en rettesnor over hækens længde, hvis du vil klippe en lige overkant af hækken.
- Klip i flere omgange, hvis en kraftig tilbageklipping er nødvendig.

#### Det rigtige tidspunkt til klipping er:

- Løvhæk: juni og oktober
- Nåletræshæk: april og august
- hurtig voksende hæk: fra maj, ca. hver 6. uge

Vær opmærksom på rugende fugle i hækken. Udskyd i så fald klippingen eller klip rundt om området.

Overhold altid sikkerhedshenvisningerne.

## 10. Servicing

### Inden hver rengøring og vedligeholdelsesarbejde

- Sluk for motoren
- Vent indtil skæreværktøjet står stille
- Træk tændrørsstikket af (undtaget ved tomgangsindstillinger)

### Udfør aldrig vedligeholdelsesarbejdet i nærheden af åben ild. Brandfare!

Yderligere vedligeholdelses- og rengøringsarbejder end dem der er beskrevet i dette kapitel, må kun udføres af kundeservice.

### Sikkerhedsudstyr, der er fjernet til vedligehold og rengøring, skal altid anbringes korrekt igen og kontrolleres.

Anvend kun originale dele. Andre dele kan føre til uforudsete skader og kvæstelser.

Bær arbejdshandsker for at undgå mulige kvæstelser. For at sikre en langvarig og pålidelig brug af hæksaksen, skal følgende vedligeholdelsesopgaver udføres med jævne mellemrum.

### Kontroller hæksaksen med henblik på synlige fejl som

- løs fiksering
- slidte eller beskadigede elementer
- bøjedede, brudte eller beskadigede skæreværktøjer
- tankdækslet og brændstoffledninger med henblik på tæthed

### Kontroller hæksaksen efter hver brug med henblik på

- slitage, især glideslør på skæreværktøjet.
- korrekt monterede afskærmninger og beskyttelsesanordninger.

Nødvendige reparationer og vedligeholdelsesopgaver skal udføres inden brug af hæksaksen.

### Justering af skæreværktøjet

Indstil glideslørret, når materialet kommer i klem mellem skærene eller slørret er blevet større pga. normalt slitage af skæreværktøjet efter længere tids brug.

For at opnå gode klipperesultater, skal glideslørret mellem skærene og sværdet være indstillet korrekt.

Gør følgende:

1. Løsn møtrikkerne (A) på skæreværktøjets overside.
2. Stram skruerne (B) på undersiden let (løsn dem evt. først lidt)
3. Drej skruen en fjerdedel til en halv omdrejning mod uret.
4. Hold skruen med skruetrækkeren og stram møtrikkerne helt.



Glidesløret er indstillet korrekt, hvis skiven under skruhovedet lige kan bevæges let frem og tilbage med hånden.

5. Smør skæreværktøjet med miljøvenlig smørelolie. Et for lille glideslør medfører stærk varmeudvikling og dermed skader på apparatet

#### **Smøring af gearet**

Smør gearet hver 10 til 20 driftstimer.

1. Sæt fedtpressen på smøreniplot (10).
2. Tryk lidt fedt ind.

#### **Indstilling af tomgangsomdrejningstallet**

Hvis skæreværktøjet kører videre i tomgang, skal tomgangsomdrejningstallet korrigeres.

1. Lad motoren køre varmt i 3 - 5 minutter (inden høje omdrejningstal!).
2. Drej indstillingsskruen (C):

#### **med uret**

- tomgangsomdrejningstal øges (+)

#### **mod uret**

- tomgangsomdrejningstal reduceres (-)

Kontakt producenten, såfremt skæreværktøjet alligevel kører i tomgang.

Der må under ingen omstændigheder arbejdes med hæksaksen!

#### **Rengøring resp. udskiftning af luftfilter**

Rengør luftfiltret jævnlige for støv og snavs for at forebygge

- startvanskeligheder,
- effekttab
- zfor høj brændstofforbrug

Rengør luftfiltret ca. hver 8. driftstime, under meget støvrige forhold oftere

1. Stil startarmen (choke) (4) på „Koldstart“, så snavspartikler ikke trænger ind i karburatoren.
2. Fjern luftfilterdækslet (8).
3. Tag skumplast-luftfilteret (D) ud.
4. Vask luftfilteret i lunken sæbevand. Blæs ikke smudspartiklerne ud, der er fare for øjenskader!
5. Rengør luftfilterets indre med et pensel.
6. Lad luftfilteret tørre helt og sæt det ind igen.
7. Monter luftfilterets låg igen.

Udskift luftfilteret jævnlige.

#### **Beskadigede luftfiltere skal udskiftes straks.**

#### **Rengøring resp. udskiftning af benzfilter**

Kontroller benzfilteret (E) ved behov. Et forurenede benzfilter hindrer brændstoffilørslen

Åbn tankdækslet (12) og træk benzfilteret ved trådkroge ud af åbningen.

- let forurening
- træk benzfilteret af brændstoffledningen og rengør filteret i rensbenzin
- stærk forurening
- udskift benzfilteret

#### **Kontrol resp. udskiftning af tændrør**

Tændrøret (F) eller tændrørsstikket (16) må ikke berøres, når motoren kører. Højspænding!

Skoldningsfare ved varm motor. Brug arbejdshandsker!

Kontroller jævnlige tændrøret og elektrodernes afstand.

Gør følgende:

1. Træk tændrørskontakten af tændrøret.
2. Skru tændrøret ud ved hjælp af den medfølgende tændrørsnøgle.

Elektrodeafstanden skal være 0,6 til 0,7 mm.

Rengør tændrøret, når det er forurenede.

Udskift tændrøret:

- hver måned ved regelmæssig brug
- når isolationslegemet er beskadiget
- ved stærkt forbrændte elektroder
- ved stærkt forurenede eller olieforurenede elektroder

#### **Kontrol af tændgnist**

1. Træk tændrørskontakten af tændrøret.
  2. Skru tændrøret ud ved hjælp af den medfølgende tændrørsnøgle.
  3. Skru tændrøret uds.
  4. Sæt tændrørskontakten fast på.
  5. Tryk tændrøret med en isoleret tang mod motorens hus (ikke i nærheden af tændrørshullet).
  6. Skub TIL/FRA-knappen i position "I".
  7. Træk kraftigt i startkablet ved startgrebet.
- Ved korrekt funktion skal der kunne ses en gnist mellem elektroderne.

#### **Lyddæmper / udgangsåbning**

Lyddæmperskruerne må ikke efterspændes, når motoren er varm.

1. Kontroller jævnlige, om skruerne (G) på lyddæmperen (H) ikke har løsnet sig.
- Hvis de sidder løst, spænd dem med håndkraft
2. Rengør udgangsåbningen (K) jævnlige

#### **Pleje**

Rengør hæksaksen omhyggeligt efter hver brug for at opretholde en fejlfri funktion.

Bær arbejdshandsker under rengøring af skæreværktøjet.

- Rens huset med en blød børste eller en tør klud. Vand, opløsningsmidler eller polish må ikke anvendes.
- Sørg for at luftslidserne for motorkøling er frie (fare for overophedning).
- Rengør skæreværktøjet jævnlige med en børste eller en klud.
- Rengør aldrig knivene med vand (korrosionsfare!)
- Rengør og smør regelmæssigt alle bevægelige dele med olie.
- Anvend aldrig fedt!
- Brug miljøvenlig olie.

#### **Vedligeholdelsesplan**

##### **Handling - Vedligeholdelsesinterval**

Justering af skæreværktøjet - ved behov

Indstilling af tomgangsomdrejningstallet - ved behov

Spænding af lyddæmperskruer - ved behov

Rengøring / udskiftning af benzfilter - ved behov

Rengøring /udskiftning af luftfilter - hver 8. driftstime (under støvede forhold oftere)

Smøring af gear - hver 20. driftstime, mindst en gang om året

## 11. Opbevaring & Transport

### Opbevaring

Opbevar ikke anvendte apparater med påsat knivafs-kærmning på et tørt, aflåst sted uden for børns rækkevidde.

Vær opmærksom på følgende før længere opbevaring for at forlænge hæksaksens levetid og sikre nem betjening:

Gennemfør en grundig rengøring.

Forsyn alle bevægelige dele med en miljøvenlig olie.

Anvend aldrig fedt.

Skub knivafs-kærmning over skæreværktøjet.

Træk tændrørsstikket af.

Tøm brændstoftanken helt.

Bortskaf restbrændstoffet korrekt (miljøvenligt).

Tøm karburatoren.

### Transport

Sluk for motoren, når apparatet transporteres, vent indtil skæreværktøjet holder stille og anbring knivbeskyttelsen.

Bær apparatet ved det forreste håndgreb. Hold skæreværktøjet bagud og den varme lyddæmper væk fra kroppen.

Transporter apparatet i bilen kun i bagagerummet eller på en separat transportflade. Sørg for at hæksaksen ikke vælter og beskadiges og at brændstoffet løber ud.

## 12. Bortskaffelse og genbrug

Bortskaffelseshenvisningerne fremgår af piktogrammerne, der er anbragt på apparatet og/eller emballagen.

Bortskaffelse af transportemballagen

Emballagen beskytter apparatet mod transportskader.

Emballagematerialerne er normalt udvalgt på basis af miljøvenlige og bortskaffelsestekniske synspunkter og af den grund genbrugelige.

Tilbageføringen af emballagen i materialekredsløbet er med til at spare råstoffer og reducere mængden af affald.

Emballagedele (f.eks. folie, Styropor®) kan være farlige for børn. Fare for kvælning!

Opbevar emballagedele uden for børns rækkevidde og bortskaf dem så hurtigt som muligt.

### 13. Fejludbedring

Fejl	Mulig årsag	Afhjælpning
Hæksaksen kører ikke	<ul style="list-style-type: none"> <li>• intet brændstof</li> <li>• fejl i brændstofledning</li> <li>• benzinfilter tilstoppet</li> <li>• tændrør defekt</li> <li>• karburator defekt</li> <li>• intern fejl</li> </ul>	<ul style="list-style-type: none"> <li>• kontroller brændstofmængde</li> <li>• kontroller brændstofledning for knæk eller skader</li> <li>• rens eller udskift benzinfilter</li> <li>• udskift tændrør</li> <li>• kontakt producent eller pågældende kundeservice</li> <li>• kontakt producent eller pågældende kundeservice</li> </ul>
Hæksaksen klipper med afbrydelser	<ul style="list-style-type: none"> <li>• intern fejl</li> <li>• tænd-sluk-knap defekt</li> </ul>	<ul style="list-style-type: none"> <li>• kontakt producent eller pågældende kundeservice</li> <li>• kontakt producent eller pågældende kundeservice</li> </ul>
Motor kører, skæreværktøj standser	<ul style="list-style-type: none"> <li>• skæreværktøj blokeret</li> <li>• intern fejl</li> <li>• kobling defekt</li> </ul>	<ul style="list-style-type: none"> <li>• fjern genstand</li> <li>• kontakt producent eller pågældende kundeservice</li> <li>• kontakt producent eller pågældende kundeservice</li> </ul>
Skæreværktøj bliver for varmt	<ul style="list-style-type: none"> <li>• manglende smøring =&gt; friktion</li> <li>• for lavt glideslør</li> <li>• skæreværktøj sløv</li> </ul>	<ul style="list-style-type: none"> <li>• smør skæreværktøj</li> <li>• indstil glideslør</li> <li>• få skæreværktøj skærpet</li> </ul>

<b>Innehållsförteckning:</b>	<b>Sida:</b>
1. Inledning	79
2. Apparatbeskrivning	79
3. Leveransomfattning	79
4. Bestämelseenlig användning	80
5. Säkerhetsanvisningar	80-81
6. Tekniska data	82
7. Före idrifttagande	82
8. Struktur och manövrering	83
9. Arbetstips	83-84
10. Underhåll	84-86
11. Lagring & Transport	86
12. Avfallshantering och återanvändning	86
13. Åtgärda störningar	87
14. Konformitetsförklaring	91
15. Garantibevis	92

## Förklaring av symbolerna på apparaten

	(SE)	Läs och beakta bruksanvisningen och säkerhetsupplysningarna före idrifttagande!
	(SE)	Varning! Häcksaxen kan orsaka allvarliga skador!
	(SE)	Bär skyddsskor!
	(SE)	Bär skyddsglasögon!
	(SE)	Bär skyddshandskar!
	(SE)	Observera skaderisk! Stick inte in händerna i närheten av svärdet. Rör inte vid svärdet när du startar maskinen eller under arbetet.
	(SE)	Använd inte maskinen om det regnar eller i fuktiga förhållanden. Risk för elstöt!
	(SE)	Produkten uppfyller kraven i gällande europeiska direktiv.

## Förklaring av symbolerna på apparaten

		Observera, antändliga ämnen. Eld, öppen låga och rökning förbjudna!
		Choke vid kallstart
		Choke vid varmstart och arbete
		Observera! Håll personer som inte deltar i arbetet borta från arbetsområdet!

## 1. Inledning

### TILLVERKARE:

scheppach  
Fabrikation von Holzbearbeitungsmaschine GmbH  
Günzburger Straße 69  
D-89335 Ichenhausen

### ÄRADE KUND,

Vi önskar dig mycket glädje och framgång vid arbetet med din nya apparat.

### UPPLYSNING:

Tillverkaren av apparaten ansvarar, enligt gällande produktansvarslag, inte för skador, som uppstår på denna apparat eller genom apparaten vid:

- felaktig användning,
- ignorering av bruksanvisningen
- reparationer genom tredje person, icke auktoriserad specialister,
- montering och byte av icke originalreservdelar,
- icke bestämmelseenlig användning,

### Beakta:

Läs igenom hela texten i bruksanvisningen före monteringen och idrifttagandet:

Denna bruksanvisning ska underlätta det för dig att lära känna ditt el-verktyg och att nyttja dess bestämmelseenliga användningsmöjligheter.

Bruksanvisningen innehåller viktiga upplysningar, om hur du arbetare säkert, fackmässigt och ekonomiskt med el-verktyget och hur du undviker faror, sparar reparationskostnader, minskar ståtider och ökar el-verktygets tillförlitlighet och livslängd.

Jämte säkerhetsbestämmelserna i denna bruksanvisning måste du ovillkorligen beakta ditt lands gällande föreskrifter för driften av el-verktyg.

Förvara bruksanvisningen, skyddad mot smuts och fukt i ett plastfodral, jämte el-verktyget. Den måste läsas och beaktas av all driftspersonal innan arbete påbörjas. Endast personer, som är insatta i användningen av el-verktyget och är informerade om farorna, som är förbundna med detta, får arbeta med el-verktyget. Den krävda lägsta åldern måste iakttas.

Jämte säkerhetsupplysningarna i denna bruksanvisning och ditt lands särskilda föreskrifter, ska man även beakta de allmänna erkända reglerna för träbearbetningsmaskiner.

Vi övertar inget ansvar för olyckor eller skador, som uppstår på grund av denna bruksanvisning och säkerhetsupplysningarna ignoreras.

## 2. Apparatbeskrivning (ill. 1-19)

1. Svärd
2. Handskydd
3. Främre handtag
4. Startspak (choke)
5. Startlina
6. Brytare till/från
7. Gasspakspärr
8. Luftfilterlock
9. Vingskruv
10. Smörjnippel
11. Bränslepump
12. Tanklock
13. Skjutreglage
14. Gasspak
15. Bakre handtag
16. Tändstiftskontakt

## 3. Leveransomfattning

Öppna förpackningen och ta försiktigt ut apparaten.

Ta bort förpackningsmaterialet såväl som förpacknings-/ och transportsäkringar (om sådana finns).

Kontrollera om leveransomfattningen är komplett.

Kontrollera om det finns några transportskador på apparaten och tillbehören.

Bevara förpackningen fram tills att garantitiden gått ut, om möjlighet finns.

- Bekanta dig med maskinen innan bruk med hjälp av bruksanvisningen.
- Använd bara originaltillbehör samt originals lit- och reservdelar. Reservdelar hittar du hos din -fackhandlare.
- Ange våra artikelnummer liksom maskinens typ och tillverkningsår vid beställningar.

### ⚠ VARNING

**Apparaten och förpackningsmaterialen är inga barnleksaker!**

**Barn får inte leka med plastpåsar, folier eller smådelar! Det finns en sväljnings- och kvävningrisk!**

Bensindriven häcksax  
Svärdskydd  
Tändstiftsnyckel  
Blandarbehållare  
Monteringsmaterial  
Bruksanvisning

## 4. Bestämelseenlig användning

Maskinen motsvarar gällande EU-maskindirektiv. Alla skydds- och säkerhetsanordningar måste vara monterade på maskinen innan du börjar använda den. Den är häcksaxen är konstruerad för att klippa mjuka, nybildade häckkvistar. Den är inte avsedd för att klippa kraftiga grenar, virke eller för att kapa annat material. Maskinen är avsedd att användas av en person. Personen som använder maskinen ansvarar för andra som vistas i arbetsområdet. Följ alla säkerhets- och riskanvisningar som sitter på maskinen.

Alla säkerhets- och riskanvisningar som sitter på maskinen ska vara i fullständigt läsbart skick. Använd bara maskinen i tekniskt felfritt skick och enligt bestämmelserna. Var säkerhetsmedveten och ansvarsfull och följ bruksanvisningen!

Särskilt störningar som kan påverka säkerheten måste omgående åtgärdas (eller lämnas in för reparation)! Tillverkarens säkerhets-, arbets- och underhållsföreskrifter samt de mått som anges i den tekniska specifikationen måste följas.

Gällande föreskrifter om förebyggande av olycksfall och andra allmänt erkända säkerhetstekniska regler måste beaktas.

Maskinen får bara användas, underhållas eller repareras av personer som känner till dessa arbeten och dess risker. Egenmäktiga förändringar av maskinen fritar tillverkaren från allt ansvar för därav resulterande skador.

Maskinen får bara användas med originaltillbehör och originalverktyg från tillverkaren.

Varje användning därutöver gäller som icke avsedd.

Skador som då uppstår fritar tillverkaren från ansvar och användaren bär ensam ansvaret och risken.

Häcksaxen får endast användas för att klippa häckar och buskar. All användning som inte anges i denna bruksanvisning kan skada svärdet eller medföra allvarliga personskador och är därför uttryckligen utesluten från möjliga användningsområden.

Maskinen får inte användas för kommersiell, hantverksmässig eller industriell användning.

Arbeta inte med maskinen om du är tveksam till om arbetsförhållandena är säkra eller osäkra.

### **VARNINGSANVISNING!**

**Läs för din egen säkerhets skull igenom bruksanvisningen och de allmänna säkerhetsanvisningarna innan du tar maskinen i bruk. Om du lämnar maskinen vidare till någon annan ska du alltid lämna med bruksanvisningen.**

Observera att våra maskiner inte är konstruerade för kommersiell, hantverksmässig eller industriell användning. Vi lämnar ingen garanti om maskinen används i kommersiella eller industriella verksamheter liksom motsvarande verksamheter.

## 5. Säkerhetsanvisningar

### **Säker användning**

Läs noga igenom och beakta anvisningarna nedan samt alla tillämpliga nationella säkerhetsbestämmelser innan du börjar använda maskinen för att skydda både dig själv och andra för möjliga faror.

Förvara dessa säkerhetsanvisningar (driftinstruktion) alltid tillsammans med häcksaxen. Häcksaxen får endast betjänas av personer med tillräcklig erfarenhet. Ge eller låna endast ut häcksaxen till personer som är väl förtrogna med häcksaxen och hanteringen av denna. Ge alltid dessa personer också driftinstruktionen.

Reparationer på säkerhetsfrånkopplingen får endast utföras av tillverkaren själv eller på auktoriserade serviceverkstäder.

### **Förstagångsanvändare**

En person som arbetar med häcksaxen för första gången måste ha fått en praktisk instruktion rörande användningen av häcksaxen samt personskyddsutrustningen av en person som har erfarenheter med betjäningen.

- Var uppmärksam. Koncentrera Dig på arbetet. Arbeta förnuftigt. Använd inte apparaten om Du är trött eller påverkad av narkotika, alkohol eller läkemedel. Ett ögonblicks oaktsamhet kan leda till allvarliga personskador.
- Informera dig med hjälp av bruksanvisningen om maskinen och dess funktioner. Otillräckligt informerade användare kan skada sig själv och andra personer, genom felaktig användning.
- Använd maskinen aldrig för andra ändamål än den är avsedd för (se avsnitten „Föreskriven användning“).
- Undvik onormala arbetsställningar. Se till att du står stadigt så att du har god balans.
- Ta på dig lämpliga kläder:
  - inga vida kläder eller smycken, de kan fastna i rörliga delar och dras med.
  - handskar och halkfria skor
  - ett hårnät för långt hår
- Bär personliga skyddskläder:
  - hörselskydd
  - skyddsglasögon eller ansiktsskydd
  - arbetshandskar
  - säkerhetsskor
  - kontrollerad skyddshjälm i situationer där man måste räkna med huvudskador.
- Vi rekommenderar att man bär ett benskydd och en säkerhetsjacka.
- Se till att ditt arbetsområde alltid är i gott skick. Oordning kan
  - leda till olycksfall.
- Ta hänsyn till omgivningens påverkan:
  - Utsätt inte häcksaxen för regn.
  - Använd inte häcksaxen i fuktig eller våt miljö.
  - Skjut upp arbetet om väderleken är ogynnsam (regn, snö, is, blåst) – ökad olycksrisk!
  - Sörj för en god belysning.
  - Använd inte häcksaxen i närheten av brännbara vätskor eller gaser.



- Gör er bekant med omgivningen och tänk på möjliga risker som ni kanske inte hör på grund av motorljudet.
- Lämna aldrig häcksaxen utan uppsikt.
- Under pauser i arbetet skall man placera häcksaxen på så sätt att inga personer utsätts för fara. Säkra häcksaxen mot obefogad användning.
- Personer under 18 år får ej använda maskinen.
- Håll alla andra personer utom räckhåll.
- Användaren ansvarar för olycksfall eller faror som kan uppstå för andra personer eller dessa personers ägodelar.
- Operatören är inom arbetsområdet ansvarig gentemot tredje man.
- Används och förvaras oåtkomligt för barn.
- Andra personer, i synnerhet barn, får inte beröra verktygen eller motorn.
- Håll dem borta från arbetsområdet.
- Använd inga trubbiga, spräckta eller skadade skärarordningar.
- Börja med klippningen först då skärarordningen är igång.
- Överbelasta inte maskinen! Arbetet går bättre och säkrare i det angivna effektområdet.
- Använd maskinen endast im alla skyddsanordningar är monterade enligt anvisningarna och förändra ingenting på maskinen som skulle kunna påverka säkerheten.
- Förändra ingenting på maskinen.
- Använd inte skärarordningar som inte stämmer överens med de specifikationer som är angivna i denna bruksanvisning.

Användning av andra verktyg och andra tillbehör kan innebära risk för personsador.

- Stäng av maskinen och dra tändstiftskablarna framtändstiften när:
    - om häcksaxen kommer i beröring med marken, stenar, spik eller andra främmande föremål
  - kontrollera omedelbart kedja och klinga
    - reparationer
    - underhåll och rengöring
    - åtgärd av fel (därtill hör även blockering av knivarna)
    - transport och lagring
    - om Du lämnar häcksaxen (gäller även kortvariga avbrott)
  - Vårda häcksaxen omsorgsfullt:
    - Håll verktygen skarpa och rena, för att kunna arbeta
    - bättre och säkrare.
    - Håll handtagen torra och fria från olja och fett.
    - Följ underhållsföreskrifterna
  - Kontrollera regelbundet om maskinen eventuellt kan vara skadat:
    - Innan maskinen startas måste skyddsanordningarna noga undersökas avseende felfri och ändamålsenlig funktion.
    - Kontrollera om de rörliga delarna fungerar felfritt och inte sitter i kläm eller om det finns skadade delar. Samtliga delar måste vara rätt monterade och uppfylla alla villkor för att häcksaxens ska fungera korrekt.
    - Skyddsanordningar som har tagit skada resp. som inte fungerar felfritt måste reparerar eller bytas ut på en auktoriserad fackverkstad såvida det inte står något annat i bruksanvisningen.
    - Skadade eller oläsliga etiketter med säkerhetsanvisningar måste ersättas.
    - Låt inga verktyg sitta kvar!
- Kontrollera före start att nycklar och inställningsverktyg är avlägsnade.

- Förvara oanvända apparater på en torr, låst plats utom räckhåll för barn.
- Utför inga reparationer på maskinen om ni inte är utbildad för detta.
- Utför inga ytterligare reparationer på maskinen, än de som är beskrivna i kapitlet „Underhåll“, utan ta kontakt direkt med tillverkaren eller hans vederbörande kundtjänst.
- Reparationer på övriga delar på maskinen får endast genomföras av tillverkaren eller på en av våra serviceverkstäder.
- Använd endast originalreservdelar och original tillbehör. Om andra delar än originaldelar används kan detta leda till olycksfall. För skador som följd av att andra delar än originaldelar har använts ansvarar tillverkaren inte.

### Säker hantering av bränslen

- Bränsle och bränsleångor är eldfarliga och kan försaka allvarliga skador vid inandning eller vid beröring av huden. Vid hantering av bränslen ärdärför försiktighet påbjuden och en god ventilation ska finnas.
- Stäng av häcksaxens motor och låt apparaten svalna innan tankningen.
- Rök inte under tankning och undvik också öppen eld.
- Bär handskar under tankningen.
- Tanka inte i slutna rum på grund av explosionsrisken.
- Spill inte ut bränsle eller olja. Rengör häcksaxen genast om ni spillt ut bränsle eller olja. Byt era kläder genast om ni spillt ut bränsle eller olja.
- Se till att inget bränsle rinner ner i jorden.
- Stäng tanklocket ordentligt efter tankningen och se till att det inte lossar under arbetet.
- Se till att tanklocket och bensinledningarna är täta. Vid otäthet får apparaten inte tas i drift.
- Transportera och lagra bränsle bara i därför tillåtna och märkta behållare.
- Håll bränslet oåtkomligt för barn.
- Transportera och lagra inte bränsle i närheten av brännbara eller lättantändliga ämnen, liksom gnistor eller öppen eld.
- Avlägsna er minst tre meter från tankningsplatsen vid start av apparaten.
- För att minska brandrisken – håll motor och ljuddämpare fria från klipprester, blad och smörjmedel!

### Faror och risker

Även vid användning till rätt ändamål kan det kvarstå resterande risker, trots att alla tillämpliga säkerhetsbestämmelser följs. Resterande risker kan minimeras om "Säkerhetsinstruktionerna" och "Användning till rätt ändamål" samt

bruksanvisningen som helhet följs. Hänsyn och försiktighet minskar riskerna för person- och saksador.

- Personskador på grund av ivägslungande delar:
- Knivdelar som bryts av och slungas ut.
- Risk för kolmonoxidförgiftning vid användning av apparaten i slutna eller dåligt ventilerade rum.
- Risk för brännskador vid beröring av heta komponenter.
- Risk för hörselskador om man använder maskinen en lång tid utan hörselskydd.

**Dessutom kan det trots alla vidtagna skyddsåtgärder kvarstå uppenbara resterande risker.**

## 6. Tekniska data

HTH250/240P	
<b>Tekniska data</b>	
<b>Klippdata häcksax</b>	
Motor typ	<b>2-taktmotor – luftkyld</b>
Slagvolym cm <sup>3</sup>	<b>25,4</b>
motoreffekt kW	<b>0,7</b>
Tomgångsvarvtal n <sub>0</sub> /min <sup>-1</sup>	<b>3400</b>
Max. motorvarvtal min <sup>-1</sup>	<b>9500</b>
Bränsletank-innehåll l	<b>0,6</b>
Blandningsförhållande (Kraftstoff/Zweitakt-Öl)	<b>40:1</b>
Skärlängd mm	<b>600</b>
Max. Klippjocklek mm	<b>27</b>
Mått L/B/H mm	<b>1165/230/220</b>
Svärdets längd mm	<b>690</b>
Vikt kg	<b>5,9</b>

Med förbehåll för tekniska ändringar!

Information om bullerutveckling uppmätt enligt tillämpliga standarder:

Ljudtrycksnivå L<sub>pA</sub> = 96 dB(A)

Bullernivå L<sub>WA</sub> = 108 dB(A)

Mätosäkerhet K<sub>pA</sub> = 3 dB(A)

Bär hörselskydd.

Buller kan orsaka hörselskador.

Vibration (real handle) A<sub>hv</sub> = 6,9 m/s<sup>2</sup>

Mätosäkerhet K<sub>hv</sub> = 1,5 m/s<sup>2</sup>

## 7. För det första idrifttagandet

Häcksaxen levereras utan påfylld bränsleblandning.

Tanka häcksaxen som det står beskrivet under „Tankning“.

### Tanka

- Apparaten drivs med en blandning av normalbensin (blyfri) och tvåtakts motorolja.

**Hantering av bensin kräver högsta uppmärksamhet. Rökning och öppen eld är inte tillåtet. (Explosionsrisk).**

### Bensin:

Oktantal åtminstone 91 ROZ, blyfri

- Tanka inte med blyad bensin, ej heller med diesel eller andra icke tillåtna bränslen.
- Använd inte bensin med lägre oktantal än 91 ROZ. Det kan vid hög motortemperatur leda till svåra motorskador.
- Om ni kontinuerligt arbetar med högt varvtal, bör ni använda bensin med ett högre oktantal.
- Av miljöskäl rekommenderas användning av blyfri bensin.

### Tvåtakts motorolja:

enligt specifikation JASO FC eller ISO EGD

Använd

- inte fyrtaktsolja eller tvåtaktsolja för vattenkylda
- utombordsmotorer.

## Blandning

Blandningsförhållande 40:1

Bensin Tvåtaktsmotorolja 2,5% (40:1)

1 Liter 0,025 Liter

2 Liter 0,05 Liter

5 Liter 0,125 Liter

10 Liter 0,25 Liter

- Var noga med uppmätningen av oljemängden, därför att vid små bränslemängder verkar en liten avvikelse av oljemängden kraftigt på blandningsförhållandet.
- Ändra inte blandningsförhållandet, därför då uppstår mer förbränningsrester, bränsleförbrukningen ökar och effekten minskar, eller motorn skadas.

Blanda bensinen och oljan i en ren och märkt behållare, som är godkänd för bensin. Använd en bränslebehållare med överfyllnadsskydd.

1. Fyll först på hälften av bensinen, som ska blandas.
2. Fyll sen på hela oljemängden.
3. Skaka bränsleblandningen.
4. Fyll sen på resten av bensinen.

Bränsle är begränsat lagerhållbar. Den åldras. Bränslen och bränsleblandningar som är lagrade för länge kan leda till startproblem. Blanda därför bara så mycket bränsle som ni kan behöva under en månad. Lagra bränsle bara i därför tillåtna och märkta behållare. Förvara bränslebehållare torrt och säkert. Se till att bränslebehållarna lagras utom räckhåll för barn. Observera! Ta innan idriftsättningen reda på hur ni i ett nödläge snabbast kan stoppa apparaten!

### Tankning av häcksaxen

- Stäng av motorn och låt den svalna!
  - Bär skyddshandskar.
  - Undvik att få bränsle på huden eller i ögonen!
  - Beakta „Säker hantering av bränslen“.
1. Tanka häcksaxen bara i det fria eller i tillräckligt ventilerade rum.
  2. Rengör området vid påfyllningsområdet. Förro ningar i tanken förorsakar driftsstörningar.
  3. Skaka behållaren med bränsleblandningen en gång till innan påfyllning i tanken.
  4. Öppna tanklocket (10) försiktigt, så att ev. övertryck jämnas ut.
  5. Fyll på bränsleblandning försiktigt till underkanten av påfyllningsstutsen.
  6. Stäng åter tanklocket. Kontrollera att tanklocket sluter tätt.
  7. Rengör området vid påfyllningsområdet.
  8. Kontrollera att tanken och bränsleledningarna är täta.
  9. Använd eventuellt bränslepumpen (24).
  10. Avlägsna er minst tre meter från tankningsplatsen vid start av motorn.

## 8. Struktur och manövrering

Ni får inte ta maskinen i drift förrän ni har läst denna bruksanvisning, beaktat alla angivna hänvisningar samt monterat maskinen komplett som beskrivits!

- Fastställ att TILL / FRÅN-brytaren (3), låsratten (2), gasspakspärren (1) och gasspaken (6) fungerar enligt föreskrifterna.
- Ni får bara starta häcksaxen när den är komplett sammanmonterad.
- Stöd häcksaxen vid start och håll fast den ordentligt. Se till att skäranordningen står fritt.

### Start av häcksaxen:

1. Håll avstånd till brännbara materiel.
2. Stå säkert.
3. Lägg häcksaxen på marken med skäranordningen riktad från kroppen.
4. Ställ höger fotspets på det bakre handtaget.
5. Grip tag i det främre handskyddet med vänster hand.

### Start vid kall motor

1. Ställ TILL-/FRÅNBRYTAREN (6) i läge "I".
2. Tryck flera gånger försiktigt på bränslepumpen tills bränsle kommer in i pumpen.
3. För startspaken (choken) (4) till "kallstart".
4. Dra i startsnöret med handtaget (11) långsamt till motståndet.
5. Dra snabbt i startsnöret och släpp det sen långsamt. Dra inte ut startsnöret helt och låt inte handtaget slå tillbaka mot motorn.
6. För startspaken (choken) (4) till "varmstart och arbete" så snart motorn har gått igång.
7. Låt apparaten gå ca. en minut på tomgång, innan arbetet påbörjas.

### Stoppa motorn

1. Släpp loss gasspaken (6).
2. Skjut TILL / FRÅN-brytaren (3) till läge „STOPP“.

### Starten bei warmem Motor

1. För startspaken (choken) (4) till "varmstart och arbete".
2. För startspaken (choken) (4) till "varmstart och arbete".
3. Dra i startsnöret med handtaget (11) tills motorn går igång.

### Gasspakspärr:

1. Ta tag i häcksaxens bakre handtag (24) och tryck på gasspakspärren.
2. Ta tag med den andra handen på det främre handtaget.
3. Tryck in gasspaken.
4. Skäranordningen startar.

Släpper man gasspaken, stoppar skäranordningen och motorn går på tomgång.

Om skäranordningen går även om gasspaken inte är intryckt, måste tomgångsvarvtalet sänkas. (Se „Underhåll“)

## Inställning av häcksaxen

### Inställning av det bakre handtaget (15)

För att lättare kunna hantera häcksaxen, kan det bakre handtaget ställas in i 3 olika arbetspositioner.

- Under inställningen kan gasspakspärren (1) inte användas.

1. Håll med den vänstra handen häcksaxen med främre handtaget
2. Tryck på skjutreglaget (13) och vrid handtaget i önskat läge.
3. Släpp skjutreglaget (13). Se till att upplåsningen åter hakar i och handtaget säkert är fixerat..

## 9. Arbetstips

Genomför följande kontroller innan ni tar häcksaxen i drift samt regelbundet under arbetet.

- Är häcksaxen komplett och föreskriftsenligt monterad? Se till att alla muttrar, bultar och skruvas sitter fast.
- Skruvar till skäranordningen: Se „Underhåll“
- Befinner sig häcksaxen i ett gott och säkert tillstånd?
- Är alla säkerhetsfunktioner i ordning?v
- Är bensintanken påfylld?
- Är skäranordningen oskadad och korrekt slipad?
- Är motor och ljuddämpare fria från avlagringar, löv eller utläckande smörjmedel?
- Är handtaget rent och torrt – är det fritt från olja, fett och kåda?
- Finns det ingen risk för att snubbla på arbetsplatsen?
- Bär Du nödvändig skyddsutrustning?
- Har Du läst och förstått alla hänvisningar?
- Går gasspaken lätt och fungerar?
- Fungerar TILL-/FRÅN-strömbrytaren?
- Står skäranordningen alltid stilla under tomgångskörning?

Om skäranordningen går även i tomgång, måste tomgångsvarvtalet sänkas (se „Inställning av tomgångsvarvtalet“).

- Kontrollera att växellådan är tillräckligt smord (se „Underhåll“).

### Allmänt förfarande vid arbeten med häcksaxen

- Arbeta inte ensam. För nödfall bör någon finnas inom höravstånd.
- Håll barn, personer och djur minst 15 meter från ert arbetsområde.
- Arbeta inte på snö, is eller andra hala ytor – halkrisk.
- Arbeta inte under otillräckliga ljusförhållanden (t.ex. dimma, regn, snöyra eller skymning).
- Skräms bort alla djur ur häcken så att dessa inte skadas.
- Sörj för en säker och uppröjd arbetsplats. Avlägsna föremål som kan slungas iväg ur arbetsområdet.
- Undvik onormal kroppsställning. Håll alltid jämnvikten.
- Arbeta inte med framåtböjd överkropp.
- Kör endast häcksaxen om Du står säkert.
- Stäng av häcksaxen när ni förflyttar er till ett annat ställe.
- Håll händer och fötter borta från skäranordningen, när denna rör sig.

- Håll häcksaxen så att ni inte inandas några avgaser. Arbeta inte i slutna rum.
- Använd inte häcksaxen till att lyfta upp eller ta undan trästycken eller andra föremål.
- Avlägsna ovillkorligen främmande föremål ur häcken (t.ex. tråd) eftersom sådana föremål kan skada häcksaxen.
- Håll alltid fast häcksaxen med båda händerna, vänster hand på det främre handtaget och höger hand på det bakre handtaget. Arbeta aldrig med bara en hand.
- När ni släpper gasspaken, fortsätter skäranordningen en kort stund (frigångseffekt).
- Börja klippningen då skäranordningen är igång.
- Ta aldrig tag med händerna i skäranordningen under driften.
- Arbeta aldrig med
  - sträckta armar
  - vid ställen som är svåra att nå
  - för mycket framåtlutad
- Arbeta aldrig med häcksaxen över skulderhöjd.
- Berör aldrig trådstaket eller marken medan skäranordningen är i gång.
- Koppla ifrån motorn och drag loss tändkabeln.
  - vid märkbara förändringar i apparatens beteende
  - för att klara av inklämt trämaterial
  - för att kontrollera skäranordningen om ni har kommit i kontakt med stenar, spik eller andra hårda föremål.
  - att du åtgärdar en störning
  - vid arbetspauser
  - innan ni lämnar häcksaxen
- Ställ inte den varma häcksaxen på torrt gräs eller brännbara material.
- Konstatera innan arbetet påbörjas att:
  - inga personer eller djur befinner sig inom arbetsområdet.
  - fri väg att backa undan är säkerställd för er.
  - underlaget där ni står är fritt från föremål, snår och kvistar.
  - ni står säkert.

Då personer med störningar i blodomloppet för ofta utsätts för vibrationer, kan skador på nervsystemet eller blodkärlen uppträda.

#### **Ni kan minska vibrationerna:**

- genom varma och kraftiga arbetshandskar
- förkorta arbetstiden (lägg in flera långa pauser)

Uppsök läkare om era fingrar svullnar, då ni känner er dålig eller om fingrarna blir utan känsel.

#### **Arbeten med häcksaxen**

Håll fast häcksaxen med båda händerna på ett säkert avstånd från kroppen

- Den maximala klippdiametern är beroende av träslag, ålder, fuktighetshalt och hårdhet på träet.
- Klipp därför av mycket tjocka grenar innan häcken klipps, med en grensax, till lämplig längd.
- Häcksaxen kan genom sina dubbelsidiga knivar förflyttas framåt och bakåt eller genom pendelörelser från den ena till den andra sidan.
- Klipp först häckens sidor och först därefter den övre kanten.
- Klipp häcken nedifrån och upp.
- Klipp häcken i form av en trapets. Det förhindrar att den undre delen av häcken blir kal på grund av ljusbrist.

- Spänn ett riktsnöre längs med häcken om Du önskar att klippa häckens övre linje jämnt.
- Klipp i flera omgångar då kraftig beskärning behövs

De riktiga tidpunkterna för klippning:

- Lövhäckar: Juni och Oktober
- Barrhäckar: April och Augusti
- Snabbväxande häckar: Från Maj och var 6:e vecka

Se upp med häckande fåglar i häcken. Vänta med klippningen av häcken, eller utelämna denna del.

**Observera under alla omständigheter säkerhetsanvisningarna.**

## **10. Underhåll**

### **Innan varje form av underhålls- och rengöringsarbeten**

- Stäng av motorn
- Vänta tills skäranordningen står stilla
- Dra bort tändkabeln (utom vid tomgångsinställning)

**Utför inte underhållsarbeten i närheten av öppen eld. Brandfara!**

Fortsatta skötsel- och rengöringsarbeten, som beskrivs i detta kapitel, får bara utföras av kundtjänst.

**Säkerhetsanordningar som tagits bort vid underhålls- och rengöringsarbeten måste ovillkorligen sättas tillbaka och kontrolleras vederbörligen.**

Använd enbart originaldelar. Andra delar kan orsaka oförutsebara sak- och personskador.

Bär handskar för att undvika möjliga skador.

För att garantera att man kan använda häcksaxen under en lång tid och på ett tillförlitligt sätt skall Du genomföra följande underhållsarbeten med regelbundna mellanrum.

Kontrollera att häcksaxen inte har några uppenbara fel som

- lösa fastsättningar
- slitna eller skadade konstruktionsdetaljer
- böjd, avbruten eller skadad skäranordning
- att tanklocket och bränsleledningarna är täta

Kontrollera före användning av häcksaxen alltid att

- Slitage, särskilt glid spel av kniven.
- alla skydd eller skyddsanordningar är korrekt monterade och intakta.

Nödvändiga reparationer eller underhållsarbeten skall genomföras innan man använder häcksaxen.

### **Justera skäranordningen**

Ställ in glidspelet om klippmaterialet kläms in mellan skären eller om spelet har ökat genom normal förslitning på skäranordningen efter en lägre användning.

För att uppnå goda klippresultat, måste glidspelet mellan klingorna och svärdet vara rätt inställt.

Gå tillväga på följande sätt:

1. Lossa muttern (A) på ovansidan av skäranordningen.

2. Dra lätt åt skruvarna (B) på undersidan (lossa dem ev. lite först).
  3. Vrid skruvarna ett kvarts till ett halvt varv tillbaka moturs.
  4. Håll fast skruvarna med en skruvmejsel och dra åt muttrarna.
- Glispelet är riktigt inställt när man för hand kan röra-brickan under skruvhuvudet lätt fram och tillbaka.
5. Smörj skäranordningen med miljövänlig smörjolja.

Ett för litet glidspel leder till en för stor värmeutveckling och därmed till skador på apparaten.

#### Smörj växellådan

Smörj växellådan var 10:e till 20:e driftstimme.

1. Sätt an fettsprutan mot smörjnippeln (25).
2. Tryck in lite fett.

#### Inställning av tomgångsvarvtalet

Om skäranordningen löper med i tomgång, måste tomgångsvarvtalet korrigeras

1. Låt motorn vara i gång ca. 3 minuter, så att den blir varm (inga höga varvtal!).
2. Vrid inställningsskruven (C):
  - medurs - tomgångsvarvtalet ökar (+)
  - moturs - tomgångsvarvtalet minskar (-)

Vänd er till tillverkaren om skäranordningen trots detta går vidare i tomgångs. Arbeta under inga förhållanden vidare med häcksaxen!

#### Rengör eller byt luftfilter

Rengör luftfiltren regelbundet från damm och smuts för att förebygga

- startsvårigheter
- effektminskning
- för hög bränsleförbrukning

Rengör luftfiltren efter ca. åtta driftstimmar, vid särskilt dammiga förhållande förhållanden oftare.

1. Ställ startspaken (choken) (4) till "kallstart" så att inga smutspartiklar kan tränga in i förgasaren.
2. Ta bort luftfilterlocket (20).
3. Ta ut luftfiltret (23) av skumgummi.
4. Tvätta luftfiltret i ljummen tvällösning.
  - Blås inte bort smutspartiklarna, det är då risk för ögonskador!
5. Rengör luftfilterrummet med en pensel.
6. Låt luftfiltret torka helt och sätt det åter på plats.
7. Sätt åter på luftfilterlocket .

Byt luftfilter regelbundet.

Skadade luftfilter måste genast bytas.

#### Rengör eller byt bensinfilter

Kontrollera bensinfiltret (9) vid behov. Ett försmutsat bensinfilter hindrar bränsletillförslen.

Öppna tanklocket (10) och dra upp bensinfiltret med trådkroken genom öppningen

- lätt försmutsning
- dra ut bensinfiltret från bränsleledningen och rengör filtret i tvättbensin.
- kraftig försmutsning
- byt bensinfiltret .
- lätt försmutsning

- dra ut bensinfiltret från bränsleledningen och rengör filtret i tvättbensin.
- kraftig försmutsning
- byt bensinfiltret .

#### Kontrollera eller byt tändstiftet

Vidrör inte tändstiftet (18) eller tändstiftskontakten (17) då motorn går. Högspanning!

Risk för brännskador vid varm motor. Ta på skyddshandskar!

Kontrollera regelbundet tändstiftet och avståndet mellan elektroderna.

Gå tillväga på följande sätt:

1. Dra av tändstiftskontakten från tändstiftet.
2. Skruva ut tändstiftet med den medlevererade tändstiftsnyckeln (26).

Elektrodavståndet ska vara 0,6 till 0,7 mm. Rengör tändstiftet om det är smutsigt.

Byt tändstift:

- varje månad vid regelbunden drift
- när isolatorkroppen är skadad
- vid kraftig avnötning av elektroderna
- vid starkt försmutsade eller oljiga elektroder

#### Kontrollera tändgnistan

1. Dra av tändstiftskontakten från tändstiftet.
2. Skruva ut tändstiftet med den medlevererade tändstiftsnyckeln.
3. Skruva ut tändstiftet.
4. Sätt på tändstiftskontakten ordentligt.
5. Tryck tändstiftet med en isolerad tång mot motorhuset (inte i närheten av tändstiftshålet).
6. Skjut TILL / FRÅN-brytaren till läge „I“.
7. Dra kraftigt i startsnöret i handtaget.

- Vid riktig funktion måste en gnista synas mellan elektroderna.

#### Ljuddämpare / utloppsöppning

Efterdra inte ljuddämparskruvarna när motorn är varm.

1. Kontrollera regelbundet att skruvarna (G) till ljud-dämparen (H) inte har lossnat. Om de är lösa, dra då åt för hand.
2. Rengör regelbundet utloppsöppningen (K).

#### Skötsel

Rengör häcksaxen noga efter varje användning, så att en felfri funktion bibehålls.

Bär skyddshandskar vid rengöring av skäranordningen!

- Rengör kåpan med en mjuk borste eller en torr trasa.
- Vatten, lösningsmedel och poleringsmedel får ej användas.
- Se till att ventilationsslitsarna för motorkylningen är fria (risk för överhettning).
- Rengör skäranordningen regelbundet med en borste eller trasa.
- Rengör skär aldrig med vatten
- risken för korrosion !
- Rengör och olja regelbundet alla rörliga delar.
- Använd aldrig fett!
- Använd miljövänlig olja.

## Underhållsplan

### Att göra Underhållsintervall

Justera skäranordningen vid behov

Inställning av tomgångsvarvtalet vid behov

Dra fast ljuddämparskruvarna vid behov

Rengör eller byt bensinfilter vid behov

Rengör eller byt luftfilter var 8:e driftstimme (vid dammig omgivning oftare)

Smörj växellådan var 20:e driftstimme, minst 1 gång per år

## 11. Lagring & Transport

### Lagring

Förvara icke nyttjade apparater med påsatt klingskydd, på en torr och låst plats oåtkomliga för barn. Observera följande före lagring under en längre period, för att förlänga häcksaxens livstid och för att garantera att reglagen inte kärvar.

Utför en grundlig rengöring.

Behandla alla rörliga delar med en miljövänlig olja.

Använd inte fett

Skjut på klingskyddet på skäranordningen.

Tag av tändstiftskontakten.

Töm bränsletanket helt.

Avfallshanter rester från bränslet enligt gällande föreskrifter (miljövänligt).

Kör förgasaren tom.

### Transport

Stäng av motorn vid transport av apparaten och vänta tills skäranordningen står stilla och sätt på klingskyddet. Bär apparaten i det främre handtaget. Bär med skäranordningen bakåt och håll den heta ljuddämparen ifrån kroppen.

Transportera apparaten i bilen i bagageutrymmet eller separat transportutrymme. Säkra då häcksaxen så att den inte tippas eller läcker ut bränsle.

## 12. Avfallshantering och återanvändning

Information om maskinens avfallshantering finns på piktogrammen som sitter på maskinen eller förpackningen.

Avfallshandla transportförpackningen

Förpackningen skyddar maskinen mot transportskador.

Förpackningens material är i regel valda med hänsyn tagen till avfallshandlingens tekniska aspekter och är därför återvinningsbara.

Återvunna material spar råvaror och minskar sopmängden.

**Delar av förpackningen (t.ex. plast, Styropor®) kan vara farliga för barn. Kvävningsrisk!**

Förvara förpackningsdelar utom räckhåll för barn och avfallshandla dem så fort som möjligt.

### 13. Möjliga störningar

Störning	Möjlig orsak	Åtgärd
Häcksaxen fungerar inte	<ul style="list-style-type: none"> <li>• Inget bränsle</li> <li>• Fel i bränsleledningen</li> <li>• Bensinfiltret tillstoppat</li> <li>• Tändstift defekt</li> <li>• Förgasaren defekt</li> <li>• Internt fel</li> </ul>	<ul style="list-style-type: none"> <li>• Kontrollera att det finns bränsle</li> <li>• Kontrollera om bränsleledningen har vikningar eller skador</li> <li>• Rengör eller byt bensinfilter</li> <li>• Byt tändstift</li> <li>• Uppsök tillverkaren eller behörig kundservice</li> <li>• Uppsök tillverkaren eller behörig kundservice</li> </ul>
Häcksaxen klipper med avbrott	<ul style="list-style-type: none"> <li>• Internt fel</li> <li>• Till- / Frånströmbrytaren defekt</li> </ul>	<ul style="list-style-type: none"> <li>• Uppsök tillverkaren eller behörig kundservice</li> <li>• Uppsök tillverkaren eller behörig kundservice</li> </ul>
Motorn går men skäranordningen rör sig inte	<ul style="list-style-type: none"> <li>• Skäranordningen blockerad</li> <li>• Internt fel</li> <li>• Koppling defekt</li> </ul>	<ul style="list-style-type: none"> <li>• Avlägsna föremålet</li> <li>• Uppsök tillverkaren eller behörig kundservice</li> <li>• Uppsök tillverkaren eller behörig kundservice</li> </ul>
Skäranordningen blir het	<ul style="list-style-type: none"> <li>• Bristande smörjning =&gt; friktion</li> <li>• För litet glidspel</li> <li>• Skäranordningen är slö</li> </ul>	<ul style="list-style-type: none"> <li>• Olja in skäranordningen</li> <li>• Ställ in glidspelet</li> <li>• Låt slipa skäranordningen</li> </ul>

Ersatzteilzeichnung / Spare parts drawing / Pièces détachées dessin

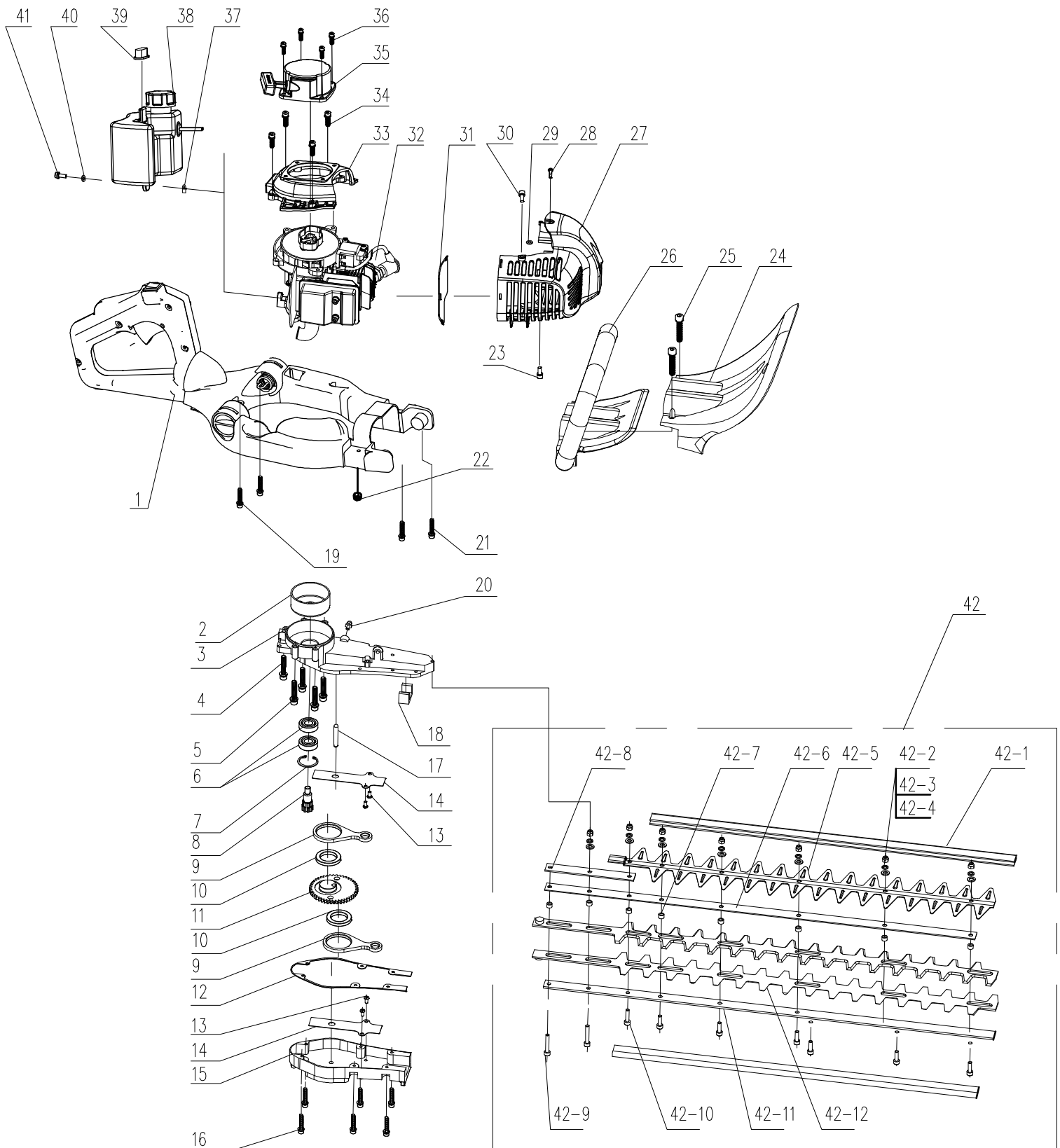



Ersatzteilzeichnung / Spare parts drawing / Pièces détachées dessin

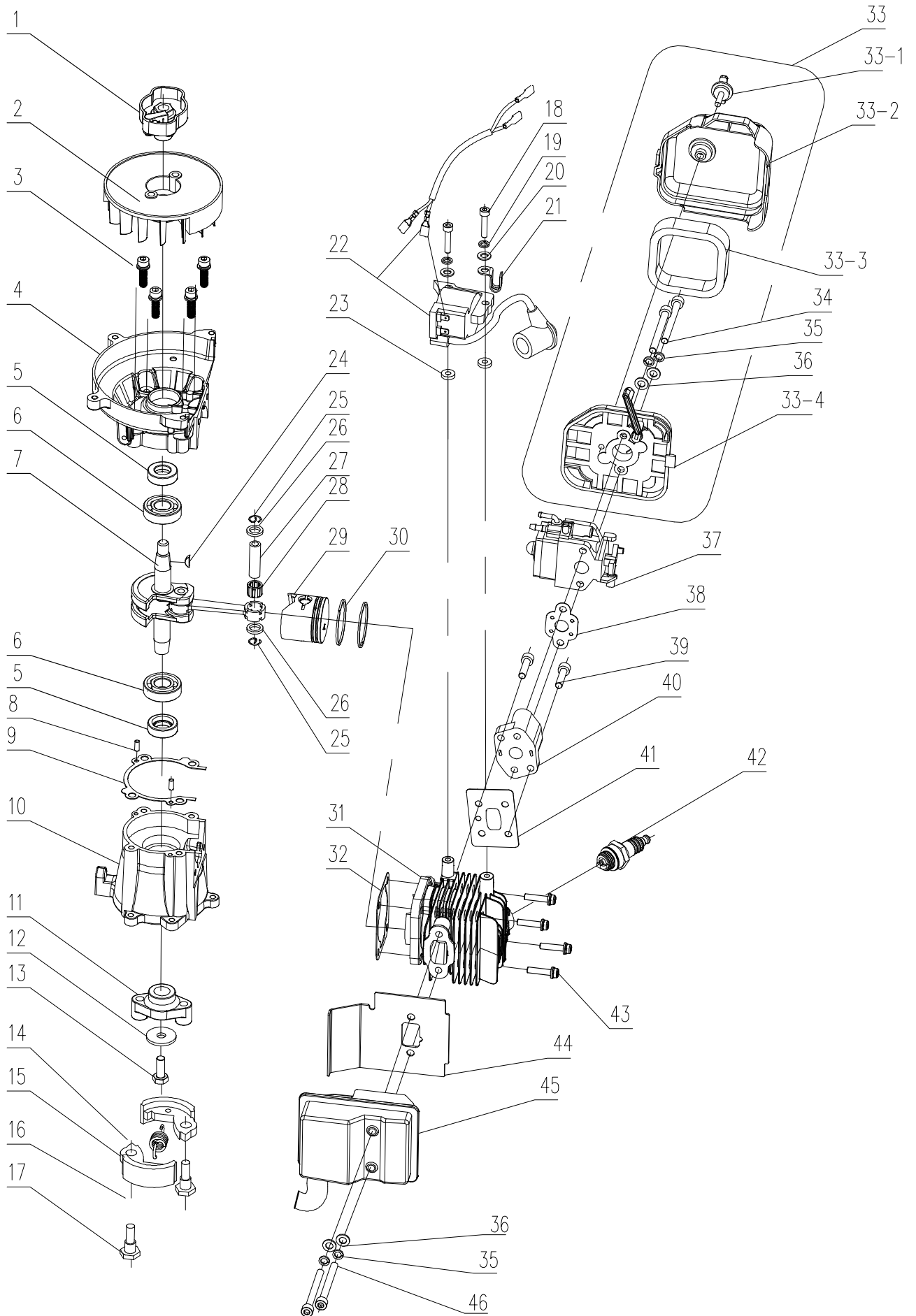



# Konformitätserklärung



DE	erklärt folgende Konformität gemäß EU-Richtlinie und Normen für den Artikel
GB	hereby declares the following conformity under the EU Directive and standards for the following article
FR	déclare la conformité suivante selon la directive UE et les normes pour l'article
IT	dichiara la seguente conformità secondo le direttive e le normative UE per l'articolo
CZ	prohlašuje následující shodu podle smernice EU a norem pro výrobek
HU	az EU-irányelv és a vonatkozó szabványok szerinti következo megfeleloségi nyilatkozatot teszi a termékre
HR	ovime izjavljuje da postoji sukladnost prema EU-smjernica i normama za sljedece artikle
RO	declară următoarea conformitate corespunzător directivelor și normelor UE pentru articolul
TR	Normları gereğince aşağıdaki uygunluk açıklama masını sunar.
FIN	vakuuttaa täten, että seuraava tuote täyttää alla esitettyt EU-direktiivit ja standardit
PL	deklaruje, że produkt jest zgodny z następującymi dyrektywami UE i normami
SLO	izjavlja sledeco skladnost z EU-direktivo in normami za artikel

SK	prehlasuje nasledujúcu zhodu podľa smernice EU a noriem pre výrobok
EST	kinnitab järgmist vastavus vastavalt ELi direktiivi ja standardite järgmist artiklumbrit
LT	pareiškia, taip atitiktis pagal ES direktyvos ir standartai šį straipsnį
LV	apliecina šādu saskaņā ar ES direktīvu atbilstības un standartu šādu rakstu
NL	verklaart hierbij dat het volgende artikel voldoet aan de daarop betrekking hebbende EG-richtlijnen en normen
RUS	заявляет о соответствии товара следующим директивам и нормам ЕС
PT	declara o seguinte conformidade com a Directiva da UE e as normas para o seguinte artigo
ES	declara la conformidad siguiente según la directiva la UE y las normas para el artículo
DK	erklærer hermed, at følgende produkt er ioverensstemmelse med nedenstående EUdirektiver og standarder:
SE	försäkrar härmed följande överensstämmelse enligt EU-direktiv och standarder för följande artikeln
NO	erklærer herved følgende samsvar under EU-direktiv og standarder for følgende artikkel
BG	декларира съответното съответствие съгласно Дирек-тива на ЕС и норми за артикул

## Benzin-Heckenschere HTH250/240P

<input type="checkbox"/>	2014/29/EU	<input type="checkbox"/>	89/686/EC_96/58/EC
<input type="checkbox"/>	2014/35/EU	<input checked="" type="checkbox"/>	2006/42/EC
<input type="checkbox"/>	2006/28/EC		<b>Annex IV</b> Notified Body: Intertek Testing Services Shanghai Notified Body No.: Reg. No.:11SHW2665-01
<input type="checkbox"/>	2005/32/EC	<input checked="" type="checkbox"/>	2000/14/EC_2005/88/EC
<input checked="" type="checkbox"/>	2014/30/EU	<input checked="" type="checkbox"/>	<b>Annex V</b>
<input type="checkbox"/>	2004/22/EC		<b>Annex VI</b> Noise: measured $L_{WA} = xx$ dB(A); guaranteed $L_{WA} = xx$ dB(A) Notified Body: Notified Body No.:
<input type="checkbox"/>	1999/5/EC	<input checked="" type="checkbox"/>	97/68/EC_2010/26/EU
<input type="checkbox"/>	2014/68/EU		type-approval number: e11*97/68SA*2012/46*1667*01
<input type="checkbox"/>	90/396/EC		
<input type="checkbox"/>	2011/65/EU		

Standard references: EN ISO 10517; EN ISO 14982

Ichenhausen, 14.03.2016

  
 Unterschrift / Markus Bindhammer / Technical Director

Art.-No. 5910401903  
 Subject to change without notice

Documents registrar: Stefan Hartinger  
 Günzburger Str. 69, D-89335 Ichenhausen

#### Garantie DE

Offensichtliche Mängel sind innerhalb von 8 Tagen nach Erhalt der Ware anzuzeigen, andernfalls verliert der Käufer sämtliche Ansprüche wegen solcher Mängel. Wir leisten Garantie für unsere Maschinen bei richtiger Behandlung auf die Dauer der gesetzlichen Gewährleistungsfrist ab Übergabe in der Weise, dass wir jedes Maschinenteil, das innerhalb dieser Zeit nachweisbar in Folge Material- oder Fertigungsfehler unbrauchbar werden sollte, kostenlos ersetzen. Für

Teile, die wir nicht selbst herstellen, leisten wir nur insoweit Gewähr, als uns Gewährleistungsansprüche gegen die Vorlieferanten zustehen. Die Kosten für das Einsetzen der neuen Teile trägt der Käufer. Wandlungs- und Minderungsansprüche und sonstige Schadensersatzansprüche sind ausgeschlossen. Das Sägeblatt ist ein Verschleißteil und von jeglichen Garantieansprüchen grundsätzlich ebenfalls ausgeschlossen.

#### Warranty GB

Apparent defects must be notified within 8 days from the receipt of the goods. Otherwise, the buyer's rights of claim due to such defects are invalidated. We guarantee for our machines in case of proper treatment for the time of the statutory warranty period from delivery in such a way that we replace any machine part free of charge which provably becomes unusable due to faulty material or defects of fabrication within such period of time. With respect to parts not manufac-

ured by us we only warrant insofar as we are entitled to warranty claims against the upstream suppliers. The costs for the installation of the new parts shall be borne by the buyer. The cancellation of sale or the reduction of purchase price as well as any other claims for damages shall be excluded. The saw blade is a consumable item and explicitly excluded from any warranty.

#### Garantie FR

Les défauts visibles doivent être signalés au plus tard 8 jours après la réception de la marchandise, sans quoi l'acheteur perd tout droit au dédommagement. Nous garantissons nos machines, dans la mesure où elles sont utilisées de façon conforme, pendant la durée légale de garantie à compter de la réception, sachant que nous remplaçons gratuitement toute pièce de la machine devenue inutilisable du fait d'un défaut de matière ou d'usinage durant cette période. Toutes les

pièces que nous ne fabriquons pas nous-mêmes ne sont garanties que si nous avons la possibilité d'un recours en garantie auprès des fournisseurs respectifs. Les frais de main d'œuvre occasionnés par le remplacement des pièces sont à la charge de l'acquéreur. Tous droits à réduction et toutes prétentions à une remise ainsi que tous autres droits à dommages et intérêts sont exclus. La lame est une pièce d'usure et est exclue de la garantie.

#### Garanzia IT

Vizi evidenti vanno segnalati entro 8 giorni dalla ricezione della merce, altrimenti decadono tutti i diritti dell'acquirente inerenti a vizi del genere. Appurato un impiego corretto da parte dell'acquirente, garantiamo per le nostre macchine per tutto il periodo legale di garanzia a decorrere dalla consegna in maniera tale che sostituiamo gratuitamente qualsiasi componente che entro tale periodo presenti dei vizi di materiale o di fabbricazione tali da renderlo inutilizzabile. Per

componenti non fabbricati da noi garantiamo solo nella misura nella quale noi stessi possiamo rivendicare diritti a garanzia nei confronti dei nostri fornitori. Le spese per il montaggio dei componenti nuovi sono a carico dell'acquirente. Sono escluse pretese di risoluzione per vizi, di riduzione o ulteriori pretese di risarcimento danni.

#### Garantie NL

Zichtbare gebreken moeten binnen de 8 dagen na ontvangst van de goederen worden gemeld, zo niet verliest de verkoper elke aanspraak op grond van deze gebreken. Onze machines worden geleverd met een garantie voor de duur van de wettelijke garantietermijn. Deze termijn gaat in vanaf het moment dat de koper de machine ontvangt. De garantie houdt in dat wij elk onderdeel van de machine dat binnen de garantietermijn aantoonbaar onbruikbaar wordt als gevolg van materiaal- of productiefouten, kosteloos vervangen. De garantie vervalt echter bij

verkeerd gebruik of verkeerde behandeling van de machine. Voor onderdelen die wij niet zelf produceren, geven wij enkel de garantie die wij zelf krijgen van de oorspronkelijke leverancier. De kosten voor de montage van nieuwe onderdelen vallen ten laste van de koper. Eisen tot het aanbrengen van veranderingen of het toestaan van een korting en overige schadeloosstellingsclaims zijn uitgesloten.

#### Garanti DK

Med denna maskin följer en 24 månaders garanti. Garantin täcker endast material- och konstruktionsfel. Defekta delar ersätts utan omkostningar, men kunden står för installationen. Vår garanti täcker endast original-delar. Anspråk på garanti öreligger inte för: garantin täcker ej,

transportskador, skador orsakade av felaktig behandling och då skötselöreskrifter inte beaktats. Vidare kan garantikrav endast ställas för maskiner som inte har reparerats av tredje part.

#### Garanti SE

Uppenbara brister ska anmälas inom 8 dagar efter mottagandet, i annat fall förlorar köparen samtliga anspråk på grund av dessa brister. Vi lämnar garanti för våra maskiner vid riktig hantering för den lagenliga garanti tiden från övertagandet på det sättet, att vi kostnadsfritt ersätter varje maskindel, som inom denna tid blir obrukbar bevisligen som följd av material eller tillverk-

ningsfel. För delar, som vi inte själva tillverkar, lämnar vi endast garanti i så måtto, som vi själva får garanti av våra underleverantörer. Kostnaderna för monteringen av de nya delarna bär köparen. Förändrings och värdeminskninganspråk och övriga skadeståndsanspråk är uteslutna.