

Elektrische radiator Rodeo 160Watt





Inhoud

Pagina 2: Inhoudsopgave

Pagina 3: Veiligheidsvoorschriften

Pagina 4: Product informatie & technische gegevens

Pagina 5: Inhoud van het pakket

Pagina 6-7: Installatiehandleiding

Pagina 8-12: Apparaat bediening & Wifi instellingen

Pagina 13: Aanpassingen in de app & belangrijke opmerkingen

Pagina 14: Garantie

De stralingswarmte verwarmt uw handdoek of badjas, zodat u zich in luxueuze comfort kunt wikkelen als u uit bad of douche stapt. In dit document vindt u alle benodigde installatie- en bedieningsinstructies



Veiligheidsvoorschriften

1. Waarschuwing:

- Dit apparaat kan worden gebruikt door kinderen van 8 jaar en ouder en door personen met verminderde lichamelijke, zintuiglijke of geestelijke vermogens of bij een gebrek aan ervaring en kennis, als zij onder toezicht staan of instructies hebben gekregen. Mits de mogelijke gevaren en het veilige gebruik van het apparaat worden begrepen.
- Reiniging en gebruiksonderhoud mag niet door kinderen zonder toezicht worden uitgevoerd.
- Ga nooit op de handdoekverwarmer staan, zitten of eraan hangen.
- Installeer de handdoekverwarmer minimaal 600 mm boven de vloer om gevaar te voorkomen voor zeer jonge kinderen.
- Laat kinderen nooit op of mét de handdoekverwarmer spelen.
- Zorg ervoor dat de elektrische stroomonderbreker vooraf is uitgeschakeld op het hoofdpaneel voordat u onderhoud pleegt aan uw handdoekverwarmer.
- De handdoekverwarmer moet geaard zijn.
- Alle bedrading moet in overeenstemming zijn met de elektrische veiligheidsvoorschriften (NEC, CEC, IEC, BS, AS/NZS enz.) van de landen waar deze actief is en moet worden uitgevoerd door een erkende professional die gecertificeerd is voor het uitvoeren van elektrische bedrading.
- Installeer het product nooit voor het stopcontact, om het risico van beschadiging te voorkomen. (zoals een elektrische schok als de natte handdoek het stopcontact raakt)
- Plaats uw handdoekverwarmer nooit in een douche, sauna of stoombad.
- Gebruik nooit een verlengsnoer (bij plug-in model).

2. Schoonmaakvoorschriften:

- Zorg ervoor dat de stroomtoevoer naar het handdoekrek is uitgeschakeld voordat u met installatie of onderhoud begint.
- Maak de handdoekverwarmer schoon met een zachte, niet-schurende, vochtige doek terwijl deze nog warm is.
- Zodra de handdoekverwarmer is afgekoeld, lichtjes oppoetsen met een zachte, droge doek.
- Gebruik geen schurende reinigingspoeders, metaalpoetsmiddel of reinigingsmiddelen op chloorbasis op de handdoekverwarmer.

3. Installatie:

- Dit apparaat moeten geïnstalleerd zijn volgens de instructies binnen de handleiding en de IEC-richtlijnen met betrekking tot elektrische armaturen in badkamers. De handdoekverwarmer moet zijn op een aardlekschakelaar en aangesloten zijn door een professional die gecertificeerd is om elektrische bedrading uit te voeren.

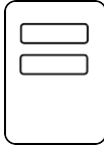
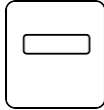

Product informatie & technische gegevens

Formaat			
Maat	460×900	460×785	460×595
Dikte	83mm	83mm	83mm
Wattage	160Watt	160Watt	130Watt
Functie	4 ophangzones 3 verwarmbare zones (de bovenkant verwarmt niet)	3 ophangzones 3 verwarmbare zones	2 ophangzones 2 verwarmbare zones
Materiaal	Voornamelijk Aluminium		
Warmte element	Grafeen carbon		
Bediening	Electronisch of mechanisch		
IP Waarde	IP54		

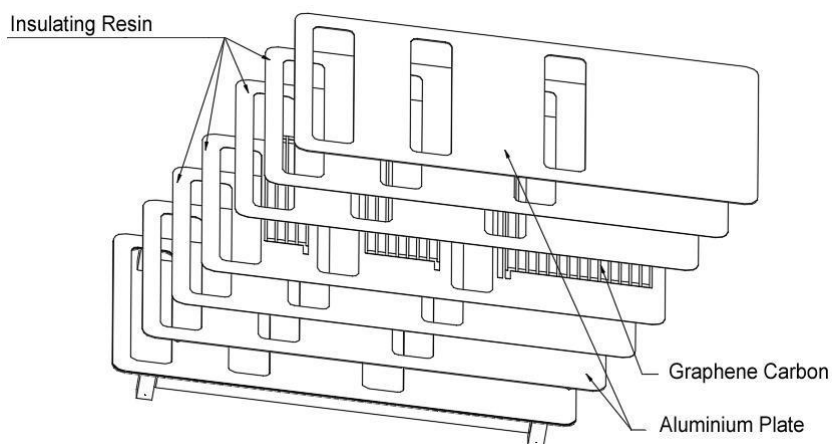

Inhoud van het pakket

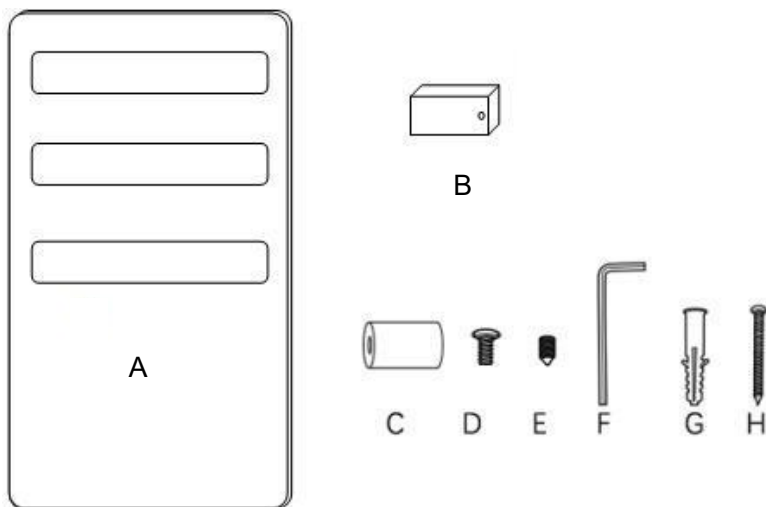

- A: 1x elektrische handdoek radiator
- B: 4x beugels
- C: 4x ronde buizen
- D: 4x schroef van 4*12mm (om A en B te verbinden)
- E: 4x schroef van 5 mm
- F: 1x inbusleutel
- G: 4x pluggen
- H: 4x lange schroef (voor het versterken van C)



Installatiehandleiding

Stap 1:

Bevestig de beugels (4xB) aan de handdoekwarmer (A) met schroeven D (4*12mm).

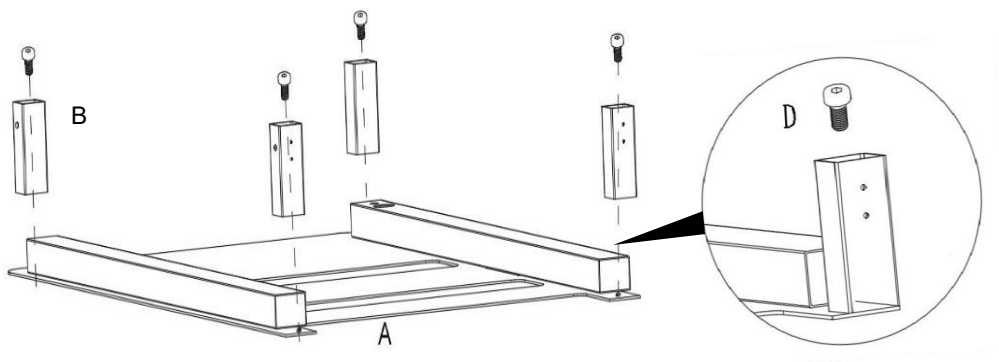

Stap 2:

Bevestig de handdoekverwarmer aan de muur, markeer de posities van de beugels voor de boorgaten op de muur. (Dit kunt u bepalen door de afstand van AB en AC te meten).

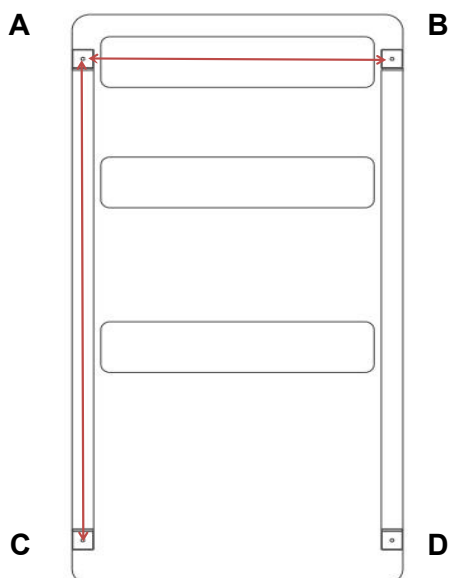



Stap 3:

Boor de gaten in de muur en druk hier de puggen (G) in.
Gebruik de schroeven (H) voor het vastdraaien van de ronde buizen (C)

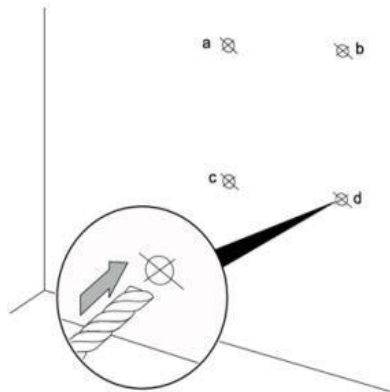

Stap 4:

Bevestig de handdoekverwarmer aan vier ronde buizen (C) en draai de schroeven (E) vast op de beugels (B) met de inbussleutel (F).

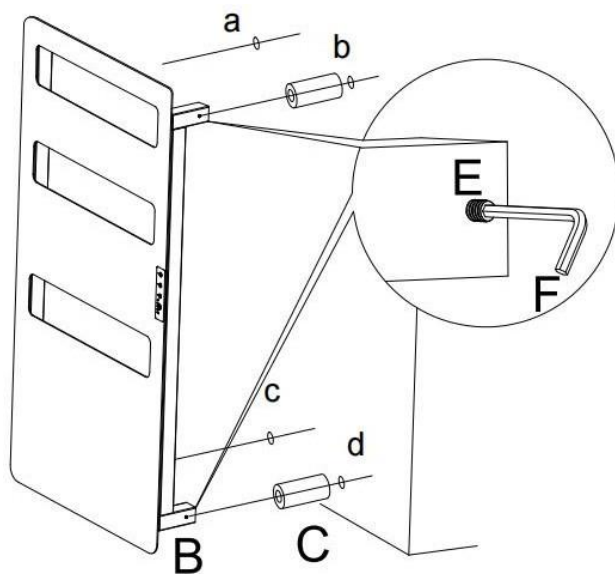

LETOP! Het paneel moet geïnstalleerd zijn op een geaard stopcontact.
Gebruikt hiervoor GEEN verlengsnoer.

Apparaat bediening & Wifi instellingen

Bediening van de handdoekverwarmer:

Gebruik de AAN/UIT-schakelaar die zich bevindt op de onderkant links kant (wanneer u voor de radiator staat). Wanneer de schakelaar op ON staat, werkt de handdoekverwarmer op 100% vermogen en bereikt hij de juiste temperatuur tussen 40°C en 60°C.

Het aantal graden van de handdoekverwarmer hangt af van het aantal handdoeken, het type handdoeken en de omgevingstemperatuur.

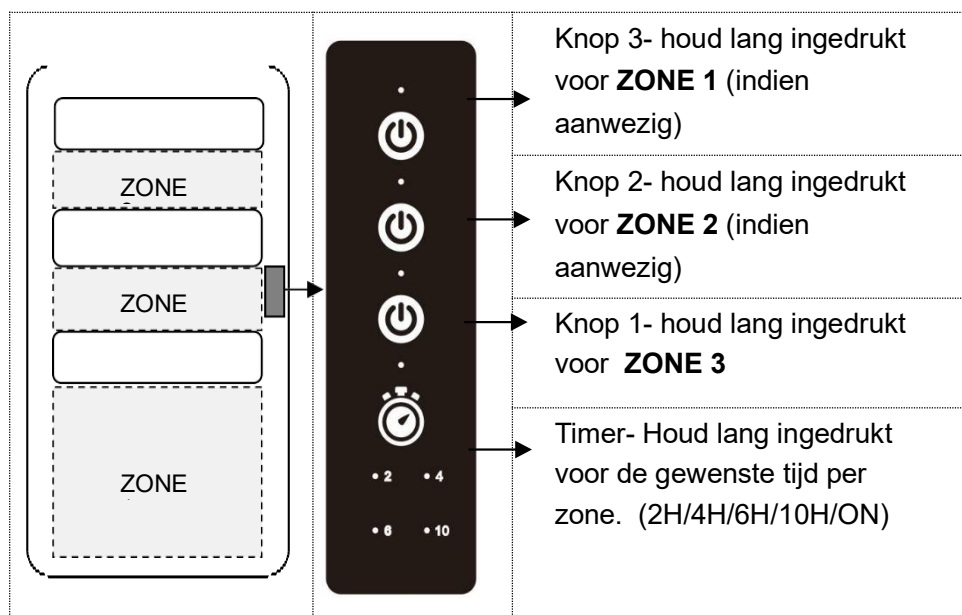

Bediening via Wifi:

1. Zorg ervoor dat uw mobiele telefoon verbinding maakt met uw 2,4GHz Wifi en dat bluetooth in ingeschakeld voordat u uw smartphone gaat koppelen.
2. Scan onderstaande code en download de app.



3. Houd de bovenste en onderste knoppen tegelijkertijd langer dan 6 seconden ingedrukt totdat de blauwe netwerkindicator knippert en de status van het netwerk wordt weergegeven.

OPMERKING: dit moet herhaalt worden wanneer de Wifi hotspot, het Wifi wachtwoord of de telefoon veranderd.

4. Open de Quality Heating app om het hoofdmenu te openen. De volgende menu verschijnt. Klik vervolgens op "Toevoegen". Het dialoogvenster Wifi wachtwoord verschijnt.

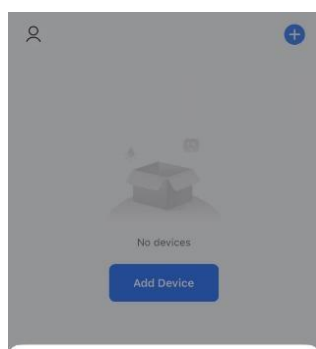

Devices to be added: 1



TOWEL ROCK

Add

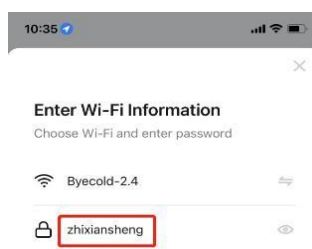

Next



5. Voeg uw Wifi wachtwoord in en klik op "Volgende".
Het apparaat zal automatisch de Wifi verbinding maken. Dit zal 20-30 seconden duren.

Wanneer het blauwe indicatielampje oplicht, kunt u het apparaat een naam geven, bijvoorbeeld "Handdoek verwamer".

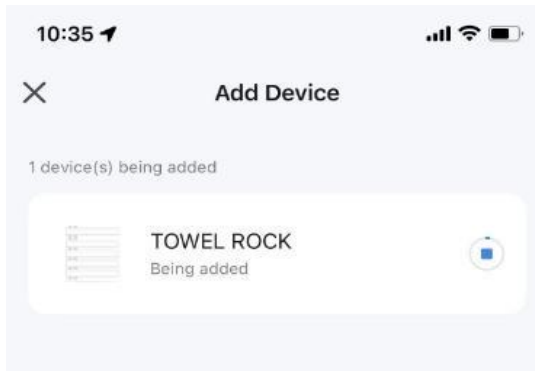

OPMERKING: Wanneer er zich een time-out in de Wifi verbinding heeft voorgedaan, herhaal dan stap 3-5.

6. Nadat het apparaat succesvol is toegevoegd, klikt u op de schakelknop om alle verwarmingsgebieden met één druk op de knop in en uit te schakelen.



7. Nadat het apparaat is met succes toegevoegd, tik op het apparaat pictogram in de app om naar de apparaat bedieningspagina te gaan.

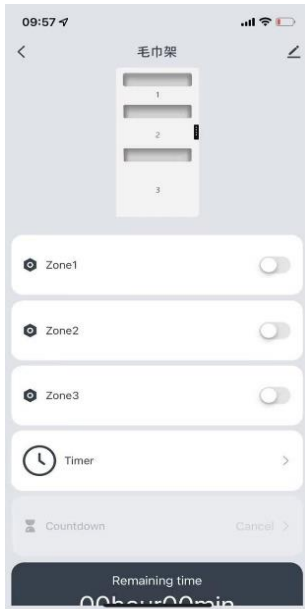

- 7.1 Klik op de knop van de zone(s) welke u verwarmd wilt hebben, het indicatielampje van de betreffende zone gaat aan en de zone zal worden verwarmd. Klik nogmaals om hem uit te schakelen.
- 7.2 Wanneer het apparaat aan is, kun je de zone per dag instellen middels de timer functie.

OPMERKING: je stelt een schema in wanneer de handdoekverwarmer aan moet gaan en een apart schema voor wanneer de handdoekverwarmer weer uit moet gaan.



7.3 Druk op de timer-knop  om in te stellen wanneer de handdoekwarmer aan moet gaan. Druk vervolgens op "Toevoegen". Stel nu de begin tijd, de dagen en de zones in en druk op opslaan.

Druk nogmaals op de timer-knop  om een tijd in te stellen wanneer de handdoekwarmer uit moet gaan en druk op opslaan.

Opmerking: Je kunt een opmerking invullen en de notificaties hiervoor aan-/ of uit zetten.

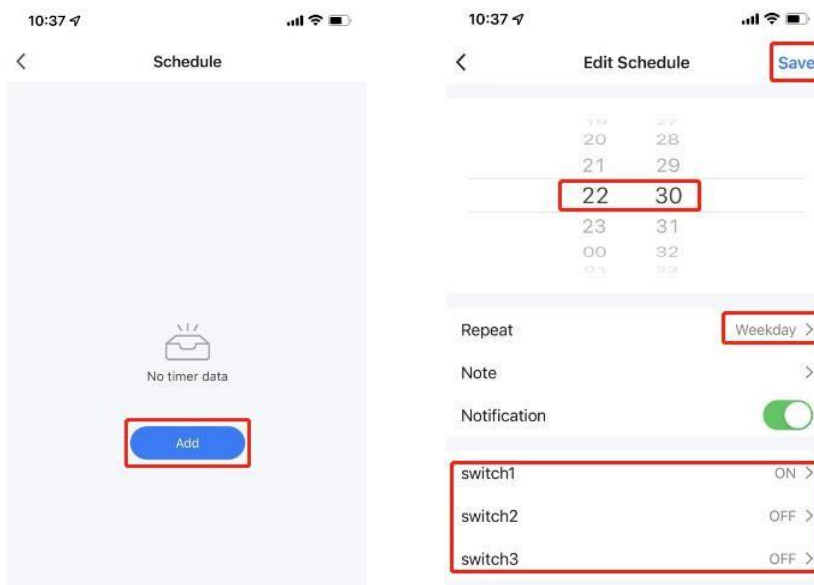

7.4 Wanneer de handdoekverwarmer aan is, kunt u kiezen voor de countdown-functie. U kunt een tijd instellen door op  te klikken. U kunt kiezen voor 2u, 4u, 6u of 10u. Wanneer de ingestelde tijd is verstreken zal de handdoekverwarmer automatisch uit gaan.

Opmerking: Wanneer de handdoekverwarmer continu stroom krijgt raden wij u aan om deze uit te schakelen na het instellen van de timer. Wanneer dit is ingesteld ze de handdoekverwarmer de laatst ingestelde tijd onthouden. Resetten is dus niet nodig.

Aanpassingen in de app & belangrijke opmerkingen



Voor aanpassingen in de app:

1. Apparaatnaam: bewerk de thermostaatnaam.
2. Apparaat informatie.
3. Apparaat delen: u kunt de handdoekverwarmer middels de Quality Heating app met anderen delen wanneer u met hetzelfde e-mailadres inlogt als waar de handdoekverwarmer mee geregistreerd is.
4. Creëren groep: u kunt een groep creëren om deze samen te beheren.
5. FAQ & Feedback: u kunt een probleem in de app rapporteren.
6. Toevoegen aan de thuisknop: u kunt de handdoekverwarmer direct middels deze knop bedienen.
7. Controleren van het netwerk: u kunt de verbinding van het apparaat en de Wifi controleren.
8. Controleren van de laatste versie.
9. Verwijderen apparaat: verwijder het apparaat uit de app.

Belangrijke opmerkingen:

1. De handdoekverwarmer werkt alleen op een 2,4 GHz netwerk.
(U kunt dit terug laten zetten door contact op te nemen met de provider.
Na het verbinden van de handdoekverwarmer kan de provider de aangepaste snelheid weer terugzetten.)
2. Houd de bovenste en onderste knop tegelijkertijd ingedrukt voor meer dan 6 seconden om de Wifi connectie en informatie te wissen. U kunt de handdoekverwarmer opnieuw toevoegen.
3. Wanneer het Wifi netwerk is losgekoppeld zal de handdoekverwarmer offline zijn en zal de handdoekverwarmer uit gaan.
4. Wanneer het paneel langere tijd niet wordt gebruikt dan kunt u het beste het paneel uit de stroom halen.

Garantie

Bedankt voor uw aankoop van de elektrische handdoekverwarmer.

Klanten kunnen contact met ons opnemen voor reparatie of vervanging van het apparaat bij een defect binnen 2 jaar na aankoop en levering van het product.

Wij garanderen geen reparatie of vervanging van een product waarbij een defect het gevolg is van:

- Schade dat is veroorzaakt door het niet juist of onvolledig opvolgen van de aanbevolen apparaat onderhoud instructies.
- Onopzettelijke schade, defecten veroorzaakt door onzorgvuldig gebruik of onzorgvuldig onderhoud, verkeerd gebruik, verwaarlozing, onzorgvuldige bediening of behandeling van het apparaat die niet in overeenstemming is met onze handleiding.
- Gebruik van het apparaat voor iets ander dan normaal huiselijk huishoudelijke doeleinden.
- Defecte installatie.
- Reparaties of wijzigingen die aangebracht zijn door partijen anders dan die hiervoor bevoegd/gecertificeerd zijn.

Als u twijfelt over wat onder uw garantie valt, neem dan gerust contact met ons op.



Het pictogram met de doorgekruiste afvalbak voor afgedankte elektrische of elektronische apparatuur geeft aan dat deze apparatuur aan het einde van de levensduur NIET met het huishoudelijk afval mag worden weggegooid. U kunt het product inleveren bij een verzamelpunt voor elektrisch (huishoudelijk) afval bij u in uw omgeving. Het adres kunt u opvragen bij uw gemeente of de lokale overheid.

De gescheiden inzameling van afgedankte elektrische en elektronische apparatuur heeft tot doel het hergebruik, de recycling en andere vormen van terugwinning van afgedankte apparatuur mogelijk te maken. Door het verwijderen van gevaarlijke stoffen die mogelijk in het apparaat zitten, kunnen we samen negatieve gevolgen voor het milieu en de menselijke gezondheid voorkomen.



Electric radiator Rodeo 160Watt



Contents

Page 16: Table of Contents

Page 17: Safety instructions

Page 18: Product information & technical data

Page 19: Package contents

Page 20-21: Installation manual

Page 22-26: Device controls & WiFi settings

Page 27: Adjustments in the app & important notes

Page 28 : Warranty

The radiant heat warms your towel or bathrobe, so you can wrap yourself in luxurious comfort when you step out of the bath or shower. In this document you will find all necessary installation and operating instructions



Safety regulations

1. Warning:

- This appliance can be used by children aged from 8 years and above and persons with reduced physical, sensory or mental capabilities or lack of experience and knowledge if they have been given supervision or instruction concerning use of the appliance. Provided the potential hazards and safe use of the device are understood.
- Cleaning and user maintenance should not be carried out by children without supervision.
- Never stand, sit or hang on the towel warmer.
- Install the towel warmer at least 600 mm above the floor to avoid danger to very young children.
- Never allow children to play on or with the towel warmer.
- Before servicing your towel warmer, make sure the electrical circuit breaker has been turned off at the main panel.
- The towel warmer must be earthed.
- All wiring must comply with the electrical safety regulations (NEC,CEC,IEC,BS,AS/NZS etc.) of the countries in which it operates and must be carried out by a licensed professional certified to carry out electrical wiring.
- Never install the product in front of the socket to avoid the risk of damage. (like an electric shock when the wet towel touches the socket)
- Never place your towel warmer in a shower, sauna or steam bath.
- Never use an extension cord (with plug-in model).

2. Cleaning instructions:



- Make sure the power to the towel rack is turned off before beginning any installation or maintenance.
- Clean the towel warmer with a soft, non-abrasive, damp cloth while it is still warm.
- Once the towel warmer has cooled, lightly polish with a soft, dry cloth.
- Do not use abrasive cleaning powders, metal polish or chlorine-based cleaners on the towel warmer.

3. Installation:

- This device must be installed according to instructions inside the manual and the IEC guidelines regarding electrical fittings in bathrooms. The towel warmer is a must be on an earth leakage circuit breaker and are connected by a professional who is certified to carry out electrical wiring.

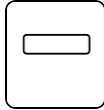

Product information & technical data

Format			
Mate	460 × 900	460 × 785	460 × 595
Thickness	83mm	83mm	83mm
Wattage	160Watt	160Watt	130Watt
Function	4 hanging areas 3 heatable zones (the top does not heat)	3 on hanging areas 3 heatable zones	2 hanging areas 2 heatable zones
Material	Mainly Aluminum		
Heat element	Graphene carbon		
Service	Electronic or mechanical		
IP Value	IP54		

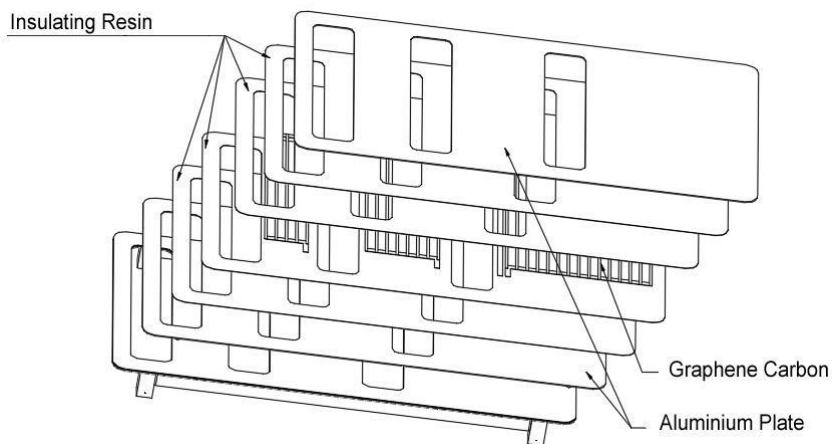



Package contents

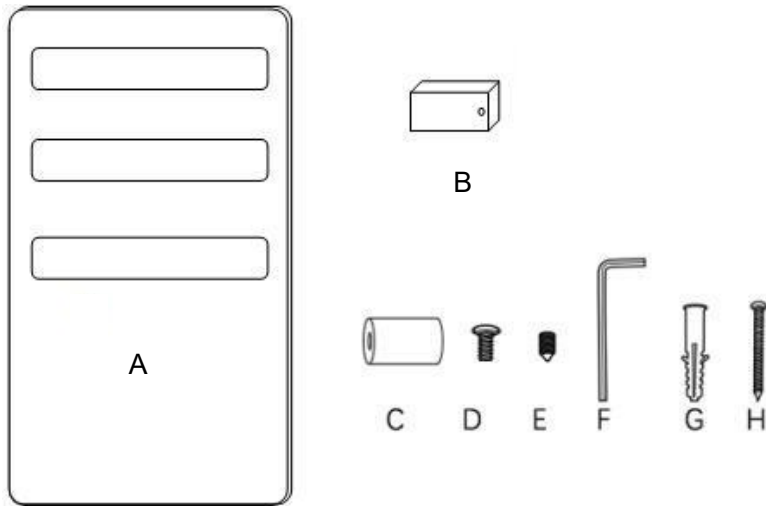

- A: 1x electric towel radiator
- B: 4x brackets
- C: 4x round tubes
- D: 4x screw of 4*12mm (to connect A and B)
- E: 4x 5mm screw
- F: 1x Allen key
- G: 4x plugs
- H: 4x long screw (for strengthening C)

Installation manual

Step 1:

Attach the brackets (4xB) to the towel warmer (A) with screws D (4*12mm).

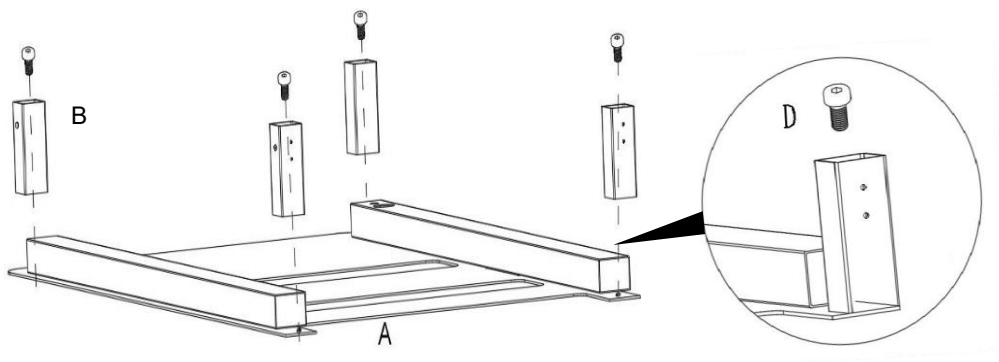

Step 2:

Attach the towel warmer to the wall, mark the positions of the brackets for the drill holes on the wall. (You can determine this by measuring the distance from AB and AC).

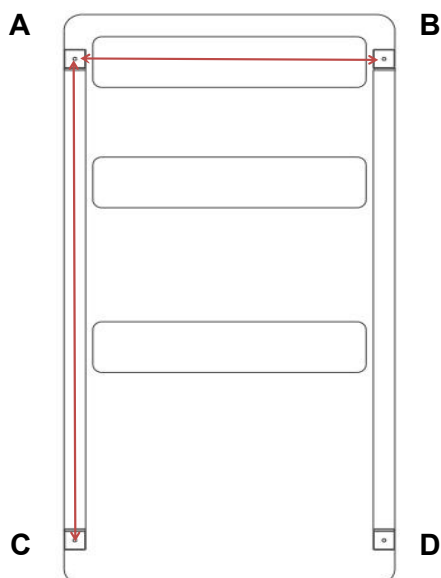



Step 3:

Drill the holes in the wall and press the holes (G) into them.
Use the screws (H) to tighten the round tubes (C)

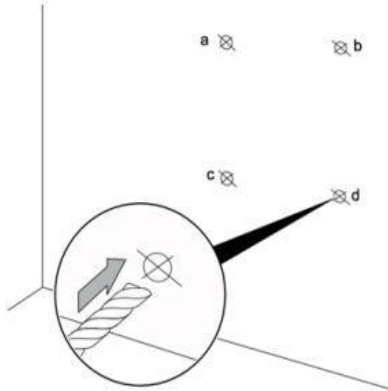

Step 4:

Attach the towel warmer to four round tubes (C) and tighten the screws (E) on the brackets (B) with the Allen key (F).

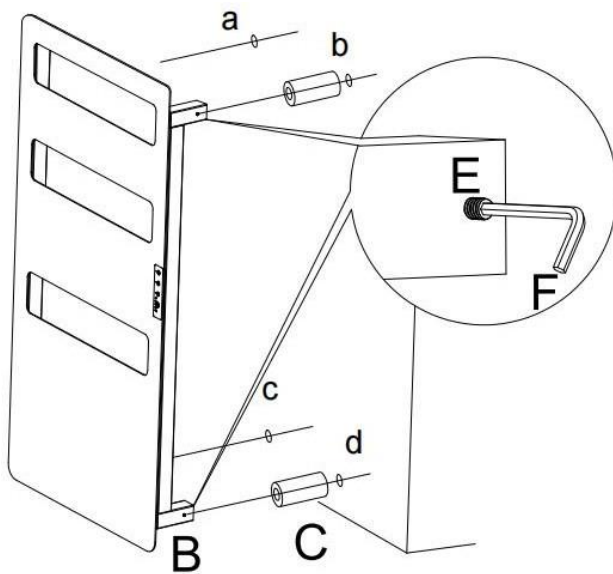

NB! The panel must be installed on a grounded electrical outlet.
DO NOT use an extension cord for this.

Device control & WiFi settings

Operating the towel warmer:

Use the ON/OFF switch located on the bottom left side (when you are standing in front of the radiator) . When the switch is ON, the towel warmer operates at 100% power and reaches the correct temperature between 40°C and 60°C.

The number of degrees of the towel warmer depends on the number of towels, the type of towels and the ambient temperature.

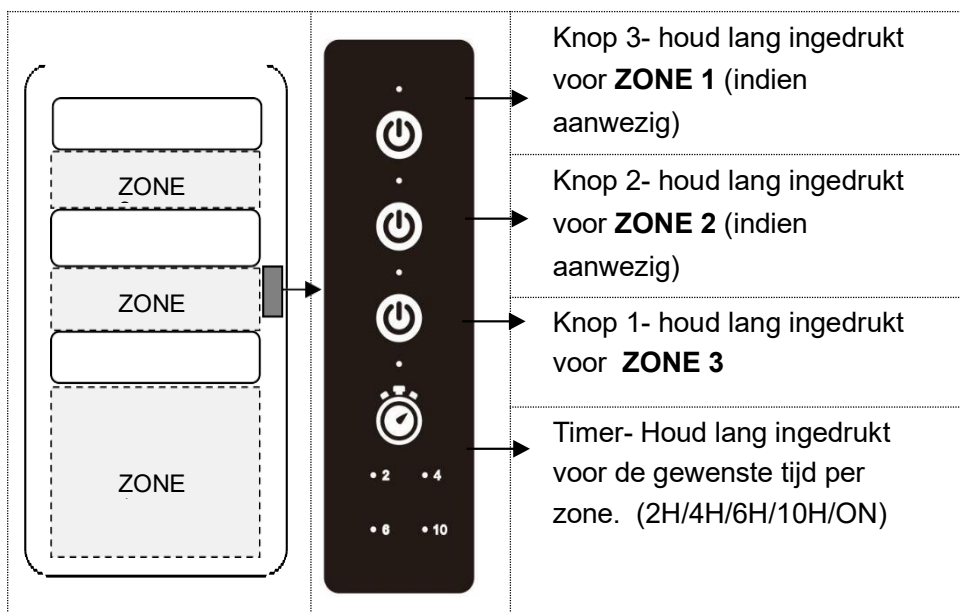

Control via WiFi:

1. Make sure your mobile phone connects to your 2.4GHz WiFi and that Bluetooth is turned on before pairing your smartphone .
2. Scan the code below and download the app.



3. Press and hold the top and bottom buttons simultaneously for more than 6 seconds until the blue network indicator flashes and the network status is displayed.

REMARK : *this must be repeated when the Wifi hotspot, the WiFi password or phone changed.*

4. Open the Quality Heating app to open the main menu. The following menu appears. Then click "Add". The WiFi Password dialog box appears.

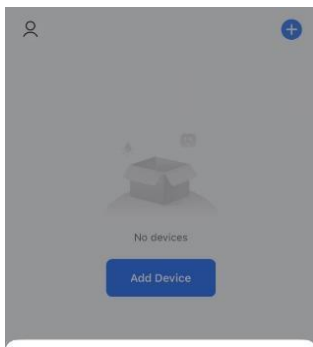

Devices to be added: 1

TOWEL ROCK

Add



Next



Quality Heating

5. Add your Wifi password and click "Next" .
The device will automatically establish the WiFi connection. This will take 20-30 seconds.
When the blue indicator light lights up, you can give the device a name, for example " Towel warmer".

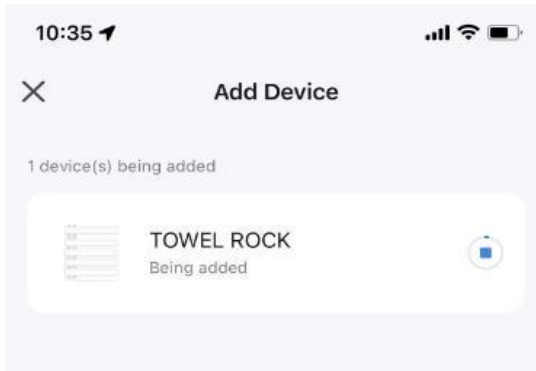

NOTE : If a WiFi connection timeout has occurred, repeat steps 3-5.

6. Once the device has been successfully added, click the toggle button to turn all heating areas on and off at the touch of a button.

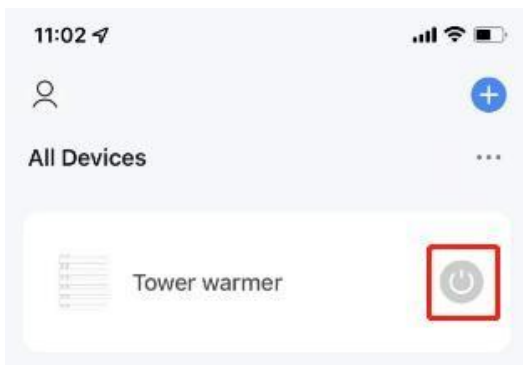

7. After that the device is successfully added, tap the device icon in the app to go to the device control page.

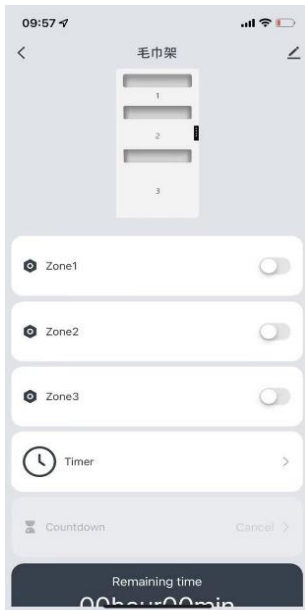

7.1 Click on the button of the zone(s) you want heated, the indicator light of the zone in question will turn on and the zone will be heated. Click again to turn it off.

7.2 When the device is on, you can set the zone per day using the timer function.

NOTE : You set a schedule for when the towel warmer should turn on and a separate schedule for when the towel warmer should turn off.

7.3 Press on the timer button  to set when the towel warmer should turn on .
Then press " Add". Now set the beginning time, the days and zones and press save .

Press the timer button again  to set a time when the towel warmer should turn off and press save.

Remark: You can enter a comment and turn the notifications on/off.

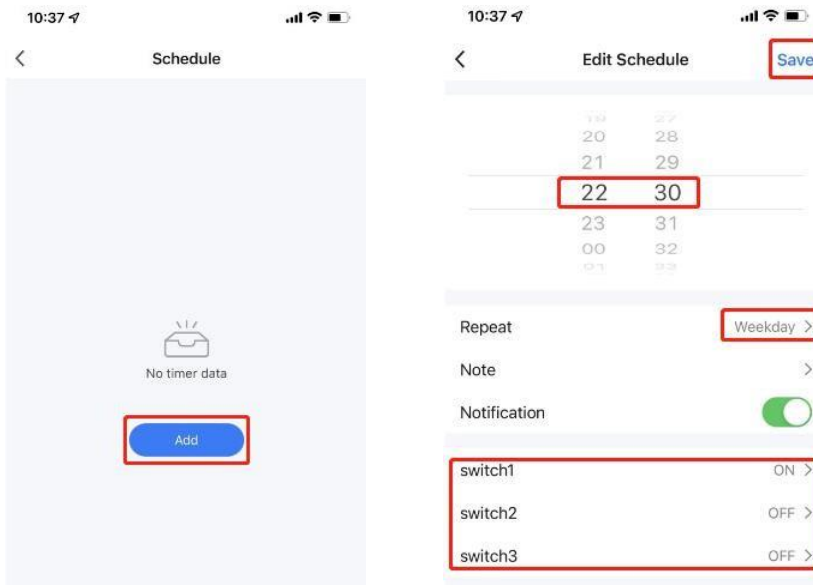

7.4 When the towel warmer is on, you can choose the countdown function. You can set a time by pressing  to click.
You can choose 2 hours, 4 hours, 6 hours or 10 hours. When the set time has elapsed, the towel warmer will automatically switch off.

Note: If the towel warmer receives continuous power, we recommend that you switch it off after setting the timer. When this is set, the towel warmer will remember the last set time. So there is no need to reset.

Adjustments in the app & important notes



For adjustments in the app:

10. Device Name: Edit the thermostat name.
11. Device information.
12. Share device: you can share the towel warmer with others via the Quality Heating app when you log in with the same email address as where the towel warmer comes with registered is.
13. Create group: You can create a group to manage together.
14. FAQ & Feedback: You can report an issue in the app.
15. Add to the home button: you can operate the towel warmer directly using this button.
16. Checking the Network: You can check the connection of the device and WiFi .
17. Checking the latest version.
18. Remove device: Remove the device from the app.

Important comments:

8. The towel warmer only works on a 2.4 GHz network.
(You can have this reset by contacting the provider.
After connecting the towel warmer, the provider can reset the adjusted speed.)
9. Press and hold the top and bottom buttons at the same time for more than 6 seconds to clear the WiFi connection and information. You can add the towel warmer again.
10. When the WiFi network is disconnected, the towel warmer will be offline and the towel warmer will turn off.
11. If the panel is not used for a longer period of time, it is best to disconnect the panel from the power supply.

Guarantee

Thank you for purchasing the electric towel warmer.

Customers can contact us for repair or replacement of the device in case of any defective within 2 years after purchase and delivery of the product.

We do not guarantee repair or replacement of a product where a defect is the result of:

- Damage caused by incorrect or incomplete compliance with the recommended instructions device maintenance instructions.
- Accidental damage, defects caused by careless use or maintenance, misuse, neglect, careless operation or treatment of the device not in accordance with our manual.
- Usage of the device for something other than normal domestic household purposes.
- Faulty installation.
- Repairs or changes made by parties other than those authorized/certified for this purpose.

If you are unsure about what is covered by your warranty, please feel free to contact us.



The crossed-out waste bin icon for waste electrical or electronic equipment indicates that this equipment should NOT be disposed of with household waste at the end of its life. You can hand in the product at a collection point for electrical (household) waste in your area. You can request the address from your municipality or local government.

The purpose of the separate collection of waste electrical and electronic equipment is to enable the reuse, recycling and other forms of recovery of waste equipment. By removing hazardous substances that may be in the equipment, together we can prevent negative consequences for the environment and human health.

Elektrischer Heizkörper Rodeo 160Watt





Inhalt

Seite 30: Inhaltsverzeichnis

Seite 31: Sicherheitshinweise

Seite 32: Produktinformationen & technische Daten

Seite 33: Packungsinhalt

Seite 34-35: Installationsanleitung

Seite : Gerätesteuerung und WLAN-Einstellungen

Seite : Anpassungen in der App & wichtige Hinweise

Seite : Garantie

Die Strahlungswärme wärmt Ihr Handtuch oder Ihren Bademantel, sodass Sie sich beim Verlassen der Badewanne oder Dusche in luxuriösen Komfort einhüllen können. In diesem Dokument finden Sie alle notwendigen Installations- und Bedienungsanleitungen

Sicherheitsbestimmungen

1. Warnung:

- Dieses Gerät kann von Kindern ab 8 Jahren und darüber sowie von Personen mit eingeschränkten körperlichen, sensorischen oder geistigen Fähigkeiten oder Mangel an Erfahrung und Wissen verwendet werden, wenn sie beaufsichtigt oder in die Verwendung des Geräts eingewiesen werden. Vorausgesetzt, die potenziellen Gefahren und die sichere Verwendung des Geräts sind bekannt.
- Reinigung und Benutzerwartung sollten nicht von Kindern ohne Aufsicht durchgeführt werden.
- Stehen, sitzen oder hängen Sie niemals auf dem Handtuchwärmer.
- Installieren Sie den Handtuchwärmer mindestens 600 mm über dem Boden, um eine Gefahr für Kleinkinder zu vermeiden.
- Erlauben Sie Kindern niemals, auf oder mit dem Handtuchwärmer zu spielen.
- Bevor Sie Ihren Handtuchwärmer warten, stellen Sie sicher, dass der Schutzschalter an der Hauptschalttafel ausgeschaltet ist.
- Der Handtuchwärmer muss geerdet sein.
- Die gesamte Verkabelung muss den elektrischen Sicherheitsvorschriften (NEC, CEC, IEC, BS, AS/NZS usw.) der Länder entsprechen, in denen das Unternehmen tätig ist, und muss von einem lizenzierten Fachmann durchgeführt werden, der für die Durchführung elektrischer Verkabelungen zertifiziert ist.
- Installieren Sie das Produkt niemals vor der Steckdose, um die Gefahr einer Beschädigung zu vermeiden. (wie ein Stromschlag, wenn das nasse Handtuch die Steckdose berührt)
- Stellen Sie Ihren Handtuchwärmer niemals in eine Dusche, Sauna oder ein Dampfbad.
- Verwenden Sie niemals ein Verlängerungskabel (bei Plug-in-Modell).

2. Reinigungshinweise:

- Stellen Sie sicher, dass der Strom zum Handtuchhalter ausgeschaltet ist, bevor Sie mit der Installation oder Wartung beginnen.
- Reinigen Sie den Handtuchwärmer im noch warmen Zustand mit einem weichen, nicht scheuernden, feuchten Tuch.
- Sobald der Handtuchwärmer abgekühlt ist, polieren Sie ihn leicht mit einem weichen, trockenen Tuch.
- Verwenden Sie für den Handtuchwärmer keine scheuernden Reinigungspulver, Metallpolitur oder chlorhaltige Reinigungsmittel.

3. Installation:

- Dieses Gerät muss entsprechend installiert Anweisungen im Inneren das Handbuch und die IEC-Richtlinien zur elektrischen Ausstattung von Badezimmern. Der Handtuchwärmer ist ein Muss Sind an einem Fehlerstromschutzschalter und sind verbunden durch ein Professioneller der für die Durchführung elektrischer Leitungen zertifiziert ist.

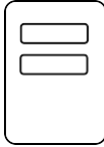
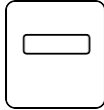

Produktinformationen & technische Daten

Format			
Kumpel	460 × 900	460 × 785	460 × 595
Dicke	83mm	83mm	83mm
Wattzahl	160 Watt	160 Watt	130 Watt
Funktion	4 Hängebereiche 3 beheizbare Zonen (die Spitze heizt nicht)	3 auf Hängeflächen 3 beheizbare Zonen	2 Hängebereiche 2 beheizbare Zonen
Material	Hauptsächlich Aluminium		
Hitze Element	Graphen Kohlenstoff		
Service	Elektronisch oder mechanisch		
IP Wert	IP54		

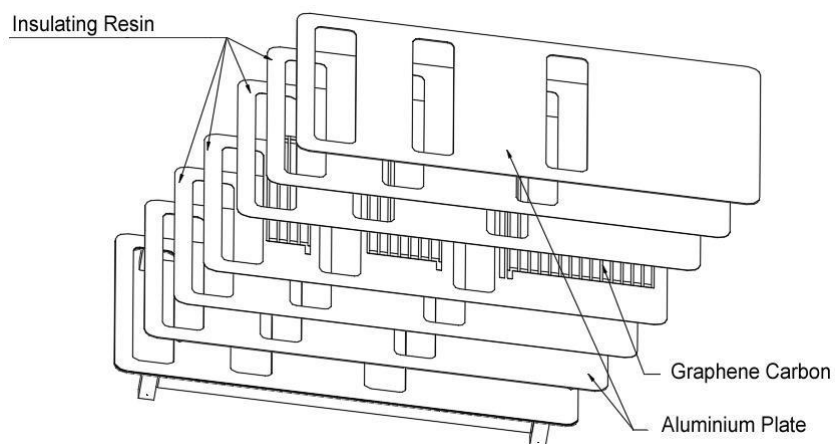



Packungsinhalt

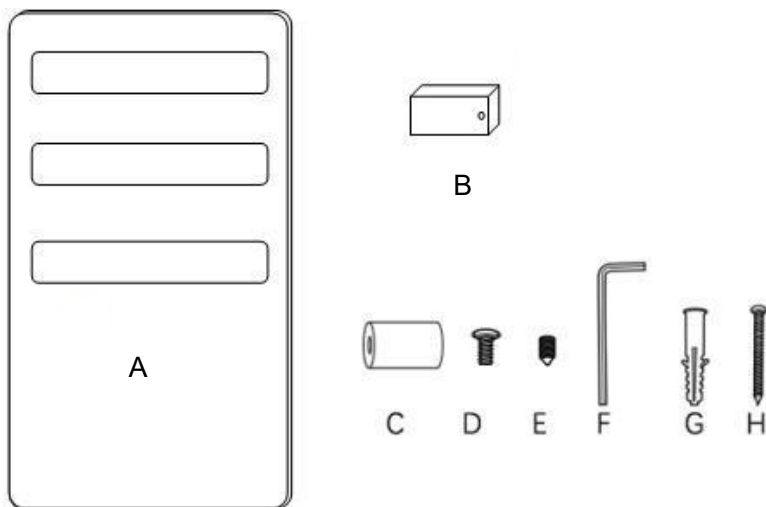

- A: 1x elektrischer Handtuchheizkörper
- B: 4x Halterungen
- C: 4x Rundrohre
- D: 4x Schraube von 4*12mm (zur Verbindung von A und B)
- E: 4x 5mm Schraube
- F: 1x Inbusschlüssel
- G: 4x Stecker
- H: 4x lange Schraube (zur Verstärkung C)



Installationsanleitung

Schritt 1:

Befestigen Sie die Halterungen (4xB) mit Schrauben D (4*12 mm) am Handtuchwärmer (A) .

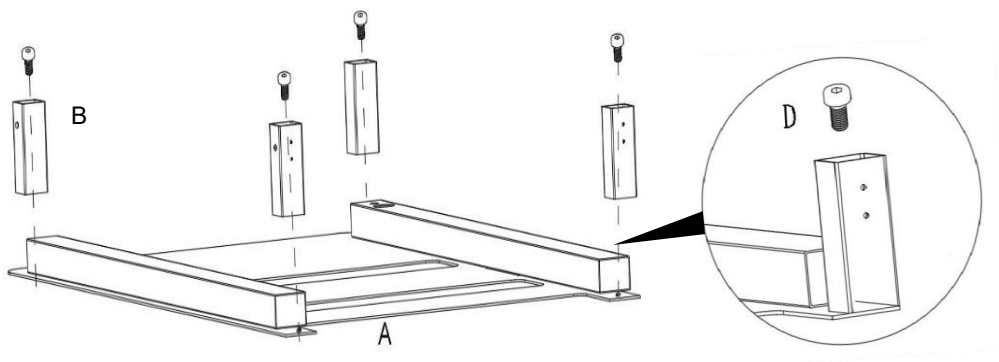

Schritt 2:

Befestigen Sie den Handtuchwärmer an der Wand, markieren Sie die Positionen der Halterungen für die Bohrlöcher an der Wand. (Sie können dies ermitteln, indem Sie den Abstand von AB und AC messen).

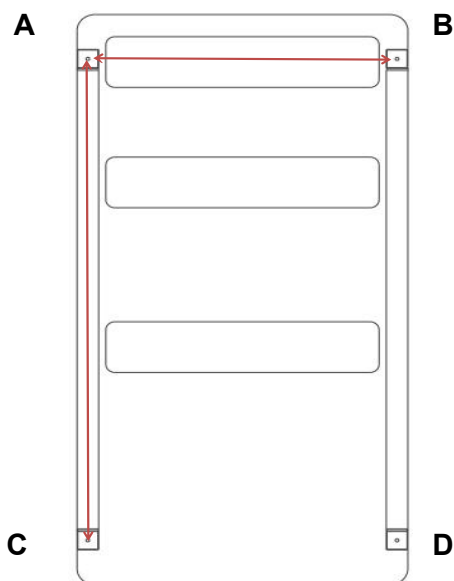



Schritt 3:

Bohren Sie Löcher in die Wand und drücken Sie die Löcher (G) hinein. Benutzen Sie die Schrauben (H), um die Rundrohre (C) festzuziehen.

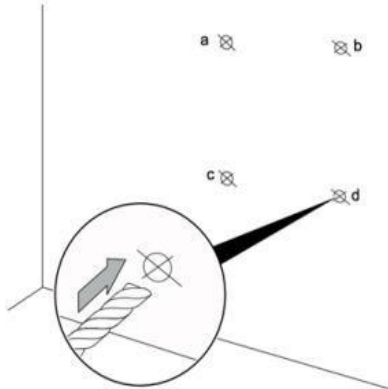

Schritt 4:

Befestigen Sie den Handtuchwärmer an vier Rundrohren (C) und ziehen Sie die Schrauben (E) an den Halterungen (B) mit dem Inbusschlüssel (F) fest.

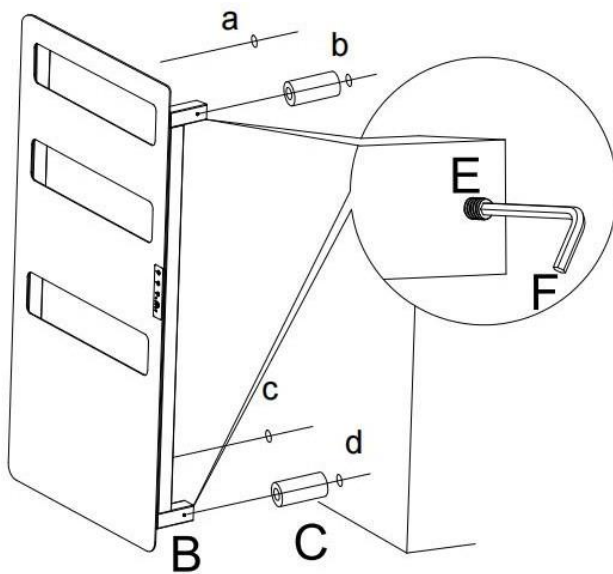

ACHTUNG! Das Panel muss an einer geerdeten Steckdose installiert werden. Verwenden Sie hierfür KEIN Verlängerungskabel.

Gerätesteuerung und WLAN-Einstellungen

Bedienung des Handtuchwärmers:

Benutzen Sie den ON/OFF-Schalter An Die unten links Seite (wenn Sie vor dem Heizkörper stehen) . Wenn der Schalter eingeschaltet ist, läuft der Handtuchwärmer mit 100 % Leistung und erreicht die richtige Temperatur zwischen 40°C Und 60°C. Die Gradzahl des Handtuchwärmers hängt von der Anzahl der Handtücher, der Art der Handtücher und der Umgebungstemperatur ab.

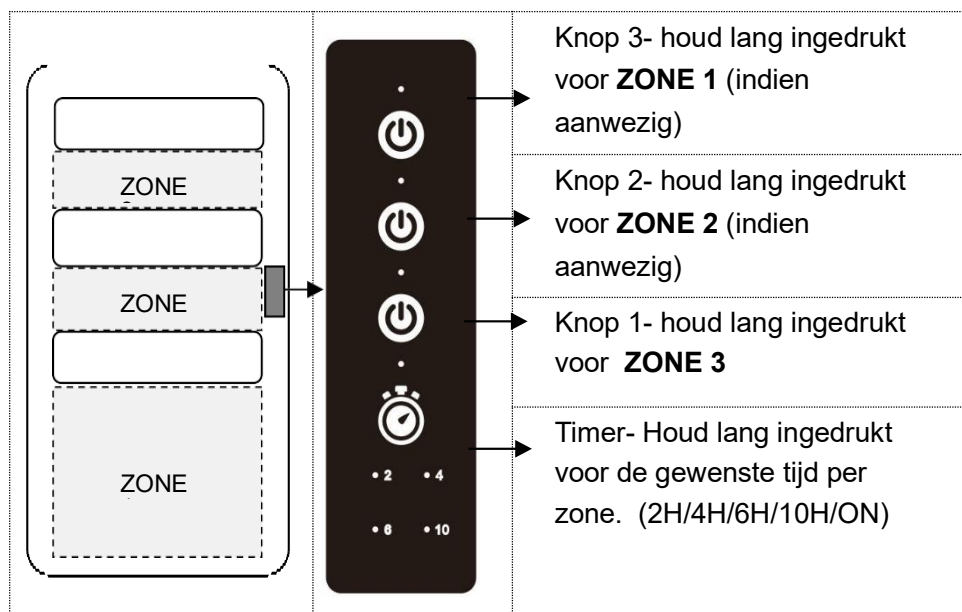

Steuerung über WLAN:

1. Stellen Sie sicher, dass Ihr Mobiltelefon eine Verbindung zu Ihrem 2,4-GHz-WLAN herstellt und dass Bluetooth aktiviert ist, bevor Sie Ihr Smartphone koppeln .
2. Scannen Sie den Code unten und laden Sie die App herunter.



3. Halten Sie die obere und untere Taste gleichzeitig länger als 6 Sekunden gedrückt, bis die blaue Netzwerkanzeige blinkt und der Netzwerkstatus angezeigt wird.

ANMERKUNG : Dies muss wiederholt werden, wenn das WLAN aktiviert ist Hotspot, das WLAN Passwort oder Telefon geändert.

4. Öffnen Sie die Quality Heating-App, um das Hauptmenü zu öffnen. Das folgende Menü erscheint. Klicken Sie dann auf „Hinzufügen“. Das Dialogfeld „WLAN-Passwort“ wird angezeigt.

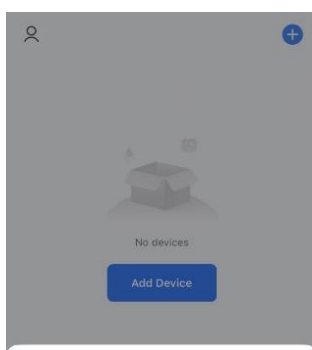

Devices to be added: 1



TOWEL ROCK

Add

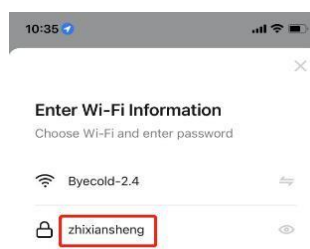

Next

5. Fügen Sie Ihr WLAN hinzu Geben Sie Ihr Passwort ein und klicken Sie auf „Weiter“ . Das Gerät wird stellt automatisch die WLAN- Verbindung her. Dies dauert 20–30 Sekunden.
Wenn die blaue Kontrollleuchte aufleuchtet, können Sie dem Gerät beispielsweise einen Namen geben " Handtuchwärmer".

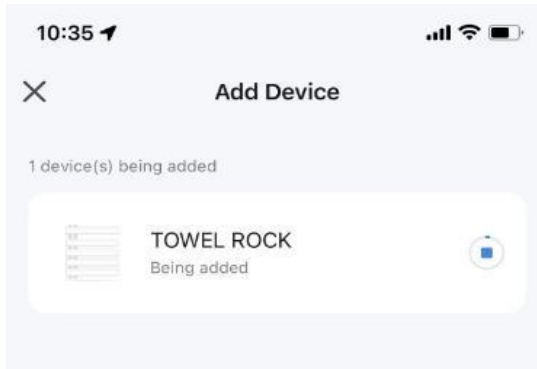

HINWEIS : Wenn eine Zeitüberschreitung der WLAN-Verbindung aufgetreten ist, wiederholen Sie die Schritte 3–5.

6. Sobald das Gerät erfolgreich hinzugefügt wurde, klicken Sie auf die Umschalttaste, um alle Heizbereiche per Knopfdruck ein- und auszuschalten.

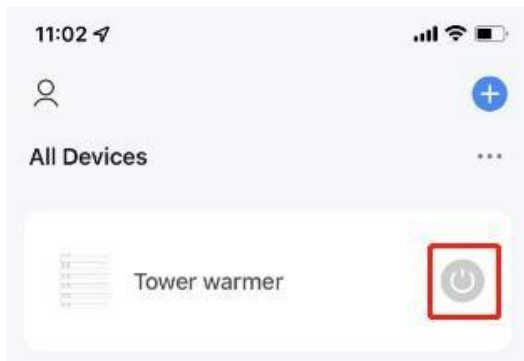

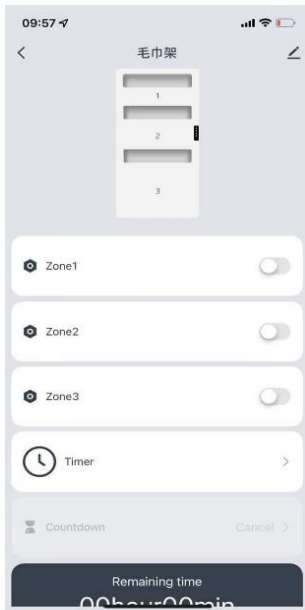

7. Danach das Gerät ist erfolgreich hinzugefügt haben, tippen Sie auf das Gerät Symbol in der App, um zur Gerätesteuerungsseite zu gelangen.



- 7.1 Klicken Sie auf die Schaltfläche der Zone(n), die Sie beheizen möchten. Die Kontrollleuchte der betreffenden Zone leuchtet auf und die Zone wird beheizt. Klicken Sie erneut, um es auszuschalten.
- 7.2 Wenn das Gerät eingeschaltet ist, können Sie mithilfe der Timerfunktion die Zone pro Tag einstellen.

HINWEIS : Sie legen einen Zeitplan für das Einschalten des Handtuchwärmers und einen separaten Zeitplan für das Ausschalten des Handtuchwärmers fest.

7.3 Drücken Sie auf Timer-Taste  um einzustellen, wann sich der Handtuchwärmer einschalten soll. Klicken Sie dann auf „Hinzufügen“. Legen Sie nun den Anfang fest Zeit, die Tage und Zonen ein und drücken Sie Speichern.

Drücken Sie die Timer-Taste erneut,  um eine Zeit einzustellen, zu der sich der Handtuchwärmer ausschalten soll, und drücken Sie auf Speichern.

Anmerkung: Sie können einen Kommentar eingeben und die Benachrichtigungen ein-/ausschalten.

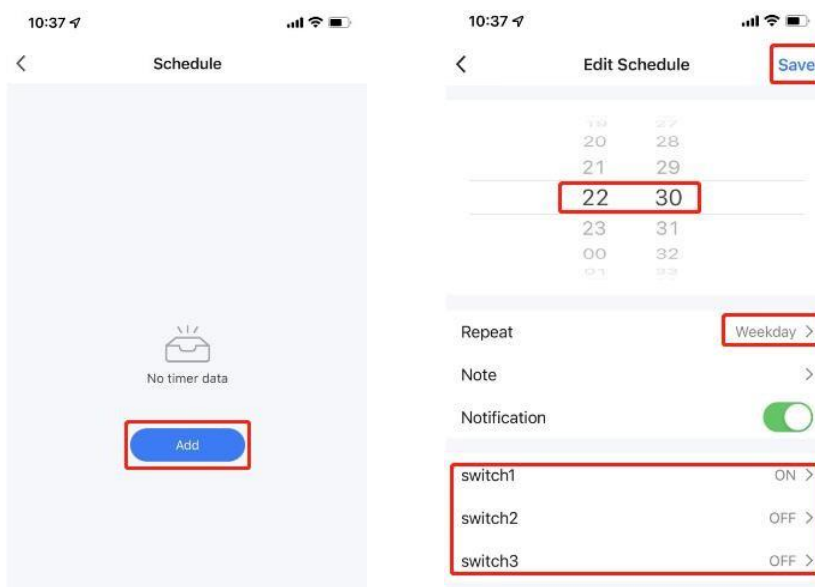

7.4 Wenn der Handtuchwärmer eingeschaltet ist, können Sie die Countdown-Funktion wählen. Sie können eine Zeit einstellen, indem Sie drücken  klicken. Sie können zwischen 2 Stunden, 4 Stunden, 6 Stunden oder 10 Stunden wählen. Nach Ablauf der eingestellten Zeit schaltet sich der Handtuchwärmer automatisch aus.

Hinweis: Wenn der Handtuchwärmer dauerhaft mit Strom versorgt wird, empfehlen wir Ihnen, ihn nach dem Einstellen des Timers auszuschalten. Wenn dies eingestellt ist, merkt sich der Handtuchwärmer die zuletzt eingestellte Zeit. Es ist also kein Reset erforderlich.

Anpassungen in der App & wichtige Hinweise



Für Anpassungen in der App:

19. Geräteiname: Bearbeiten Sie den Namen des Thermostats.
20. Geräteinformation.
21. Gerät teilen: Sie können den Handtuchwärmer über die Quality Heating-App mit anderen teilen, wenn Sie sich mit derselben E-Mail-Adresse anmelden wie wo der Handtuchwärmer mitgeliefert wird eingetragen ist.
22. Gruppe erstellen: Sie können eine Gruppe erstellen, um sie gemeinsam zu verwalten.
23. FAQ & Feedback: Sie können ein Problem in der App melden.
24. Zur Home-Taste hinzufügen: Über diese Taste können Sie den Handtuchwärmer direkt bedienen.
25. Überprüfen des Netzwerks: Sie können die Verbindung des Geräts und des WLAN überprüfen.
26. Überprüfen Sie die neueste Version.
27. Gerät entfernen: Entfernen Sie das Gerät aus der App.

Wichtige Kommentare:

5. Der Handtuchwärmer funktioniert nur in einem 2,4-GHz-Netzwerk.
(Sie können dies zurücksetzen lassen, indem Sie sich an den Anbieter wenden. Nach dem Anschließen des Handtuchwärmers kann der Anbieter die eingestellte Geschwindigkeit zurücksetzen.)
6. Halten Sie die obere und untere Taste gleichzeitig länger als 6 Sekunden gedrückt, um die WLAN-Verbindung und die WLAN-Informationen zu löschen. Sie können den Handtuchwärmer wieder hinzufügen.
7. Wenn die WLAN-Verbindung unterbrochen wird, ist der Handtuchwärmer offline und schaltet sich aus.
8. Wird das Panel über einen längeren Zeitraum nicht genutzt, ist es am besten, das Panel vom Stromnetz zu trennen.

Garantie

Vielen Dank, dass Sie sich für den elektrischen Handtuchwärmer entschieden haben.

Kunden können uns im Falle einer Reparatur oder eines Austauschs des Geräts kontaktieren defekt innerhalb von 2 Jahren nach Kauf und Lieferung des Produkts. Wir übernehmen keine Garantie für die Reparatur oder den Ersatz eines Produkts, wenn ein Defekt auf Folgendes zurückzuführen ist:

- a. Schäden, die durch falsche oder unvollständige Befolgung der empfohlenen Anweisungen entstehen Anweisungen zur Gerätewartung.
- b. Unfallschäden, Mängel, die durch unsachgemäße Verwendung oder Wartung, Missbrauch, Vernachlässigung, unsachgemäße Bedienung oder Behandlung des Geräts verursacht wurden, die nicht den Bestimmungen entspricht unser Handbuch.
- c. Verwendung des Geräts für etwas andere als normal inländisch Haushaltszwecke .
- d. Defekt Installation.
- e. Instandsetzung oder Änderungen vorgenommen von Parteien andere als diejenigen, die für diesen Zweck autorisiert/zertifiziert sind.

Wenn Sie sich nicht sicher sind, was von Ihrer Garantie abgedeckt wird, können Sie sich gerne an uns wenden.



Das Symbol der durchgestrichenen Mülltonne für elektrische oder elektronische Altgeräte weist darauf hin, dass dieses Gerät am Ende seiner Lebensdauer NICHT mit dem Hausmüll entsorgt werden darf. Sie können das Produkt bei einer Sammelstelle für Elektroschrott (Haushalt) in Ihrer Nähe abgeben. Die Adresse können Sie bei Ihrer Gemeinde oder Kommunalverwaltung erfragen.

Der Zweck der getrennten Sammlung von Elektro- und Elektronikaltgeräten besteht darin, die Wiederverwendung, das Recycling und andere Formen der Verwertung von Altgeräten zu ermöglichen. Durch die Entfernung gefährlicher Substanzen, die möglicherweise in den Geräten enthalten sind, können wir gemeinsam negative Folgen für die Umwelt und die menschliche Gesundheit verhindern.