

SILVERLINE[®]

Spray Gun Suction Feed 750ml

FR Pistolet à peinture à alimentation par aspiration

DE Saugbecher-Spritzpistole

ES Pistola para pintar por succión

IT Pistola nebulizzatrice con alimentazione per suzione

NL Aanzuig verfspuit

PL Pistolet lakierniczy z dolnym zbiornikiem



Register online: silverlinetools.com



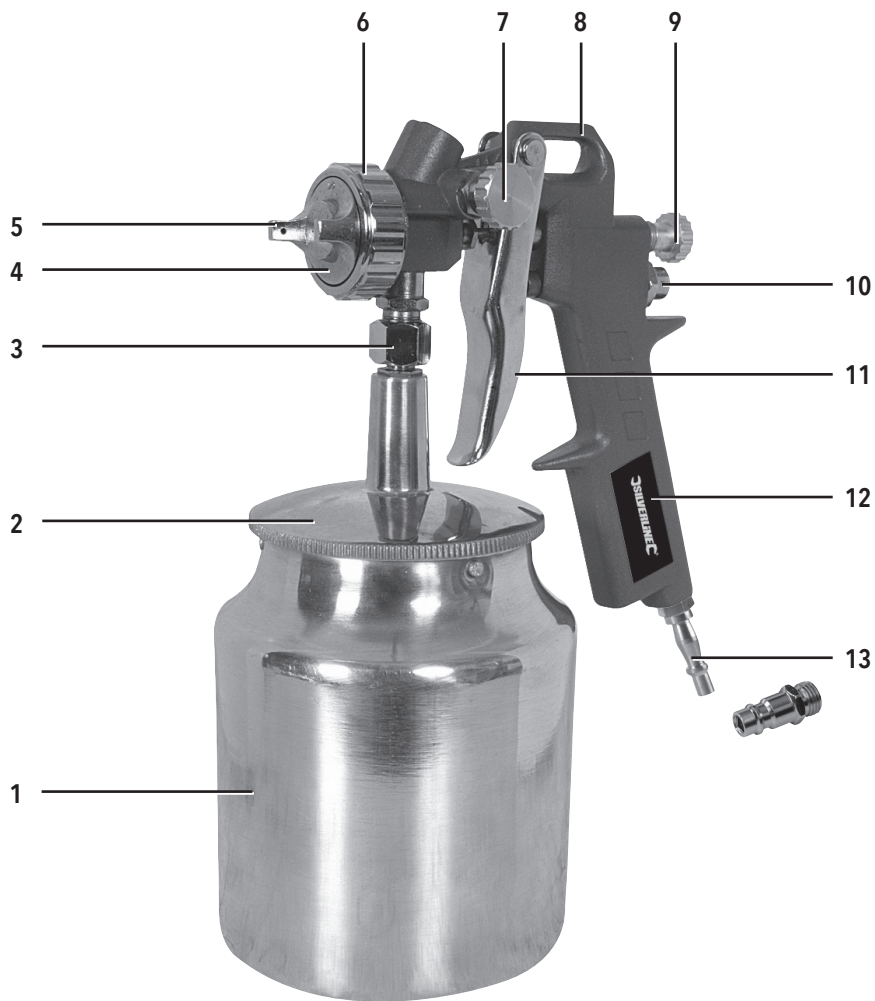

Fig.I

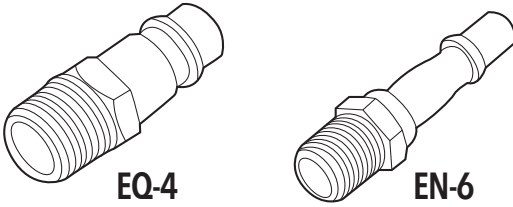

Fig.II

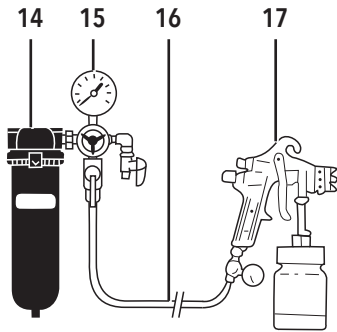

Fig.III

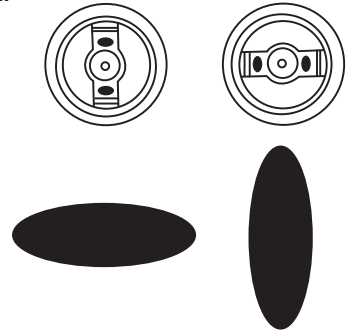

Fig.IV

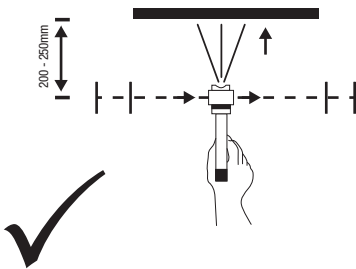
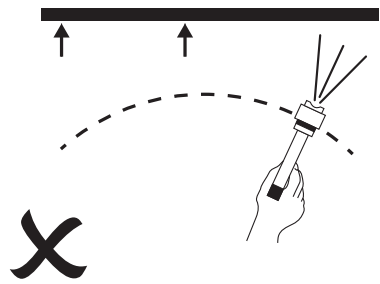
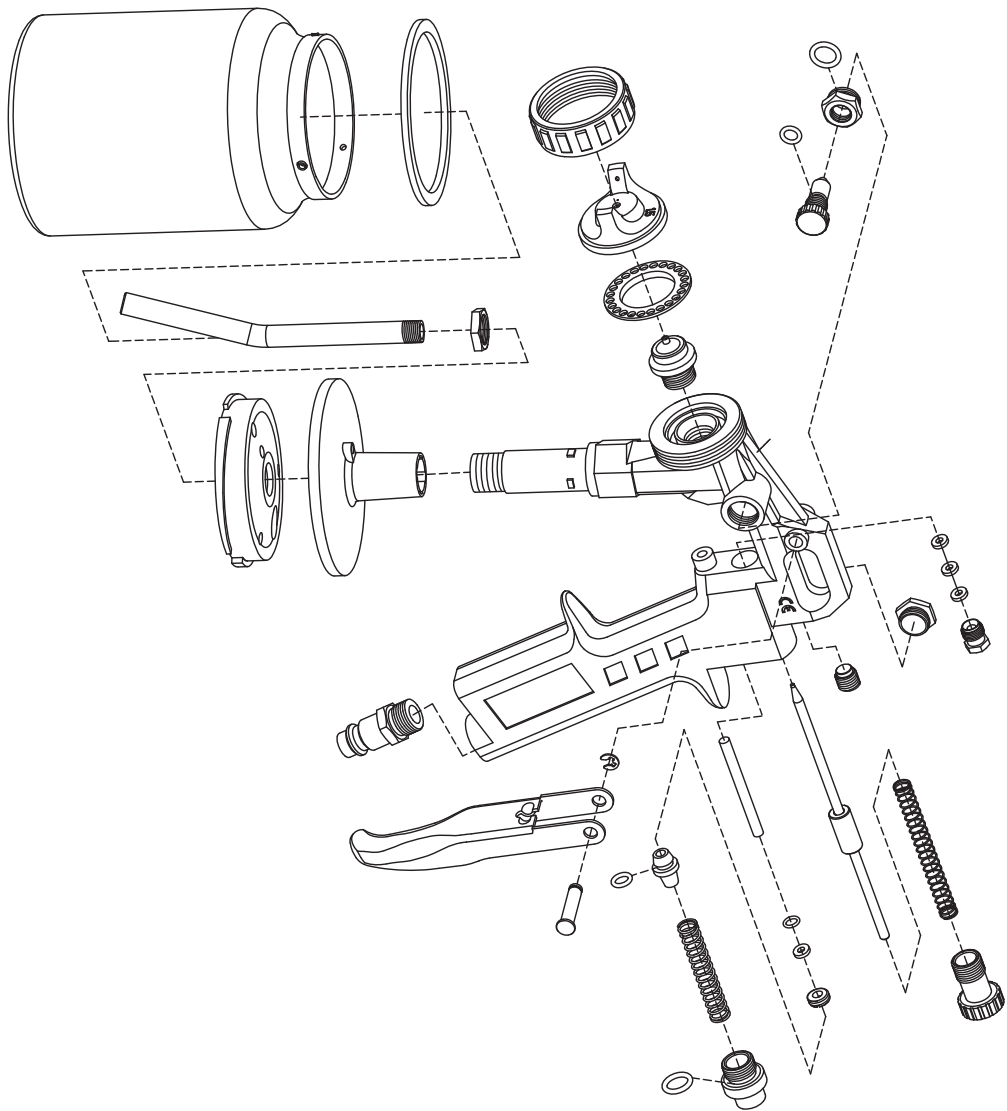

Fig.V





EN

Assembly Diagram

IMPORTANT NOTE: The parts diagrams supplied in this manual are for reference only. The manufacturer makes no representation or warranty of any kind to the customer that he or she is qualified to make any repairs to the product, or carry out other assembly/disassembly procedures. The manufacturer expressly states that all repairs and part replacements must be undertaken only by a certified technician at an authorised Silverline service centre, and not by the customer. The customer assumes all risk and liability arising through his or her repairs to the original product, replacement of parts or other modification of the original product. Diagrams are for illustration purposes only. Silverline does not supply spare parts for this item.

FR

Schéma d'assemblage

REMARQUE IMPORTANTE : les différentes pièces illustrées dans le schéma figurant dans ce manuel ne sont présentées qu'à titre de référence. Le fabricant n'offre ni implication ni garantie que ses clients puissent être qualifiés pour effectuer des réparations sur l'appareil, ou effectuer les opérations d'assemblage ou de désassemblage. Le fabricant stipule expressément que toute réparation et tout remplacement de pièces doivent être uniquement réalisés par un technicien qualifié dans un centre de réparation agréé Silverline, et non pas par le client. Le client assume l'intégralité des risques et des responsabilités de ses propres réparations, remplacements de pièces et modifications effectués sur le produit initial. Les schémas ne sont présentés qu'à titre d'illustration. Silverline ne fournit aucune pièce de rechange pour ce produit.

DE

Explosionszeichnung

WICHTIGER HINWEIS: Die Teileübersichten und Explosionszeichnungen in dieser Betriebsanleitung sind unverbindlich und dienen lediglich als Referenz. Der Hersteller übernimmt bezüglich eigenmächtig durchgeführter Reparaturen und/oder anderer Montage-/Demontageverfahren am Werkzeug keinerlei Gewährleistung oder Garantie gegenüber dem/der Käufer(-in). Der Hersteller weist ausdrücklich darauf hin, dass sämtliche Instandsetzungsarbeiten und der Austausch von Ersatzteilen ausschließlich von einem geprüften Techniker bei einer von Silverline zugelassenen Reparaturwerkstatt und niemals vom Käufer oder der Käuferin selbst durchzuführen sind. Der/die Käufer(in) übernimmt sämtliche Risiken und jegliche Haftung im Zusammenhang mit eigenmächtig durchgeführten Reparaturen am Originalprodukt sowie dem Austausch von Teilen und anderen Modifizierungen des Originalprodukts. Die Explosionszeichnungen dienen nur zur Veranschaulichung. Für dieses Gerät sind keine Silverline-Ersatzteile lieferbar.

ES

Diagrama de montaje

NOTA IMPORTANTE: Los diagramas incluidos en este manual se ofrecen únicamente como referencia. El fabricante no se hace responsable de los daños ocasionados por no seguir los procedimientos de montaje/desmontaje indicados en este manual. El fabricante declara expresamente que todas la piezas deben de ser reemplazadas y reparadas únicamente en servicios técnicos Silverline autorizados. El usuario asume todo el riesgo y responsabilidad ocasionados por reparaciones y modificaciones del producto original realizadas únicamente por el mismo. Los diagramas incluidos en este manual se ofrecen únicamente como ilustración. Silverline no dispone de piezas de recambio para este producto.

IT

Schema di montaggio

NOTA IMPORTANTE: Gli schemi delle parti forniti in questo manuale sono solo di riferimento. Il produttore non dichiara né garantisce in nessun modo che il cliente sia qualificato per effettuare nessun tipo di riparazione al prodotto, o effettuare altre procedure di montaggio/smontaggio. Il produttore dichiara espressamente che tutte le riparazioni e le sostituzioni di parti devono essere effettuate solo da un tecnico certificato presso un centro di assistenza Silverline autorizzato e non dal cliente. Il cliente si assume tutti i rischi e le responsabilità derivanti dalle sue riparazioni del prodotto originale, dalla sostituzione di parti o da altre modifiche del prodotto originale. I diagrammi sono solo a scopo illustrativo. Silverline non fornisce pezzi di ricambio per questo articolo.

NL

Montagediagram

BELANGRIJKE MEDEDELING: Het onderdelen diagram in deze handleiding is enkel te gebruiken als verwijzing. De fabrikant geeft geen enkele verklaring of garantie aan de klant dat hij of zij gekwalificeerd is om reparaties aan het product uit te voeren of andere montage-/demontageprocedures uit te voeren. De fabrikant verklaart uitdrukkelijk dat alle reparaties en vervanging van onderdelen alleen mogen worden uitgevoerd door een gecertificeerde technicus in een erkend Silverline servicecentrum en niet door de klant. De klant neemt alle risico 's en aansprakelijkheid op zich die voortvloeien uit zijn of haar reparaties aan het oorspronkelijke product, vervanging van onderdelen of andere wijzigingen aan het oorspronkelijke product. Diagrammen zijn slechts te gebruiken voor illustratiedoeleinden. Silverline levert geen reserveonderdelen voor dit artikel.

PL

Schemat montażu

WAŻNA UWAGA: Schematy części zawarte w niniejszej instrukcji służą wyłącznie w celu odniesienia. Producent nie oświadcza ani nie gwarantuje klientowi, że jest kwalifikowany do wykonywania napraw produktu lub przeprowadzania innych procedur montażu/demontażu. Producent wyraźnie oświadcza, że wszystkie naprawy i wymiany części muszą być wykonywane wyłącznie przez certyfikowanego technika w autoryzowanym centrum serwisowym silverline, a nie przez Klienta. Klient ponosi wszelkie ryzyko i odpowiedzialność wynikające z jego naprawy oryginalnego produktu, wymiany części lub innych modyfikacji oryginalnego produktu. Schematy służą wyłącznie do celów ilustracyjnych. Silverline nie dostarcza części zamiennych do tego przedmiotu.

English 08

Français 14

Deutsch..... 20

Español 26

Italiano 32

Nederlands 38

Polski 44

Introduction

Thank you for purchasing this Silverline product. This manual contains information necessary for safe and effective operation of this product. This product has unique features and, even if you are familiar with similar products, it is necessary to read this manual carefully to ensure you fully understand the instructions. Ensure all users of the product read and fully understand this manual. Keep these instructions with the product for future reference.

Description of Symbols

The rating plate on your tool may show symbols. These represent important information about the product or instructions on its use.



Wear hearing protection.
Wear eye protection.
Wear breathing protection.
Wear head protection.



Wear hand protection.



WARNING: To reduce the risk of injury, user must read instruction manual



Caution!



DO NOT use with compressed gas cylinders!



Toxic fumes or gases!



Risk of fire!



Risk of explosion!



NO open flames!



NO smoking!



Conforms to relevant legislation and safety standards



Environmental Protection

Air tools should not be disposed of with household waste. They contain traces of oil and other lubricants. Please recycle where facilities exist. Check with your local authority or retailer for recycling advice.

Technical Abbreviations Key

| | |
|-------|-------------------------|
| bar | Metric unit of pressure |
| psi | Pounds per square inch |
| L/min | Litres per minute |
| cfm | Cubic feet per minute |

Specification

| | |
|----------------------------|---|
| Maximum operating pressure | 4bar (58psi) |
| Working pressure | 0-4bar (0-58psi) |
| Air Inlet | 1/4" BSP, supplied with two male airline quick connectors (EN-6 'UK' and EQ-4 'EU' types) |
| Spray gun body material | Powder-coated cast aluminium |
| Paint container material | Aluminium |
| Paint container volume | 750ml |
| Type of feed | Suction |
| Nozzle diameter | 1.5mm |
| Fluid output | 130-210ml/min |
| Min. hose diameters | 8mm (5/16") for supply hose length up to 15m 9.5mm (3/8") for longer supply hoses |
| Air consumption | 85-227L/min (3-8cfm) |
| Weight | 0.62kg |

As part of our ongoing product development, specifications of Silverline products may alter without notice.

General Safety Warnings

⚠ WARNING: Failure to follow the warnings and instructions may result in damage to the tool or serious injury.

Save all warnings and instructions for future reference.

⚠ WARNING: This tool is not intended for use by persons (including children) with reduced physical or mental capabilities or lack of experience or knowledge unless they have been given supervision or instruction concerning use of the tool by a person responsible for their safety. Children must be supervised to ensure that they do not play with the appliance.

- Familiarise yourself with the applications, limitations and hazards of the tool.
- Keep the product in good working order and condition. Take immediate action to repair or replace damaged parts.
- Use recommended parts only. Unapproved parts may be dangerous and will invalidate the warranty.
- Use the tool only for its intended purpose.
- Use appropriate safety equipment including eye protection, respiratory protection and protective gloves.
- Injury can occur if loose clothing, personal jewellery, neck wear, hair or gloves are not kept away from the tool and its accessories.
- Keep proper footing and balance at all times. If appropriate secure workpiece in a clamp or vice.
- Ensure that the tool is disconnected from the air supply before servicing, changing accessories and when not in use.
- DO NOT allow smoking or open flames in the work area.
- DO NOT modify the tool. Modifications can reduce the effectiveness of safety measures and increase the risks to the user.
- DO NOT tamper with or adjust safety valves or other safety features.
- DO NOT use the tool or accessories if they have been damaged. Inspect tools and accessories before each use. Do not use if damaged or excessively worn.
- DO NOT use whilst tired or under the influence of drugs, alcohol or medication.
- Compressed air can cause severe injury.
- Whipping hoses can cause severe injury. Always check for damaged or loose hoses and fittings.
- DO NOT direct air flow at yourself, others or animals.
- DO NOT exceed the maximum air pressure stated on the tool.
- Never carry an air tool by the hose.

- s) Inspect tools and accessories before each use. Do not use if damaged or excessively worn.
- t) Air tools should only be powered by compressed air at the lowest pressure required by the task to reduce noise and vibration and minimise wear.
- u) Hold the tool correctly; be ready to counteract normal or sudden movements such as recoil. Have both hands available.
- v) Never use pure oxygen or combustible gases to power an air tool. Air tools are not designed for these power sources and their use creates a fire and explosion hazard.
- w) Switch off tool if air/power supply is interrupted.
- x) Be aware that air tools may become cold during use, affecting grip, control and susceptibility to vibration-related injury.

IMPORTANT: Even when this tool is used as prescribed it is not possible to eliminate all residual risk factors. If you are in any doubt as to the safe use of this tool, do not use it.

Work area hazards

- a) Be aware of slippery surfaces caused by use of the tool and trip hazards caused by the air line. Slips, trips and falls are major causes of injury.
- b) Where possible do not obstruct thoroughfares and passageways with air lines or cables. Take appropriate measures to reduce trip risk such as erecting warning signs and fixing cables and air lines in place.
- c) The tool is not intended for use in potentially explosive atmospheres and is not insulated against contact with electric power.

Spray Gun Safety

⚠ WARNING: Solvents and paints are harmful and can even be toxic. Some solvents and paints are extremely flammable. Handle with care, according to the manufacturer's recommendations. Store solvents and paint in sealed, leak proof containers made of a material that is chemically resistant to the specific solvent. Always wear suitable protective equipment and dispose of solvents and paints, as well as contaminated items, as special waste, according to laws and regulations.

⚠ WARNING: DO NOT USE WITH HALOGENATED HYDROCARBONS. Solvents that are chemically based on halogenated hydrocarbon, like trichloroethane and methylene chloride 1,1,1, may cause chemical reactions in combination with aluminium and galvanised or hot galvanised components, and may therefore represent a potential explosion hazard. Always refer to the manufacturer's instructions.

⚠ WARNING: When spraying coating materials, dangerous vapours or aerosols, which are detrimental to your health, are produced. Please read all labels and safety instructions carefully and observe all indicated instructions and recommendations. In case of doubt, please ask the material supplier. Use respiratory protection when spraying. The respiratory equipment used must be suitable for the material in use and adapted to the degree of the vapour concentration. When spraying paint, use respiratory equipment independent of the ambient atmosphere, or equipment with filter combination A1/A2-P2. Ensure a sufficient protection of your skin during all spraying and cleaning procedures. Wear appropriate protective clothes and use suitable protective skin ointments.

⚠ WARNING: DO NOT spray acids, caustic solutions, removers and similar substances.

Product Familiarisation

| | |
|-----|----------------------------------|
| 1. | Paint Container |
| 2. | Lid with Bayonet Closure |
| 3. | Fluid Connector |
| 4. | Material Nozzle |
| 5. | Air Nozzle |
| 6. | Air Nozzle Locking Ring |
| 7. | Knurled Pattern Adjustment Screw |
| 8. | Hanging Hole |
| 9. | Knurled Needle Adjustment Screw |
| 10. | Air Valve Spring Seat |
| 11. | Trigger |
| 12. | Handle |
| 13. | Quick Connector |

Fig. II

| | |
|-----|-----------------------|
| 14. | Separator Filter Unit |
| 15. | Pressure Regulator |
| 16. | Air Line |
| 17. | Spray Gun |

Intended Use

Atomising suction feed spray gun, powered by filtered compressed air from a compressor, for spraying of medium viscosity paint and coatings.

Not intended for commercial use.

The tool must ONLY be used for its intended purpose. Any use other than those mentioned in this manual will be considered a case of misuse. The operator, and not the manufacturer, shall be liable for any damage or injury resulting from such cases of misuse. The manufacturer shall not be liable for any modifications made to the tool, nor for any damage resulting from such modifications.

Unpacking your Tool

- Carefully unpack and inspect your product. Fully familiarise yourself with all its features and functions.
- Ensure all parts of the product are present and in good condition. If any parts are missing or damaged, have such parts replaced before attempting to use this tool

Before Use

Fitting the quick connector

Note: This tool is supplied with two different male airline Quick Connectors (13) (Fig.1):

EQ-4 - commonly used in Europe

EN-6 - mainly used in the UK

- Please choose the connector that is compatible with the airline system you are using, and install as outlined below:

1. Apply PTFE tape (not included) tightly in a clockwise direction to the screw threads of the Quick Connector (13). This will help to maintain an airtight seal

Note: Apply PTFE tape tightly and in a clockwise direction, so it does not come off when the thread is screwed into the tool.

2. Remove the protective plug from the air Quick Connector inlet (if fitted)
3. Using a spanner (not included) screw the Quick Connector into the air inlet located at the base of the Handle (12)
4. Connect to airline, pressurise carefully and carry out a leak check (e.g. by spraying small amounts of soapy water on to the outside of the connectors)

- Air lines fitted with matching female Quick Connectors will now be a push fit to the tool

Fitting the paint container

- Fit the Paint Container (1) by screwing it to the Fluid Connector (3) of the spray gun. Gently tighten with a suitable spanner (not included)

Recommended air supply

⚠ WARNING: Under no circumstances should the spray gun be used in a compressed air system with integrated oiler.

- This tool should be connected to a clean, dry air supply with water separator and filter (Fig. II)

Note: Achieving a fine spray finish without the use of a high-quality separator filter is virtually impossible.

- This tool should be connected to a clean, dry air supply with water separator and filter (Fig. II)
- Use lightweight hose to connect the tool to the air compressor. Air should be supplied by a suitable length of 8mm (5/16") diameter air hose fitted with a female 1/4" NPS connection at gun end. For hose lengths over 15m (50'), use 9.5mm (3/8") diameter hose
- Do not allow supply pressure to exceed the maximum stated (see 'Specification')
- Ensure that water is drained from air system daily
- Ensure that all parts of the system (hoses, couplers, etc.) are correctly rated for the air pressure to be used
- Do not use non-conductive tubing to help prevent build-up of electrostatic charge

Setting the air pressure

- Atomising pressure must be set properly to allow for the drop in air pressure between the compressor/regulator and the spray gun
- Use recommended hose diameter to minimise pressure drop and adjust supply air pressure according to 'Specification'

IMPORTANT: To reduce overspray and to obtain maximum efficiency, always spray with the lowest possible atomising air pressure.

Paint preparation

⚠ WARNING: Ensure the type of paint, solvent used and the viscosity is suitable for the material and type of this spray gun.

- Mix, condition and filter the material to be sprayed according to the manufacturer's recommendations
- Refer to the manufacturer's guidelines for storing and disposal of prepared material

Filling the paint container

1. Ensure the spray gun is disconnected from the air supply
2. Open the Lid with Bayonet Closure (2)
3. Inspect the seal inside the Lid for wear and damage
4. Fill the Paint Container (1) to the required level

Note: The maximum filling height is approximately 10mm below the shoulder of the cup

5. Re-fit the Lid of the Paint Container. Close tightly by hand

Note: The Lid features a small hole for pressure equalisation and is therefore not completely sealed. Take care not to spill material through this hole. Always ensure the hole remains clean and unblocked.

Adjusting the spray gun

Note: Familiarise yourself with the 'Trigger operation' in the 'Operation' section below, before commencing with the adjustment procedure.

Default Setup

1. Carefully screw the Knurled Needle Adjustment Screw (9) clockwise until it stops
- ⚠ **WARNING:** The paint needle can easily be damaged. Be careful not to use too much force.
2. Carefully screw the Knurled Pattern Adjustment Screw (7) clockwise until it stops
- ⚠ **WARNING:** DO NOT use too much force, as this may damage the valve seat.
3. Loosen the Air Nozzle Locking Ring (6) about a quarter turn, to allow the Air Nozzle (5) to be adjusted

Adjust the material output

1. Connect the spray gun to the air supply, which has been adjusted according to 'Specification'
2. Direct the gun towards a large piece of cardboard or similar material

Note: In default setup, there should be no material or air output.

3. Hold the spray gun steady and fully depress the Trigger (11)
4. Keeping the Trigger depressed, slowly turn the Knurled Needle Adjustment Screw (9) anticlockwise to open the material flow.
5. Adjust until the desired material output is reached

Adjust the spray pattern

Note: Always read just the material output when modifying the width or shape of the spray beam.

1. Slowly turn the Knurled Pattern Adjustment Screw (7) anticlockwise to adjust the spray pattern. Turn until the desired spray pattern is reached.

Note: Turning the pattern adjustment screw anticlockwise increases the spread, turning it clockwise leads to a narrower, more circular spray pattern.

2. Turn the Air Nozzle (5) to adjust the orientation of the spray pattern (Fig. III).
3. Once you reached the desired spray pattern, release the Trigger (11) and tighten the Air Nozzle Locking Ring (6) by hand, to lock the Air Nozzle in place.

Note: In most operations the wings on the Air Nozzle should be horizontal to provide a vertical spray pattern which gives maximum coverage as the gun is moved backwards and forwards parallel to the surface being painted.

Operation

Trigger operation

The Trigger (11) has a 2-stage mechanism:

- Press to the first stage, the air will flow through the gun
- Press further and the paint is released

Note: Adjusting the Knurled Needle Adjustment Screw (9) will determine how far the Trigger can be depressed

Spray technique

⚠ WARNING: Be aware that air tools may hold residual pressure after use. Always bleed air pressure from the tool after shutting off air supply.

- To achieve a smooth even coat the material must be prepared and thinned in accordance with the manufacturer's guidelines.
- The gun must be clean and correctly loaded, the spray pattern adjusted and the compressor set at the correct pressure.
- Always carry out a test spray and follow the procedures described in 'Adjusting the spray gun', to establish the best settings.
- Keep the distance of the spray gun approximately 200-250mm away from the workpiece.
- Spray workpiece edges first. Overlap approximately 50% of each applied spray beam.
- Spray in continuous, even motion. Keep your hand as steady as possible and move the spray in a straight pass across the workpiece (Fig. IV).
- Do not operate in an arc motion. Arcing will lead to an uneven finish (Fig. V).
- Avoid intensive waving, as it will cause the air jacket to become unstable, allowing clouds of atomised spray material to escape.
- Before spraying it is good practice to visualise the entire spraying process. Start with the least visible areas and work towards the parts that will be seen. This will create an even finish, allow you to identify problematic areas of the workpiece, and let you work around spots that may already have been covered.
- After use, immediately disconnect the spray gun from the air supply.

⚠ WARNING: Be aware that air tools may hold residual pressure after use. Always bleed air pressure from the tool after shutting off air supply.

Maintenance

⚠ WARNING: Always disconnect from the air supply and depressurise before disassembling or carrying out any maintenance.

⚠ WARNING: Always wear suitable protective equipment including eye and respiratory protection, as well as gloves, when carrying out cleaning or maintenance procedures.

⚠ WARNING: The majority of solvents used for painting applications are toxic and highly flammable. Comply with local laws and regulations with regards to handling, storage and disposal of solvents and other harmful and potentially dangerous substances.

Note: Your spray gun is a fine precision instrument and must be treated and maintained accordingly, in order to achieve consistent, professional-looking, uniform results.

- The most common problems with spray guns are caused by paint being allowed to dry inside the tip, nozzle or internal air/fuel passages
- Clean the entire spray gun thoroughly after each project, and when changing the type of material being sprayed
- Always use the same solvent for cleaning that was used to thin the paint

General cleaning after every use

⚠ WARNING: In order to prevent solvents and other harmful substances from entering the atmosphere, open solvent cleaning is not permitted in some territories, and special cleaning procedures apply (e.g. cleaning inside special closed bags and containers, etc.). Make yourself familiar with local regulations, and apply the recommended procedures.

1. Remove the Paint Container (1), empty remaining material into a suitable sealed container, and clean thoroughly with the appropriate solvent and clean cloths
2. Clean the nozzle assembly of the gun, Lid and gasket of the Paint Container
3. Pour a small amount of solvent into the clean Paint Container and re-fit it to the gun
4. Connect the gun to the air supply
5. Direct the gun towards an empty container and spray the solvent through the gun into the container, until the spray is clear of any paint
6. Turn off the air supply and disconnect the gun
7. Release the Paint Container, empty remaining solvent into the disposal container, and let all components dry thoroughly
8. Re-fit Paint Container for storage

Special cleaning procedures for air and fluid nozzles and needles

⚠ **WARNING:** All nozzles and needles are precision made. They must be handled with the utmost care. Damage and alterations will cause decreased performance or faulty spray.

⚠ **WARNING:** Needles have sharp points. Handle with care to avoid puncture wounds and other injuries.

1. Referring to the 'Assembly Diagram', carefully disassemble the spray gun, remove the nozzle assembly and fluid needle
2. To clean, soak nozzles and needle in a suitable solvent that dissolves any dried material and clean with a suitable soft brush

Note: Never soak the entire spray gun in solvent, as this will damage the packings and remove lubrication.

3. Carefully blow all components clean with filtered, compressed air

⚠ **WARNING:** Do not probe any of the holes in the nozzles with metal instruments. If mechanical cleaning becomes necessary, use only implements from materials softer than brass, such as specialised nozzle cleaning aids.

Lubrication

- Even though the air and material passages of the spray gun must remain free of oil and other contaminants, some components require frequent lubrication
- Slightly lubricate all packings, bearings and dynamic O-rings with a specialised spray gun lube, and apply a small amount of petroleum jelly to springs

Storage

- Store this tool carefully in a secure, dry place, out of the reach of children

Contact

For technical or repair service advice, please contact the helpline on (+44) 1935 382 222

Web: www.silverlinetools.com

UK Address:

Toolstream Ltd.
Boundary Way
Lufton Trading Estate
Yeovil, Somerset
BA22 8HZ, United Kingdom







EU Address:

Toolstream B.V.
Holtum-Noordweg 11
Unit 4
6121 RE Born
The Netherlands

Disposal

- Air tools should not be disposed of with household waste
- Spray guns may contain traces of solvents and paint residue, and must be recycled accordingly
- Surplus paints, solvents and cleaning solutions must be disposed of according to the manufacturer's instructions
- Contact your local waste disposal authority for information on the correct way to dispose of air tools

Troubleshooting

| Problem | Possible cause | Solution |
|---|---|--|
| Spray gun will not spray | No air pressure | Check air supply |
| | Material viscosity far too high | Regulate material viscosity |
| | Spray gun wrongly adjusted | Follow adjustment procedure to readjust spray gun |
| Intermittent/sputtering spray  | Fluid level too low | Refill Paint Container (1) |
| | Dry or worn needle packing seat; air seeping into fluid passage | Tighten packing; lubricate |
| | Leaking Paint Container Lid or Fluid Connector (3) | Tighten Fluid Connector and Paint Container Lid; inspect Lid seal |
| | Obstruction in fluid passage | Flush with solvent to dissolve blockage |
| | Packing fluid needle too loose causing leaking | Tighten or replace packing |
| Arc-shaped spray pattern  | Horn holes clogged | Remove obstructions from horn holes; soak in suitable solvent and wipe clean |
| | Uneven volume of fluid from horn holes cause fluid deviation | |
| Spray pattern is not evenly spread  | Material builds up on the outside of the fluid tip or centre hole or partially clogs the nozzle orifice | Remove obstruction |
| | Loose fluid nozzle | Tighten fluid nozzle |
| Centre of spray pattern too narrow  | Atomising air pressure too high | Reduce air pressure |
| | Material too thin | Regulate material viscosity |
| Pattern width too small  | Atomising air pressure too low | Increase air pressure |
| | Material too thick | Regulate material viscosity |
| No or very little paint output | Fluid passage clogged | Remove obstructions |
| | Air holes in the nozzle blocked | |
| | Fluid needle stroke too small (Material flow too low) | Increase material flow |
| Excessive overspray | Atomising air pressure too high | Reduce air pressure |
| | Spray gun too far from work surface | Use proper distance to workpiece |
| | Wrong spray gun movement (arcing, too fast) | Move at moderate pace, parallel to the workpiece |
| Dry spray | Atomising air pressure too high | Reduce air pressure |
| | Material not properly prepared | Adjust viscosity and re-filter material |
| | Spray gun too far from work surface | Use proper distance to workpiece |
| | Spray gun motion too fast | Move at moderate pace |
| | Spray gun wrongly adjusted | Follow adjustment procedure to readjust spray gun |
| Runs and sags  | Material flow too high | Reduce material flow |
| | Material too thin | Regulate material viscosity |
| | Gun tilted on an angle | Hold gun at right angle to the workpiece; improve spraying technique |

If the above troubleshooting solutions fail, contact your dealer or an authorised Silverline service centre.

Silverline Tools Guarantee

This Silverline product comes with a 3 year guarantee

Register this product at www.silverlinetools.com within 30 days of purchase in order to qualify for the 3 year guarantee. Guarantee period begins according to the date of purchase on your sales receipt.

Registering your purchase

Registration is made at silverlinetools.com by selecting the Guarantee Registration button. You will need to enter:-

- Your personal details
- Details of the product and purchase information

Once this information is entered your guarantee certificate will be created in PDF format for you to print out and keep with your purchase.

Terms & Conditions

Guarantee period becomes effective from the date of retail purchase as detailed on your sales receipt.

PLEASE KEEP YOUR SALES RECEIPT

If this product develops a fault within 30 days of purchase, return it to the stockist where it was purchased, with your receipt, stating details of the fault. You will receive a replacement or refund.

If this product develops a fault after the 30-day period, return it to:

Silverline Tools Service Centre
PO Box 2988
Yeovil
BA21 1WU, UK

The guarantee claim must be submitted during the guarantee period.

You must provide the original sales receipt indicating the purchase date, your name, address and place of purchase before any work can be carried out.

You must provide precise details of the fault requiring correction.

Claims made within the guarantee period will be verified by Silverline Tools to establish if the deficiencies are related to material or manufacturing of the product.

Carriage will not be refunded. Items for return must be in a suitably clean and safe state for repair, and should be packaged carefully to prevent damage or injury during transportation. We may reject unsuitable or unsafe deliveries.

All work will be carried out by Silverline Tools or its authorised repair agents.

The repair or replacement of the product will not extend the period of guarantee.

Defects recognised by us as being covered by the guarantee shall be corrected by means of repair of the tool, free of charge (excluding carriage charges) or by replacement with a tool in perfect working order.

Retained tools, or parts, for which a replacement has been issued, will become the property of Silverline Tools.

The repair or replacement of your product under guarantee provides benefits which are additional to and do not affect your statutory rights as a consumer.

What is covered:

- The repair of the product, if it can be verified to the satisfaction of Silverline Tools that the deficiencies were due to faulty materials or workmanship within the guarantee period.
- If any part is no longer available or out of manufacture, Silverline Tools will replace it with a functional replacement part.

What is not covered:

Silverline Tools does not guarantee repairs required as a result of:

- Normal wear and tear caused by use in accordance with the operating instructions e.g. blades, brushes, belts, bulbs, batteries etc.
- The replacement of any provided accessories such as drill bits, blades, sanding sheets, cutting discs and other related items.
- Accidental damage, faults caused by negligent use or care, misuse, neglect, careless operation or handling of the product.
- Use of the product for anything other than normal domestic purposes.
- Change or modification of the product in any way.
- Use of parts and accessories which are not genuine Silverline Tools components.
- Faulty installation (except if installed by Silverline Tools).
- Repairs or alterations carried out by parties other than Silverline Tools or its authorised repair agents.
- Claims other than the right to correction of faults on the tool named in these guarantee conditions are not covered by the guarantee.

Introduction

Nous vous remercions d'avoir choisi cet équipement Silverline. Ces instructions contiennent les informations nécessaires au fonctionnement efficace et sûr de ce produit. Veuillez lire attentivement ce manuel pour vous assurer de tirer pleinement avantage des caractéristiques uniques de votre nouvel équipement. Gardez ce manuel à portée de main et assurez-vous que tous les utilisateurs l'aient lu et bien compris avant toute utilisation. Veuillez conserver ces instructions et consignes de sécurité avec le produit pour toute référence ultérieure.

Description des symboles

La plaque signalétique figurant sur votre appareil peut présenter des symboles. Ces symboles constituent des informations importantes relatives au produit ou des instructions concernant son utilisation.



Port de protections auditives
Port de protections oculaires
Port de protections respiratoires
Port du casque



Port de gants



AVERTISSEMENT - Pour limiter les risques de blessures, l'utilisateur doit impérativement lire et comprendre ce manuel avant d'utiliser le produit.



Attention !



NE PAS utiliser avec des bouteilles de gaz comprimé !



Émanation de fumées ou de gaz toxiques !



Risque d'incendie !



Risque d'explosion !



NE PAS exposer à une flamme nue !



NE PAS fumer !



Conforme aux réglementations et aux normes de sécurité pertinentes.



Protection de l'environnement

Les appareils à air comprimé ne doivent pas être jetés avec les ordures ménagères. Veuillez les recycler dans les centres prévus à cet effet. Pour plus d'informations, veuillez contacter votre municipalité ou point de vente.

Abréviations pour les termes techniques

| | |
|----------------------|---|
| bar | Unité de pression métrique |
| psi | Livre(s) force par pouce carré (unité de mesure de contrainte et de pression britannique) |
| L/min | Litre(s) par minute |
| pi ³ /min | Pied(s) cube(s) par minute |

Caractéristiques techniques

| | |
|--|---|
| Pression de service max. | 4 bar (58 psi) |
| Pression de service | 0 - 4 bar (0 - 58 psi) |
| Arrivée d'air. | 1/4" BSP avec deux raccords rapides mâles (de type britannique EN-6 et de type européen EQ-4) |
| Matériau du corps du pistolet de pulvérisation Fonte d'aluminium poudrée | |
| Matériau du réservoir de peinture. | Aluminium |
| Volume du réservoir de peinture | 750 ml |
| Type d'alimentation. | Par aspiration |
| Diamètre de la buse. | 1,5 mm |
| Sortie de fluide. | 130 - 210 ml/min |
| Diamètres minimum des tuyaux | 8 mm (5/16") pour une longueur de tuyau d'alimentation jusqu'à 15 m 9,5 mm (3/8") pour les tuyaux d'alimentation plus longs |
| Consommation d'air | 85 - 227 L/min (3-8 pi ³ /min) |
| Poids | 0,62 kg |

Du fait de l'évolution constante de notre développement produit, les caractéristiques des produits Silverline peuvent changer sans notification préalable.

Consignes générales de sécurité

⚠ AVERTISSEMENT : le non-respect de ces consignes et instructions peut endommager l'appareil et/ou entraîner un risque de blessure grave.

Veillez conserver ces instructions et consignes de sécurité pour toute référence ultérieure.

⚠ AVERTISSEMENT : ce produit n'est pas conçu pour être utilisé par des personnes (enfants compris) ayant des capacités physiques ou mentales réduites, ou n'ayant pas la connaissance ou l'expérience requise, à moins d'être sous la supervision d'une personne responsable de leur sécurité ou d'avoir reçu les instructions nécessaires. Les enfants ne doivent pas s'approcher et jouer avec ce produit.

- Familiarisez-vous avec toutes les caractéristiques du produit, ses limites et ses dangers.
- Conservez le produit en bon état de fonctionnement. Prenez des mesures immédiates pour réparer ou remplacer les pièces endommagées.
- Utilisez uniquement des pièces recommandées avec cet appareil. Les pièces non approuvées peuvent être dangereuses et annuleront la garantie.
- L'appareil doit UNIQUEMENT être utilisé dans son but prescrit.
- Portez un équipement de sécurité approprié, tel que des protections oculaires, des protections respiratoires, et des gants de protection.
- Des blessures peuvent survenir si des vêtements amples, des bijoux, des colliers, des cheveux ou des gants ne sont pas tenus à l'écart de l'appareil et de ses accessoires.
- Gardez une position stable afin de maintenir votre équilibre. Si nécessaire, utilisez un étai ou une pince de serrage pour immobiliser la pièce de travail.
- Débranchez l'appareil de sa source d'alimentation en air avant toute opération d'entretien, de changement d'accessoire ou lorsqu'il n'est pas utilisé.

- i) NE PAS permettre de fumer ou d'utiliser des flammes nues dans la zone de travail.
- j) NE PAS modifier l'appareil. Une modification quelconque peut diminuer l'efficacité des dispositifs de sécurité et ainsi augmenter les risques pour l'utilisateur.
- k) NE PAS modifier ou ajuster les soupapes de sécurité ou autres dispositifs de sécurité.
- l) NE PAS utiliser l'appareil ou les accessoires s'ils ont été endommagés. Inspecter l'appareil et les accessoires avant chaque utilisation. Ne pas utiliser si endommagé(s) ou excessivement usé(s).
- m) NE PAS utiliser cet appareil lorsque l'on se trouve dans un état de fatigue, ou sous l'influence de drogues, d'alcool ou de médicaments.
- n) L'air comprimé peut entraîner des blessures graves.
- o) Les tuyaux flexibles peuvent provoquer des blessures graves. Vérifiez toujours que les tuyaux et les raccords ne sont pas endommagés ou desserrés.
- p) NE PAS diriger le flux d'air vers vous, les autres ou les animaux.
- q) NE PAS dépasser la pression maximale d'air indiquée sur l'appareil.
- r) Ne portez jamais un appareil pneumatique par le tuyau.
- s) Inspecter l'appareil et les accessoires avant chaque utilisation. Ne pas utiliser si endommagé(s) ou excessivement usé(s).
- t) Les appareils pneumatiques ne doivent être alimentés que par de l'air comprimé à la pression la plus basse requise par la tâche à accomplir, afin de réduire le bruit et les vibrations et de minimiser l'usure.
- u) Tenez l'appareil correctement ; soyez prêt à contraindre les mouvements normaux ou soudains tels que le recul. Tenez toujours cet appareil avec vos deux mains.
- v) N'utilisez jamais d'oxygène pur ou de gaz combustible pour alimenter un appareil pneumatique. Les appareils pneumatiques ne sont pas conçus pour ces sources d'énergie et leur utilisation crée un risque d'incendie et d'explosion.
- w) Arrêtez l'appareil si l'alimentation en air/électricité est interrompue.
- x) Sachez que les appareils pneumatiques peuvent devenir froids pendant leur utilisation, ce qui affecte la prise en main, le contrôle et la susceptibilité aux blessures liées aux vibrations.

IMPORTANT : même lorsque l'appareil est utilisé comme indiqué, il est impossible d'éliminer tous les facteurs de risque résiduels. Si vous avez des doutes quant à la manière sûre et correcte d'utiliser cet appareil, ne l'utilisez pas.

Sécurité sur la zone de travail

- a) Prêtez une attention particulière aux risques existant sur les surfaces rendues glissantes par l'utilisation de l'appareil, ainsi qu'aux risques de trébuchements qui pourraient être occasionnés par le tuyau flexible. Les glissades, les trébuchements et les chutes sont des causes majeures de blessures.
- b) Dans la mesure du possible, n'obstruez pas les voies de circulation et les passages avec des tuyaux flexibles ou des câbles électriques. Prenez les mesures appropriées pour réduire les risques de trébuchement, par exemple en installant des panneaux d'avertissement et en fixant les câbles électriques et les tuyaux flexibles en place.
- c) Cet appareil n'est pas conçu pour être utilisé en milieu à atmosphère potentiellement explosive, et n'est pas isolé contre le contact avec une source électrique.

Consignes de sécurité relatives aux pistolets pulvérisateur

⚠ AVERTISSEMENT : les solvants et peintures sont nocifs à la santé et peuvent être toxiques. Certains de ces produits peuvent être également extrêmement inflammables. Manipulez-les avec précautions, selon les recommandations du fabricant. Rangez les solvants et peintures dans des récipients hermétiques conçus pour résister aux propriétés chimiques de ces produits. Portez toujours des équipements de protection individuelle et disposez des solvants, peintures et récipients selon les normes et réglementations en vigueur.

⚠ AVERTISSEMENT : NE PAS UTILISER AVEC DES HYDROCARBURES HALOGENÉS. Les solvants à base d'hydrocarbures halogénés, comme le trichloroéthane et chlorure de méthylène 1,1,1 peuvent entraîner des réactions chimiques avec les corps en aluminium et galvanisés ou galvanisés à chaud, et éventuellement provoquer des risques d'explosion. Toujours se référer aux consignes fournies par le fabricant.

⚠ AVERTISSEMENT : lors de la pulvérisation de matériaux de revêtements, des émanations chimiques et toxiques peuvent émaner, celles-ci étant nocives à la santé. Veuillez lire attentivement les étiquettes et instructions de sécurité et respectez toutes les recommandations et instructions indiquées. En cas de doute, contactez le fournisseur du matériau. Utilisez des protections respiratoires lors de la pulvérisation. Les équipements de protections respiratoires doivent être adéquats au matériau utilisé et au niveau de concentration de vapeur dégagée. Pour la pulvérisation de peinture, utilisez des équipements respiratoires indépendants de l'air ambiant ou avec des filtres A1/A2/P2. Assurez-vous également de protéger votre peau pendant la pulvérisation ou les opérations de nettoyage. Portez des vêtements de sécurité adéquats et des crèmes de protection pour la peau.

⚠ AVERTISSEMENT : NE PAS pulvériser de l'acide, des solutions caustiques, du détachant ou tous autres produits similaires.

Descriptif du produit

| | |
|-----|--|
| 1. | Réservoir de peinture |
| 2. | Couvercle avec fermeture à baïonnette |
| 3. | Connecteur de fluide |
| 4. | Buse à fluide |
| 5. | Buse à air |
| 6. | Bague de verrouillage de la buse à air |
| 7. | Vis de réglage moletée du faisceau |
| 8. | Trou de suspension |
| 9. | Vis de réglage moletée de l'aiguille |
| 10. | Support du ressort de la soupape d'air |
| 11. | Gâchette |
| 12. | Poignée |
| 13. | Raccord rapide |

Fig. II

| | |
|-----|----------------------------|
| 14. | Unité du filtre séparateur |
| 15. | Régulateur de pression |
| 16. | Ligne d'air |
| 17. | Pistolet pulvérisateur |

Usage conforme

Pistolet atomiseur à aspiration, alimenté par l'air comprimé filtré d'un compresseur, pour la pulvérisation de peintures et de revêtements de viscosité moyenne.

Ce produit n'est pas indiqué pour un usage commercial.

L'appareil doit UNIQUEMENT être utilisé dans son but prescrit. Toute autre utilisation que celle indiquée dans le présent manuel sera considérée impropre. Tout dommage et toute lésion provenant d'un quelconque utilisation impropre de l'appareil relèvera de la responsabilité de l'utilisateur et non du fabricant. Le fabricant ne peut être tenu responsable d'aucune modification apportée à l'appareil ni d'aucun dommage résultant d'une telle modification.

Déballage

- Déballer le produit avec soin. Veillez à retirer tout le matériel d'emballage et familiarisez-vous avec toutes les caractéristiques du produit.
- Assurez-vous que toutes les pièces sont présentes et en bon état. Si des pièces sont endommagées ou manquantes, faites-les réparer ou remplacer avant d'utiliser l'appareil.

Avant utilisation

Installation du raccord rapide

Remarque : cet appareil est fourni avec deux raccords rapides (13) mâles différents pour les applications à air comprimé (Fig. I) :

EQ-4 - Utilisé principalement en Europe.

EN-6 - Utilisé principalement au Royaume-Uni.

- Choisissez un raccord rapide compatible avec le système d'air utilisé, et installez-le de la façon suivante :

1. Appliquez une bande de PTFE (non fournie) sur le filetage du raccord rapide (13). Cela contribuera à conserver un joint étanche à l'air.

Remarque : appliquez la bande PTFE en la serrant bien et dans le sens horaire, pour que la bande reste bien en place lorsque le raccord sera vissé sur l'appareil.

2. Retirez le bouchon protecteur de l'entrée d'air du raccord rapide (si installé).

- À l'aide d'une clé (non fournie), vissez le raccord rapide sur l'arrivée d'air située à la base de la poignée (12).
- Alimentez le circuit d'air en pressurant avec précaution, puis vérifiez qu'il n'y a pas de fuite (par exemple, en vaporisant un peu d'eau savonneuse sur les raccords).
- Une conduite d'air pourvue d'un raccord rapide femelle pourra maintenant être enfichée dans l'appareil.

Installation du réservoir de peinture

Installez le réservoir de peinture (1) en le vissant au connecteur de fluide (3) du pistolet de pulvérisation. Serrez délicatement avec une clé appropriée (non incluse).

Alimentation en air recommandée

⚠ AVERTISSEMENT: le pistolet de pulvérisation ne doit en aucun cas être utilisé dans un système d'air comprimé avec huileur intégré.

Remarque: il est pratiquement impossible d'obtenir une finition de pulvérisation fine sans l'utilisation d'un filtre séparateur de haute qualité.

- Cet outil doit être raccordé à une alimentation en air propre et sec, avec un séparateur d'eau et un filtre (Fig. II).
- Utilisez un tuyau léger pour raccorder l'outil au compresseur d'air. L'air doit être fourni par une longueur appropriée de tuyau d'air de 8 mm (5/16") de diamètre équipé d'un raccord femelle 1/4" NPS à l'extrémité du pistolet. Pour les longueurs de tuyau supérieures à 15 m (50'), utilisez un tuyau de 9,5 mm (3/8") de diamètre.
- Ne laissez pas la pression d'alimentation dépasser la pression maximale indiquée (voir "Caractéristiques techniques").
- Veillez à ce que l'eau soit évacuée quotidiennement du système d'air comprimé.
- Veillez à ce que tous les éléments du système (tuyaux, raccords, etc.) soient correctement dimensionnés pour la pression d'air à utiliser.
- N'utilisez pas de tuyaux non conducteurs pour éviter l'accumulation de charges électrostatiques.

Réglage de la pression d'air

- La pression d'atomisation doit être réglée correctement pour tenir compte de la chute de pression d'air entre le compresseur/régulateur et le pistolet de pulvérisation.
- Utilisez le diamètre de tuyau recommandé pour minimiser la perte de pression et ajustez la pression d'alimentation en air selon les "Caractéristiques techniques".

IMPORTANT: pour réduire le surplus de pulvérisation et obtenir une efficacité maximale, toujours pulvériser avec la pression d'air de pulvérisation la plus basse possible.

Préparation de la peinture

⚠ AVERTISSEMENT: assurez-vous que le type de peinture, le solvant utilisé et la viscosité conviennent au matériau et au type de ce pistolet.

- Mélangez, conditionnez et filtrez le matériau à pulvériser conformément aux recommandations du fabricant.
- Se référer aux consignes du fabricant quant au rangement et à l'élimination des matériaux préparés.

Remplissage du réservoir de peinture

- Assurez-vous que le pistolet de pulvérisation est déconnecté de l'alimentation en air.
- Ouvrez le couvercle avec fermeture à baïonnette (2).
- Inspecter le joint à l'intérieur du couvercle pour vérifier qu'il n'est pas usé ou endommagé.
- Remplissez le réservoir de peinture (1) jusqu'au niveau requis.

Remarque: la hauteur maximale de remplissage est d'environ 10 mm sous le rebord du récipient. Réinstallez le couvercle du réservoir de peinture. Serrez celui-ci à la main.

Remarque: le couvercle comporte un petit trou pour l'égalisation de la pression et n'est donc pas complètement étanche. Veillez à ne pas renverser de fluide par ce trou. Veillez toujours à ce que le trou reste propre et non obstrué.

Réglage du pistolet de pulvérisation

Remarque: familiarisez-vous avec le "Fonctionnement de la gâchette" dans la section "Instructions d'utilisation" ci-dessous, avant de commencer la procédure de réglage.

Configuration par défaut

- Vissez délicatement la vis de réglage moletée de l'aiguille (9) dans le sens des aiguilles d'une montre, jusqu'à ce qu'elle s'arrête.

⚠ AVERTISSEMENT: l'aiguille de peinture peut facilement être endommagée. Veillez à ne pas utiliser trop de force.

- Vissez délicatement la vis de réglage moletée du faisceau (7) dans le sens des aiguilles d'une montre jusqu'à ce qu'elle s'arrête.

⚠ AVERTISSEMENT: NE PAS utiliser trop de force pour ajuster le pistolet de pulvérisation, car cela pourrait endommager le support de la valve.

- Desserrer la bague de verrouillage de la buse d'air (6) d'environ un quart de tour, pour permettre le réglage de la buse d'air (5).

Réglage du débit de fluide

- Raccordez le pistolet de pulvérisation à l'alimentation en air, qui a été réglée conformément aux "Caractéristiques techniques".

- Dirigez le pistolet vers un large morceau de carton ou un matériau similaire.

- Tenez le pistolet en position stable et appuyez à fond sur la gâchette (11).

Remarque: dans la configuration par défaut, il ne devrait y avoir aucune sorte de fluide.

- Tenez le pistolet en position stable et appuyez sur la gâchette (9).
- En maintenant la gâchette enfoncée, tournez lentement la vis moletée de réglage de l'aiguille (9) dans le sens inverse des aiguilles d'une montre pour ouvrir le flux de matériau.
- Réglez jusqu'à ce que le débit de fluide souhaité soit atteint.

Réglage de la forme du jet

Remarque: il faut toujours réguler le débit de fluide lorsque l'on modifie la largeur ou la forme du faisceau de pulvérisation.

- Tournez lentement la vis moletée de réglage du faisceau (7) dans le sens inverse des aiguilles d'une montre pour ajuster le faisceau de pulvérisation. Tournez jusqu'à ce que le profil de pulvérisation souhaité soit atteint.

Remarque: en tournant la vis de réglage du faisceau dans le sens inverse des aiguilles d'une montre, on obtient un jet plus étroit et plus circulaire.

- Tournez la buse d'air (5) pour régler l'orientation du faisceau (Fig. III).
- Une fois que vous avez obtenu le profil de pulvérisation souhaité, relâchez la gâchette (11) et serrez la bague de verrouillage de la buse d'air (6) à la main, pour verrouiller la buse d'air en place.

Remarque: dans la plupart des cas, les ailettes de la buse d'air doivent être horizontales afin d'obtenir un jet vertical permettant une couverture maximale lorsque le pistolet est déplacé d'avant en arrière parallèlement à la surface à peindre.

Instructions d'utilisation

Opération de la gâchette

La gâchette (11) dispose d'un mécanisme à deux étapes :

- Appuyez jusqu'à la première étape, l'air s'écoulera à travers le pistolet.
- Appuyez davantage et la peinture commence à se libérer.

Remarque: le réglage de la vis moletée de réglage de l'aiguille (9) détermine la distance à laquelle la gâchette peut être enfoncée.

Technique de pulvérisation

⚠ AVERTISSEMENT: sachez que les appareils pneumatiques peuvent conserver une pression résiduelle après utilisation. Toujours purger la pression d'air de l'appareil après avoir coupé l'alimentation en air.

- Pour obtenir une couche lisse et uniforme, le matériau doit être préparé et dilué conformément aux directives du fabricant.
- Le pistolet doit être propre et correctement chargé, le profil de pulvérisation ajusté et le compresseur réglé à la bonne pression.
- Effectuez toujours un essai de pulvérisation et suivez les procédures décrites dans la section "Réglage du pistolet de pulvérisation", afin de déterminer les meilleurs réglages.
- Maintenez une distance d'environ 200-250 mm entre le pistolet de pulvérisation et la pièce de travail.
- Pulvériser d'abord les bords de la pièce. Superposez environ 50 % de chaque faisceau de pulvérisation appliqué.
- Vaporisez en un mouvement continu et régulier. Maintenez votre main aussi stable que possible et déplacez le jet en ligne droite sur la pièce (Fig. IV).
- Ne pas travailler avec un mouvement en arc de cercle. Travailler avec un mouvement en arc de cercle entraînera une finition inégale (Fig. V).
- Évitez toute agitation intensive, car elle rendrait l'enveloppe d'air instable et permettrait au nuages de produit pulvérisé de s'échapper.
- Avant la pulvérisation, il est conseillé de visualiser l'ensemble du processus de pulvérisation. Commencez par les zones les moins visibles et travaillez vers les parties les plus visibles. Cela permet d'obtenir une finition uniforme, d'identifier les zones problématiques de la pièce et de contourner les endroits qui ont déjà été couverts.
- Après utilisation, débranchez immédiatement le pistolet de l'alimentation en air.

Entretien

⚠ AVERTISSEMENT: débranchez toujours l'alimentation en air et dépressurisez avant de désassembler l'appareil ou d'effectuer un entretien quelconque.

⚠ AVERTISSEMENT: portez toujours un équipement de protection approprié, y compris une protection oculaire et respiratoire ainsi que des gants, lorsque vous effectuez des procédures de nettoyage ou d'entretien.

⚠ **AVERTISSEMENT** : la majorité des solvants utilisés pour les applications de peinture sont toxiques et hautement inflammables. Respectez les lois et réglementations locales en matière de manipulation, de rangement et d'élimination des solvants et autres substances nocives et potentiellement dangereuses.

Remarque : votre pistolet de pulvérisation est un instrument de précision et doit être traité et entretenu en conséquence, afin d'obtenir des résultats constants, uniformes et d'aspect professionnel.

- Les problèmes les plus courants des pistolets de pulvérisation sont causés par le séchage de la peinture à l'intérieur de la buse, de l'embout ou des passages internes d'air/fluide.
- Nettoyez soigneusement l'ensemble du pistolet après chaque projet, ainsi que lorsque vous changez de type de matériau à pulvériser.
- Pour le nettoyage, utilisez toujours le même solvant que celui utilisé pour diluer la peinture.

Nettoyage général après chaque utilisation

⚠ **AVERTISSEMENT** : afin d'éviter que les solvants et autres substances nocives ne pénètrent dans l'atmosphère, le nettoyage à l'air libre avec des solvants n'est pas autorisé dans certains territoires et des procédures de nettoyage spéciales s'appliquent (par exemple, nettoyage à l'intérieur de sacs et de conteneurs fermés, etc.) Familiarisez-vous avec les réglementations locales et appliquez les procédures recommandées.

1. Retirez le réservoir de peinture (1), videz le matériau restant dans un récipient étanche approprié et nettoyez-le soigneusement avec le solvant approprié et des chiffons propres.
2. Nettoyez la buse du pistolet, le couvercle et le joint du réservoir de peinture.
3. Versez une petite quantité de solvant dans le réservoir de peinture propre et remettez-le en place sur le pistolet.
4. Branchez l'appareil sur l'alimentation en air.
5. Diriger le pistolet vers un récipient vide et pulvériser le solvant à travers le pistolet dans le récipient, jusqu'à ce que le jet soit exempt de toute peinture.
6. Coupez l'alimentation en air et débranchez le pistolet.
7. Libérez le réservoir de peinture, videz le matériau restant dans le récipient d'élimination et laissez tous les composants sécher complètement.
8. Réinstallez le couvercle du réservoir de peinture avant de le ranger.

Procédures spéciales de nettoyage des buses et aiguilles d'air et de fluide

⚠ **AVERTISSEMENT** : toutes les buses et aiguilles sont fabriquées avec précision. Elles doivent être manipulées avec le plus grand soin. Les dommages et les altérations entraînent une diminution des performances ou un défaut de pulvérisation.

⚠ **AVERTISSEMENT** : les aiguilles disposent d'une pointe acérée. Manipulez-les avec précaution pour éviter les blessures par perforation et autres.

1. En vous référant au "Schéma d'assemblage", démontez soigneusement le pistolet de pulvérisation, retirez l'ensemble de la buse et l'aiguille.
2. Pour le nettoyage, trempez les buses et l'aiguille dans un solvant approprié qui dissout toute matière séchée et nettoyez avec une brosse douce appropriée.

Remarque : ne trempez jamais l'ensemble du pistolet dans un solvant, car cela endommagerait les garnitures et éliminerait la lubrification.

3. Nettoyez soigneusement tous les composants avec de l'air comprimé filtré.

⚠ **AVERTISSEMENT** : ne pas pénétrer les trous des buses avec des instruments métalliques. Si un nettoyage mécanique s'avère nécessaire, n'utilisez que des outils fabriqués à partir de matériaux plus souples que le laiton, tels que des outils spécialisés pour le nettoyage des buses.

Lubrification

- Même si les passages d'air et de matériau de l'appareil pneumatique doivent rester exempts d'huile et d'autres contaminants, certains composants nécessitent une lubrification fréquente.
- Lubrifiez légèrement toutes les garnitures, les roulements et les joints toriques dynamiques avec un lubrifiant spécial destiné aux pistolets pneumatiques, et appliquez une petite quantité de vaseline sur les parties à ressort.

Rangement

- Rangez cet appareil dans un endroit sûr, sec et hors portée des enfants.

Contact

Pour tout conseil technique ou réparation, veuillez nous contacter au (+44) 1935 382 222.

Site web : www.silverlinetools.com

Adresse (GB) :

Toolstream Ltd.
Boundary Way
Lufton Trading Estate
Yeovil, Somerset
BA22 8HZ, Royaume-Uni

Adresse (UE) :

Toolstream B.V.
Holtum-Noordweg 11
Unit 4
6121 RE Born
Pays-Bas

Recyclage

- Comme tous les autres outils électroportatifs, les outils à air comprimé ne doivent pas être jetés avec les ordures ménagères.
- Les outils à air comprimé contiennent de l'huile et lubrifiants et doivent donc être recyclés en conséquence.
- Les peintures, solvants et solutions de nettoyage excédentaires doivent être éliminés conformément aux instructions du fabricant.
- Contactez les autorités locales compétentes en matière de gestion des déchets pour vous informer de la procédure à suivre pour recycler les appareils à air comprimé.

En cas de problème

| Problème | Cause possible | Solution |
|--|--|---|
| Le pistolet ne pulvérise pas | Absence de pression d'air | Vérifiez l'alimentation en air. |
| | Viscosité du matériau beaucoup trop élevée | Ajustez la viscosité du matériau. |
| | Pistolet de pulvérisation mal réglé | Suivez la procédure de réglage pour réajuster le pistolet de pulvérisation. |
| Pulvérisation intermittente  | Niveau de fluide trop bas | Remplissez le réservoir de peinture (1). |
| | Support de la garniture de l'aiguille sec ou usé ; air s'infiltrant dans le passage du fluide | Serrez la garniture ; lubrifiez. |
| | Fuite du couvercle du réservoir de peinture ou du connecteur de fluide (3) | Serrez le connecteur de produit et le couvercle du réservoir de peinture ; inspectez le joint du couvercle. |
| | Obstruction du passage des fluides | Rincez avec du solvant pour dissoudre l'obstruction. |
| | Garniture de l'aiguille de fluide trop lâche provoquant une fuite | Resserrez ou remplacez la garniture. |
| Pulvérisation en forme d'arc  | Trous des parties surélevées bouchés | Éliminez les obstructions dans les trous des parties surélevées, et trempez-les dans un solvant approprié avant de les essuyer. |
| | Un volume inégal de fluide provenant des trous des parties surélevées provoque une déviation du fluide | |
| Le jet n'est pas uniforme  | La matière s'accumule à l'extérieur de la buse à fluide, ou du trou central, ou obstrue partiellement l'orifice de la buse | Éliminez l'obstruction. |
| | Buse de fluide desserrée | Resserrez la buse de fluide. |
| Centre du jet trop étroit  | Pression d'air d'atomisation trop élevée | Réduisez la pression d'air. |
| | Viscosité trop élevée | Ajustez la viscosité du matériau. |
| Largeur de pulvérisation trop étroite  | Pression d'air d'atomisation trop faible | Augmentez la pression d'air. |
| | Viscosité trop faible | Ajustez la viscosité du matériau. |
| Pas ou très peu de sortie de peinture  | Obstruction du passage des fluides | Éliminez l'obstruction. |
| | Les trous d'air de la buse sont bloqués | |
| | Course de l'aiguille de fluide trop faible (débit du matériau trop faible) | Augmentez le flux de matériau. |
| Excès de pulvérisation  | Pression d'air d'atomisation trop élevée | Réduisez la pression d'air. |
| | Pistolet de pulvérisation trop loin du plan de travail | Utilisez la distance appropriée à la pièce de travail. |
| | Mauvais mouvement du pistolet (en arc, trop rapide) | Déplacez-vous à un rythme modéré, parallèlement à la pièce de travail. |
| Pulvérisation à sec  | Pression d'air d'atomisation trop élevée | Réduisez la pression d'air. |
| | Matériel non préparé correctement | Ajustez la viscosité et refiltrez le matériau. |
| | Pistolet de pulvérisation trop loin du plan de travail | Utilisez la distance appropriée à la pièce de travail. |
| | Mouvement trop rapide du pistolet de pulvérisation | Déplacez-le à un rythme modéré. |
| | Pistolet de pulvérisation mal réglé | Suivez la procédure de réglage pour réajuster le pistolet de pulvérisation. |
| Fuites  | Flux de matériaux trop élevé | Réduisez le flux de matériau. |
| | Viscosité trop élevée | Ajustez la viscosité du matériau. |
| | Pistolet incliné sur un angle | Tenez le pistolet à angle droit par rapport à la pièce ; améliorez la technique de pulvérisation. |

Si les solutions de dépannage ci-dessus échouent, contactez votre revendeur ou un centre de service agréé Silverline.

Garantie Silverline Tools

Ce produit Silverline bénéficie d'une garantie de 3 ans

Enregistrez ce produit sur le site silverlinetools.com dans les 30 jours suivant l'achat afin de bénéficier de la garantie de 3 ans. La période de garantie commence à partir de la date d'achat figurant sur votre facture.

Enregistrement de votre achat

Rendez-vous sur silverlinetools.com, sélectionnez le bouton d'enregistrement et saisissez :

- Vos informations personnelles
- Les informations concernant le produit et l'achat

Vous recevrez le certificat de garantie en format PDF. Veuillez l'imprimer et le conserver avec votre article.

Conditions générales

La période de garantie prend effet à compter de la date de l'achat en magasin indiquée sur votre facture.

VEUILLEZ CONSERVER VOTRE PREUVE D'ACHAT.

Si ce produit est défectueux pendant les 30 jours qui suivent l'achat, retournez-le au magasin où vous l'avez acheté, avec votre facture, en expliquant en détail le problème. Le produit sera remplacé ou vous sera remboursé.

Si ce produit est défectueux après cette période de 30 jours, retournez-le à :

Silverline Tools Service
Centre PO Box 2988
Yeovil

BA21 1WU, Royaume-Uni

Toute demande de service sous garantie doit être soumise pendant la période de garantie.

Avant toute intervention sous garantie, vous devez présenter la facture originale sur laquelle doivent figurer la date d'achat, votre nom, votre adresse et le lieu d'achat.

Vous devez expliquer en détail la défaillance nécessitant réparation.

Les demandes de service sous garantie faites pendant la période de garantie seront vérifiées par Silverline Tools pour établir si la défaillance du produit est liée à un vice de matériau ou de fabrication.

Les frais de port ne seront pas remboursés. Les articles retournés doivent être convenablement propres et sûrs pour être réparés et devraient être emballés soigneusement pour éviter tout dommage ou toute blessure pendant le transport. Nous pouvons refuser les livraisons qui ne sont pas convenables ou sûres.

Toute intervention sera effectuée par Silverline Tools ou ses agents de réparation agréés.

La réparation ou le remplacement du produit ne dépassera pas la période de garantie.

Les anomalies que nous reconnaissons être couvertes par la garantie seront rectifiées par la réparation de l'outil, sans frais (hormis les frais de port) ou par son remplacement par un outil en parfait état de fonctionnement.

Les pièces ou les outils remplacés deviendront la propriété de Silverline Tools.

La réparation ou le remplacement de votre produit sous garantie vous apporte des avantages ; ces avantages s'ajoutent à vos droits statutaires en tant que consommateur sans les affecter aucunement.

La présente garantie couvre :

- La réparation du produit, s'il peut être vérifié, à la satisfaction de Silverline Tools, que les défaillances du produit ont été provoquées par un vice de matériau ou de fabrication au cours de la période de garantie.
- Si une pièce n'est plus disponible ou n'est plus fabriquée, Silverline Tools la remplacera par une pièce de rechange opérationnelle.

La présente garantie ne couvre pas :

Silverline Tools ne garantit pas les réparations nécessaires du produit engendrées par :

- L'usure normale provoquée par l'utilisation conforme aux instructions d'utilisation, par exemple des lames, des balais de charbon, des courroies, des ampoules, des batteries, etc.
- Le remplacement de tout accessoire fourni tel que les forêts, les lames, les feuilles abrasives, les outils de coupes et les autres articles associés.
- Les dommages et les défaillances accidentels causés par une utilisation ou un entretien négligent, une mauvaise utilisation, un manque d'entretien ou une utilisation ou une manipulation imprudente du produit.
- L'utilisation du produit à des fins autres que son utilisation domestique normale.
- Le moindre changement ou la moindre modification du produit.
- L'utilisation de pièces et d'accessoires qui ne sont pas des composants véritables de Silverline Tools.
- Une installation défectueuse (sauf si l'installation a été réalisée par Silverline Tools).
- Les réparations ou les modifications réalisées par des tiers autres que Silverline Tools ou ses agents de réparation agréés.
- Les demandes de service autres que le droit de rectifier les défaillances de l'outil indiquées dans ces conditions de garantie ne sont pas couvertes par cette garantie.

Einführung

Vielen Dank, dass Sie sich für dieses Silverline-Werkzeug entschieden haben. Die vorliegende Anleitung enthält wichtige Informationen für den sicheren und effektiven Gebrauch dieses Produkts. Selbst wenn Sie bereits mit ähnlichen Produkten vertraut sind, lesen Sie diese Anleitung bitte sorgfältig durch, um den größtmöglichen Nutzen aus diesem Produkt ziehen zu können. Stellen Sie sicher, dass alle Benutzer diese Bedienungsanleitung vollständig gelesen und verstanden haben. Bewahren Sie diese Anleitung für zukünftiges Nachschlagen mit dem Gerät auf.

Symbolerklärung

Auf dem Typenschild des Werkzeugs sind möglicherweise Symbole abgebildet. Sie vermitteln wichtige Informationen über das Produkt oder dienen als Gebrauchsanweisung.



Gehörschutz tragen
Schutzbrille tragen
Atemschutz tragen
Kopfschutz tragen



Schutzhandschuhe tragen



WARNING! Um die Verletzungsgefahr zu reduzieren, muss der Benutzer die Bedienungsanleitung lesen.



Achtung, Gefahr!



NICHT mit Druckgasflaschen betreiben!



Giftige Dämpfe oder Gase!



Brandgefahr!



Explosionsgefahr!



Keine offenen Flammen!



Rauchen verboten!



Erfüllt die einschlägigen Rechtsvorschriften und Sicherheitsnormen



Umweltschutz
Druckluftwerkzeuge dürfen nicht über den Haushaltsmüll entsorgt werden. Nach Möglichkeit bitte über entsprechende Einrichtungen entsorgen. Lassen Sie sich bezüglich der sachgemäßen Entsorgung von Elektrowerkzeugen von der zuständigen Behörde oder dem Händler beraten.

Verzeichnis der technischen Symbole und Abkürzungen

| | |
|-------|------------------------------|
| bar | Metrische Einheit des Drucks |
| psi | Pfund pro Quadrat Zoll |
| L/min | Liter pro Minute |
| cfm | Kubikfuß pro Minute |

Specification

| | |
|----------------------------|--|
| Max. Betriebsdruck | 4 bar (58 psi) |
| Betriebsdruck | 0 – 4 bar (0 – 58 psi) |
| Druckluftanschluss | 1/4 Zoll BSP; zwei Bajonett-Schnellkupplungen (EN-6 für Großbritannien und EQ-4 für Kontinentaleuropa) im Lieferumfang enthalten |
| Spritzpistolenmaterial | Pulverbeschichtetes Aluminiumgussgehäuse |
| Farbbehältermaterial | Aluminium |
| Farbbehältervolumen | 750 ml |
| Materialzuführung | Saugbecher |
| Düsendurchmesser | 1,5 mm |
| Flüssigkeitsausstoß | 130 – 210 ml/min |
| Mindestschlauchdurchmesser | 8 mm (5/16 Zoll) für Luftschlauchlänge bis max. 15 m 9,5 mm (3/8 Zoll) für längere Luftschläuche |
| Luftverbrauch | 85-227 l/min (3 - 8 cfm) |
| Gewicht | 0,62 kg |

Aufgrund der fortlaufenden Weiterentwicklung unserer Produkte können sich die technischen Daten von Silverline-Produkten ohne vorherige Ankündigung ändern.

Allgemeine Sicherheitshinweise

⚠ WARNING! Versäumnisse bei der Einhaltung der Sicherheitshinweise und Anweisungen können Beschädigungen des Gerätes und/oder schwere Verletzungen verursachen.

Bewahren Sie alle Sicherheitshinweise und Anweisungen für die Zukunft auf.

⚠ WARNING! Dieses Gerät darf nicht von Personen (wie z.B. Kindern) mit eingeschränkten körperlichen oder geistigen Fähigkeiten oder von Personen ohne Erfahrung im Umgang mit einem solchen Gerät betrieben werden, außer wenn sie von einer für ihre persönliche Sicherheit verantwortlichen Person in der Benutzung unterwiesen worden sind und dabei beaufsichtigt werden. Kinder müssen beaufsichtigt werden, um sicherzustellen, dass sie das Gerät nicht als Spielzeug verwenden.

- Machen Sie sich mit den Anwendungsbereichen und -grenzen sowie den Risiken dieser Spritzpistole vertraut.
- Halten Sie dieses Werkzeug in einwandfreiem Zustand. Lassen Sie beschädigte Teile umgehend reparieren bzw. ersetzen.
- Verwenden Sie ausschließlich vom Hersteller der Spritzpistole empfohlene Teile. Von nicht zugelassenen Teilen können Gefahren ausgehen und ihre Verwendung führt zum Erlöschen der Garantie.
- Das Gerät darf NUR für seinen bestimmungsgemäßen Zweck verwendet werden.
- Benutzen Sie geeignete Sicherheitsausrüstung einschließlich Schutzbrille, Atemschutz und Schutzhandschuhen.
- Erdrosselung, Skalpiereien und andere Risswunden können durch lose Kleidung, Schmock, Krawatten/Tücher/Halsmode, Haare, Handschuhe u.ä. verursacht werden, wenn diese nicht ordnungsgemäß vom Werkzeug ferngehalten werden.
- Achten Sie auf eine gut ausbalancierte Körperposition und sorgen Sie für einen sicheren Stand. Befestigen Sie das Werkstück nach Möglichkeit mithilfe einer Schraubzwinde oder eines Schraubstocks.
- Trennen Sie die Spritzpistole stets von der Druckluftversorgung, bevor Sie Wartungsarbeiten oder Zubehörwechsel vornehmen sowie bei Nichtgebrauch des Werkzeugs.

- i) Sorgen Sie dafür, dass im Arbeitsbereich niemals geraucht wird und dass es keine offenen Flammen gibt.
- j) Modifizieren Sie dieses Werkzeug in keiner Weise. Modifikationen können dazu führen, dass Schutzeinrichtungen nicht effektiv funktionieren, wodurch das Risiko für den Benutzer erhöht wird.
- k) Manipulieren oder verstellen Sie niemals die Ventile und andere Sicherheitsvorrichtungen.
- l) Benutzen Sie das Werkzeug und Zubehör nicht, wenn sie in irgendeiner Art beschädigt sind. Überprüfen Sie das Gerät und Zubehör vor jedem Gebrauch sorgfältig. Verwenden Sie das Gerät nicht, wenn Einzelteile fehlen, beschädigt oder abgenutzt sind.
- m) Verwenden Sie das Werkzeug niemals bei Müdigkeit oder unter Drogen-, Alkohol- oder Medikamenteneinfluss.
- n) Druckluft kann schwerwiegende Verletzungen verursachen:
- o) Umherschlagende Schläuche können zu schwerwiegenden Verletzungen führen. Überprüfen Sie Schläuche STETS auf Beschädigungen und lose Verbindungen.
- p) Richten Sie einsatzbereite Spritzpistolen niemals auf sich selbst, andere Personen oder Tiere.
- q) Überschreiten Sie, den auf dem Gerät gekennzeichneten, maximalen Betriebsdruck nicht.
- r) Tragen Sie NIE ein Druckluftwerkzeug am Schlauch.
- s) Überprüfen Sie das Gerät und Zubehör vor jedem Gebrauch sorgfältig. Verwenden Sie das Gerät nicht, wenn Einzelteile fehlen, beschädigt oder abgenutzt sind.
- t) Druckluftwerkzeuge sollten nur mit Druckluft mit dem niedrigsten Druck betrieben werden, der für die jeweilige Aufgabe erforderlich ist, um Lärm und Vibrationen zu reduzieren und den Verschleiß zu minimieren.
- u) Halten Sie das Werkzeug vorschriftsmäßig: seien Sie jederzeit bereit, plötzliches Ausschlagen abzufangen und haben Sie stets beide Hände am Werkzeug.
- v) Verwenden Sie niemals reinen Sauerstoff oder brennbare Gase für den Betrieb eines Druckluftwerkzeugs. Druckluftwerkzeuge sind nicht für diese Stromquellen ausgelegt und ihre Verwendung stellt eine Brand- und Explosionsgefahr dar.
- w) Schalten Sie das Druckluftwerkzeug aus, wenn die Druckluftzufuhr/Stromversorgung unterbrochen ist.
- x) Beachten Sie, dass Druckluftwerkzeuge während des Gebrauchs kalt werden können, was die Griffbarkeit, die Kontrolle und die Anfälligkeit für vibrationsbedingte Verletzungen beeinträchtigt.

WICHTIG: Auch wenn dieses Gerät wie vorgeschrieben verwendet wird, ist es nicht möglich, sämtliche Restrisiken auszuschließen. Wenn Sie Zweifel bezüglich der Verwendung des Geräts haben, DANN VERWENDEN SIE ES NICHT.

Arbeitsplatzgefahren

- a) Achten Sie bei der Verwendung dieses Werkzeugs auf rutschige Untergründe sowie Stolpergefahren, z.B. durch die Druckluftleitung oder Hydraulikschläuche. Ausrutschen, Stolpern und Fallen sind häufig auftretende Arten von Arbeitsunfällen.
- b) Blockieren Sie nach Möglichkeit keine Durchgangsstraßen und Durchgänge durch Leitungen und Schläuche. Ergreifen Sie geeignete Maßnahmen zur Verringerung des Stolperrisikos, z. B. durch das Aufstellen von Warnschildern und die Befestigung von Kabeln und Luftleitungen.
- c) Dieses Gerät ist nicht für den Betrieb in explosionsgefährdeten Bereichen konzipiert und es ist nicht gegen elektrischen Strom isoliert.

Sicherheitshinweise für Spritzpistolen

⚠️ WARNUNG! Lösungsmittel und Anstrichstoffe sind schädlich und können giftig sein. Einige Lösungsmittel und Anstrichstoffe sind hochentzündlich. Handhaben Sie das Gerät mit Vorsicht und gemäß den Herstellerangaben. Lagern Sie Lösungsmittel und Anstrichstoffe in verschlossenen, dichten Behältern aus gegenüber dem jeweiligen Lösungsmittel chemisch beständigem Material. Tragen Sie stets geeignete persönliche Schutzausrüstung und entsorgen Sie Lösungsmittel und Anstrichstoffe sowie kontaminierte Gegenstände vorschriftsmäßig als Sondermüll.

⚠️ WARNUNG! NICHT ZUSAMMEN MIT HALOGENKOHLENWASSERSTOFFEN VERWENDEN. Lösungsmittel auf Halogenkohlenwasserstoffbasis wie Trichlorethan und Methylenchlorid 1.1.1 können in Verbindung mit Aluminium oder heißen, verzinkten Komponenten chemische Reaktionen hervorrufen. Sie stellen somit möglicherweise eine Explosionsgefahr dar. Beziehen Sie sich hierbei auf die Bedienungsanleitungen des Herstellers.

⚠️ WARNUNG! Beim Versprühen von Anstrichstoffen entstehen gefährliche, gesundheitsschädliche Dämpfe und Aerosole. Lesen Sie bitte alle Etiketten und Sicherheitshinweise sorgfältig durch und befolgen Sie alle Anweisungen und Vorschriften. Wenden Sie sich im Zweifelsfalle bitte an den Hersteller des Anstrichstoffes. Tragen Sie beim Sprühen einen angemessenen Atemschutz. Der verwendete Atemschutz muss für den auszubringenden Anstrichstoff geeignet und dem Grad der Dampfkonzentration angepasst sein. Beim Sprühen von Farbe oder Lack muss ein von der Umgebungsatmosphäre unabhängiger Atemschutz oder Schutzausrüstung mit der Filterkombination A1/A2-P2 verwendet werden. Sorgen Sie während des gesamten Sprüh- und Reinigungsvorgangs für ausreichenden Hautschutz. Tragen Sie geeignete Arbeitsschutzkleidung und verwenden Sie entsprechend schützende Hautsalbe.

⚠️ WARNUNG! Versprühen Sie KEINE Säuren, Laugen, Entfernungsmittel u.ä. Substanzen!

Geräteübersicht

| | |
|-----|---------------------------------------|
| 1. | Farbbehälter |
| 2. | Deckel mit Bajonettverschluss |
| 3. | Materialanschluss |
| 4. | Spritzdüse |
| 5. | Luftdüse |
| 6. | Überwurfmutter |
| 7. | Gerändelte Sprühhinstellerschraube |
| 8. | Aufhängeloch |
| 9. | Gerändelte Farbmengenregulierschraube |
| 10. | Ventilfedersitz |
| 11. | Abzug |
| 12. | Handgriff |
| 13. | Schnellkupplung |

Abb. II

| | |
|-----|--------------------------------|
| 14. | Kondensatabscheider mit Filter |
| 15. | Druckregler |
| 16. | Druckluftleitung |
| 17. | Spritzpistole |

Bestimmungsgemäße Verwendung

Mit gefilterter Druckluft aus einem Kompressor betriebene zerstäubende Saugbecher-Spritzpistole zum Sprühen von Lacken und Beschichtungsmaterialien mittlerer Viskosität.

Nicht für den gewerblichen Einsatz geeignet.

Das Gerät darf NUR für seinen bestimmungsgemäßen Zweck verwendet werden. Jede andere als die in dieser Anleitung erwähnte Verwendung gilt als Missbrauch. Der Bediener, nicht der Hersteller, ist für jegliche Schäden oder Verletzungen aufgrund missbräuchlicher Verwendung haftbar. Der Hersteller ist weder für am Gerät vorgenommene Modifikationen noch für aus solchen Veränderungen resultierende Schäden haftbar.

Auspacken des Gerätes

- Packen Sie Ihr Gerät vorsichtig aus und überprüfen Sie es. Machen Sie sich vollständig mit allen seinen Eigenschaften und Funktionen vertraut.
- Vergewissern Sie sich, dass sämtliche Teile des Werkzeugs vorhanden und in einwandfreiem Zustand sind. Sollten Teile fehlen oder beschädigt sein, lassen Sie diese ersetzen, bevor Sie das Gerät verwenden.

Vor Inbetriebnahme

Schnellkupplung anbringen

Hinweis: Der Lieferumfang dieses Werkzeugs umfasst zwei verschiedene Druckluft-Schnellkupplungen (8)(Abb. I):

- EQ-4: Verwendung vor allem in Kontinentaleuropa
- EN-6: Verwendung vor allem in Großbritannien

- Bitte wählen Sie die mit dem von Ihnen verwendeten Druckluftsystem kompatible Schnellkupplung und richten Sie sich nach der folgenden Installationsanleitung:
1. Dichten Sie das Schraubengewinde der Schnellkupplung mit PTFE-Band (nicht mitgeliefert) ein, um eine luftdichte Verbindung zu erhalten.

Hinweis: Wickeln Sie das PTFE-Band fest und um Uhrzeigersinn, damit es sich bei Einschrauben des Gewindes nicht löst.

- Entfernen Sie den Schutzstopfen aus dem Druckluftanschluss (falls eingesetzt).
- Schrauben Sie die Schnellkupplung mit einem Gabelschlüssel (nicht mitgeliefert) in den Druckluftanschluss unten am Handgriff (12).
- Verbinden Sie die Schnellkupplung mit der Druckluftversorgung, bringen Sie die Außenseite unter Druck und prüfen Sie die Verbindung auf Dichtigkeit (z.B., indem Sie die Außenseite der Verbindungsstücke mit wenig Seifenwasser besprühen).
- Schläuche, die mit passenden Schnellkupplungen mit Innengewinden ausgestattet sind, können nun auf das Gerät aufgeschoben werden.

Farbbehälter anschließen

- Schrauben Sie den Farbbehälter (1) auf den Materialanschluss (3) auf und ziehen Sie ihn leicht mit einem geeigneten Schlüssel (nicht im Lieferumfang enthalten) an.

Empfohlene Luftzufuhr

⚠️ WARNUNG! Die Spritzpistole darf auf keinen Fall in einem Druckluftsystem mit integriertem Öler verwendet werden.

- Dieses Gerät sollte an eine saubere, trockene Luftversorgung mit Wasserabscheider und Filter angeschlossen werden (Abb. II).
- Verwenden Sie zwischen Werkzeug und Kompressorkupplung stets leichte Schläuche. Die Luftzufuhr sollte über einen Luftschlauch mit 8 mm (5/16 Zoll) Durchmesser erfolgen, der am Pistolenende mit einem 1/4-Zoll-NPS-Innengewinde versehen ist. Für Schlauchlängen über 15 m (50 Fuß), verwenden Sie einen Schlauch mit 9,5 mm (3/8 Zoll) Durchmesser.
- Achten Sie darauf, dass der Versorgungsdruck den angegebenen Höchstwert nicht überschreitet (siehe „Technische Daten“).
- Sorgen Sie dafür, dass aufgefangene Feuchtigkeit täglich aus dem Druckluftsystem entleert wird.
- Stellen Sie sicher, dass alle Teile des Systems (Schläuche, Kupplungen usw.) für den zu verwendenden Luftdruck ausgelegt sind.
- Verwenden Sie leitfähige Schläuche, um den Aufbau elektrostatischer Ladung zu verhindern.

Luftdruck einstellen

- Der Sprühdruck muss ordnungsgemäß unter Berücksichtigung des Druckabfalles zwischen Druckluftregler und Spritzpistole eingestellt werden.
- Verwenden Sie einen Druckluftschlauch mit dem empfohlenen Durchmesser und stellen Sie den Luftdruck gemäß der „Technischen Daten“ ein.

WICHTIGER HINWEIS: Verwenden Sie stets den niedrigsten möglichen Sprühdruck, um Overspray (Sprühverluste) zu verhindern und einen möglichst effizienten Sprühvorgang zu erzielen.

Farbe vorbereiten

⚠️ WARNUNG! Vergewissern Sie sich, dass die Art der Farbe, das verwendete Lösungsmittel sowie die Viskosität (nach dem Anmischen) zum Ausbringen mit dieser Spritzpistole geeignet sind.

- Mischen, verdünnen und filtrieren Sie die Farbe in Übereinstimmung mit den Herstellerangaben.
- Beachten Sie die Herstellerangaben bezüglich Lagerung und Entsorgung des Beschichtungsmaterials.

Farbbehälter befüllen

- Stellen Sie sicher, dass die Spritzpistole von der Druckluftversorgung getrennt ist.
- Öffnen Sie den Deckel mit Bajonetverschluss (2).
- Begutachten Sie die Dichtung innerhalb des Deckels auf Verschleiß und Beschädigung.
- Befüllen Sie den Farbbehälter (1) mit der benötigten Menge an Farbe.

Hinweis: Die maximale Füllhöhe befindet sich ca. 10 mm unterhalb der Schulter des Farbbehälters. Bringen Sie den Deckel wieder an der Spritzpistole an. Der Deckel muss mit der Hand fest verschlossen werden.

Hinweis: Der Deckel verfügt über eine kleine Druckausgleichsbohrung und ist daher nicht vollständig dicht. Seien Sie vorsichtig, keine Flüssigkeit durch diese Öffnung zu verschütten. Stellen Sie sicher, dass die Druckausgleichsbohrung stets sauber und frei von Verstopfungen ist.

Spritzpistole einstellen

Hinweis: Machen Sie sich zunächst mit der Funktion des Abzugs vertraut (siehe Abschnitt „Bedienung“), bevor Sie mit den im Folgenden beschriebenen Schritten beginnen.

Ausgangsposition

- Drehen Sie die gerändelte Farbmengenregulierschraube (9) vorsichtig bis zum Anschlag im Uhrzeigersinn.

⚠️ WARNUNG! Die Materialnadel kann leicht beschädigt werden. Achten Sie darauf, nicht zu viel Kraft aufzuwenden.

- Drehen Sie die gerändelte Sprühmüstereinstellschraube (7) vorsichtig bis zum Anschlag im Uhrzeigersinn.

⚠️ WARNUNG! Wenden Sie nicht zu viel Kraft auf, da der Ventilsitz sonst beschädigt werden könnte.

- Lösen Sie die Überwurfmutter (6) ungefähr eine Viertelumdrehung bzw. bis die Sprühmüsterkappe mit Luftdüse (5) gedreht werden kann.

Materialfluss einstellen

- Verbinden Sie die Spritzpistole mit Ihrer Druckluftversorgung, und vergewissern Sie sich, dass der Druck entsprechend der Vorgaben in „Technischen Daten“ eingestellt wurde.

- Richten Sie die Spritzpistole auf ein großes Stück Pappe oder anderes Restmaterial aus.

Hinweis: Wenn sich die Spritzpistole in der Ausgangsposition befindet, wird an dieser Stelle kein Material ausgegeben.

- Halten Sie die Spritzpistole still und drücken Sie den Abzug (11) vollständig durch.
- Halten Sie den Abzug gedrückt und drehen Sie die gerändelte Farbmengenregulierschraube (9) langsam im Gegenuhrzeigersinn, um den Materialfluss freizugeben.
- Verändern Sie die Einstellung, bis der gewünschte Materialfluss erreicht ist.

Sprühmuster einstellen

Hinweis: Nach Veränderung der Sprühmüstereinstellung muss der Materialfluss evtl. erneut angepasst werden.

- Drehen Sie die gerändelte Sprühmüstereinstellschraube (7) langsam im Gegenuhrzeigersinn, um das Sprühmuster einzustellen. Drehen Sie sie, bis das gewünschte Sprühmuster erreicht ist.

Hinweis: Das Drehen der Gerändelten Sprühmüstereinstellschraube im Gegenuhrzeigersinn verbreitert das Sprühmuster; eine Drehung im Uhrzeigersinn führt zu einem schmaleren und runderen Muster.

- Drehen Sie die Sprühmüsterkappe mit Luftdüse (5), um die Ausrichtung des Sprühmusters zu verändern (siehe Abb. III).

- Lassen Sie den Abzug (11) los, sobald Sie mit der Einstellung der Spritzpistole zufrieden sind. Drehen Sie die Überwurfmutter (6) fest, um ein Verdrehen der Sprühmüsterkappe mit Luftdüse zu verhindern.

Hinweis: Bei den meisten Arbeiten sollten die Flügel der Luftdüse horizontal sein, um ein vertikales Sprühmuster zu liefern, das eine maximale Abdeckung bietet, wenn die Pistole vor und zurück parallel zur zu lackierenden Oberfläche bewegt wird.

Bedienung

Funktion des Abzuges

Der Abzug (11) verfügt über einen zweistufigen Mechanismus:

- Beim Drücken des Abzuges bis zur ersten Stufe beginnt der Luftfluss durch die Spritzpistole.
- Wird der Abzug komplett durchgedrückt, wird die Materialzufuhr freigegeben.

Hinweis: Die Stellung der gerändelten Farbmengenregulierschraube (9) bestimmt, wie weit der Abzug gedrückt werden kann.

Tipps für das Arbeiten mit Spritzpistolen

⚠️ WARNUNG! Beachten Sie, dass Druckluftwerkzeuge auch nach der Verwendung noch Restdruck enthalten können. Lassen Sie stets den Luftdruck aus dem Werkzeug ab, nachdem Sie die Luftzufuhr abgestellt haben.

- Um ein gleichmäßiges, glattes Sprühergebnis zu erzielen, muss die Farbe unter Berücksichtigung der Herstellerangaben vorbereitet und verdünnt werden.
- Die Spritzpistole muss sauber und ordnungsgemäß befüllt sein, das Sprühmuster korrekt justiert und der Kompressor auf den richtigen Betriebsdruck eingestellt sein.
- Führen Sie zum Ermitteln der besten Einstellungen und des idealen Abstandes zum Werkstück stets einen Sprühtest durch, bevor Sie mit der Arbeit beginnen.
- Halten Sie während des Sprühvorganges einen Abstand von ca. 200-250 mm zwischen der Düse und dem Werkstück aufrecht.
- Besprühen Sie zunächst alle Werkstückkanten. Die einzelnen Sprühdurchgänge sollten zu ca. 50 % überlappen.
- Sprühen Sie in einer gleichmäßigen Bewegung. Halten Sie Ihre Hand so still wie möglich und führen Sie die Sprühpistole in einer geraden Linie über das Werkstück (siehe Abb. IV).
- Führen Sie die Spritzpistole niemals in einer Bogenbewegung. Dies führt zu einem ungleichmäßigen Farbauftrag (siehe Abb. V).
- Vermeiden Sie intensives Umherschwenken der Spritzpistole, da dadurch das erzeugte Sprühmuster instabil wird und zerstäubte Farbe in die Atmosphäre freigeht.
- Es wird empfohlen, den gesamten Sprühvorgang vor Beginn zu visualisieren. Beginnen Sie mit den am wenigsten sichtbaren Bereichen und arbeiten Sie sich zu den sichtbaren Bereichen vor. Diese Vorgehensweise erzeugt ein gleichmäßiges Sprühergebnis und erlaubt es Ihnen, problematische Bereiche zu erkennen und um bereits lackierte Bereiche herumzuarbeiten.
- Trennen Sie die Spritzpistole unmittelbar nach Beendigung der Arbeit von der Druckluftversorgung.

Wartung und Pflege

⚠ **WARNUNG!** Trennen Sie das Gerät stets von der Druckluftversorgung und lassen Sie den Druck ab, bevor Sie Wartungsarbeiten durchführen oder das Gerät demontieren.

⚠ **WARNUNG!** Tragen Sie bei der Durchführung von Reinigungs- und Wartungsarbeiten stets angemessene persönliche Schutzausrüstung einschließlich Augen- und Atemschutz sowie geeignete Handschuhe.

⚠ **WARNUNG!** Die meisten der für Lackieranwendungen verwendeten Lösungsmittel sind toxisch und äußerst leicht entzündlich. Beachten Sie Richtlinien und geltende Gesetze bezüglich Handhabung, Lagerung und Entsorgung von Lösungsmitteln und anderen potentiell gefährlichen Substanzen.

Hinweis: Ihre Spritzpistole ist ein Präzisionsinstrument und muss als solches behandelt und gewartet werden, um dauerhaft professionelle, gleichbleibende Ergebnisse zu erzielen.

- Die meisten bei Spritzpistolen auftretenden Probleme sind auf angetrocknete Farbreste zurückzuführen, die die Düsen und internen Leitungen verstopfen.
- Reinigen Sie die gesamte Spritzpistole nach jeder Benutzung bzw. beim Wechsel der verwendeten Farbe so gründlich wie möglich.
- Verwenden Sie zur Reinigung stets das gleiche Lösungsmittel, das Sie zuvor zum Verdünnen der Farbe verwendet haben.

Nach jedem Gebrauch durchzuführende Reinigungsschritte

⚠ **WARNUNG!** In Ländern, in denen die Reinigung mit einem offenen Lösungsmittel verboten ist, müssen spezielle Reinigungsverfahren durchgeführt werden (z.B. Reinigung in dafür vorgesehenen, verschlossenen Behältern usw.). Informieren Sie sich über die geltenden Bestimmungen und befolgen Sie die jeweiligen Vorschriften. Informieren Sie sich über die geltenden Bestimmungen und befolgen Sie die jeweiligen Vorschriften.

1. Entfernen Sie den Farbbehälter (1), füllen Sie sämtliche Farbreste in einen geeigneten, verschließbaren Behälter um und reinigen Sie den Farbbehälter gründlich mit einem geeigneten Lösungsmittel und sauberen Lappen.
2. Reinigen Sie die Düse und Düsenbaugruppe, den Deckel und die Dichtung des Farbbehälters.
3. Füllen Sie eine kleine Menge an Lösungsmittel in den gereinigten Farbbehälter ein und bringen Sie diesen wieder an der Spritzpistole an.
4. Verbinden Sie die Spritzpistole mit der Druckluftversorgung.
5. Richten Sie die Düse in einen verschließbaren Behälter und sprühen Sie das Lösemittel in diesen hinein. Sprühen Sie Lösemittel durch die Pistole, bis der austretende Sprühnebel keine Farbpartikel mehr enthält.
6. Schalten Sie die Druckluftversorgung ab und trennen Sie die Pistole von der Luftversorgung.
7. Entfernen Sie den Farbbehälter, füllen Sie Lösemittelreste in den zuvor benutzten verschließbaren Behälter, und trocknen Sie alle Komponenten sorgfältig.
8. Bringen Sie den Farbbehälter zur Lagerung wieder an der Pistole an.

Spezielle Reinigungsverfahren für Luft- und Materialdüsen sowie Nadeln

⚠ **WARNUNG!** Bei den Düsen und Nadeln handelt es sich um feinmechanisches Zubehör, das mit entsprechender Sorgfalt behandelt werden muss. Beschädigungen und Modifikationen führen zu minderwertigen Arbeitsergebnissen.

⚠ **WARNUNG!** Die Farbnadel hat eine lange, scharfe Spitze und muss daher mit großer Vorsicht gehandhabt werden, um Stichwunden und andere Verletzungen zu vermeiden.

1. Demontieren Sie die Spritzpistole vorsichtig anhand der Explosionszeichnung und entfernen Sie alle Düsen und Nadeln.
2. Weichen Sie die Komponenten in einem geeigneten Lösungsmittel ein, um angetrocknetes Material zu lösen und entfernen Sie dieses mit einem sauberen Reinigungstuch oder einer weichen Bürste.

Hinweis: Weichen Sie niemals die gesamte Spritzpistole in Lösungsmittel ein, da dies die Schmiermittel aus den Packungen entfernen würde.

3. Blasen Sie die Komponenten vorsichtig mit filtrierter Druckluft aus bzw. ab.

⚠ **WARNUNG!** Führen Sie keine Metallgegenstände in die Düsenöffnungen ein! Falls eine mechanische Reinigung notwendig ist, muss ein spezieller Düsenreiniger aus einem Material verwendet werden, das weicher als Messing ist.

Schmierung

- Die farbführenden Komponenten von Spritzpistolen müssen stets öl- und fettfrei bleiben. Es gibt allerdings Komponenten, die regelmäßig geschmiert werden müssen.
- Schmieren Sie alle Packungen, Lager und dynamischen O-Ringe mit einem speziellen Schmiermittel für Spritzpistolen. Bringen Sie eine kleine Menge an Vaseline auf Spiralfedern auf.

Lagerung

- Bewahren Sie dieses Werkzeug sorgfältig an einem sicheren, trockenen Ort außerhalb der Reichweite von Kindern auf.

Kontakt

Informationen zu Reparatur- und Kundendiensten erhalten Sie unter der Rufnummer (+44) 1935/382222.

Webseite: www.silverlinetools.com

GB-Postanschrift:

Toolstream Ltd.
Boundary Way
Lufton Trading Estate
Yeovil Somerset
BA22 8HZ, Großbritannien







EU-Postanschrift:

Toolstream B.V.
Holtum-Noordweg 11
Unit 4
6121 RE Born
Niederlande

Entsorgung

- Druckluftwerkzeuge dürfen nicht über den Haushaltsmüll entsorgt werden.
- Spritzpistolen können Spuren von Lösemitteln und Farbe enthalten und müssen dementsprechend der Wiederverwertung zugeführt werden.
- Farbreste, Lösungsmittel und Reinigungslösungen in Übereinstimmung mit den Herstellerangaben entsorgen.
- Lassen Sie sich von der zuständigen Behörde bezüglich der ordnungsgemäßen Entsorgung von Druckluftwerkzeugen beraten.

Fehlerbehebung

| Störung | Mögliche Ursache | Empfohlene Abhilfe |
|--|---|--|
| Spritzpistole sprüht nicht | Kein Luftdruck | Druckluftversorgung überprüfen |
| | Viskosität des Materials viel zu hoch | Farbviskosität regulieren |
| | Spritzpistole falsch eingestellt | Befolgen Sie die korrekte Einstellprozedur |
| Strahl unterbrochen, spuckendes Austreten der Farbe  | Niedriger Materialstand | Farbbehälter (1) füllen |
| | Luft dringt durch angetrocknete oder abgenutzte Nadeldichtung in Durchflussbereich ein. | Packing anziehen; schmieren |
| | Deckel des Farbbehälters oder Materialanschluss (3) undicht. | Deckel des Farbbehälters festziehen; ggf. Dichtung austauschen |
| | Materialwege verstopft | Mit Lösungsmittel spülen |
| | Undichtigkeit durch zu lockere Nadeldichtung | Packing anziehen oder ersetzen |
| Bogenförmiges Spritzbild  | Hornlöcher verstopft | Blockade an Hornlöchern entfernen oder in geeignetes Lösungsmittel tauchen und gut abwischen |
| | Umlenkung der Farbe durch ungleichmäßige Farbmenge aus Hornlöchern | |
| Ungleichmäßiges Spritzbild  | Farbe sammelt sich außen an der Farbspitze, am mittleren Loch oder verstopft teilweise die Düsenöffnung | Blockade entfernen |
| | Farbdüse lose | Farbdüse festziehen |
| Spritzbild zu schmal  | Luftdruck zu hoch | Luftdruck vermindern |
| | Farbe zu dünn | Farbviskosität regulieren |
| Keine oder nur geringe Farbausgabe  | Luftdruck zu niedrig | Luftdruck erhöhen |
| | Farbe zu dickflüssig | Farbviskosität regulieren |
| Keine oder nur geringe Farbausgabe | Materialwege verstopft | Blockade entfernen |
| | Luftlöcher in der Düse verstopft | |
| | Farbnadelstrich zu schmal (Farbe fließt zu langsam) | |
| Übermäßige Farbverluste (Overspray) | Luftdruck zu hoch | Luftdruck vermindern |
| | Spritzpistole zu weit vom Werkstück entfernt | Korrekten Abstand einhalten |
| | Falsches Führen der Spritzpistole (Bogenbewegung, zu schnell) | Spritzpistole langsam und parallel zum Werkstück führen |
| Farbauftrag zu trocken | Luftdruck zu hoch | Luftdruck vermindern |
| | Material nicht ordnungsgemäß vorbereitet | Viskosität korrigieren und erneut filtrieren |
| | Spritzpistole zu weit vom Werkstück entfernt | Korrekten Abstand einhalten |
| | Zu schnelle Bewegung der Spritzpistole | Langsamer arbeiten |
| | Spritzpistole falsch eingestellt | Befolgen Sie die korrekte Einstellprozedur |
| Nasenbildung und Verlaufen  | Materialfluss zu hoch | Materialfluss reduzieren |
| | Farbe zu dünn | Farbviskosität regulieren |
| | Spritzpistole wird in zu großem Winkel gehalten | Spritzpistole im rechten Winkel zum Werkstück halten; Sprühtechnik verbessern |

Falls sich das Problem trotz der hier genannten Abhilfemöglichkeiten nicht beheben lässt, wenden Sie sich an Ihren Fachhändler oder einen von Silverline zugelassenen Kundendienst.

Silverline-Tools-Garantie

Dieser Silverline-Artikel wird mit einer 3-Jahres-Garantie angeboten

Registrieren Sie diesen Artikel unter silverlinetools.com innerhalb von 30 Tagen nach dem Kauf, um die 3-Jahres-Garantie zu aktivieren. Der Garantiezeitraum beginnt mit dem Kaufdatum auf Ihrem Kaufbeleg.

Registrierung Ihres Kaufs

Gehen Sie auf silverlinetools.com, klicken Sie auf „Registrierung“ und geben Sie Folgendes ein:

- Ihre persönlichen Angaben
- Produktdetails und Kaufinformationen

Sobald dieser Artikel registriert worden ist, wird Ihre Garantiebescheinigung im PDF-Format erzeugt. Bitte drucken Sie sie aus und bewahren Sie sie zusammen mit Ihrem Produkt auf.

Garantiebedingungen

Der Garantiezeitraum beginnt mit dem Kaufdatum im Einzelhandel, das auf dem Kaufbeleg angegeben ist.

BITTE BEWAHREN SIE DEN KAUFBELEG AUF!

Falls dieser Artikel innerhalb von 30 Tagen nach dem Kauf einen Defekt aufweisen sollte, bringen Sie es bitte mit Ihrem Kaufbeleg zu dem Fachhandel, bei dem es gekauft wurde, und informieren Sie diesen über die Mängel. Das Gerät wird daraufhin ersetzt oder der Kaufpreis zurückerstattet.

Falls dieser Artikel nach Ablauf von 30 Tagen nach dem Kauf einen Mangel aufweist, senden Sie es bitte an:

Silverline Tools Service Centre
PO Box 2988
Yeovil
BA21 1WU, Großbritannien

Der Garantieanspruch muss während der Garantiezeit gestellt werden.

Sie müssen den Originalkaufbeleg mit Angabe des Kaufdatums einreichen und Ihren Namen und Ihre Adresse sowie den Ort des Kaufs angeben, bevor etwaige Arbeiten durchgeführt werden können.

Sie müssen genaue Angaben über den zu behebenden Defekt machen.

Alle innerhalb der Garantiefrist gemachten Forderungen werden von Silverline Tools daraufhin überprüft werden, ob es sich bei den Mängeln um einen Material- oder Fertigungsfehler handelt.

Versandkosten werden nicht zurückerstattet. Alle Artikel sollten sich in sauberem und sicherem Zustand befinden und sorgfältig verpackt zur Reparatur eingeschickt werden, um Schäden oder Verletzungen während des Transports zu vermeiden. Die Annahme unangemessener oder unsicherer Lieferungen kann von uns verweigert werden.

Alle Arbeiten werden von Silverline Tools oder seinen autorisierten Reparaturwerkstätten durchgeführt.

Die Reparatur oder der Ersatz des Artikels führt nicht zur Verlängerung des Garantiezeitraums. Mängel, bei denen unsere Prüfung ergibt, dass sie unter die Garantie fallen, werden durch kostenlose Reparatur des Werkzeugs (ohne Versandkosten) oder Ersatz durch ein Werkzeug in einwandfreiem Zustand behoben.

Einbehaltene Werkzeuge oder Teile, die ersetzt wurden, gehen in den Besitz von Silverline Tools über.

Die Reparatur bzw. der Ersatz Ihres Artikels unter dieser Garantie erfolgt zusätzlich zu Ihren gesetzlichen Rechten als Verbraucher und hat keine nachteiligen Folgen auf diese.

Durch die Garantie abgedeckt ist:

- Die Reparatur des Artikels, nachdem zur Zufriedenheit von Silverline Tools nachgewiesen wurde, dass der Defekt durch fehlerhaftes Material oder mangelhafte Arbeitsausführung bedingt ist und in den Garantiezeitraum fällt.
- Wenn ein Ersatzteil nicht mehr erhältlich ist oder nicht mehr hergestellt wird, kann Silverline Tools es gegen einen funktionellen Ersatz austauschen.

Durch die Garantie nicht abgedeckt ist:

Silverline Tools garantiert keine Reparaturen, die durch Folgendes erforderlich geworden sind:

- Normale Verschleißerscheinungen, die trotz Verwendung entsprechend der Bedienungsanleitung entstehen, z.B. an Messern, Bürsten, Riemen, Glühbirnen, Batterien usw.
- Ersatz von mitgeliefertem Zubehör wie etwa Bohrspitzen, Klingen, Schleifblättern, Schneidscheiben und anderen zugehörigen Teilen.
- Unfallschäden und Fehler, die durch unsachgemäße Verwendung oder Wartung, Missbrauch, Nachlässigkeit oder fahrlässige Bedienung oder Handhabung des Artikels entstanden sind.
- Verwendung des Artikels für andere als normale Haushaltszwecke.
- Jegliche Veränderungen oder Modifikationen des Artikels.
- Die Verwendung von Teilen oder Zubehör, die keine Originalkomponenten von Silverline Tools sind.
- Fehlerhafte Montage (außer, wenn von Silverline Tools vorgenommen).
- Reparaturen oder Änderungen, die von anderen als Silverline Tools oder seinen autorisierten Reparaturwerkstätten durchgeführt wurden.
- Ansprüche, die über die Rechte zur Behebung von Mängeln an dem in diesen Garantiebedingungen genannten Werkzeug hinausgehen.

Introducción

Gracias por comprar este producto Silverline. Estas instrucciones contienen la información necesaria para utilizar este producto de forma segura y eficaz. Lea atentamente este manual para obtener todas las ventajas y características únicas de su nueva herramienta. Conserve este manual a mano y asegúrese de que todas las personas que utilicen esta herramienta lo hayan leído y entendido correctamente. Guarde estas instrucciones con el producto para poder consultarlas en el futuro.

Descripción de los símbolos

Los siguientes símbolos pueden aparecer en la placa de características de su herramienta. Estos símbolos representan información importante sobre el producto o instrucciones relativas a su uso.



Lleve protección auditiva
Lleve protección ocular
Lleve protección respiratoria
Lleve un casco de seguridad



Lleve guantes de seguridad



ADVERTENCIA: Para reducir el riesgo de lesiones, el usuario debe leer y comprender completamente el manual de instrucciones.



¡Peligro!



No utilizar con bombonas de gas comprimido



Gases o humo tóxico



¡Peligro!



¡Riesgo de explosión!



¡Alejar lejos de las llamas!



¡No fumar!



Conforme a las normas de seguridad y la legislación correspondiente.



Protección medioambiental

No deseche las herramientas neumáticas junto con la basura convencional. Están sujetos al principio de recogida selectiva. Solicite información a su ayuntamiento o distribuidor sobre las opciones de reciclaje.

Abreviaturas de términos técnicos

| | |
|-------|----------------------------|
| bar | Unidad de presión métrica |
| psi | Libra por pulgada cuadrada |
| l/min | Litros por minuto |
| cfm | Pies cúbicos por minuto |

Características técnicas

| | |
|---------------------------------------|--|
| Presión de trabajo máxima | 4 bar (58 psi) |
| Presión de trabajo | 0 - 4 bar (0 - 58 psi) |
| Entrada de aire | Conector rápido BSP 1/4", (tipo EN-6 "Reino Unido" y EQ-4 "Europeo") |
| Material de la pistola | Aluminio con acabado electropintado |
| Material del recipiente para pintura | Aluminio |
| Capacidad del recipiente para pintura | 750 ml |
| Tipo de funcionamiento | Succión |
| Diámetro de la boquilla | 1,5 mm |
| Salida de fluido | 130 - 210 ml/min |
| Diámetro mínimo de la manguera | 8 mm (5/16") para mangueras de aire comprimido de hasta 15 m 9,5 mm (3/8") para mangueras de aire comprimido más largas |
| Consumo de aire | 85 - 227 l/min (3 - 8 cfm) |
| Peso | 0,62 kg |

Como parte de nuestra política de desarrollo de productos, los datos técnicos de los productos Silverline pueden cambiar sin previo aviso.

Instrucciones de seguridad

⚠ ADVERTENCIA: Si no se siguen las advertencias e instrucciones, se pueden producir lesiones graves o daños a la herramienta.

Conserve estas instrucciones de seguridad para futura referencia.

⚠ ADVERTENCIA: Esta herramienta no ha sido diseñada para ser utilizada por personas (incluidos niños) con capacidades físicas o mentales reducidas, o por falta de experiencia o conocimiento, salvo que estén bajo la supervisión de una persona responsable que garantice la seguridad durante el uso del producto. Se recomienda vigilar a los niños para que no jueguen con esta herramienta.

- Familiarícese con las funciones, las limitaciones y los peligros de esta herramienta.
- Mantenga este producto en buen estado y condiciones de funcionamiento. Sustituya o repare la piezas dañadas inmediatamente.
- Utilice piezas de repuesto recomendadas. Las piezas no homologadas pueden ser peligrosas e invalidar la garantía.
- Utilice esta herramienta solamente para el propósito para la cual ha sido diseñada.
- Lleve siempre equipo de protección personal adecuado, protección ocular, respiratoria y guantes de seguridad.
- Pueden producirse lesiones si no se mantienen alejados de la herramienta y sus accesorios la ropa holgada, las joyas, los collares, el pelo o los guantes.
- Mantenga la postura y el equilibrio en todo momento. Fije la pieza de trabajo en una abrazadera o tornillo de banco si es necesario.
- Desconecte siempre la herramienta de la toma de aire antes de realizar cualquier tarea de mantenimiento, cambiar accesorios y cuando no la utilice.
- NO permita que se fume ni que haya llamas abiertas en el área de trabajo.
- NO modifique nunca esta herramienta. Las modificaciones pueden reducir la eficacia y la seguridad e incrementar el riesgo de sufrir lesiones personales.
- NO manipule ni ajuste las válvulas de seguridad u otros elementos de seguridad.

- l) No utilice esta herramienta y sus accesorios si están dañados. Inspeccione siempre la herramienta y los accesorios antes de cada uso. No utilice esta herramienta si está dañada o excesivamente desgastada.
- m) NO utilice esta herramienta si se encuentra cansado o bajo la influencia de drogas, alcohol o medicamentos.
- n) El aire comprimido puede causar lesiones graves.
- o) Los impactos accidentales con mangueras neumáticas pueden causar lesiones graves. Compruebe siempre el estado de las mangueras neumáticas, los accesorios y conectores.
- p) NO dirija el flujo de aire hacia usted, otras personas o animales.
- q) NUNCA exceda la presión máxima indicada en la herramienta.
- r) Nunca transporte la herramienta neumática sujetándola por la manguera.
- s) Inspeccione siempre la herramienta y los accesorios antes de cada uso. No utilice esta herramienta si está dañada o excesivamente desgastada.
- t) Las herramientas neumáticas sólo deben funcionar con aire comprimido a la menor presión requerida por la tarea para reducir el ruido y las vibraciones y minimizar el desgaste.
- u) Sujete la herramienta correctamente; esté preparado para contrarrestar los movimientos habituales o bruscos, como el retroceso. Utilice ambas manos.
- v) Nunca utilice oxígeno puro o gases combustibles para alimentar una herramienta neumática. Las herramientas neumáticas no están diseñadas para estas fuentes de energía y su uso puede provocar un riesgo de incendio y explosión.
- w) Desconecte la herramienta si se interrumpe el suministro de aire/corriente.
- x) Tenga en cuenta que las herramientas neumáticas pueden enfriarse durante su uso, afectando al manejo, el control y la exposición a lesiones relacionadas con las vibraciones.

IMPORTANTE: Incluso cuando se esté utilizando según lo prescrito, no es posible eliminar todos los factores de riesgo residuales. Si tiene alguna duda sobre el funcionamiento de esta herramienta, no la utilice.

Seguridad en el área de trabajo

- a) Tenga en cuenta las superficies resbaladizas causadas por el uso de la herramienta y los peligros de tropiezo causados por la manguera de aire. Los resbalones, tropezones y caídas son las principales causas de lesiones en el trabajo.
- b) No obstruya las vías de circulación y de paso con mangueras de aire o cables. Tome las medidas adecuadas para reducir el riesgo de tropiezos informando a las personas que se encuentren en la zona de la presencia de mangueras de aire y cables en la zona de trabajo.
- c) Esta herramienta no está diseñada para trabajar en atmosferas explosivas ni aisladas contra contacto eléctrico.

Instrucciones de seguridad para pistolas neumáticas

⚠ ADVERTENCIA: Los disolventes y las pinturas son perjudiciales e incluso pueden ser tóxicas. Ciertos disolventes y pinturas son extremadamente inflamables. Manéjelos con cuidado y siguiendo las recomendaciones del fabricante. Almacene los disolventes y la pintura en contenedores adecuados, antifugas y sellados. Utilice siempre equipo de protección adecuado y deseche los disolventes y las pinturas, además de los materiales contaminados, como residuos especiales, según la normativa vigente.

⚠ ADVERTENCIA: NO UTILIZAR CON HIDROCARBUROS HALOGENADOS. Los disolventes que se basan químicamente en hidrocarburos halogenados, como el cloruro de metileno y tricloroetano 1,1,1, pueden causar reacciones químicas al combinarse con componentes de aluminio y aluminio galvanizado caliente, por lo que puede existir el riesgo de explosión. Consulte siempre las instrucciones suministradas por el fabricante.

⚠ ADVERTENCIA: Al pulverizar materiales para el revestimiento, se producirán vapores o aerosoles peligrosos, que resultarán perjudiciales para la salud. Lea todas las etiquetas e instrucciones de seguridad con atención y siga todas las recomendaciones indicadas en este manual. En caso de duda, consulte con su proveedor. Use protección respiratoria cuando utilice la pistola. Los equipos de protección respiratoria utilizados deben ser adecuados para el material en uso y adaptado para el grado de la concentración de vapor. Al rociar pintura, utilice protección respiratoria o una protección con filtro combinado A1/A2-P2. Proteja la piel durante todo el rociado y procedimientos de limpieza. Lleve ropa de protección adecuada y utilice pomadas protectoras apropiadas para la piel.

⚠ ADVERTENCIA: NO rocíe ácidos, soluciones cáusticas, limpiadores y sustancias similares.

Características del producto

| | |
|-----|-------------------------------------|
| 1. | Recipiente para pintura |
| 2. | Tapa con conexión tipo bayoneta |
| 3. | Conector para fluido |
| 4. | Boquilla para expulsión de material |
| 5. | Boquilla de aire a presión |
| 6. | Cierre de la boquilla |
| 7. | Tornillo de ajuste de rociado |
| 8. | Agujero para colgar |
| 9. | Tornillo de ajuste de la aguja |
| 10. | Válvula de aguja |
| 11. | Gatillo |
| 12. | Empuñadura |
| 13. | Conector rápido |

Fig II.

| | |
|-----|----------------------|
| 14. | Filtro separador |
| 15. | Regulador de presión |
| 16. | Manguera neumática |
| 17. | Pistola rociadora |

Aplicaciones

Pistola neumática con depósito de succión alimentada por aire comprimido procedente de un compresor. Indicada para rociar y pintar con pinturas de viscosidad media y revestimientos.

No indicada para uso comercial.

Esta herramienta SOLO debe utilizarse para el propósito para la cual ha sido diseñada. Cualquier uso distinto a los mencionados en este manual se considerará un uso incorrecto. El fabricante no se hará responsable por los daños causados debido a la utilización incorrecta de esta herramienta. El fabricante no se hace responsable de ningún daño causado por la modificación de este producto.

Desembalaje

- Desembale e inspeccione la herramienta con cuidado. Familiarícese con todas sus características y funciones.
- Asegúrese de que el embalaje incluya todas las piezas y compruebe que estén en buenas condiciones. Si faltan piezas o están dañadas, sustitúyalas antes de utilizar esta herramienta.

Antes de usar

Instalación del conector rápido

Nota: Esta herramienta se suministra con dos tipos de conectores rápidos machos (13) (Fig. I): EQ-4 - Utilizado en Europa
EN-6 - Utilizado en Reino Unido

- Utilice el conector compatible con el suministro de aire comprimido que esté utilizando.
- 1. Coloque cinta PTFE (no incluida) en la rosca del conector rápido (13) para sellarla correctamente. Esto ayudará a sellar la rosca de forma correcta.

Nota: Coloque siempre la cinta PTFE en sentido horario para evitar que pueda soltarse al insertar el conector.

2. Retire el plástico protector de la entrada de aire (si es necesario).
 3. Utilice una llave para tuercas (no suministrada) para instalar el conector en la entrada de aire situada en la empuñadura (12).
 4. Conecte la herramienta al suministro de aire comprimido, ajuste la presión y compruebe que no exista ninguna fuga (aplicando una pequeña cantidad de agua con jabón en la parte exterior de los conectores).
- Ahora podrá conectar conectores rápidos hembra en la herramienta.

Instalación del recipiente para pintura

- Coloque el recipiente de pintura (1) enroscándolo en el conector para fluido (3) de la pistola. Utilice una llave (no suministrada) para apretar el conector.

Suministro de aire recomendado

⚠ **ADVERTENCIA:** La pistola pulverizadora no debe utilizarse nunca un sistema de aire comprimido con lubricador integrado.

Nota: Conseguir un acabado fino sin utilizar un filtro separador de alta calidad es prácticamente imposible.

- Esta herramienta debe conectarse a un suministro de aire limpio y seco con separador de agua y filtro (Fig. II).
- Utilice una manguera ligera para conectar la herramienta al compresor de aire. El aire debe suministrarse mediante una manguera de aire de 8 mm (5/16") de diámetro provista de una conexión hembra NPS de 1/4" en el extremo de la pistola. Para longitudes de manguera superiores a 15 m (50'), utilice una manguera de 9,5 mm (3/8") de diámetro.
- No permita que la presión de suministro supere la presión máxima indicada (véase "Características técnicas").
- Asegúrese de drenar el agua del sistema de aire diariamente.
- Asegúrese de que todas las piezas utilizadas (mangueras, conectores, etc.) sean adecuados para la presión de aire requerida.
- Para evitar cargas electrostáticas, no utilice tubos no conductivos.

Ajuste de la presión de aire

- La presión de rociado debe ajustarse adecuadamente para permitir que la pistola y el compresor/regulador funcionen correctamente.
- Utilice siempre una manguera de diámetro adecuado para evitar pérdidas de presión. Véase la sección "Características técnicas".

IMPORTANTE: Ajuste la presión de la pistola lo más baja posible para conseguir un acabado uniforme y de mayor eficacia.

Preparación de la pintura

⚠ **ADVERTENCIA:** Asegúrese de utilizar el tipo de pintura, disolvente con la viscosidad adecuada para la tarea que vaya a realizar.

- Mezcle las combinaciones del material a utilizar según las instrucciones del fabricante.
- Lea las instrucciones indicadas por el fabricante respecto al reciclaje y almacenaje del material utilizado.

Llenado del recipiente de pintura

1. Asegúrese de que la pistola esté desconectada del suministro de aire a presión.
2. Abra la tapa con conexión tipo bayoneta (2).
3. Compruebe las juntas para asegurarse de que no estén gastadas o dañadas.
4. Llene recipiente de pintura hasta el nivel deseado.

Nota: El límite máximo de llenado está situado aproximadamente a 10 mm por debajo del tope del recipiente.

5. Vuelva a colocar la tapa del recipiente para pintura. Apriétela con la mano.

Nota: La tapa tiene un pequeño orificio para equilibrar la presión y, por tanto, no está completamente sellada. Tenga precaución para evitar que se pueda introducir material a través del orificio. Asegúrese de que esté siempre limpio y sin obstrucciones.

Ajuste de la pistola

Nota: Familiarícese con el "Funcionamiento del gatillo" descrito en la sección "Funcionamiento" antes de comenzar con el procedimiento de ajuste.

Ajuste inicial

1. Gire el tornillo de ajuste de la aguja (9) en sentido horario al máximo.

⚠ **ADVERTENCIA:** Tenga precaución, la aguja para pintura puede dañarse fácilmente. No ejerza demasiada fuerza.

2. Gire el tornillo de ajuste de rociado (7) en sentido horario al máximo.

⚠ **ADVERTENCIA:** No ejerza demasiada fuerza, podría dañar la junta de la válvula.

3. Afloje el cierre de la boquilla (6) a un cuarto de vuelta para poder ajustar la boquilla de aire a presión (5).

Ajuste de la salida del material

1. Conecte la pistola al suministro de aire, véase la sección "Características técnicas".

2. Apunte con la pistola a un material desechable, cartón o similar.

3. Sujete la pistola firmemente y apriete completamente el gatillo (11).

Nota: No debería salir material si está en la posición inicial.

4. Mientras mantiene el gatillo apretado, gire lentamente el tornillo de ajuste de la aguja (9) en sentido antihorario para permitir la salida del material.

5. Ajustelo hasta conseguir el flujo deseado.

Ajuste del patrón de rociado

Nota: Siempre que modifique el patrón de rociado deberá volver a ajustar la salida de material.

1. Gire lentamente el tornillo de ajuste de rociado (7) en sentido antihorario hasta conseguir el patrón de rociado deseado. Ajustelo hasta conseguir el patrón de rociado deseado.

Nota: Girar el tornillo de ajuste de rociado en sentido antihorario producirá un rociado más estrecho ancho, girar el tornillo de ajuste de rociado en sentido horario producirá un patrón de rociado más circular.

2. Gire la boquilla de aire a presión (5) para ajustar la orientación del patrón de rociado (Fig. III).

3. Una vez haya conseguido el patrón de rociado deseado, suelte el gatillo (11) y apriete el cierre de la boquilla (6) con la mano para fijar la boquilla en la posición requerida.

Nota: Generalmente las aletas de la boquilla deben estar en posición vertical para ofrecer un patrón de rociado vertical y efectivo al mover la pistola paralelamente a la superficie a pintar.

Funcionamiento

Funcionamiento del gatillo

El gatillo (11) dispone de un mecanismo con 2 etapas:

- Al apretar por primera vez, saldrá aire por la pistola.
- Al apretar por segunda vez, saldrá pintura por la pistola.

Nota: Ajuste el tornillo de ajuste de la aguja (9) para limitar el recorrido del gatillo.

Procedimiento de rociado

⚠ **ADVERTENCIA:** Tenga en cuenta que las herramientas neumáticas pueden acumular presión después de cada uso. Purgue siempre la herramienta después de desconectarla del suministro de aire comprimido.

- Para conseguir un acabado de calidad deberá mezclar y preparar el material de acuerdo con las instrucciones del fabricante.
- La pistola debe estar completamente llena, el patrón de rociado debe de estar ajustado adecuadamente y el compresor debe ajustarse a la presión correcta.
- Practique antes en un trozo de material desechable siguiendo los pasos indicados en la sección "Ajuste del patrón de rociado".
- Mantenga una distancia aproximada de 200 - 250 mm entre la pistola y la pieza de trabajo.
- Rocíe primero los cantos. Superponga aproximadamente el 50 % en cada pasada.
- Rocíe realizando movimientos continuos y constantes. Mantenga sus manos firmes y mueva la pistola de un lado a otro de forma recta (ver Fig. IV).
- No realice movimientos en arco. Los movimientos en arco provocarán un acabado uniforme (véase Fig. V).
- Evite los movimientos ondulados ya que podría generar inestabilidad en la conexión de aire y provocar fugas de material.
- Antes de rociar, se recomienda practicar visualmente todo el proceso. Comience rociando las áreas menos visibles y acabe con las partes más visibles. Esto le permitirá un acabado de calidad, además podrá identificar fácilmente zonas problemáticas que necesiten otra capa de pintura.
- Una vez acabada la tarea, desconecte la pistola del suministro de aire a presión.

Mantenimiento

⚠ **ADVERTENCIA:** Desconecte siempre la herramienta de la toma de aire y despresurice la herramienta antes de realizar cualquier tarea de mantenimiento o limpieza.

⚠ **ADVERTENCIA:** Utilice siempre equipo de protección personal incluido mascarera respiratoria y guantes de protección antes de realizar cualquier tarea de mantenimiento.

⚠ **ADVERTENCIA:** La mayoría de disolventes utilizados para aplicaciones de pintura son tóxicos e inflamables. Cumpla con las leyes y reglamentos vigentes en cuanto a la manipulación, el almacenamiento y el reciclaje de disolventes y otras sustancias nocivas y potencialmente peligrosas.

Nota: La pistola neumática es una herramienta de precisión que debe tratarse y mantenerse correctamente para ofrecer los mejores resultados.

- Los problemas más comunes suelen ser causados por los restos de material o pintura seca incrustada en la boquilla o en los mecanismos internos de aire/fluido.
- Limpie siempre la pistola después de cada uso, también cada vez que cambie un material a otro.
- Al limpiarla, utilice siempre el mismo tipo de disolvente usado para diluir la pintura o material utilizado.

Limpieza general después de cada uso

⚠ **ADVERTENCIA:** La limpieza con disolventes en exteriores está prohibida en algunos países, siga los procedimientos adecuados (limpieza en recipientes y bolsas especiales, etc). Familiarícese con la normativa y procedimientos vigentes sobre reciclaje y limpieza.

1. Retire el recipiente para pintura (1), vacíe los restos de pintura en un recipiente hermético y límpielo utilizando un trapo con disolvente.
2. Limpie el conjunto de la boquilla, la tapa y la junta del recipiente de pintura.
3. Vierta un poco de disolvente dentro del recipiente limpio y vuelva a colocarlo en la pistola.
4. Conecte la pistola al suministro de aire a presión.
5. Apunte con la pistola hacia un recipiente y rocíe el disolvente dentro del recipiente hasta que quede más pintura.
6. Apague el suministro de aire a presión y desconecte la pistola.
7. Retire el recipiente de pintura y vacíe los restos de disolvente en un recipiente para reciclaje. A continuación, deje que se seque completamente.
8. Vuelva a colocar el recipiente de pintura antes de guardar la pistola

Procedimientos de limpieza para boquillas y agujas de fluido

⚠ **ADVERTENCIA:** Todas las boquillas y agujas son piezas de precisión. Deben manejarse con cuidado. Los daños y las modificaciones reducirán el rendimiento y la eficacia de la herramienta.

⚠ **ADVERTENCIA:** La aguja de fluidos tiene una punta larga y afilada. Manéjela con cuidado para evitar heridas punzantes y otras lesiones.

1. Vea el "Diagrama de montaje", desmonte la pistola con precaución, retire el conjunto de la boquilla y la aguja de fluido.
2. Limpie la aguja de fluidos y la boquilla empapándolas en disolvente, utilice un cepillo con cerdas suaves para retirar los restos de pintura seca.

Nota: Nunca introduzca toda la pistola en disolvente, podría dañar algunas de las piezas.

3. Sople todas las piezas con aire comprimido.

⚠ **ADVERTENCIA:** No introduzca ningún objeto metálico dentro de los orificios de la boquilla. Cuando necesite limpiar las partes mecánicas de la boquilla utilice solo materiales que sean más blandos que el latón o herramientas especiales para limpiar boquillas

Lubricación

- Aunque los conductos de aire de la herramienta neumática deben permanecer libres de aceite y otros productos, algunos componentes requerirán una lubricación periódica.
- Lubrique ligeramente todas las juntas, los rodamientos y las juntas tóricas dinámicas con un lubricante especializado para herramientas neumáticas, y aplique una pequeña cantidad de vaselina en los muelles.

Almacenaje

- Guarde esta herramienta y accesorios en un lugar seco y seguro fuera del alcance de los niños.

Contacto

Servicio técnico de reparación - Tel: (+44) 1935 382 222

Web: www.silverlinetools.com









Dirección (RU):
Toolstream Ltd.
Boundary Way
Lufton Trading Estate
Yeovil, Somerset
BA22 8HZ, Reino Unido.

Dirección (UE):
Toolstream B.V.
Holtum-Noordweg 11
Unit 4
6121 RE Born
Países Bajos.

Reciclaje

- No desheche sus herramientas u otro equipo eléctrico o electrónico junto con la basura convencional.
- Las herramientas neumáticas pueden contener restos de pintura o disolventes y deben ser desechados en puntos de reciclaje adecuados.
- Las herramientas neumáticas pueden contener restos de lubricante y deben ser desechadas en puntos de reciclaje adecuados.
- Póngase en contacto con la autoridad local encargada de la gestión de residuos para obtener más información sobre cómo reciclar este tipo de herramientas correctamente.

Solución de problemas

| Problema | Causa | Solución |
|--|--|---|
| La pistola no rocía | No hay aire a presión | Compruebe el suministro de aire |
| | Viscosidad del material muy alta | Ajuste la viscosidad del material |
| | Ajuste de la pistola incorrecto | Siga los procedimientos indicados en este manual para ajustar la pistola correctamente |
| Rociado intermitente/salpicaduras  | Nivel de fluido bajo | Rellene el recipiente de pintura (1) |
| | La base de la aguja está seca o desgastada, permite que el aire se filtre al conducto de fluidos | Apriete la base y lubriquéla |
| | Fuga en tapa del recipiente de pintura o conector para fluido (3) | Apriete la tapa del recipiente para pintura, el conector para fluido y compruebe las juntas |
| | Obstrucción en la salida de fluido | Aplique disolvente para eliminar la obstrucción |
| | Conjunto de la aguja del fluido demasiado suelto y provoca fugas | Apriete o reemplace el conjunto de la aguja |
| Patrón de pulverización en forma de arco  | Orificios obstruidos | Retire obstrucciones de los orificios o sumérjala en un disolvente adecuado y límpiela bien |
| | El volumen irregular de fluido de los agujeros provoca la desviación del fluido | |
| El patrón de pintura no es uniforme durante el funcionamiento  | El material se acumula en la parte exterior del orificio central o de la punta de fluidos, o se atasca en el orificio de la boquilla | Limpie la obstrucción |
| | Boquilla para fluidos suelta | Apriete la boquilla para fluidos |
| Centro del patrón de pulverización demasiado estrecho  | Presión de aire demasiado alta | Reduzca la presión de aire |
| | Material demasiado diluido | Ajuste la viscosidad del material |
| Ancho del patrón demasiado estrecho  | Presión de aire demasiado baja | Aumente la presión del aire |
| | Material demasiado denso | Ajuste la viscosidad del material |
| Salida escasa o nula de pintura  | Obstrucción en la salida de fluido | Limpie la obstrucción |
| | Orificios de aire en boquilla obstruidos | |
| | Carrera de aguja de fluidos demasiado pequeña (flujo de material demasiado bajo) | Incremente el flujo de material |
| Material en exceso  | Presión de aire demasiado alta | Reduzca la presión de aire |
| | Pistola demasiado alejada de la pieza de trabajo | Acerque la pistola a la pieza de trabajo |
| | Movimientos incorrectos (arqueado, demasiado rápido) | Mueva la pistola en movimientos paralelos y constantes |
| Pulverización seca  | Presión de aire demasiado alta | Reduzca la presión de aire |
| | Material no preparado adecuadamente | Ajuste la viscosidad del material y vuélvalo a filtrar |
| | Pistola demasiado alejada de la pieza de trabajo | Acerque la pistola a la pieza de trabajo |
| | Movimientos demasiado rápidos | Mueva la pistola más lentamente |
| | Ajuste de la pistola incorrecto | Siga los procedimientos indicados en este manual para ajustar la pistola correctamente |
| Chorretes y goterones  | Demasiado flujo de material | Reduzca el flujo del material |
| | Material demasiado diluido | Ajuste la viscosidad del material |
| | Pistola inclinada o en ángulo | Sujete la pistola correctamente; Siga los procedimientos de rociado. |

Si algunas de las soluciones mostradas anteriormente no funcionan, contacte inmediatamente con un servicio técnico autorizado Silverline.

Garantía Silverline Tools

Este producto Silverline dispone de una garantía de 3 años.

Para obtener la garantía de 3 años, deberá registrar el producto en www.silverlinetools.com antes de que transcurran 30 días. El periodo de garantía será válido desde la fecha indicada en su recibo de compra.

Registro del producto

Visite www.silverlinetools.com, seleccione el botón para registro de productos e introduzca:

- Sus datos personales
- Datos del producto e información de compra

El certificado de garantía le será enviado en formato PDF. Imprímalo y guárdelo con el producto.

Términos y condiciones

El periodo de garantía entra en vigor a partir de la fecha indicada en el recibo de compra.

GUARDE EL RECIBO DE COMPRA

Si el producto se ha averiado antes de que transcurran 30 días desde la fecha de compra, deberá devolverlo a su lugar de compra, junto con el recibo de compra y los detalles de la avería. En este caso, le sustituiremos el producto o le reembolsaremos el importe.

Si el producto se ha averiado después de que transcurran 30 días desde la fecha de compra, devuélvalo a:

Servicio Técnico Silverline Tools
PO Box 2988

Yeovil

BA21 1WU, Reino Unido.

La reclamación siempre debe presentarse durante el periodo de garantía.

Antes de poder realizar cualquier trabajo de reparación, deberá entregar el recibo de compra original en el que se indica la fecha de compra, su nombre, dirección y el lugar donde lo adquirió.

También deberá indicar claramente los detalles del fallo a reparar.

Las reclamaciones presentadas dentro del periodo de garantía deberán ser verificadas por Silverline Tools para averiguar si las deficiencias son consecuencia de los materiales o de la mano de obra del producto.

Los gastos de transporte no son reembolsables. Los productos enviados deben estar limpios y en buenas condiciones para su reparación, deberán empaquetarse cuidadosamente con el fin de evitar que se produzcan daños durante el transporte. Silverline Tools se reserva el derecho a rechazar envíos incorrectos o inseguros.

Todas las reparaciones serán realizadas por Silverline Tools o por un servicio técnico autorizado.

La reparación o sustitución del producto no prolongará el periodo de garantía.

Si la avería está cubierta por la garantía, la herramienta será reparada sin cargo alguno (salvo los gastos de envío), o bien la sustituiremos por una herramienta en perfecto estado de funcionamiento.

Las herramientas o piezas que hayan sido sustituidas serán propiedad de Silverline Tools.

La reparación o sustitución del producto bajo garantía aporta beneficios adicionales a sus derechos legales como consumidor, sin afectarlos.

Qué está cubierto:

- Silverline Tools deberá comprobar si las deficiencias se deben a materiales o mano de obra defectuosos dentro del periodo de garantía.
- En caso de que cualquier pieza no estuviera disponible o estuviera fuera de fabricación, Silverline Tools la sustituirá por una pieza funcional con las mismas características.

Qué no está cubierto:

Silverline Tools no garantiza las reparaciones causadas por:

- Desgaste normal por uso adecuado de la herramienta, por ejemplo, hojas, escobillas, correas, bombillas, baterías, etc...
- La sustitución de cualquier accesorio suministrado: brocas, hojas, papel de lija, discos de corte y otras piezas relacionadas.
- Daño accidental, averías debidas a uso o cuidado negligente, uso incorrecto, negligencia, funcionamiento o manejo indebido del producto.
- Utilizar del producto para una finalidad distinta.
- Cualquier cambio o modificación del producto.
- El uso de piezas y accesorios que no sean recambios originales de Silverline Tools.
- Instalación incorrecta (excepto si fué realizada por Silverline Tools).
- Reparaciones o alteraciones realizadas por servicios técnicos no autorizados por Silverline Tools.
- Las reclamaciones distintas a las indicadas en las presentes condiciones de garantía no estarán cubiertas.

Introduzione

Grazie per aver acquistato questo prodotto Silverline. Queste istruzioni contengono informazioni utili per il funzionamento sicuro ed affidabile del prodotto. Per essere sicuri di utilizzare al meglio il potenziale dell'utensile si raccomanda pertanto di leggere a fondo questo manuale. Assicurarsi che tutti gli utenti del prodotto leggano e comprendano a fondo questo manuale. Conservare le istruzioni con il prodotto per eventuali consultazioni future.

Descrizione dei simboli

La targhetta sul tuo strumento può mostrare simboli. Questi rappresentano informazioni importanti sul prodotto o istruzioni sul suo utilizzo.



Indossare una protezione acustica
Indossare una protezione per gli occhi
Indossare una protezione respiratoria
Indossare un casco protettivo



Indossare una protezione per le mani



AVVERTENZA - Per ridurre il rischio di lesioni, l'utente deve leggere il manuale di istruzioni



Attenzione!



NON utilizzare con bombole di gas compresso!



Fumi o gas tossici!



Pericolo di incendio!



Pericolo di esplosione!



No a fiamme libere



Vietato fumare



Conforme alla legislazione e norme di sicurezza.



Protezione ambientale

Gli utensili ad aria non devono essere smaltiti insieme ai rifiuti domestici. Essi contengono tracce di olio e di altri lubrificanti. Riciclare dove esistono strutture idonee. Verificare con le autorità locali o con il vostro rivenditore per consigli sul riciclaggio.

Abbreviazioni tecniche

| | |
|---------|--|
| bar | Unità metrica di pressione |
| psi | Libbre per pollice quadrato (unità di misura della pressione nel sistema anglosassone) |
| l / min | Litri al minuto |
| cfm | Piedi cubici al minuto |

Specifiche tecniche

| | |
|--------------------------------------|---|
| Pressione di esercizio massima | 4 bar (58 psi) |
| Pressione di esercizio | 0-4 bar (0-58 psi) |
| Ingresso d'aria | 1/4" BSP, fornito con due connettori pneumatici maschio rapidi (tipi EN-6 'UK' e EQ-4 'European') |
| Materiale corpo pistola a spruzzo | Alluminio pressofuso verniciato a polvere |
| Materiale del contenitore di vernice | Alluminio |
| Volume del contenitore di vernice | 750 ml |
| Tipo di carica | Aspirazione |
| Diametro ugello | 1,5 mm |
| Uscita fluidi | 130-210 ml/min |
| Diametri min. tubo flessibile | 8 mm (5/16") per lunghezza del tubo di alimentazione fino a 15 m |
| | 9,5 mm (3/8") per tubi di alimentazione più lunghi |
| Consumo d'aria | 85-227 l/min (3-8 cfm) |
| Peso | 0,62 kg |

Come parte del nostro continuo sviluppo del prodotto, le specifiche dei prodotti Silverline possono variare senza preavviso.

Avvertenze generali di sicurezza

AVVERTENZA: La mancata osservanza delle avvertenze e delle istruzioni possono causare danni allo strumento o lesioni gravi.

Conservare tutte le avvertenze e le istruzioni per riferimenti futuri.

AVVERTENZA: Questo attrezzo non è destinato all'uso da parte di persone con ridotte capacità fisiche, sensoriali o mentali, a meno che non siano sorvegliate o istruite all'uso dell'apparecchio da parte di una persona responsabile per la loro sicurezza. Tenere sotto controllo i bambini per assicurarsi che non giochino con il prodotto.

- Familiarizzare con le applicazioni, i limiti e i pericoli dello strumento.
- Tenere il prodotto in un buono stato e condizione. Agire immediatamente per riparare o sostituire le parti danneggiate.
- Utilizzare solo pezzi di ricambio consigliati. Parti non approvate possono essere pericolose e fanno decadere la garanzia.
- Deve essere utilizzato solo per lo scopo previsto.
- Utilizzare dispositivi di sicurezza appropriati, compresi una protezione per gli occhi, per le vie respiratorie e guanti di protezione.
- Sussiste una lesione se non si evita il contatto dell'utensile e dei suoi accessori con vestiti, gioielli, capelli o guanti.
- Mantenere sempre la posizione e l'equilibrio in ogni momento. Se opportuno bloccare il pezzo con un morsetto o una morsa.
- Assicurarsi che l'utensile sia scollegata dall'alimentazione dell'aria prima della manutenzione, sostituzione di accessori e quando non in uso.
- NON permettere di fumare o usare fiamme aperte nell'area di lavoro.

- j) Non modificare l'utensile. Le modifiche apportate potrebbero ridurre l'efficacia delle misure di sicurezza e aumentare quindi i rischi per l'operatore.
- k) NON manomettere, o regolare le valvole di sicurezza o altri dispositivi di sicurezza.
- l) NON utilizzare l'utensile o gli accessori se sono stati danneggiati. Ispezionare l'utensile e gli accessori prima di ogni utilizzo. Non utilizzare se danneggiato o eccessivamente usurato.
- m) NON utilizzare se si è stanchi o sotto l'effetto di droghe, alcol o medicinali.
- n) NON usare sotto pressione può causare lesioni gravi.
- o) Tubi sferzati possono provocare gravi lesioni. Controllare sempre per vedere se ci sono tubi e raccordi danneggiati o allentati.
- p) NON dirigere il flusso d'aria verso se stessi, gli altri o gli animali.
- q) NON superare la pressione massima dell'aria indicata sull'utensile.
- r) Non trasportare mai un utensile pneumatico vicino al tubo flessibile.
- s) Ispezionare l'utensile e gli accessori prima di ogni utilizzo. Non utilizzare se danneggiato o eccessivamente usurato.
- t) Gli utensili pneumatici dovrebbero essere alimentati solo da aria compressa alla pressione più bassa richiesta dal compito per ridurre il rumore e le vibrazioni e minimizzare l'usura.
- u) Tenere l'utensile correttamente; essere pronti a contrastare i movimenti normali o improvvisi come il rinculo. Tenere l'utensile con entrambe le mani durante l'uso.
- v) Non usare mai ossigeno puro o gas combustibili per alimentare un utensile ad aria. Gli utensili pneumatici non sono progettati per queste fonti di alimentazione e il loro uso crea un rischio di incendio ed esplosione.
- w) Spegnerne l'utensile se l'alimentazione d'aria/energia è interrotta.
- x) Tenere presente che gli utensili pneumatici possono raffreddarsi durante l'uso, influenzando l'aderenza, il controllo e la suscettibilità alle lesioni dovute alle vibrazioni.

IMPORTANTE: Anche quando lo strumento viene utilizzato come prescritto, non è possibile eliminare tutti i fattori di rischio. Se si hanno dubbi sull'uso sicuro di questo strumento, non usarlo.

Pericoli nell'area di lavoro

- a) Fare attenzione alle superfici scivolose causate dall'uso dell'attrezzo e ai pericoli di inciampo causati dalla linea aerea. Scivolamenti, inciampi e cadute sono le principali cause di infortunio.
- b) Ove possibile, non ostruire le vie e i passaggi con linee aeree o cavi. Adottare misure appropriate per ridurre il rischio di inciampo, come l'installazione di cartelli di avvertimento e il fissaggio di cavi e linee aeree sul posto.
- c) L'utensile non è destinato all'uso in atmosfere potenzialmente esplosive e non è isolato dal contatto con la corrente elettrica.

Sicurezza della pistola a spruzzo

⚠️ AVVERTENZA: solventi e vernici sono dannosi e possono anche essere tossici. Alcuni solventi e vernici sono estremamente infiammabili. Maneggiare con cura, secondo le raccomandazioni del produttore. Conservare i solventi e la vernice in contenitori sigillati e a tenuta stagna, realizzati in un materiale chimicamente resistente allo specifico solvente. Indossare sempre dispositivi di protezione adeguati e smaltire solventi e vernici, nonché articoli contaminati, come rifiuti speciali, secondo le leggi e le normative.

⚠️ AVVERTENZA: NON UTILIZZARE CON IDROCARBURI ALOGENATI. I solventi a base chimica di idrocarburi alogenati, come il tricloroetano e il cloruro di metilene 1,1,1, possono causare reazioni chimiche in combinazione con alluminio e componenti zincati o zincati a caldo, e possono quindi rappresentare un potenziale pericolo di esplosione. Fare sempre riferimento alle istruzioni del produttore.

⚠️ AVVERTENZA: quando si spruzzano materiali di rivestimento, vengono prodotti vapori o aerosol pericolosi, che sono dannosi per la salute. Leggere attentamente tutte le etichette e le istruzioni di sicurezza e osservare tutte le istruzioni e le raccomandazioni indicate. In caso di dubbio, si prega di chiedere al fornitore del materiale. Utilizzare una protezione respiratoria durante la nebulizzazione. L'attrezzatura respiratoria utilizzata deve essere adatta al materiale in uso e adattata al grado di concentrazione del vapore. Quando si spruzza vernice, utilizzare apparecchiature respiratorie indipendenti dall'ambiente o apparecchiature con combinazione di filtri A1/A2-P2. Garantire una protezione sufficiente della pelle durante tutte le procedure di spruzzatura e pulizia. Indossare indumenti protettivi adeguati e utilizzare unguenti protettivi per la pelle adeguati.

⚠️ AVVERTENZA: NON spruzzare acidi, soluzioni caustiche, prodotti di rimozione e sostanze simili.

Familiarizzazione con il prodotto

| | |
|-----|--|
| 1. | Contenitore di vernice |
| 2. | Coperchio con chiusura a baionetta |
| 3. | Connettore del fluido |
| 4. | Ugello materiale |
| 5. | Ugello aria |
| 6. | Anello di bloccaggio dell'ugello dell'aria |
| 7. | Vite di regolazione zigrinata |
| 8. | Foro per appendere |
| 9. | Vite di regolazione dell'ago zigrinata |
| 10. | Sede della molla della valvola dell'aria |
| 11. | Grilletto |
| 12. | Impugnatura |
| 13. | Connettore rapido |

Fig. II

| | |
|-----|-------------------------|
| 14. | Filtro separatore |
| 15. | Regolatore di pressione |
| 16. | Linea pneumatica |
| 17. | Pistola a spruzzo |

Use previsto

Pistola a spruzzo ad aspirazione nebulizzata, alimentata da aria compressa filtrata da un compressore, per la spruzzatura di vernici e rivestimenti a media viscosità.

Non è destinato all'uso commerciale.

Deve essere utilizzato solo per lo scopo previsto. Qualsiasi altro uso rispetto a quello indicato nel presente manuale verrà considerato scorretto. L'utente, e non il produttore, sarà responsabile degli eventuali danni o delle lesioni derivanti da questi casi di errato utilizzo. Il produttore non sarà responsabile per eventuali modifiche apportate allo strumento né per eventuali danni derivanti da tali modifiche.

Disimballaggio

- Disimballare con cura e controllare lo strumento. Acquisire familiarità con tutte le sue caratteristiche e funzioni.
- Assicurarsi che tutte le parti dello strumento siano presenti e in buone condizioni. In caso di parti mancanti o danneggiate, sostituire tali parti prima di tentare di usare questo strumento.

Prima dell'uso

Collegamento del connettore rapido

Nota: Questo strumento è fornito con due diversi connettori rapidi (13) per aria compressa (Fig. I): EQ-4 - comunemente usato in Europa
EN-6 - utilizzato principalmente nel Regno Unito

- Scegli il connettore compatibile con il sistema pneumatico in uso e installalo come indicato di seguito:
1. Applicare il nastro PTFE (non incluso) in senso orario sulle filettature del connettore rapido. Questo aiuterà a mantenere una tenuta ermetica.

Nota: applicare il nastro in PTFE saldamente e in senso orario, in modo che non si stacchi quando la filettatura viene avvitata nell'utensile.

2. Rimuovere il tappo di protezione dall'ingresso dell'aria.
 3. Utilizzando una chiave (non inclusa) avvitare il connettore rapido nella presa d'aria situata all'impugnatura (12)
 4. Collegare al tubo di passaggio dell'aria, pressurizzando con attenzione ed effettuare un controllo delle perdite (ad esempio spruzzando piccole quantità di acqua saponata all'esterno dei connettori).
- Le linee aeree dotate di connettori rapidi femmina corrispondenti saranno ora un innesto a spinta per lo strumento

Montaggio del contenitore di vernice

- Montare il contenitore di vernice (1) avvitandolo al connettore del fluido (3) della pistola a spruzzo. Serrare delicatamente con una chiave adatta (non inclusa)

Alimentazione aria consigliata

⚠ **AVVERTENZA:** In nessun caso la pistola pneumatica deve essere usata in un sistema di aria compressa con oliatore integrato.

Nota: Ottenere una finitura a spruzzo fine senza l'uso di un filtro separatore di alta qualità è praticamente impossibile.

- L'utensile deve essere collegato a un'alimentazione d'aria pulita e asciutta, dotata di separatore d'acqua e filtro (Fig. II)
- Utilizzare un tubo flessibile leggero per collegare l'utensile al compressore d'aria. L'aria deve essere fornita da un tubo flessibile di diametro 8 mm (5/16") dotato di un raccordo NPS femmina da 1/4" all'estremità della pistola. Per lunghezze superiori a 15 m (50'), utilizzare un tubo flessibile di 9,5 mm (3/8") di diametro
- Non lasciare che la pressione di alimentazione superi il valore massimo indicato (vedere "Specifiche")
- Assicurarsi che l'acqua venga scaricata quotidianamente dal sistema ad aria compressa
- Assicurarsi che tutte le parti del sistema (tubi flessibili, raccordi, ecc.) siano correttamente dimensionate per la pressione dell'aria da utilizzare
- Non utilizzare tubi non conduttivi per evitare l'accumulo di cariche elettrostatiche.

Impostazione della pressione dell'aria

- La pressione di atomizzazione deve essere impostata correttamente per consentire la caduta della pressione dell'aria tra il compressore/regolatore e la pistola a spruzzo
- Utilizzare il diametro del tubo consigliato per ridurre al minimo la caduta di pressione e regolare la pressione dell'aria di alimentazione secondo le "Specifiche tecniche"

IMPORTANTE: Per ridurre la spruzzatura eccessiva e per ottenere la massima efficienza, spruzzare sempre con la pressione dell'aria di nebulizzazione più bassa possibile.

Preparazione della pittura

⚠ **AVVERTENZA:** assicurarsi che il tipo di vernice, il solvente utilizzato e la viscosità siano adatti al materiale e al tipo di questa pistola a spruzzo.

- Miscelare, condizionare e filtrare il materiale da irrorare secondo le raccomandazioni del produttore
- Fare riferimento alle linee guida del produttore per la conservazione e lo smaltimento del materiale preparato

Riempimento del contenitore di vernice

1. Assicurarsi che la pistola a spruzzo sia scollegata dall'alimentazione dell'aria
2. Aprire il coperchio con chiusura a baionetta (2)
3. Ispezionare la guarnizione all'interno del coperchio per usura e danni
4. Riempire il contenitore di vernice (1) fino al livello richiesto

Nota: l'altezza massima di riempimento è di circa 10 mm sotto il bordo

5. Rimontare il coperchio del contenitore della vernice. Chiudere saldamente a mano

Nota: il coperchio è dotato di un piccolo foro per l'equalizzazione della pressione e quindi non è completamente sigillato. Fare attenzione a non versare materiale attraverso questo foro. Assicurarsi sempre che il foro rimanga pulito e sbloccato.

Regolazione della pistola a spruzzo

Nota: prima di iniziare la procedura di regolazione, familiarizzare con il "Funzionamento del grilletto" nella sezione "Funzionamento" di seguito.

Configurazione predefinita

1. Avvitare con cautela la vite di regolazione dell'ago zigrinata (9) in senso orario fino all'arresto
- ⚠ **AVVERTENZA:** l'ago di vernice può essere facilmente danneggiato. Fare attenzione a non usare troppa forza.
2. Ruotare la vite di regolazione zigrinata (7) in senso orario fino a quando non si arresta
- ⚠ **AVVERTENZA:** NON usare troppa forza per regolare la pistola a spruzzo, in quanto ciò potrebbe danneggiare la sede della valvola.
3. Allentare l'anello di bloccaggio dell'ugello dell'aria (6) di circa un quarto di giro, per consentire la regolazione dell'ugello dell'aria (5)

Regolazione dell'uscita del materiale

1. Collegare la pistola a spruzzo all'alimentazione dell'aria, che è stata regolata in base alle "Specifiche tecniche"
 2. Dirigere la pistola verso un grande pezzo di cartone o materiale simile
 3. Tenere ferma la pistola a spruzzo e premere completamente il grilletto (11)
- Nota:** nella configurazione predefinita, non dovrebbe esserci alcuna uscita di materiale.
4. Tenendo premuto il grilletto, ruotare lentamente la vite di regolazione dell'ago zigrinata (9) in senso antiorario per aprire il flusso del materiale.
 5. Regolare fino al raggiungimento dell'uscita del materiale desiderata

Regolazione del modello di spruzzo

Nota: regolare sempre l'uscita del materiale quando si modifica la larghezza o la forma del fascio di spruzzatura.

1. Ruotare lentamente la vite di regolazione zigrinata (7) in senso antiorario per regolare il modello di spruzzo. Ruotare fino a raggiungere il modello di spruzzo desiderato.

Nota: ruotando la vite di regolazione zigrinata in senso antiorario si aumenta la distribuzione, ruotandola in senso orario si ottiene un modello di spruzzo più stretto e circolare.

2. Ruotare l'ugello dell'aria (5) per regolare l'orientamento del modello di spruzzo (Fig. III).
3. Una volta raggiunto il modello di spruzzo desiderato, rilasciare il grilletto (11) e serrare manualmente l'anello di bloccaggio dell'ugello dell'aria (6), per bloccare l'ugello dell'aria in posizione.

Nota: nella maggior parte delle operazioni le ali sull'ugello dell'aria devono essere orizzontali per fornire un modello di spruzzo verticale che dia la massima copertura quando la pistola viene spostata all'indietro e in avanti parallelamente alla superficie da verniciare

Funzionamento

Funzionamento del grilletto

Il grilletto (11) ha un meccanismo a 2 stadi:

- Premere per il primo stadio, l'aria scorrerà attraverso la pistola
- Premere ulteriormente e la vernice viene rilasciata

Nota: la regolazione della vite di regolazione dell'ago zigrinata (9) determinerà fino a che punto il grilletto può essere premuto.

Tecnica a spruzzo

⚠ **AVVERTENZA:** tenere presente che gli utensili pneumatici possono mantenere la pressione residua dopo l'uso. Spurgare sempre la pressione dell'aria dall'utensile dopo aver chiuso l'alimentazione dell'aria.

- Per ottenere un rivestimento liscio e uniforme, il materiale deve essere preparato e diluito in conformità con le linee guida del produttore.
- La pistola deve essere pulita e caricata correttamente, il modello di spruzzo regolato e il compressore impostato alla pressione corretta.
- Effettuare sempre un test a spruzzo e seguire le procedure descritte in "Regolazione della pistola a spruzzo" per stabilire le migliori impostazioni.
- Mantenere la distanza della pistola a spruzzo a circa 200-250 mm dal pezzo.
- Spruzzare prima i bordi del pezzo. Sovrapporre circa il 50% di ogni fascio di spruzzatura applicato.
- Spruzzare con movimento continuo e uniforme. Tenere la mano il più stabile possibile e spostare lo spray in un passaggio diritto attraverso il pezzo da lavorare (Fig. IV).
- Non operare con un movimento ad arco. L'arco porterà a una finitura irregolare (Fig. V).
- Evitare ondeggiamenti intensivi, in quanto ciò causerà l'instabilità della camicia d'aria, consentendo la fuoriuscita di buchi di materiale spray atomizzato.
- Prima della nebulizzazione è buona norma visualizzare l'intero processo di nebulizzazione. Iniziare con le aree meno visibili e lavorare verso le parti che si vedranno. Questo creerà una finitura uniforme, ti permetterà di identificare le aree problematiche del pezzo in lavorazione e ti permetterà di aggirare i punti che potrebbero essere già stati coperti.
- Dopo l'uso, scollegare immediatamente la pistola a spruzzo dall'alimentazione dell'aria.

Manutenzione

⚠ **AVVERTENZA:** spegnere sempre il compressore e depressurizzare l'alimentazione dell'aria prima di pulire o eseguire qualsiasi manutenzione.

⚠ **AVVERTENZA:** indossare sempre dispositivi di protezione adeguati, tra cui protezioni per gli occhi e le vie respiratorie, nonché guanti quando si eseguono procedure di pulizia o manutenzione.

⚠ **AVVERTENZA:** la maggior parte dei solventi utilizzati per le applicazioni di verniciatura sono tossici e altamente infiammabili. Rispettare le leggi e le normative locali in materia di manipolazione, stoccaggio e smaltimento di solventi e altre sostanze nocive e potenzialmente pericolose.

Nota: la pistola a spruzzo è uno strumento di precisione fine e deve essere trattato e mantenuto di conseguenza, al fine di ottenere risultati coerenti, dall'aspetto professionale e uniforme.

- I problemi più comuni con le pistole a spruzzo sono causati dal fatto che la vernice viene lasciata asciugare all'interno della punta, dell'ugello o dei passaggi interni di aria/fluido
- Pulire accuratamente l'intera pistola a spruzzo dopo ogni progetto e anche quando si cambia il tipo di materiale da spruzzare
- Utilizzare sempre lo stesso solvente per la pulizia che è stato utilizzato per diluire la vernice

Pulizia generale dopo ogni utilizzo

⚠ **AVVERTENZA:** per evitare che solventi e altre sostanze nocive entrino nell'atmosfera, in alcuni territori non è consentita la pulizia con solventi aperti e si applicano procedure di pulizia speciali (ad esempio pulizia all'interno di sacchetti e contenitori speciali chiusi, ecc.). Familiarizzare con le normative locali e applicare le procedure consigliate.

1. Rimuovere il contenitore della vernice (1), svuotare il materiale rimanente in un contenitore sigillato adatto e pulire accuratamente con l'apposito solvente e panni puliti
2. Pulire il gruppo ugello della pistola, il coperchio e la guarnizione del contenitore della vernice
3. Versare una piccola quantità di solvente nel contenitore della vernice pulito e rimontarlo sulla pistola
4. Collegare la pistola all'alimentazione dell'aria
5. Dirigere la pistola verso un contenitore vuoto e spruzzare il solvente attraverso la pistola nel contenitore, fino a quando lo spray non è privo di vernice
6. Spegnerne l'alimentazione dell'aria e scollegare la pistola
7. Rilasciare il contenitore della vernice, svuotare il solvente rimanente nel contenitore di smaltimento e lasciare asciugare accuratamente tutti i componenti
8. Rimontare il contenitore della vernice per riporlo

Procedure speciali di pulizia per ugelli e aghi per aria e fluidi

⚠ **AVVERTENZA:** tutti gli ugelli e gli aghi sono realizzati con precisione. Devono essere maneggiati con la massima cura. Danni e alterazioni causeranno prestazioni ridotte o spruzzi difettosi.

⚠ **AVVERTENZA:** gli aghi hanno una punta affilata. Maneggiare con cura per evitare ferite da puntura e altre lesioni.

1. Facendo riferimento allo "Schema di montaggio", smontare con attenzione la pistola a spruzzo, rimuovere il gruppo ugello e l'ago del fluido
2. Per pulire, immergere gli ugelli e l'ago in un solvente adatto che dissolva qualsiasi materiale essiccato e pulire con una spazzola morbida adatta

Nota: non immergere mai l'intera pistola a spruzzo in solvente, in quanto ciò danneggerebbe le guarnizioni e rimuoverebbe la lubrificazione.

3. Pulire accuratamente tutti i componenti con aria compressa filtrata

⚠ **AVVERTENZA:** non pulire nessuno dei fori negli ugelli con strumenti metallici. Nel caso in cui si renda necessaria una pulizia meccanica, utilizzare solo utensili provenienti da materiali più morbidi dell'ottone, come gli appositi ausili per la pulizia degli ugelli.

Lubrificazione

- Anche se i passaggi di aria e materiale della pistola a spruzzo devono rimanere privi di olio e altri contaminanti, alcuni componenti richiedono una lubrificazione frequente
- Lubrificare leggermente tutte le guarnizioni, i cuscinetti e gli O-ring dinamici con un lubrificante specifico per pistole a spruzzo e applicare una piccola quantità di vaselina alle molle

Conservazione

- Conservare questo utensile con cura in un luogo sicuro, asciutto e lontano dalla portata dei bambini

Contatti

Per consigli tecnici e per eventuali riparazioni, si prega di contattare il nostro servizio di assistenza telefonico al numero (+44) 1935 382 222

Pagina web: www.silverlinetools.com

Indirizzo (RU):

Toolstream Ltd
Boundary Way
Lufton Trading Estate
Yeovil, Somerset
BA22 8HZ, Regno Unito









Indirizzo (UE):

Toolstream B.V.
Holtum-Noordweg 11
Unit 4
6121 RE Born
Paesi Bassi

Smaltimento

- Come con altri utensili elettrici, gli utensili pneumatici non devono essere smaltiti con i rifiuti domestici
- Le pistole a spruzzo possono contenere tracce di solventi e residui di vernice e devono essere riciclate di conseguenza
- Vernici, solventi e soluzioni detergenti in eccedenza devono essere smaltiti secondo le istruzioni del produttore
- Contattare l'ente locale per lo smaltimento dei rifiuti e per informazioni sul modo corretto di disporre di utensili pneumatici

Risoluzione dei problemi

| Problema | Possibile causa | Soluzione |
|--|---|---|
| La pistola a spruzzo non spruzza | Pressione dell'aria assente! | Controllare l'alimentazione dell'aria |
| | Viscosità del materiale troppo elevata | Regolare la viscosità del materiale |
| | Pistola a spruzzo regolata in modo errato | Seguire la procedura di regolazione per regolare nuovamente la pistola a spruzzo |
| Spray intermittente/a macchie  | Livello del fluido troppo basso | Ricaricare il contenitore di vernice (1) |
| | Sede di riempimento dell'ago asciutta o usurata; infiltrazioni d'aria nel passaggio del fluido | Stringere la guarnizione; lubrificare |
| | Coperchio del contenitore della vernice o connettore del fluido (3) che perdono | Serrare il connettore del fluido e il coperchio del contenitore della vernice; ispezionare la guarnizione del coperchio |
| | Ostruzione nel passaggio dei liquidi | Sciquare con solvente per sciogliere il blocco |
| | L'ago del fluido di imballaggio è troppo allentato causando perdite | Stringere o sostituire l'imballaggio |
| Spray a forma di arco  | Fori per corno ostruiti | Rimuovere le ostruzioni dai fori delle corna; immergere in solvente adatto e pulire |
| | Volume irregolare di fluido dai fori delle corna causa deviazione del fluido | |
| La diffusione del getto d'aria non è uniforme  | Il materiale si accumula all'esterno della punta del fluido o del foro centrale o ostruisce parzialmente l'orifizio dell'ugello | Rimuovere l'ostruzione |
| | Ugello fluido allentato | Serrare l'ugello del fluido |
| Centro del modello di spruzzo troppo stretto  | Pressione dell'aria di atomizzazione troppo alta | Ridurre la pressione dell'aria |
| | Materiale troppo sottile | Regolare la viscosità del materiale |
| Larghezza del motivo troppo piccola  | Pressione dell'aria di atomizzazione troppo bassa | Aumentare la pressione dell'aria |
| | Materiale troppo spesso | Regolare la viscosità del materiale |
| Nessuna o pochissima resa di vernice  | Ostruzione del passaggio del fluido | Rimuovere le ostruzioni |
| | Fori d'aria nell'ugello bloccati | |
| | Ago del fluido troppo piccolo (Flusso materiale troppo basso) | Aumentare il flusso del materiale |
| Spruzzatura eccessiva  | Pressione dell'aria di atomizzazione troppo alta | Ridurre la pressione dell'aria |
| | Pistola a spruzzo troppo lontana dal piano di lavoro | Utilizzare la distanza corretta per il pezzo |
| | Movimento errato della pistola a spruzzo (arco, troppo veloce) | Muoversi a ritmo moderato, parallelo al pezzo |
| La spruzzatura è secca  | Pressione dell'aria di atomizzazione troppo alta | Ridurre la pressione dell'aria |
| | Materiale non preparato correttamente | Regolare la viscosità e il materiale del filtro |
| | Pistola a spruzzo troppo lontana dal piano di lavoro | Utilizzare la distanza corretta per il pezzo |
| | Movimento della pistola a spruzzo troppo veloce | Muoversi a ritmo moderato |
| | Pistola a spruzzo regolata in modo errato | Seguire la procedura di regolazione per regolare nuovamente la pistola a spruzzo |
| Colature  | Flusso materiale troppo elevato | Ridurre il flusso di materiale |
| | Materiale troppo sottile | Regolare la viscosità del materiale |
| | Pistola inclinata su un angolo | Tenere la pistola ad angolo retto rispetto al pezzo da lavorare; migliorare la tecnica di spruzzatura |

Se le opzioni di risoluzione dei problemi di cui sopra non aiutano, contattare il vostro rivenditore o un centro di assistenza autorizzato Silverline.

Garanzia Silverline Tools

Questo prodotto Silverline è protetto da una garanzia di 3 anni

Per attivare la garanzia di 3 anni è necessario registrare il prodotto sul sito www.silverlinetools.com entro 30 giorni dalla data d'acquisto. La data d'inizio del periodo di garanzia corrisponde alla data d'acquisto riportata sullo scontrino di vendita.

Registrazione dell'acquisto

Accedere al sito: silverlinetools.com e selezionare il tasto Registrazione per inserire:

- Informazioni personali
- Dettagli del prodotto e informazioni sull'acquisto

Una volta che queste informazioni sono state inserite, il vostro certificato di garanzia sarà inviato per posta elettronica nel formato PDF. Si prega di stampare e conservare il Certificato insieme alla ricevuta d'acquisto.

Termini & condizioni

Il periodo di garanzia decorre dalla data dell'acquisto presso il rivenditore indicata sulla ricevuta d'acquisto.

SI PREGA DI CONSERVARE LA RICEVUTA D'ACQUISTO

Nel caso in cui il prodotto risultasse difettoso entro 30 giorni dalla data d'acquisto, sarà necessario restituirlo al punto vendita presso cui è stato acquistato, presentando la ricevuta e spiegando chiaramente la natura del difetto riscontrato. Il prodotto difettoso sarà sostituito o sarà rimborsato l'importo d'acquisto.

Nel caso in cui il prodotto risultasse difettoso dopo 30 giorni dalla data d'acquisto, sarà necessario inviare una richiesta di indennizzo in garanzia a:

Silverline Tools Service Centre
PO Box 2988

Yeovil

BA21 1WU, Regno Unito

Le richieste di indennizzo devono essere presentate durante il periodo della garanzia.

Affinché la richiesta sia approvata, è necessario presentare anche la ricevuta d'acquisto originale, indicando il luogo e la data dell'acquisto del prodotto e il proprio nome e indirizzo.

Sarà necessario inoltre fornire una descrizione dettagliata del guasto riscontrato.

Le richieste effettuate durante il periodo di garanzia saranno verificate da Silverline Tools per stabilire se il difetto del prodotto è dovuto a problemi di materiali o di lavorazione.

Le spese di spedizione non saranno rimborsate. Tutti i prodotti devono essere spediti puliti e in condizioni tali da garantire l'esecuzione della riparazione in modo sicuro. I prodotti devono essere imballati con cura per evitare danni o lesioni durante il trasporto. Silverline Tools si riserva il diritto di non accettare prodotti spediti in condizioni non idonee o non sicure.

Le riparazioni saranno eseguite da Silverline Tools o da un centro di riparazione autorizzato.

La riparazione o la sostituzione del prodotto non estende o rinnova il periodo di garanzia.

Nel caso in cui determini che il prodotto e il difetto riscontrato sono coperti dalla garanzia, Silverline Tools provvederà a riparare l'utensile gratuitamente (esclusi i costi di spedizione), a propria discrezione, a sostituirlo con un nuovo utensile.

Gli utensili o le parti trattenuti da Silverline Tools in cambio di un prodotto o componente sostitutivo diventano proprietà di Silverline Tools.

La riparazione o la sostituzione di un prodotto in garanzia estende i diritti del consumatore previsti per legge, senza modificarli.

Cosa copre la garanzia:

- La riparazione del prodotto, nel caso in cui Silverline Tools determini che il problema sia dovuto a difetti dei materiali o difetti di lavorazione riscontrati durante il periodo della garanzia.
- Nel caso in cui un componente non sia più disponibile o fuori produzione, Silverline Tools si riserva il diritto di sostituirlo con un componente adeguato.

Cosa non copre la garanzia:

- La normale usura dei componenti per via dell'utilizzo del prodotto come indicato nelle istruzioni d'uso (ad esempio, lame, spazzole, cinghie, lampadine, batterie, ecc.).
- La sostituzione di accessori forniti a corredo, come ad esempio punte, lame, fogli abrasivi, dischi di taglio e altri componenti correlati
- I danni accidentali, causati dall'uso improprio, dall'abuso e dalla manipolazione, conservazione e cura inadeguata dell'utensile da parte del proprietario.
- L'uso del prodotto per fini non domestici.
- La modifica o alterazione del prodotto.
- Difetti causati dall'uso di parti e accessori che non siano componenti originali Silverline Tools.
- Installazione difettosa (fatto salvo quando l'installazione viene eseguita da Silverline Tools).
- Riparazioni o alterazioni eseguite da terzi parti che non siano la Silverline Tools o da centri di riparazione autorizzati dalla stessa compagnia.
- Richieste diversi dal diritto alla correzione degli errori con lo strumento denominato in queste condizioni di garanzia non sono coperti dalla garanzia.

Introductie

Hatelijk dank voor de aankoop van dit Silverline-product. Deze handleiding omvat informatie die nodig is voor een veilig en efficiënt gebruik van dit product. Dit product is in het bezit van unieke kenmerken en, zelfs indien u bekend bent met gelijkaardige producten, is het nodig om deze handleiding aandachtig door te lezen om er zeker van te zijn dat u de instructies volledig begrijpt. Zorg ervoor dat alle gebruikers van het product deze handleiding volledig gelezen en begrepen hebben. Bewaar deze instructies bij het product, zodat u deze later nog eens kunt raadplegen.

Beschrijving van de symbolen

Op het typeplaatje van uw product kunnen symbolen voorkomen. Deze vertegenwoordigen belangrijke informatie met betrekking tot het product of instructies met betrekking tot het gebruik ervan.



Draga gehoorbescherming
Draga een veiligheidsbril
Draga een stofmasker
Draga een veiligheidshelm



Draga handschoenen



WAARSCHUWING: Om het risico op letsel te verminderen, moet de gebruiker de handleiding lezen.



Voorzichtig!



Gebruik NIET met persgascilinders!



Giftige dampen of gassen!



Brandgevaar!



Explosiegevaar!



GEEN open vlammen!



NIET roken



Voldoet aan de relevante wetgeving en veiligheidsnormen



Milieubescherming

Pneumatisch gereedschap mag niet met het normale huisvuil worden weggegooid. Indien de mogelijkheid bestaat, dient u het product te recyclen. Vraag de plaatselijke autoriteiten of winkelier om advies betreffende recyclen.

Technische afkortingen

| | |
|-------|----------------------------|
| bar | Metrische eenheid van druk |
| psi | Pond per vierkante inch |
| l/min | Liters per minuut |
| cfm | Kubieke voet per minuut |

Specificaties

| | |
|----------------------------------|--|
| Maximale bedrijfsdruk | 4 bar (58 psi) |
| Werkdruk | 1/4" BSP, geleverd met twee mannelijke snelkoppelingen .0-4 bar (0-58 psi) |
| Luchtinlaat | 1/4" BSP, geleverd met twee mannelijke snelkoppelingen (EN-6 'UK' en EG-4 'Europese' types) voor de luchtleiding |
| Materiaal behuizing spuitpistool | Gegoten aluminium met poedercoating |
| Materiaal verbekker | Aluminium |
| Volume verbekker | 750 ml |
| Soort toevoer | Zuiging |
| Diameter mondstuk | 1,5 mm |
| Vloeistofdebiet | 130-210 ml/min |
| Min. diameters slang | 8 mm (5/16") voor lengte toevoerslang van max. 15 m 9,5 mm (3/8") voor langere toevoerslangen |
| Luchtverbruik | 85-227 l/min (3-8 cfm) |
| Gewicht | 0,62 kg |

In het kader van onze voortgaande productontwikkeling kunnen de specificaties van Silverline-producten zonder voorafgaande kennisgeving worden gewijzigd

Algemene veiligheids waarschuwingen

⚠ WAARSCHUWING: Het niet naleven van alle hiernavolgende instructies kan resulteren in elektrische schokken, brand en/of ernstig letsel.

Bewaar deze voorschriften voor toekomstig gebruik.

⚠ WAARSCHUWING: Dit gereedschap is niet bedoeld voor gebruik door personen (met inbegrip van kinderen) met beperkte fysieke of mentale capaciteiten, of personen die niet voldoende ervaring of kennis bezitten, tenzij ze onder toezicht of indien ze instructies hebben gekregen met betrekking tot het gebruik van het gereedschap door of van een persoon die verantwoordelijk is voor hun veiligheid. Kinderen moeten in de gaten worden gehouden om ervoor te zorgen dat ze niet met het gereedschap spelen.

- Maak uzelf bekend met de toepassingen, beperkingen en gevaren van het gereedschap.
- Houd het product in goede werkende staat en conditie. Neem onmiddellijke actie om beschadigde onderdelen te repareren of vervangen.
- Gebruik alleen aanbevolen onderdelen. Niet-goedgekeurde onderdelen kunnen gevaarlijk zijn en kunnen de garantie ongeldig maken.
- Gebruik het gereedschap alleen voor het beoogde doel.
- Gebruik gepaste veiligheidsuitrusting inclusief oogbescherming, ademhalingsbescherming en beschermende handschoenen.
- Er kan letsel ontstaan als loszittende kleding, sieraden, halskettingen, haar of handschoenen niet uit de buurt van het gereedschap en de accessoires worden gehouden.
- Blijf altijd stevig en in balans staan. Indien toepasselijk, bevestig het werkstuk in een klem of bankschroef.
- Zorg ervoor dat het gereedschap van de luchttoevoer is ontkoppeld voorafgaand aan onderhoud, verwisseling van accessoires en als het niet in gebruik is.
- VERBOD roken of open vlammen in de werkruimte.
- Breng GEEN wijzigingen aan het gereedschap aan. Aanpassingen kunnen de effectiviteit van veiligheidsmaatregelen verminderen en het risico voor gebruikers vergroten.
- Er mag NIET worden geknoeid met en er mogen geen aanpassingen worden aangebracht aan veiligheidskleppen of andere veiligheidsfuncties.
- Gebruik het gereedschap en de accessoires NIET als ze beschadigd zijn. Inspecteer gereedschap en accessoires voorafgaand aan elk gebruik. Gebruik ze niet als ze beschadigingen of overmatige slijtage vertonen.

- m) Gebruik het gereedschap NIET als u vermoed bent of onder invloed van drugs, alcohol of medicatie verkeert.
- n) Perslucht kan ernstig letsel veroorzaken.
- o) Hulpstukken kunnen ernstig letsel veroorzaken. Controleer altijd dat slangen en hulpstukken niet beschadigd zijn of los zitten.
- p) Richt de luchtstroom NIET op uzelf, anderen of dieren.
- q) De maximale luchtdruk vermeld op het gereedschap mag NIET worden overschreden.
- r) Draag pneumatisch gereedschap nooit aan de slang.
- s) Inspecteer gereedschap en accessoires voorafgaand aan elk gebruik. Gebruik ze niet als ze beschadigingen of overmatige slijtage vertonen.
- t) Pneumatisch gereedschap mag alleen worden aangedreven door perslucht op de laagste druk die nodig is voor de taak om lawaai en trilling te voorkomen en slijtage te minimaliseren.
- u) Houd het gereedschap goed vast; wees klaar om normale of plotselinge bewegingen zoals terugslag tegen te gaan. Zorg dat beide handen beschikbaar zijn.
- v) Gebruik nooit zuivere zuurstof of brandbare gassen om pneumatisch gereedschap aan te drijven. Pneumatisch gereedschap is niet ontwikkeld voor deze voedingsbronnen en het gebruik ervan veroorzaakt brand- en ontploffingsgevaar.
- w) Schakel het gereedschap uit als de lucht/stroomtoevoer wordt onderbroken.
- x) Wees u ervan bewust dat pneumatisch gereedschap tijdens gebruik koud kan worden wat van invloed kan zijn op het vasthouden, de bediening en de gevoeligheid voor aan trillingen gerelateerd letsel.

BELANGRIJK: Zelfs indien men dit gereedschap gebruikt zoals voorgeschreven, is het onmogelijk om alle residuele risicofactoren te elimineren. Indien u twijfels hebt met betrekking tot het veilige gebruik van dit gereedschap, gebruik het dan niet

Werkplaats gevaren

- a) Wees bedacht op gladde oppervlakken veroorzaakt door het gebruik van het gereedschap en op struikelgevaar veroorzaakt door de luchtleiding. Misstappen, struikelen en vallen zijn de belangrijkste oorzaken van werkplaatsongelukken.
- b) Voor zover mogelijk mogen doorgangen en doorgangen niet worden geblokkeerd door luchtleidingen of kabels. Neem passende maatregelen om struikelgevaar te verminderen, zoals het plaatsen van waarschuwingsborden en het vastzetten van kabels en luchtleidingen.
- c) Het gereedschap is niet bedoeld voor gebruik in potentieel explosieve atmosferen en is niet geïsoleerd tegen contact met elektrische stroom.

Veiligheid spuitpistool

⚠ WAARSCHUWING: Oplosmiddelen en verf zijn schadelijk en kunnen zelfs giftig zijn. Sommige oplosmiddelen en verf zijn zeer brandbaar. Hanteer deze zorgvuldig en volgens de aanbevelingen van de fabrikant. Berg oplosmiddelen en verf op in dichte, lekrijke containers die van een materiaal zijn gemaakt dat chemische weerstand biedt tegen het specifieke oplosmiddel. Draag altijd geschikte beschermende uitrusting en gooi oplosmiddelen, verf, en vervuilde voorwerpen, weg als speciaal afval volgens de toepasselijke wet- en regelgeving.

⚠ WAARSCHUWING: NIET GEBRUIKEN MET HALOGEENKOOLWATERSTOFFEN. Oplosmiddelen die chemisch gebaseerd zijn op halogeenkoelwaterstof, zoals trichloorethaan en methyleenchloride 1,1,1, kunnen chemische reacties veroorzaken in combinatie met aluminium en verzinkte of thermisch verzinkte componenten, en kunnen derhalve een mogelijk ontploffingsgevaar met zich meebrengen. Raadpleeg altijd de instructies van de fabrikant.

⚠ WAARSCHUWING: Tijdens het spuiten van coatingmaterialen vormen zich gevaarlijke dampen of aerosolen die slecht voor uw gezondheid zijn. Lees alle etiketten en veiligheidsinstructies aandachtig door en volg alle instructies en aanbevelingen. Vraag bij twijfel de leverancier van het materiaal. Gebruik ademhalingsbescherming tijdens het spuiten. De gebruikte ademhalingsuitrusting moet geschikt zijn voor het gebruikte materiaal en aangepast aan het niveau van de dampconcentratie. Als verf wordt gespoten, gebruik ademhalingsuitrusting onafhankelijk van de omgevingsatmosfeer, of uitrusting met filtercombinatie A1/A2-P2. Zorg voor voldoende bescherming van uw huid tijdens alle spuit- en reinigingsprocedures. Draag geschikte beschermende kleding en gebruik geschikte beschermende huidzalf.

⚠ WAARSCHUWING: Spuit GEEN zuren, bijtende oplossingen, verwijderaars en vergelijkbare stoffen.

Productonderdelen

| | |
|-----|----------------------------------|
| 1. | Verfbeker |
| 2. | Deksel met bajonetsluiting |
| 3. | Vloestofkoppeling |
| 4. | Materiaalmondstuk |
| 5. | Luchtmondstuk |
| 6. | Vergrendelingsring luchtmondstuk |
| 7. | Gekartelde afstelschroef |
| 8. | Ophanggat |
| 9. | Gekartelde naaldafstelschroef |
| 10. | Veerzitting luchtklep |
| 11. | Trekker |
| 12. | Handgreep |
| 13. | Snelkoppeling |

Fig. II

| | |
|-----|------------------|
| 14. | Scheidingsfilter |
| 15. | Drukregelaar |
| 16. | Luchtleiding |
| 17. | Spuitpistool |

Gebruiksdoel

Verstuivende aanzuigspuitpistool, aangedreven door gefilterde druklucht uit een compressor, voor het spuiten van verf en coatings met gemiddelde viscositeit.

Niet bedoeld voor commercieel gebruik.

Gebruik de machine enkel voor doeleinden waarvoor het bedoeld is. Elk ander gebruik dan vermeld in deze handleiding wordt beschouwd als een geval van misbruik. De gebruiker, niet de fabrikant, is aansprakelijk voor schade en/of letsel resulterend uit misbruik. De fabrikant is niet aansprakelijk voor eventuele wijzigingen aan het gereedschap, noch voor enige schade als gevolg van dergelijke wijzigingen.

Het uitpakken van uw gereedschap

- Pak uw toestel / gereedschap uit. Inspecteer het en zorg dat u met alle kenmerken en functies vertrouwd raakt.
- Zorg ervoor dat alle onderdelen van het product aanwezig zijn en in goede staat verkeren. Als er onderdelen ontbreken of beschadigd zijn, zorg dan dat deze vervangen worden voor u dit toestel / gereedschap gebruikt.

Voorafgaand aan het gebruik

Aansluiten van de smeerinrichting en snelkoppeling

Opmerking: Dit gereedschap is voorzien van twee verschillende mannelijke luchtsnelkoppelingen (13) (Fig. II):

EQ-4 - gebruikt in Europa

EN-6 - gebruikt in de VK

- Kies de koppeling die past bij het luchtleidingsstelsel dat u gebruikt en installeer deze zoals hieronder beschreven:
- 1. Gebruik PTFE-tape (niet meegeleverd) op de schroefkoppen van de snelkoppeling (13). Dit helpt bij het behoud van een luchtdichte afdichting.

NB: Breng PTFE-tape strak en met de klok mee aan, zodat het niet loslaat als de schroefdraad in het gereedschap wordt geschroefd.

2. Verwijder de beschermingsplug uit de luchtinlaat van de snelkoppeling (indien aangebracht)
3. Schroef met gebruik van een sleutel (niet meegeleverd) de snelkoppeling in de luchtinlaat aan de onderkant van de handgreep (12)
4. Koppel aan de luchtleiding, breng voorzichtig onder druk en voer een lekcontrole uit (bijv. door het spuiten van kleine hoeveelheden zeepwater op de buitenkant van de koppels)
- Luchtleidingen met passende vrouwelijke snelkoppelingen kunnen nu in het gereedschap worden geduwd.

Aanbrengen van de verfбекer

- Breng de verfбекer (1) aan door hem in de vloeistoffkoppeling (3) van het spuitpistool te schroeven. Draai voorzichtig vast aan met een geschikte sleutel (niet meegeleverd)

Aanbevolen luchttoevoer

⚠ **WAARSCHUWING:** Het spuitpistool mag in geen geval worden gebruikt in een persluchtstelsysteem met geïntegreerde oliespuit.

Opmerking: Een fijne spuitafwerking zonder gebruik van een hoogwaardig scheidingsfilter is vrijwel onmogelijk.

- Dit gereedschap moet worden aangesloten op een schone, droge luchttoevoer met waterscheider en filter (fig. II)
- Gebruik een lichtgewicht slang om het gereedschap op de luchtcompressor aan te sluiten. Lucht moet worden aangevoerd via een geschikte luchtslang met een diameter van 8 mm (5/16") en een vrouwelijke 1/4" NPS-aansluiting aan de pistoolzijde. Gebruik voor slanglengtes van meer dan 15 m (50') een slang met een diameter van 9,5 mm (3/8")
- Laat de toevoerdruk niet hoger worden dan het aangegeven maximum (zie 'Specificatie')
- Zorg ervoor dat het water dagelijks uit het luchtsysteem wordt afgevoerd
- Zorg ervoor dat alle onderdelen van het systeem (slangen, koppelingen, enz.) geschikt zijn voor de te gebruiken luchtdruk
- Gebruik geen niet-geleidende slangen om de opbouw van elektrostatische lading te voorkomen

Het instellen van de luchtdruk

- Verstuivende druk moet goed worden ingesteld om rekening te houden met de val in luchtdruk tussen de compressor/regelaar en het spuitpistool
- Gebruik de aanbevolen slangdiameter om drukval te minimaliseren en stel toevoerluchtdruk in volgens 'Specificaties'

BELANGRIJK: Spuit altijd met de laagst mogelijke luchtdruk om te voorkomen dat te veel materiaal wordt gespoten en om zo efficiënt mogelijk te werken.

Verfvoorbereiding

⚠ **WAARSCHUWING:** Zorg ervoor dat het type verf of oplosmiddel dat wordt gebruikt en de viscositeit geschikt zijn voor het materiaal en het type van dit spuitpistool.

- Meng, conditioneer en filter het te spuiten materiaal volgens de aanbevelingen van de fabrikant
- Raadpleeg de richtsnoeren van de fabrikant voor de opslag en verwijdering van bereid materiaal

Het afstellen van het spuitpistool

NB: Maak uzelf bekend met de 'Trekkerbediening' in het onderdeel 'Gebruik' hieronder, voordat u met het afstellen begint.

Vullen van de verfбекer

1. Zorg ervoor dat het spuitpistool is ontkoppeld van de luchttoevoer.
2. Open het deksel met de bajonetssluiting (2)
3. Inspecteer de afdichting aan de binnenkant van het deksel op slijtage en schade
4. Vul de verfбекer (1) tot het vereiste niveau

NB: De maximale vulhoogte is ongeveer 10 mm onder de schouder van de beker

4. Breng het deksel weer op de verfбекer aan. Sluit hem stevig met de hand.
5. Breng het deksel weer op de verfбекer aan en sluit hem stevig met de hand

NB: Het deksel heeft een klein gaatje voor drukregeling en is derhalve niet volledig verzegeld. Zorg ervoor dat er geen materiaal door dit gaatje wordt gemorst. Zorg er altijd voor dat het gaatje schoon en niet geblokkeerd is.

Standaardinstelling

1. Schroef de gekartelde naaldafstelschroef (9) voorzichtig met de klok mee tot hij stopt

⚠ **WAARSCHUWING:** De verfnaald kan gemakkelijk beschadigd raken. Gebruik daarom niet teveel kracht.

2. Schroef de gekartelde patroonafstelschroef (7) voorzichtig met de klok mee tot hij stopt

⚠ **WAARSCHUWING:** Gebruik NIET teveel kracht omdat dit de klepzitting kan beschadigen.

3. Draai de vergrendelingsring (6) van het luchtmondstuk ongeveer een kwartdraai los, zodat het luchtmondstuk (5) kan worden ingesteld

Het afstellen van het materiaaldebiet

1. Koppel het spuitpistool aan de luchttoevoer die is afgesteld zoals vermeld in 'Specificaties'
2. Richt het pistool op een groot stuk karton of vergelijkbaar materiaal
3. Houd het spuitpistool stil en knijp de trekker (11) volledig in

NB: In de standaardinstelling dient er geen materiaal uit te komen.

2. Houd de trekker ingeknepen en draai de gekartelde naaldafstelschroef (9) langzaam tegen de klok in en open de materiaalstroom

5. Vervolg met afstellen tot het materiaal naar wens wordt gespoten

Het afstellen van het spuitpatroon

NB: Stel het materiaaldebiet altijd opnieuw af als de breedte of vorm van de gespoten straal wordt aangepast.

1. Draai de gekartelde patroonafstelschroef (7) langzaam tegen de klok in om het spuitpatroon in te stellen. Draai tot het gewenste spuitpatroon is bereikt.

NB: Door de patroonafstelschroef tegen de klok in te draaien wordt de spreiding vergroot, en met de klok meedraaien resulteert in een smaller, cirkelvormig spuitpatroon.

2. Draai aan het luchtmondstuk (5) om de richting van het spuitpatroon af te stellen (Fig. III).

3. Zodra u het gewenste spuitpatroon hebt bereikt, laat de trekker (11) los en draai de vergrendelingsring (6) van het luchtmondstuk met de hand aan om het luchtmondstuk vast te zetten.

NB: Bij de meeste werkzaamheden moeten de vleugels op het luchtmondstuk horizontaal zijn om een verticaal spuitpatroon te verkrijgen die maximale dekking biedt naarmate het pistool achter- en voorwaarts wordt bewogen parallel aan het oppervlak dat wordt geverfd.

Gebruik

Trekkerbediening

Het mechanisme van de trekker (11) bestaat uit twee stappen:

- Knijp de trekker in tot de eerste stap waardoor de lucht door het pistool gaat stromen
- Knijp de trekker verder in om de verf te spuiten

NB: Het afstellen van de gekartelde naaldafstelschroef (9) bepaalt hoe ver de trekker kan worden ingeknepen.

Spuittechniek

⚠ **WAARSCHUWING:** Houd er rekening mee dat pneumatisch gereedschap restdruk kan vasthouden. Ontlucht het gereedschap nadat de luchttoevoer is afgesloten.

• Voor het bereken van een gladdere gelijkmatige laag moet het materiaal worden voorbereid en verdund in overeenstemming met de richtlijnen van de fabrikant.

• Het pistool moet schoon en op de juiste wijze geladen zijn, het spuitpatroon moet zijn afgesteld en de compressor moet op de juiste druk zijn ingesteld.

• Voer altijd een test met het pistool uit en volg de procedures beschreven in 'Het afstellen van het spuitpistool', om de beste instellingen te bepalen.

• Houd het spuitpistool op ongeveer 200-250 mm afstand van het werkstuk.

• Spuit de randen van het werkstuk eerst. Overlap ongeveer 50% van elke gespoten straal.

• Spuit in een continue, gelijkmatige beweging. Houd uw hand zo stil mogelijk en beweeg de spuit in een rechte baan over het werkstuk (Fig. IV).

• Werk niet in een boogbeweging. Bogen resulteren in een ongelijkmatige afwerking (Fig. V).

• Vermijd intensief zwaaien met het pistool, omdat dit resulteert in een instabiele luchtdoorgang waardoor wolven verstoven gespoten materiaal kunnen vrijkomen.

• Voorafgaand aan het spuiten is het goed om het hele spuitproces te visualiseren. Begin met de minst zichtbare delen en werk naar de delen die gezien worden. Hierdoor bereikt u een gelijkmatige afwerking, kunt u de probleemgebieden van het werkstuk bepalen, en rond punten werken die al bedekt zijn.

• Ontkoppel na gebruik het spuitpistool onmiddellijk van de luchttoevoer.

Onderhoud

⚠ **WAARSCHUWING:** Ontkoppel de machine altijd van de luchtvoevoer voordat u de machine schoonmaakt of enig onderhoud uitvoert.

⚠ **WAARSCHUWING:** Draag bij het uitvoeren van reinigings- en onderhoudswerkzaamheden altijd geschikte beschermende uitrusting inclusief oog- en ademhalingsbescherming evenals handschoenen.

⚠ **WAARSCHUWING:** De meeste oplosmiddelen die voor verftoepassingen worden gebruikt zijn giftig en zeer brandbaar. Volg lokale wet- en regelgeving met betrekking tot het hanteren, de opslag en de weggooien van oplosmiddelen en andere schadelijke en mogelijk gevaarlijke stoffen.

NB: Uw spuitpistool is een hoogwaardig precisie-instrument en moet overeenkomstig worden behandeld en onderhouden om consistente, professionele en gelijkmatige resultaten te verkrijgen.

- De meest voorkomende problemen met spuitpistolen worden veroorzaakt doordat verf in de punt, het mondstuk of de inwendige lucht/vloeistofpassages kan opdrogen
- Reinig het hele spuitpistool grondig na elk project en als het soort gespoten materiaal wordt gewijzigd
- Gebruik voor reiniging altijd hetzelfde oplosmiddel als is gebruikt voor verfverduunning

Algemene reiniging na elk gebruik

⚠ **WAARSCHUWING:** Om te voorkomen dat oplosmiddelen en andere schadelijke stoffen in de atmosfeer terecht komen, is in sommige gebieden reiniging in de open lucht niet toegestaan, en zijn speciale reinigingsprocedures van kracht (bijv. reiniging in speciale gesloten zakken en bakken enz.). Maak uzelf bekend met lokale voorschriften en pas de aanbevolen procedures toe.

1. Verwijder de verf beker (1), schenk het resterende materiaal in een geschikte afgesloten container en reinig het pistool volledig met het toepasselijke oplosmiddel en schone doeken
2. Reinig het mondstuk van het pistool, het deksel en de pakking van de verf beker
3. Schenk een kleine hoeveelheid oplosmiddel in de schone verf beker en breng deze weer op het pistool aan
4. Koppel het pistool aan de luchtvoevoer
5. Richt het pistool op een lege container en spuit het oplosmiddel door het pistool in de container tot het gespoten materiaal geen verf meer bevat
6. Schakel de luchtvoevoer uit en ontkoppel het pistool
7. Maak de verf beker los, schenk resterend oplosmiddel in de afvoerbak en laat alle onderdelen volledig drogen
8. Breng de verf beker opnieuw aan voordat u het spuitpistool opbergt

Speciale reinigingsprocedures voor lucht- en vloeistofmondstukken en naalden

⚠ **WAARSCHUWING:** Alle mondstukken en naalden zijn nauwkeurig geproduceerd. Ze moeten zeer voorzichtig worden gehanteerd. Schade en wijzigingen resulteren in een verminderde prestatie of onnauwkeurig spuitpatroon.

⚠ **WAARSCHUWING:** Naalden zijn scherp. Wees daarom voorzichtig bij het hanteren ervan om verwonding te voorkomen.

1. Raadpleeg het 'Montagediagram', en demonteer het spuitpistool voorzichtig, verwijder het mondstuk en de vloeistofnaald
2. Reinig het pistool door de mondstukken en naald te laten weken in een geschikt oplosmiddel dat eventueel gedroogd materiaal oplost en maak schoon met een geschikte zachte borstel

NB: Laat nooit het spuitpistool als geheel in oplosmiddel weken, omdat hiermee de pakkingen worden beschadigd en de smeermiddelen worden opgelost.

3. Blaas voorzichtig alle onderdelen schoon met gefilterde druklucht

⚠ **WAARSCHUWING:** Steek geen metalen voorwerpen in de gaten van het mondstuk. Als mechanisch reinigen noodzakelijk is, gebruik dan alleen werktuigen van materialen die zachter zijn dan messing, zoals specialistische reinigingsmiddelen voor mondstukken.

Smering

- Hoewel de lucht- en materiaal doorgangen van het spuitpistool geen olie of andere contaminanten mag bevatten, moeten bepaalde onderdelen regelmatig worden gesmeerd
- Breng een dunne laag specialistisch smeermiddel voor spuitpistolen aan op alle pakkingen, laggers en dynamische O-ringen en breng een kleine hoeveelheid vaseline op de veren aan

Opslag

- Berg de machine op een droge en veilige plek, buiten het bereik van kinderen op

Contact

Voor technische ondersteuning of voor reparatieadvies, gelieve contact op te nemen met de hulplijn op (+44) 1935 382 222

Web: www.silverlinetools.com

VK-Adres:

Toolstream Ltd
Boundary Way
Lufton Trading Estate
Yeovil, Somerset
BA22 8HZ, Verenigd Koninkrijk









EU-Adres:

Toolstream B.V.
Holtum-Noordweg 11
Unit 4
6121 RE Born
Nederland

Verwijdering en afvoer

- Pneumatisch gereedschap mag niet met het normale huisvuil worden weggegooid.
- Spuitpistolen kunnen sporen van oplosmiddelen en verfstreken bevatten en moeten overeenkomstig de geldende voorschriften worden weggegooid.
- Overmatig verf, oplosmiddel en reinigingsoplossingen moeten worden weggegooid overeenkomstig de instructies van de fabrikant
- Neem contact op met uw gemeente voor informatie betreft de juiste verwijderwijze van pneumatische machines.

Probleemopsporing

| Probleem | Mogelijke oorzaak | Oplossing |
|--|--|---|
| Spuitpistool spuit niet | Geen luchtdruk | Controleer luchttoevoer |
| | Viscositeit materiaal veel te hoog | Pas viscositeit materiaal aan |
| | Onjuist afgestelde spuit | Volg afstelprocedure om pistool opnieuw af te stellen |
| Pistool spuit met onderbrekingen/sputtert  | Vloeistofniveau te laag | Vul verbeker (1) |
| | Droge of versleten naaldpakkingzitting, lucht loopt de vloeistofdoorgang in | Draai pakking steviger aan, smeren |
| | Lekkend verbekerdeksel of lekkende vloeistofkoppeling (3) | Draai vloeistofkoppeling en bekerdeksel steviger aan; inspecteer afdichting deksel |
| | Verstopping in vloeistofdoorgang | Spoel met oplosmiddel om de verstopping op te lossen |
| | Pakking vloeistofnaald te los en zorgt voor lekkage | Draai pakking steviger aan of vervang de pakking |
| Boogvormig spuitpatroon  | Hoorgaten zitten verstopt | Verwijder verstoppingen van de hoorgaten; week in geschikt oplosmiddel en veeg schoon |
| | Ongelijkmatig vloeistofvolume van hoorgaten veroorzaakt omleiding vloeistof | |
| Spuitpatroon is niet gelijkmatig verdeeld  | Materiaal hoopt op aan de buitenzijde van de vloeistofpunt of het middelste gat of blokkeert een deel van het mondstuk | Verwijder verstopping |
| | Los vloeistofmondstuk | Draai vloeistofmondstuk steviger aan |
| Midden van spuitpatroon te smal  | Verdampende luchtdruk te hoog | Verlaag de luchtdruk |
| | Materiaal te dun | Pas viscositeit materiaal aan |
| Patroon te smal  | Verstuivende luchtdruk te laag | Verhoog de luchtdruk |
| | Materiaal te dik | Pas viscositeit materiaal aan |
| Geen of zeer weinig gespoten verf  | Vloeistofdoorgang verstopt | Verwijder verstoppingen |
| | Luchtgaten in het mondstuk geblokkeerd | |
| | Te kleine vloeistofnaaldslag (Materiaaldebiet te laag) | Vergroot het materiaaldebiet |
| Overmatig gespoten materiaal  | Verdampende luchtdruk te hoog | Verlaag de luchtdruk |
| | Spuitpistool te ver verwijderd van werkkoppervlak | Werk op juiste afstand van het werkstuk |
| | Verkeerde beweging spuitpistool (bogen, te snel) | Beweeg met matige snelheid, parallel aan het werkstuk |
| Droog spuiten  | Verdampende luchtdruk te hoog | Verlaag de luchtdruk |
| | Materiaal niet goed voorbereid | Pas viscositeit aan en filter het materiaal opnieuw |
| | Spuitpistool te ver verwijderd van werkkoppervlak | Werk op juiste afstand van het werkstuk |
| | Te snelle spuitbeweging | Beweeg met matige snelheid |
| | Onjuist afgestelde spuit | Volg afstelprocedure om pistool opnieuw af te stellen |
| Lopers of zakkers  | Materiaaldebiet te hoog | Verlaag materiaaldebiet |
| | Materiaal te dun | Pas viscositeit materiaal aan |
| | Gekantelde pistool | Houd pistool op een rechte hoek ten opzichte van het werkstuk; verbeter spuittechniek |

Indien de hierboven vermelde mogelijke oplossing niet werken, neem dan contact op met een verdeler of met een geautoriseerd Silverline servicecentrum

Silverline Tools garantie

Dit Silverline product komt met 3 jaar garantie.

U hebt recht op 3 jaar garantie als u dit product binnen 30 dagen na aankoop op silverlinetools.com registreert. De garantieperiode gaat in vanaf de aankoopdatum op het ontvangstbewijs.

Uw product registreren

Ga naar: silverlinetools.com, klik op de 'Guarantee Registration' (registratie) knop en voer het volgende in:

- Uw persoonlijke gegevens
- De productinformatie en de aankoopdatum

Het garantiebewijs wordt vervolgens in PDF-formaat aangemaakt. Druk het af en bewaar het bij het product.

Voorwaarden

De garantieperiode gaat in vanaf de aankoopdatum op het ontvangstbewijs.

BEWAAR UW ONTVANGSTBEWIJS OP EEN VEILIGE PLAATS

Als dit product binnen 30 dagen na de aankoopdatum een gebrek vertoont, breng het dan samen met uw ontvangstbewijs naar de winkel waar u het heeft gekocht en beschrijf het gebrek in detail. Het product wordt vervolgens terugbetaald of omgewisseld.

Als dit product na de periode van 30 dagen een gebrek vertoont, stuur het dan naar:

Silverline Tools Service Centre

PO Box 2988

Yeovil

BA21 1WU, VK

Garantie claims moeten binnen de garantieperiode worden ingediend.

Zonder het originele ontvangstbewijs met de aankoopdatum, uw naam, adres en plaats van aankoop kan geen werk aan het product uitgevoerd worden.

Beschrijf het gebrek dat verholpen moet worden in detail.

Bij claims die binnen de garantieperiode worden ingediend, gaat Silverline Tools na of het een materiaal- of een fabrieksfout betreft.

De verzendkosten worden niet vergoed. Bied de artikelen die u terugstuurt voor reparatie in een schone en geborgde staat aan. Verpak ze zorgvuldig om schade en letsel tijdens het vervoer te voorkomen. Ongepaste en onveilige leveringen kunnen worden afgewezen.

Al het werk wordt uitgevoerd door Silverline Tools of een officiële reparatiedienst.

De garantieperiode wordt door herstelling of vervanging van het product niet verlengd.

Defecten waarvan wij beschouwen dat ze onder de garantie vallen, worden verholpen door middel van een kosteloze herstelling van het gereedschap (exclusief verzendingskosten) of een vervanging door een gereedschap in perfecte staat van werking.

De ingehouden gereedschappen of onderdelen die zijn vervangen, worden het eigendom van Silverline Tools.

De herstelling of vervanging van het product onder garantie is bijkomstig aan en heeft geen invloed op uw wettelijke rechten als consument.

Wat is gedekt:

- De reparatie van het product, mits naar tevredenheid van Silverline Tools kan worden vastgesteld dat de gebreken ontstaan zijn tijdens de garantieperiode en het gevolg zijn van materiaal- of fabrieksfouten.
- Voor onderdelen die niet meer verkrijgbaar zijn of die niet meer vervaardigd worden zal Silverline Tools een functionele vervanging uitvoeren.

Wat niet is gedekt:

Silverline Tools geeft geen garantie op herstellingen als gevolg van:

- Normale slijtage veroorzaakt door gebruik in overeenstemming met de handleiding zoals zaagbladen, borstels, riemen, gloeilampen, batterijen enz.
- De vervanging van meegeleverd toebehoren zoals boortjes, zaagbladen, schuurvellen, snijdschrijven en aanverwante producten.
- Toevallige schade, gebreken ten gevolge van nalatig gebruik of verzorging, misbruik, verwaarlozing, achteloze bediening of hantering van het product.
- Gebruik van het product voor andere doeleinden dan normaal huishoudelijk gebruik.
- Alle wijzigingen van het product.
- Gebruik van andere onderdelen en toebehoren dan de originele onderdelen van Silverline Tools.
- Foutieve installatie (behalve wanneer geïnstalleerd door Silverline Tools).
- Herstellingen of wijzigingen die zijn uitgevoerd door anderen dan Silverline Tools of diens officiële reparatiediensten.
- Uitgezonderd het recht op het verhelpen van gebreken van het gereedschap volgens deze garantievoorwaarden worden geen claims gedekt.

Wprowadzenie

Dziękujemy za zakup narzędzia marki Silverline. Zapoznaj się z niniejszymi instrukcjami: zawierają one informacje niezbędne dla bezpiecznej i wydajnej obsługi produktu. Produkt posiada szereg unikalnych funkcji, dlatego też, nawet, jeśli jesteś zaznajomiony z podobnymi produktami, przeczytanie tego podręcznika jest niezbędne w celu pełnego zrozumienia instrukcji obsługi. Upewnij się, że wszyscy użytkownicy narzędzia przeczytali i w pełni zrozumieli instrukcję obsługi. Przechowaj tę instrukcję wraz z produktem do wykorzystania w przyszłości.

Opis symboli

Tabela znamionowa zawiera symbole dotyczące narzędzia. Stanowią one istotne informacje o produkcie lub instrukcje dotyczące jego stosowania.

 Należy nosić środki ochrony słuchu
 Należy nosić okulary ochronne
 Należy nosić środki ochrony dróg oddechowych
 Należy używać kasku ochronnego

 Należy nosić rękawice ochronne

 **OSTRZEŻENIE:** Aby zmniejszyć ryzyko obrażeń, użytkownik musi przeczytać i w pełni zrozumieć instrukcję obsługi

 Uwaga!

 NIE używać w przypadku butli gazowych!

 Toksyczne opary lub gazy

 Ryzyko pożaru!

 Ryzyko wybuchu!

 ZAKAZ rozniecania otwartego ognia!

 ZAKAZ palenia

 Zgodne z odpowiednimi przepisami i normami bezpieczeństwa

 **Ochrona środowiska**
 Nie należy wyrzucać narzędzi wraz z odpadami komunalnymi. Jeśli jest to możliwe, należy przekazać produkt do punktu recyklingu. W celu uzyskania wskazówek dotyczących recyklingu należy skontaktować się z władzami lokalnymi lub sprzedawcą.

Kluczowe skróty techniczne

| | |
|-------|-------------------------------|
| bar | Metryczna jednostka ciśnienia |
| psi | Funt na cal kwadratowy |
| l/min | Litry na minutę |
| cfm | Stopy sześcienne na minutę |

Dane techniczne

| | |
|------------------------------|--|
| Maksymalne ciśnienie robocze | 4 bar (58 psi) |
| Ciśnienie robocze | 0-4 bar (0-58 psi) |
| Wlot powietrza | 1/4" BSP, w zestawie z dwoma wykłóczkami i linii doprowadzania powietrza (typy EN-6 „UK” i EQ-4 „europejskie”) |
| Materiał pistoletu | Malowany proszkowo odlew aluminium |
| Materiał pojemnika na farbę | Aluminium |
| Pojemność pojemnika na farbę | 750 ml |
| Rodzaj pobierania | Ssąc |
| Średnica dyszy | 1,5 mm |
| Wydajność cieczy | 130-210 ml/min |
| Minimalna średnica węża | 8 mm (5/16") dla długości węża zasilającego do 15 m 9,5mm (3/8") dla dłuższych wężów |
| Zużycie powietrza | 85-227 l/min (3-8 cfm) |
| Waga | 0,62 kg |

W wyniku nieprzerwanego procesu rozwojowego produktów, dane techniczne poszczególnych produktów Silverline mogą ulec zmianie bez uprzedniego powiadomienia.

Ogólne instrukcje dotyczące bezpieczeństwa

 **OSTRZEŻENIE:** Nieprzestrzeganie ostrzeżeń i instrukcji może prowadzić do porażenia prądem, pożaru i / lub poważnych obrażeń.

Zachowaj wszystkie instrukcje do wykorzystania w przyszłości.

 **OSTRZEŻENIE:** Urządzenie nie jest przeznaczone do użytkowania przez osoby (w tym dzieci) o ograniczonej sprawności fizycznej lub umysłowej, lub o braku doświadczenia i wiedzy, chyba, że będą one nadzorowane lub zostaną poinstruowane na temat korzystania z urządzenia przez osobę odpowiedzialną za ich bezpieczeństwo. Należy pilnować, aby dzieci nie wykorzystywały urządzenia, jako zabawki.

- Zapoznaj się z zastosowaniami, ograniczeniami i zagrożeniami ze strony narzędzia.
- Utrzymuj produkt w dobrym stanie ogólnym i stanie technicznym. Podejmij natychmiastowe działania w celu naprawy lub wymiany uszkodzonych części.
- Stosować tylko zalecane części. Niezatwierdzone części mogą być niebezpieczne i unieważnić gwarancję.
- Urządzenie może być wykorzystane tylko do zastosowań zgodnych z jego przeznaczeniem.
- Należy nosić odpowiednie wyposażenie ochronne, w tym okulary, maskę i rękawice ochronne zabezpieczające przed wibracjami.
- Jeśli luźna odzież, biżuteria, nakrycia głowy, włosy lub rękawice nie są trzymane z dala od narzędzia i jego akcesoriów, mogą wystąpić obrażenia.
- W każdej chwili zachowaj odpowiednią pozycję i równowagę. W razie potrzeby zabezpiecz obrabiany przedmiot w zacisku lub imadle.
- Należy zawsze się upewnić, że urządzenie jest odłączone od zasilania pneumatycznego przed montażem, bądź zdejmowaniem bitów, bądź innych akcesoriów.
 - NIE wolno palić w pobliżu otwartego ognia w miejscu pracy.
 - NIE wolno modyfikować urządzenia. Wszelkie modyfikacje mogą doprowadzić do zmniejszenia efektywności oraz bezpieczeństwa dla operatora.
 - NIE NALÉŻY manipulować ani regulować zaworów bezpieczeństwa lub innych funkcji bezpieczeństwa.

- l) NIE należy używać narzędzia, bądź akcesoriów, jeśli zostało uszkodzone. Należy zawsze sprawdzić urządzenie i akcesoria przed każdym użyciem. Nie wolno korzystać z produktu, jeśli posiada uszkodzoną, bądź zostało nadmiernie zużyte.
- m) NIE używaj ich, gdy jesteś zmęczony albo pod wpływem narkotyków, alkoholu lub leków.
- n) Powietrze pod ciśnieniem może spowodować poważne obrażenia.
- o) Odcepiny wąż od urządzenia może spowodować poważne obrażenia. Zawsze należy skontrolować wąż pod względem uszkodzeń lub luzu przed przystąpieniem do pracy.
- p) NIE kieruj strumienia powietrza na siebie, innych lub zwierzęta.
- q) NIE WOLNO przekraczać maksymalnego ciśnienia powietrza niż ciśnienie podane na narzędziu.
- r) Nigdy nie należy trzymać narzędzi za wąż ciśnieniowy.
- s) Należy zawsze sprawdzić urządzenie i akcesoria przed każdym użyciem. Nie wolno korzystać z produktu, jeśli posiada uszkodzoną, bądź zostało nadmiernie zużyte.
- t) Narzędzia pneumatyczne powinny być zasilane wyłącznie sprężonym powietrzem o najniższym ciśnieniu wymaganym przez zadanie, aby zredukować hałas i wibracje oraz zminimalizować zużycie.
- u) Należy trzymać narzędzie poprawnie i być przygotowanym na ewentualne gwałtowne ruchy tak, aby przeciwdziałać im. Obsługiwać narzędzie obiema rękami.
- v) Nigdy nie używaj czystego tlenu lub gazów palnych do zasilania narzędzia pneumatycznego. Narzędzia pneumatyczne nie są przeznaczone do tych źródeł zasilania, a ich stosowanie stwarza zagrożenie pożarowe i wybuchowe.
- w) Wylączyc narzędzie w przypadku przerwy w dopływie powietrza/prądu.
- x) Należy pamiętać, że narzędzia pneumatyczne mogą stać się zimne podczas użytkowania, co ma wpływ na przyćmienie, kontrolę i podatność na urazy związane z drganiami.

WAŻNE: Pomimo zastosowania się do następujących instrukcji obsługi narzędzia nie jest możliwe wyeliminowanie wszystkich czynników ryzyka resztkowego. Nie korzystaj z urządzenia w przypadku pojawienia się wątpliwości dotyczących jego bezpiecznego użytkowania.

Zagrożenia w miejscu pracy

- a) Należy być świadomym śliskich powierzchni w miejscu pracy, spowodowanych użyciem narzędzia oraz możliwością potknięcia przez przewód gazowy lub hydrauliczny ulokowany w złym miejscu. Poślizgnięcia, potknięcia i upadki są głównymi przyczynami urazów ciała w miejscu pracy.
- b) Jeśli to możliwe, nie blokuj arterii komunikacyjnych i przebieg przewodów powietrznymi lub kablami. Podejmij odpowiednie środki, aby zmniejszyć ryzyko potknięcia, takie jak ustawienie znaków ostrzegawczych oraz mocowanie kabli i przewodów powietrznych na miejscach.
- c) Nie należy stosować niniejszego urządzenia w przestrzeniach i pomieszczeniach zagrożonych wybuchem lub do mocowania przewodów elektrycznych.

Wskazówki dotyczące bezpieczeństwa pracy z pistoletem lakierniczym

⚠️ OSTRZEŻENIE: Zachowaj szczególną ostrożność, aby uniknąć przed szkodliwymi i toksycznymi pyłami. Niektóre rozpuszczalniki i farby są wyjątkowo łatwopalne. Postępuj ostrożnie, zgodnie z zaleceniami producenta. Rozpuszczalniki i farby należy przechowywać w szczelnie zamkniętych, szczelnych pojemnikach wykonanych z materiału odpornego chemicznie na działanie danego rozpuszczalnika. Należy zawsze nosić odpowiednie wyposażenie ochronne i usuwać rozpuszczalniki i farby, jak również zanieczyszczone przedmioty, jako odpady specjalne, zgodnie z przepisami prawa.

⚠️ OSTRZEŻENIE: NIE STOSOWAĆ Z WĘGLOWODORAMI HALOGENOWYMI. Rozpuszczalniki, które pod względem chemicznym oparte są na chlorowcopochodnych węglowodorów, jak trichloroetan i chlorek metylenu 1,1,1, mogą powodować reakcje chemiczne w połączeniu z aluminium i elementami cynkowanymi lub cynkowanyymi ogniwami, a zatem mogą stanowić potencjalne zagrożenie wybuchem. Należy zawsze odnieść się do instrukcji producenta.

⚠️ OSTRZEŻENIE: Podczas natryskiwania materiałów powłokowych powstają niebezpieczne opary lub aerozole, które są szkodliwe dla zdrowia. Należy uważnie przeczytać wszystkie etykiety i instrukcje bezpieczeństwa oraz przestrzegać wszystkich wskazanych instrukcji i zaleceń. W razie wątpliwości, należy zapytać producenta materiału. Korzystaj z środków ochrony dróg oddechowych podczas rozpylania. Stosowany środki dróg oddechowych muszą być odpowiednie dla używanego materiału i dostosowane do stopnia koncentracji par. Podczas natryskiwania farby stosować sprzęt do oddychania niezależny od atmosfery otoczenia lub sprzęt z kombinacją filtrów A1/A2-P2. Zapewnić wystarczającą ochronę skóry podczas wszystkich procedur natryskiwania i czyszczenia. Nosić odpowiednią odzież ochronną i stosować odpowiednie środki ochronne na skórze.

⚠️ OSTRZEŻENIE: NIE WOLNO rozpylać kwasów, roztworów żrących, zmywaczy i podobnych substancji.

Prezentowanie produktu

| | |
|-----|---|
| 1. | Pojemnik na farbę |
| 2. | Pokrywka z zamknięciem bagnetowym |
| 3. | Złącze na ciecz |
| 4. | Dysza wydmuchiwanego materiału |
| 5. | Dysza powietrzna |
| 6. | Pierścienie blokujące dyszę powietrzną |
| 7. | Radełkowana śruba regulacji wypływu materiału |
| 8. | Otwór do zawieszania |
| 9. | Radełkowana śruba regulacyjna igły |
| 10. | Sprężynowy zawór powietrza |
| 11. | Spust |
| 12. | Uchwyt |
| 13. | Szybkozłącze |

Rys. II

| | |
|-----|----------------------------------|
| 14. | Jednostka filtracyjna separatora |
| 15. | Reduktor ciśnienia |
| 16. | Linia powietrza |
| 17. | Pistolet natryskowy |

Zastosowanie zgodne z przeznaczeniem

Pistolet lakierniczy z dolnym zbiornikiem zasilany filtrowanym sprężonym powietrzem, przeznaczony do rozpylania powłok i farb o średniej lepkości.

Nie jest przeznaczony do użytku komercyjnego.

Urządzenie może być wykorzystane TYLKO do zastosowań zgodnych z jego przeznaczeniem. Jakikolwiek inne użycie niż te wymienione w niniejszej instrukcji, będzie uważane za przypadek nadużycia. Użytkownik, a nie producent, ponosi odpowiedzialność za jakiegokolwiek uszkodzenia lub szkody powstałe w wyniku niepoprawnego użytkowania. Producent nie ponosi odpowiedzialności za jakiegokolwiek modyfikację narzędzia, ani za szkody powstałe w wyniku próby modyfikacji.

Rozpakowanie narzędzia

- Ostrożnie rozpakuj i sprawdź produkt. Zapoznaj się ze wszystkimi mechanizmami i funkcjami.
- Upewnij się, że narzędzie zawiera wszystkie części i są one w dobrym stanie. Jeśli brakuje pewnych części lub są one uszkodzone, należy uzupełnić lub wymienić je przed rozpoczęciem korzystania z narzędzia.

Przygotowanie do eksploatacji

Montaż szybkozłącza

Uwaga: Niniejsze urządzenie jest wyposażone w dwa różne szybkozłącza (13) (rys.): EQ-4 - stosowany w Europie
EN-6 - używany głównie w Wielkiej Brytanii

- Wybrać złącznik kompatybilny z użytym systemem doprowadzania powietrza i zainstalować zgodnie z poniższymi instrukcjami:
1. Nałożyć taśmę PTFE (brak w komplecie) ciasno w prawo na gwint szybkozłącza. Pomoże to w zachowaniu szczelności.

Uwaga: Założyć taśmę PTFE ciasno, w kierunku zgodnym z ruchem wskazówek zegara, dzięki temu taśma nie będzie zginąć podczas przykręcania urządzenia.

2. Wyjmij zatyczkę zabezpieczającą z szybkozłącza wlotu powietrza, (jeśli jest zamontowana)
3. Za pomocą klucza (brak w zestawie) wkręć szybkozłącze do wlotu powietrza znajdującego się w podstawie uchwytu (12)
4. Podłącz do linii sprężonego powietrza, ostrożnie zwiększ ciśnienie i sprawdź szczelność (np. poprzez rozpylenie niewielkiej ilości wody z mydłem na zewnątrz złącza)
- Przewody sprężonego powietrza wyposażone w szybkozłącze zewnętrzne, będą wiskane w naczynie.

Mocowanie pojemnika na farbę

- Przymocuj pojemnik na farbę (1) przykręcając go do złącza na plyn (3) pistoletu. Delikatnie dokręć przy użyciu odpowiedniego klucza (brak w zestawie)

Podłączenie do zasilania pneumatycznego

⚠ OSTRZEŻENIE: W żadnym wypadku pistoletu natryskowego nie można używać w układzie sprężonego powietrza ze zintegrowaną olejkarką.

Uwaga: Używanie dokładnego wykończenia natrysku bez użycia wysokiej jakości filtra separatora jest praktycznie niemożliwe.

- Niniejsze urządzenie powinno być podłączone do czystego i suchego źródła powietrza z separatorem wody oraz filtrem (rys. II)
- Należy używać lekkiego przewodu łączącego narzędzie z kompresorem powietrza. Powietrze powinno być dostarczane przez odpowiedniej długości wąż powietrzny o średnicy 8 mm (5/16") wyposażony w żeńskie złącze 1/4" NPS na końcu pistoletu. W przypadku długości węża powyżej 15 m (50') należy użyć węża o średnicy 9,5 mm (3/8")
- Nie należy pozwolić, aby dostarczane ciśnienie nie przekroczyło maksymalną wartość określoną (patrz "dane techniczne")
- Upewnij się, że woda jest systematycznie opróżniana każdego dnia z systemu
- Upewnij się, że wszystkie elementy systemu (wężę, złącza, etc.) są odpowiednio przystosowane do ciśnienia atmosferycznego
- Nie należy używać rurek nieprzewodzących, aby zapobiec gromadzeniu się ładunku elektrostatycznego

Regulacja sprężonego powietrza

- Ciśnienie atomizacji musi być ustawione prawidłowo, aby uwzględnić spadek ciśnienia powietrza między sprężarką/regulatorem a pistoletem natryskowym
- Użyj zalecanej średnicy węża, aby zminimalizować spadek ciśnienia i wyreguluj ciśnienie powietrza zasilającego zgodnie z "Danymi technicznymi"

WAŻNE: Aby ograniczyć nadmierny oprysk i uzyskać maksymalną wydajność, należy zawsze natryskować przy najniższym możliwym ciśnieniu powietrza rozpylającego.

Przygotowanie farby

Uwaga: Upewnij się, że rodzaj farby, zastosowany rozpuszczalnik i lepkość są odpowiednie dla materiału i typu tego pistoletu.

- Mieszać, kondycjonować i filtrować materiał przeznaczony do natrysku zgodnie z zaleceniami producenta
- Należy zapoznać się z wytycznymi producenta dotyczącymi przechowywania i usuwania przygotowanego materiału.

Napełnianie pojemnika na farbę

1. Upewnij się, że pistolet natryskowy jest odłączony od zasilania powietrzem.
2. Odkręć pokrywę pojemnika na farbę (2).

3. Sprawdź uszczelkę wewnątrz pokrywki pod kątem zużycia i uszkodzeń
4. Napełnij pojemnik na farbę (1) do wymaganego poziomu

Uwaga: Maksymalna wysokość napełnienia wynosi około 10 mm poniżej ramienia kubka

5. Załóż z powrotem pokrywę pojemnika na farbę. Dokręć ręką do oporu.

Uwaga: Pokrywka ma mały otwór do wyrównania ciśnienia i dlatego nie jest całkowicie uszczelniona. Uważaj, aby nie rozlać materiału przez ten otwór. Zawsze upewnij się, że otwór pozostaje czysty i odblokowany.

Regulacja pistoletu natryskowego

Uwaga: Przed przystąpieniem do regulacji należy zapoznać się z sekcją „Działanie wywalania” w sekcji „Obsługa” poniżej.

Ustawienie domyślne

1. Ostrożnie dokręć śrubę radełkową igły (9) zgodnie z ruchem wskazówek zegara, aż się zatrzyma
- ⚠ **OSTRZEŻENIE:** Igła farby może łatwo ulec uszkodzeniu. Uważaj, aby nie użyć zbyt dużej siły.
2. Dokręć radełkową śrubę regulacji wypływu (7) zgodnie z ruchem wskazówek zegara, aż do zatrzymania
- ⚠ **OSTRZEŻENIE:** NIE WOLNO używać zbyt dużej siły, ponieważ może to spowodować uszkodzenie gniazda zaworu.
3. Poluzuj pierścien blokujący dyszę powietrzną (6) o około ćwierć obrotu, aby umożliwić regulację dyszy powietrznej (5)

Regulacja wydajności materiału

1. Podłącz pistolet natryskowy do zasilania pneumatycznego, które zostało wyregulowane zgodnie z „Danymi technicznymi”
2. Skieruj pistolet na duży kawałek kartonu lub podobnego materiału
3. Trzymaj pistolet pewnie i nacisnij spust (11)

Uwaga: W pozycji domyślnej nie powinno być żadnych materiałów wyjściowych.

4. Trzymając spust wciśnięty, powoli przekręć radełkową śrubę regulacyjną igły (9) w kierunku przeciwnym do ruchu wskazówek zegara, aby otworzyć przepływ materiału
5. Dokonuj regulacji, aż zostanie osiągnięta żądana wydajność materiału

Regulacja wzoru natrysku

Uwaga: Podczas zmiany szerokości lub kształtu wiązki natryskowej należy zawsze ponownie regulować wydajność materiału.

1. Powoli obracaj radełkową śrubę regulacji wypływu (7) w kierunku przeciwnym do ruchu wskazówek zegara, aby wyregulować wzór natrysku. Obracać, aż do osiągnięcia żądanego wzoru natrysku.

Uwaga: Obracanie radełkowej śruby regulacji wypływu materiału w kierunku przeciwnym do ruchu wskazówek zegara zwiększa rozrzut, obracanie w prawo prowadzi do węższego, bardziej okrągłego wzoru natrysku.

2. Obróć dyszę powietrzną (5), aby wyregulować orientację wzoru natryskowania (rys. III).
3. Po osiągnięciu żądanego wzoru natryskowania zwolnij spust (11) i dokręć ręcznie pierścien blokujący dyszę powietrzną (6), aby zaizolować dyszę powietrzną.

Uwaga: W większości operacji skrzydełka dyszy powietrza powinny być ustawione poziomo, aby zapewnić pionowy wzór natrysku, który zapewnia maksymalne pokrycie, gdy pistolet jest przesuwany do tyłu i do przodu równoległe do malowanej powierzchni.

Obsługa

Obsługa spustu

Spust (11) posiada 2-stopniowy mechanizm:

- Przy pierwszym stopniu, powietrze przepływa przez pistolet
- Po dalszym wciśnięciu farba zostanie uwolniona

Uwaga: Radełkowa śruba regulacyjna igły (9) określi, jak daleko można wcisnąć spust.

Technika natryskiwania

⚠ OSTRZEŻENIE: Należy pamiętać, iż narzędzie pneumatyczne może posiadać zadawkowe ilości ciśnienia po zakończeniu użycia. Po odcięciu dopływu powietrza należy zawsze spuścić z narzędzia ciśnienie.

- Aby uzyskać gładką, równą powłokę, materiał należy przygotować i rozcieńczyć zgodnie z wytycznymi producenta.
- Pistolet musi być czysty i prawidłowo załadowany, wzór natrysku wyregulowany, a kompresor ustawiony na prawidłowe ciśnienie.
- Zawsze należy wykonać natrysk próbnny i postępować zgodnie z procedurami opisanymi w rozdziale „Regulacja pistoletu”, aby ustalić najlepsze ustawienia.
- Zachowaj odległość pistoletu natryskowego około 200-250 mm od przedmiotu obrabianego.
- Najpierw spryskaj krawędzie przedmiotu obrabianego. Nakładaj około 50% każdej zastosowanej wiązki natryskowej.
- Natryskiwaj ciąglem, równomiernym ruchem. Trzymaj rękę tak stabilnie, jak to możliwe i poruszaj prostym ruchem po obrabianym przedmiocie (patrz rys. IV).
- Nie pracuj w ruchu łukowym. Wyładowanie łukowe prowadzi do nierównego wykończenia (patrz rys. V).
- Unikaj intensywnego falowania, ponieważ spowoduje to niestabilność płaszcza powietrznego, umożliwiając ucieczkę chmur rozpylonego materiału.
- Przed natryskiem dobrą praktyką jest wizualizacja całego procesu natryskiwania. Zaczynaj od najmniej widocznych obszarów i pracuj w kierunku części, które będą widoczne. Zapewni to równe wykończenie, pozwoli zidentyfikować problematyczne obszary obrabianego przedmiotu i obejść miejsca, które mogły już zostać pokryte.
- Po użyciu natychmiast odłącz pistolet natryskowy od dopływu powietrza.

Konserwacja

⚠ **OSTRZEŻENIE:** Należy zawsze odłączyć źródło zasilania pneumatycznego i zwolnić ciśnienie, przed czyszczeniem, bądź przeprowadzeniem konserwacji.

⚠ **OSTRZEŻENIE:** Podczas wykonywania procedur czyszczenia lub konserwacji należy zawsze nosić odpowiedni sprzęt ochronny, w tym ochronę oczu i dróg oddechowych, a także rękawice.

⚠ **OSTRZEŻENIE: OSTRZEŻENIE:** Większość rozpuszczalników używanych do malowania jest toksyczna i wysoce łatwopalna. Przestrzegaj lokalnych przepisów i regulacji dotyczących obsługi, przechowywania i usuwania rozpuszczalników oraz innych szkodliwych i potencjalnie niebezpiecznych substancji.

Uwaga: Twój pistolet natryskowy jest precyzyjnym narzędziem i musi być odpowiednio traktowany i konserwowany, aby osiągnąć spójne, profesjonalnie wyglądające i jednolite rezultaty.

- Najczęstsze problemy z pistoletami natryskowymi są spowodowane pozostawieniem farby do wyschnięcia wewnątrz końcówki, dyszy lub wewnętrznych kanałów powietrza/plynu
- Dokładnie wyczyść cały pistolet natryskowy po każdym projekcie, a także przy zmianie rodzaju natrykiwanego materiału
- Do czyszczenia zawsze używaj tego samego rozpuszczalnika, który został użyty do rozcieńczenia farby

OGólne czynności czyszczące po każdym użyciu

⚠ **OSTRZEŻENIE:** Aby zapobiec przedostawaniu się rozpuszczalników i innych szkodliwych substancji do atmosfery, na niektórych terytoriach nie jest dozwolone czyszczenie rozpuszczalnikiem otwartym i stosowane są specjalne procedury czyszczenia (np. czyszczenie wewnątrz specjalnych zamkniętych worków i pojemników itp.). Zapoznaj się z lokalnymi przepisami i zastosuj zalecane procedury.

1. Wyjmij pojemnik z farbą (1), opróżnij pozostały materiał do odpowiedniego, szczelnego pojemnika i wyczyść dokładnie odpowiednim rozpuszczalnikiem i czystymi szmatkami
2. Wyczyść dyszę pistoletu, pokrywę i uszczelkę pojemnika na farbę
3. Wlej niewielką ilość rozpuszczalnika do czystego pojemnika z farbą i ponownie zamontuj go w pistolecie
4. Podłącz pistolet do źródła powietrza
5. Skieruj pistolet w stronę pustego pojemnika i rozpylaj rozpuszczalnik przez pistolet do pojemnika, aż natrysk nie będzie zawierał farby
6. Wyłącz dopływ powietrza i odłącz pistolet
7. Odcep pojemnik z farbą, opróżnij pozostały rozpuszczalnik do pojemnika na odpady i poczekaj, aż wszystkie elementy dokładnie wyschną
8. Zamontuj ponownie pojemnik na farbę do przechowywania

Specjalne procedury czyszczenia dysz powietrznych oraz końcówek i igieł

⚠ **OSTRZEŻENIE:** Wszystkie dysze i igły są precyzyjnie wykonane. Muszą być traktowane z najwyższą starannością. Uszkodzenia i zmiany spowodują spadek wydajności lub wadliwy natrysk.

⚠ **OSTRZEŻENIE:** Igły mają ostry czubek. Zachowaj ostrożność, aby uniknąć ran kłutych i innych obrażeń.

1. Odnosząc się do „Schematu montażu”, ostrożnie zdemontuj pistolet natryskowy, wyjmij zespół dyszy i igłę plynu
2. Aby wyczyścić, namocz dysze i igłę w odpowiednim rozpuszczalniku, który rozpuszcza wysuszony materiał i wyczyść odpowiednią miękką szmatką

Uwaga: Nigdy nie moczyć całego pistoletu natryskowego w rozpuszczalniku, ponieważ spowoduje to uszkodzenie uszczelnienia i usunięcie smaru

3. Ostrożnie przedmuchaaj wszystkie elementy przefiltrowanym sprężonym powietrzem

⚠ **OSTRZEŻENIE:** Nie wkładać w otwory w dyszach metalowych przyrządów. Jeśli konieczne jest czyszczenie mechaniczne, należy używać wyłącznie narzędzi z materiałów bardziej miękkich niż mosiądz, takich jak specjalistyczne środki pomocnicze do czyszczenia dysz.

Smarowanie

- Choćby kanały powietrzne i materiałowe pistoletu natryskowego muszą pozostać wolne od oleju i innych zanieczyszczeń, niektóre elementy wymagają częstego smarowania
- Lekko nasmaruj wszystkie powierzchnie uszczelniające, uszczelnienia, łożyska i dynamiczne O-ringi specjalistycznym smarem do pistoletów natryskowych i nałóż niewielką ilość wazeliny na sprężyny

Przechowywanie

- Należy przechowywać narzędzie w bezpiecznym, suchym miejscu niedostępnym dla dzieci

Kontakt

W celu uzyskania porady technicznej lub naprawy, skontaktuj się z infolinią pod numerem (+44) 1935 382 222

Strona online: www.silverlinetools.com

Adres (GBR):

Toolstream Ltd.
Boundary Way
Lufton Trading Estate
Yeovil, Somerset
BA22 8HZ, Wielka Brytania







Adres (UE):

Toolstream B.V.
Holtum-Noordweg 11
Unit 4
6121 RE Born
Holandia

Utylizacja

- NIE należy wyrzucać narzędzi pneumatycznych wraz z odpadami komunalnymi
- Pistolety natryskowe mogą zawierać ślady rozpuszczalników i pozostałości farby, dlatego należy je poddać odpowiedniej utylizacji
- Nadmiar farb, rozpuszczalników i roztworów czyszczących należy utylizować zgodnie z instrukcją producenta.
- Skontaktować się z władzami lokalnymi zajmującymi się utylizacją odpadów, aby uzyskać informacje na temat prawidłowego sposobu utylizacji narzędzi pneumatycznych

Rozwiązywanie problemów

| Problem | Możliwa przyczyna | Rozwiązanie |
|--|--|---|
| Pistolet natryskowy nie rozpyla | Brak ciśnienia powietrza | Sprawdź zasilanie pneumatyczne |
| | Zbyt wysoka lepkość materiału | Wyreguluj lepkość materiału |
| | Pistolet natryskowy niepoprawnie wyregulowany | Postępuj zgodnie z procedurą regulacji, aby ponownie ustawić pistolet natryskowy |
| Przerwany/rozpylający natrysk  | Zbyt niski poziom płynu | Uzupełnij pojemnik na farbę |
| | Suche lub zużyte gniazdo uszczelnienia igły; powietrze prześiąka do kanału płynu | Dokręć opakowanie; nasmarować |
| | Nieszczelna pokrywa pojemnika na farbę lub złącze płynu (3) | Dokręć złącze płynu i pokrywę pojemnika na farbę; sprawdź uszczelkę pokrywy |
| | Niedrożność w przepływie płynu | Przełącz rozpuszczalnikiem, aby rozpuścić blokadę |
| | Zbyt luźna igła płynu uszczelniającego, powodująca wyciek | Dokręć lub wymień opakowanie |
| Wzór natysku w kształcie łuku  | Zatkane otwory | Usuń blokadę z otworów; namozyć w odpowiednim rozpuszczalniku i wytrzeć do czysta |
| | Nierówna objętość płynu z otworów powoduje odchylenie płynu | |
| Wzór oprysku nie jest równomierny  | Materiał gromadzi się na zewnętrznej stronie końcówki płynu lub środkowym otworze lub częściowo zatyka otwór dyszy | Usuń blokadę |
| | Luźna dysza cieczy | Przykręć dyszę płynu |
| Środek strumienia jest zbyt wąski  | Zbyt wysokie ciśnienie powietrza atomizującego | Zmniejszyć ciśnienie |
| | Zbyt rzadka ciecz | Wyreguluj lepkość materiału |
| Zbyt mała szerokość wzoru  | Zbyt niskie ciśnienie powietrza atomizującego | Zwiększ ciśnienie powietrza |
| | Zbyt gęsty materiał | Wyreguluj lepkość materiału |
| Brak lub bardzo mała wydajność farby | Zatkany kanał płynu | Usuń blokadę |
| | Zatkane otwory powietrzne w dyszy | |
| | Zbyt mały skok igły płynu (zbyt niski przepływ materiału) | Zwiększyć przepływ materiału |
| Nadmierne rozpylenie | Zbyt wysokie ciśnienie powietrza atomizującego | Zmniejszyć ciśnienie |
| | Pistolet natryskowy zbyt daleko od powierzchni roboczej | Zastosuj odpowiednią odległość od obrabianego przedmiotu |
| | Niewłaściwy ruch pistoletu natryskowego (wyładowanie łukowe, zbyt szybkie) | Poruszaj się w umiarkowanym tempie, równoległe do przedmiotu obrabianego |
| Suchy natrysk | Zbyt wysokie ciśnienie powietrza atomizującego | Zmniejszyć ciśnienie |
| | Materiał niewłaściwie przygotowany | Dostosuj lepkość i ponownie przefiltruj materiał |
| | Pistolet natryskowy zbyt daleko od powierzchni roboczej | Zastosuj odpowiednią odległość od obrabianego przedmiotu |
| | Zbyt szybki ruch pistoletu natryskowego | Poruszaj się w umiarkowanym tempie |
| | Pistolet natryskowy niepoprawnie wyregulowany | Postępuj zgodnie z procedurą regulacji, aby ponownie ustawić pistolet natryskowy |
| Ciekły natrysk  | Zbyt wysoki przepływ materiału | Zmniejsz przepływ materiału |
| | Zbyt rzadka ciecz | Wyreguluj lepkość materiału |
| | Pistolet przechylony pod kątem | Trzymaj pistolet pod kątem prostym do przedmiotu obrabianego; poprawić technikę natysku |

Jeśli powyższe rozwiązania problemów zawiodą, skontaktuj się ze sprzedawcą lub autoryzowanym punktem serwisowym Silverline.

Gwarancja Narzędzi Silverline

Niniejszy produkt Silverline posiada 3 letnią gwarancję.

Aby zakwalifikować się do uzyskania powyższej gwarancji należy zarejestrować niniejszy produkt na stronie www.silverlinetools.com w ciągu 30 dni od daty zakupu. Okres gwarancji rozpoczyna się w dniu zakupu produktu widocznym na paragonie.

Rejestracja zakupionego produktu

Rejestrację produktu można dokonać na stronie www.silverlinetools.com, wybierając przycisk „Rejestracja”. Należy wprowadzić:

- Dane osobowe
- Szczegóły dotyczące produktu oraz informacje dotyczące zakupu

Po wprowadzeniu tych informacji zostanie utworzony certyfikat gwarancji niniejszego produktu, jako dokument w formacie PDF, który należy wydrukować i zachować wraz z dowodem zakupu.

Zasady i warunki

Okres gwarancji zaczyna obowiązywać od daty zakupu detalicznego znajdującej się na paragonie.

PROSIMY O ZACHOWANIE PARAGONU

Jeśli produkt wykáže jakiegokolwiek usterki w ciągu 30 dni od daty zakupu, należy go zwrócić do dystrybutora/sklepu, w którym towar zakupiono, od którego został zakupiony okazując przy tym dowód zakupu.

Jeśli usterka pojawi się po 30 dniach, należy zwrócić produkt do:

Silverline Tools Service Centre
PO Box 2988
Yeovil
BA21 1WU, UK

Roszczenia gwarancyjne należy zgłaszać w okresie gwarancji. Należy dostarczyć dowód zakupu, swoje imię i nazwisko, adres miejsca zakupu przed wykonaniem jakichkolwiek napraw.

Należy podać dokładne dane usterki wymagające naprawy.

Wnioski złożone w okresie gwarancji będą weryfikowane przez Silverline Tools, do ustalenia czy usterki są związane z materiałem lub wyrobem produktu.

Koszty transportu nie zostaną pokryte. Produkt przeznaczony do zwrotu musi być starannie oczyszczony. Należy zapakować produkt prawidłowo i bezpiecznie tak, aby nie został uszkodzony podczas transportu do nas. Możemy odrzucić roszczenia niewłaściwie dostarczonych produktów.

Wszystkie naprawy będą przeprowadzone przez firmę Silverline Tools lub agencje upoważnione do tego.

Naprawa lub wymiana produktu nie przedłuży okresu gwarancyjnego.

Usterki uznane przez nas, jako objęte gwarancją będą poddane naprawie bezpłatnie (bez kosztów transportowych) lub poprzez wymianę na narzędzie pracujące w idealnym stanie.

Narzędzia lub części zamienne, do których wydano zamiennik staną się własnością Silverline Tools.

Naprawa lub wymiana produktu w ramach gwarancji zapewnia korzyści, które są dodatkiem i nie wpływają w żaden sposób na ustawowe prawa konsumenta.

Gwarancja pokrywa:

- Naprawę produktu (w okresie gwarancji), jeśli zostanie on zakwalifikowany zgodnie z wymogami Silverline Tools w związku z usterekami, które wynikły z wad materiałowych lub wad związanych z produkcją.
- Jeżeli jakaś część zastępcza nie jest już dostępna lub wycofana z produkcji, Silverline Tools zastąpi ją funkcjonalnym zamiennikiem.

Czego nie pokrywa gwarancja:

Silverline Tools nie pokrywa napraw powstałych w wyniku:

- Normalnego zużycia spowodowanego przez normalne użytkowanie zgodnie z instrukcją obsługi, np: noże, szczotki, pasy, żarówki akumulatory itp.
- Wymiany dowolnego dołączonego wyposażenia np: noży, wiertel, papieru ściernego, tarcz do cięcia i innych podobnych elementów.
- Przypadkowego uszkodzenia spowodowanego niewłaściwym użytkowaniem lub zaniedbaniem, nieostrożnym działaniem lub niestaranym obchodzeniem się z produktem.
- Stosowania produktu do innych celów.
- Zmiany lub modyfikacji produktu w jakikolwiek sposób.
- Usterek wynikających z wykorzystania części zamiennych i akcesoriów, które nie są oryginalnymi elementami Silverline Tools.
- Niewłaściwej instalacji (z wyjątkiem instalacji przeprowadzonej Silverline Tools).
- Naprawy lub modyfikacji przeprowadzonej przez osoby inne niż z Centrum Usług Silverline Tools lub autoryzowanych punktów serwisowych.
- Roszczeń innych niż związanych z usterekami ujętymi w gwarancji produktu.

Notes:



EN 3 Year Guarantee. Register online within 30 days. Terms and Conditions apply.

FR Garantie de 3 ans. Enregistrez votre produit en ligne dans un délai de 30 jours suivant la date d'achat. Les conditions générales s'appliquent.

DE 3 Jahre Garantie. Innerhalb von 30 Tagen online registrieren. Es gelten die Allgemeinen Geschäftsbedingungen

ES 3 años de garantía. Registre su producto online durante los primeros 30 días. Se aplican términos y condiciones.

IT 3 anni di garanzia. Registra il tuo prodotto on-line entro 30 giorni dall'acquisto. Vengono applicati i termini e le condizioni generali.

NL 3 jaar garantie. Registreer uw product binnen 30 dagen online. Algemene voorwaarden zijn van toepassing

PL 3 Letnia Gwarancja. Zarejestruj się online w ciągu 30 dni. Obowiązują Zasady i Warunki

silverlinetools.com