

 Register online: silverlinetools.com

Version date: 27.06.2023

Universal Drain Plug Key Set 12pc

8 - 17mm

FR Kit de clés universelles pour bouchons de vidange, 12 pcs

DE Universal-Ablassschraubenschlüssel, 12-tlg. Satz

ES Juego de llaves para extraer tapones de cárter, 12 pzas

IT Set universale di chiavi per tappi di scarico 12 p.zi

NL 12-delige universele oliepluggensleutelset

PL Zestaw kluczy do korków spustowych oleju, 12 szt.

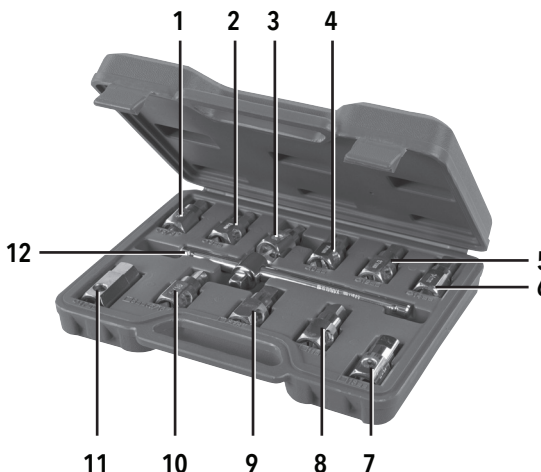

EN

Specification

Dimensions (L x W x H): 230 x 183 x 54mm

Sockets: Hex: 8, 9, 10, 12, 14, 17mm, 3/8"

Square: 8, 11, 13mm, 3/8"

Weight: 1.13kg

As part of our ongoing product development, specifications of Silverline products may alter without notice.

Carefully read and understand this manual and any label attached to the tool before use. Keep these instructions with the product for future reference. Ensure all persons who use this product are fully acquainted with this manual.

Even when used as prescribed it is not possible to eliminate all residual risk factors. Use with caution. If you are at all unsure of the correct and safe manner in which to use this tool, do not attempt to use it.

Introduction

Thank you for purchasing this Silverline product. This manual contains information necessary for safe and effective operation of this product. This product has unique features and, even if you are familiar with similar products, it is necessary to read this manual carefully to ensure you fully understand the instruction. Ensure all users of the product read and fully understand this manual.

Product Familiarisation

1. 3/8" Hex Socket
2. 8mm Hex Socket
3. 9mm Hex Socket
4. 10mm Hex Socket
5. 12mm Hex Socket
6. 14mm Hex Socket
7. 13mm Square Socket
8. 11mm Square Socket
9. 3/8" Square Socket
10. 8mm Square Socket
11. 17mm Hex Socket
12. Sliding T-Bar

General Safety

WARNING: Read all safety warnings and all instructions. Failure to follow the warnings and instructions may result in a serious injury.

WARNING: This tool is not intended for use by persons (including children) with reduced, physical or mental capabilities or lack of experience or knowledge unless they have been given supervision or instruction concerning use of the tool by a person responsible for their safety.

Keep children and bystanders away while operating or using this tool.

Personal safety

- a) Stay alert, watch what you are doing and use common sense when operating or using this tool. Do not operate or use the tool while you are tired or under the influence of drugs, alcohol or medication.
- b) Use personal protective equipment. Always wear eye protection.
- c) Inspect the general condition of the vehicle, checking for any hazards that may interfere with the use of this tool.
- d) DO NOT use damaged equipment.
- e) Identify the correct tool components to be used for the task at hand.

Intended Use

Drain plug key set for the removal or replacement of drain plugs on engines, gearboxes and back axles.

Unpacking Your Tool

- Carefully unpack and inspect your new tool. Familiarise yourself with all its features and functions.
- Ensure that all parts of the tool are present and in good condition. If any parts are missing or damaged, have such parts replaced before attempting to use this tool.

Accessories

- A range of accessories, safety equipment and consumables is available from your Silverline stockist.
- Spare parts can be obtained from toolspareonline.com

Maintenance

Contact
For technical or repair service advice, please contact the helpline on (+44) 1935 382 222

Web: www.silverlinetools.com

UK Address: Toolstream Ltd., Boundary Way, Lufton Trading Estate, Yeovil, Somerset, BA22 8HZ, United Kingdom

EU Address: Toolstream B.V., Holtum-Noordweg 11, Unit 4, 6121 RE Born, The Netherlands

Storage

- Store this tool carefully in a secure, dry place out of the reach of children

Disposal

- Tools may contain traces of tool oil, other lubricants and pollutants. Therefore, tools should not be disposed of with household waste
- Contact your local waste disposal authority for information on the correct way to dispose of this tool

FR

Caractéristiques techniques

Dimensions (L x l x H): 230 x 183 x 54 mm

Doilles : Hexagonales : 8, 9, 10, 12, 14, 17 mm ; 3/8"

Carreées : 8, 11, 13 mm, 3/8"

Poids : 1,13 kg

Du fait de l'évolution constante de nos produits, les caractéristiques des produits Silverline peuvent changer sans notification préalable.

Veuillez lire attentivement et assimiler les informations contenues dans le présent manuel ainsi que toute mention éventuellement apposée sur une étiquette présente sur votre appareil même avant d'entreprendre d'utiliser cet appareil. Veuillez conserver ces instructions et consignes de sécurité pour référence ultérieure. Assurez-vous que toutes les personnes qui utiliseront ce produit aient pris pleinement connaissance des présentes instructions.

Même s'il est utilisé selon l'usage conforme et dans le respect des présentes consignes de sécurité, il est impossible d'éliminer tout facteur de risque. À utiliser en prenant une extrême précaution. Si vous avez un quelconque doute sur la manière d'utiliser cet appareil en toute sécurité, n'entreprenez pas de vous en servir.

Introduction

Nous vous remercions d'avoir choisi cet équipement Silverline. Ces instructions contiennent les informations nécessaires au fonctionnement efficace et sûr de ce produit. Veuillez lire attentivement ce manuel pour vous assurer de tirer pleinement avantage des caractéristiques uniques de votre nouvel équipement. Gardez ce manuel à portée de main et assurez-vous que tous les utilisateurs l'aient lu et bien compris avant toute utilisation.

Descriptif du produit

1. Douille hexagonale 3/8"
2. Douille hexagonale 8 mm
3. Douille hexagonale 9 mm
4. Douille hexagonale 10 mm
5. Douille hexagonale 12 mm
6. Douille hexagonale 14 mm
7. Douille carrée 13 mm
8. Douille carrée 11 mm
9. Douille carrée 3/8"
10. Douille carrée 8 mm
11. Douille hexagonale 17 mm
12. Barre en T coulissante

Consignes générales de sécurité

AVERTISSEMENT : veuillez lire toutes les consignes de sécurité et toutes les instructions dispensées dans le présent manuel. Le non-respect des instructions et consignes de sécurité peut entraîner un risque de décharge électrique, d'incendie et/ou se traduire par des blessures graves.

AVERTISSEMENT : cet appareil n'est pas conçu pour être utilisé par des personnes (enfants y compris) ayant des capacités mentales ou physiques réduites ou manquant d'expérience à moins qu'ils soient supervisés ou qu'une personne responsable de leur sécurité leur donne des instructions concernant l'utilisation de cet appareil.

Éloignez les enfants et toute personne se trouvant à proximité pendant l'utilisation d'un outil électrique.

Sécurité des personnes

- a) Rester vigilant et faire preuve de bon sens lors de la manipulation de l'outil. Ne pas utiliser d'outil électrique en état de fatigue ou sous l'influence de drogues, d'alcool ou de médicaments. Un moment d'inattention pendant l'utilisation d'un outil électrique peut se traduire par des blessures graves.
- b) Porter des équipements de protection. Porter toujours des lunettes de protection. Le port d'équipements de protection tels que des masques à poussière, des chaussures de sécurité antidérapantes, un casque de sécurité ou des protections antibruit, selon le travail à effectuer, réduira le risque de blessures aux personnes.
- c) Vérifiez l'état général du véhicule et inspectez-le à la recherche de tout problème qui pourrait gêner l'utilisation de cet outil ou constituerait un danger.
- d) Un équipement endommagé NE DOIT EN AUCUN CAS être utilisé.
- e) Identifiez l'outil adapté à la tâche à accomplir avant de commencer.

Usage conforme

Kit de clés universelles destinées au retrait ou au remplacement de bouchons de vidange de moteurs, boîtes de vitesses et ponts arrière.

Déballage

- Déballer le produit avec soin. Veillez à retirer tout le matériel d'emballage et familiarisez-vous avec toutes les caractéristiques du produit.
- Si des pièces s'étaient endommagées ou manquantes, faites-les remplacer avant d'utiliser l'appareil.

Accessoires

- Une gamme complète d'accessoires est disponible auprès de votre revendeur Silverline.
- Vous pouvez également commander des pièces de rechange sur toolspareonline.com

Entretien

Contact

Pour tout conseil technique ou réparation, veuillez nous contacter au (+44) 1935 382 222.

Site web : www.silverlinetools.com

Adresse (GB) : Toolstream Ltd., Boundary Way, Lufton Trading Estate, Yeovil, Somerset, BA22 8HZ, Royaume-Uni.

Adresse (UE) : Toolstream B.V., Holtum-Noordweg 11, Unit 4, 6121 RE Born, Pays-Bas.

Rangement

- Rangez cet outil et ses accessoires dans sa sacoche, dans un endroit sûr, sec et hors de portée des enfants.

Recyclage

- Les outils peuvent contenir des traces d'huile, de lubrifiants ou autres polluants, c'est pourquoi ils ne faut pas les jeter avec les ordures ménagères.
- Contactez les autorités locales compétentes en matière de gestion des déchets pour vous informer de la procédure à suivre pour recycler outils et appareils divers.

DE

Technische Daten

Abmessungen (L x H x B): 230 x 183 x 54 mm

Stecknüsse: Sechskant: 8, 9, 10, 12, 14 und 17 mm, 3/8 Zoll

Vierkant: 8, 11 und 13 mm, 3/8 Zoll

Gewicht: 1,13 kg

Aufgrund der fortlaufenden Weiterentwicklung unserer Produkte können sich die technischen Daten von Silverline-Produkten ohne vorherige Ankündigung ändern.

Betreiben Sie das Werkzeug erst, nachdem Sie diese Gebrauchsanweisung und alle am Werkzeug angebrachten Etiketten aufmerksam gelesen und verstanden haben. Bewahren Sie diese Anleitung zusammen mit dem Werkzeug zur späteren Bezugnahme auf. Vergewissern Sie sich, dass alle nutzenden Personen dieses Gerätes die Gebrauchsanweisung vollständig verstanden haben.

Auch wenn dieses Werkzeug wie vorgeschrieben verwendet wird, ist es nicht möglich, sämtliche Restrisiken auszuschließen. Werkzeug stets mit Vorsicht verwenden. Sollten Sie sich bezüglich der sachgemäßen und sicheren Verwendung dieses Werkzeugs nicht vollkommen sicher sein, verwenden Sie es nicht.

Einführung

Vielen Dank, dass Sie sich für dieses Silverline-Werkzeug entschieden haben. Dieses Produkt verfügt über einzigartige Funktionen. Die vorliegende Anleitung enthält wichtige Informationen für das sichere und effektive Arbeiten mit diesem Produkt. Selbst wenn Sie bereits mit ähnlichen Produkten vertraut sind, lesen Sie diese Anleitung bitte sorgfältig durch, um den größtmöglichen Nutzen aus diesem Werkzeug ziehen zu können. Bewahren Sie diese Anleitung griffbereit auf und sorgen Sie dafür, dass alle Benutzer dieses Geräts sie gelesen und verstanden haben.

Werkzeugübersicht

1. 3/8-Zoll-Sechskantnuss
2. 8-mm-Sechskantnuss
3. 9-mm-Sechskantnuss
4. 10-mm-Sechskantnuss
5. 12-mm-Sechskantnuss
6. 14-mm-Sechskantnuss
7. 13-mm-Vierkantnuss
8. 11-mm-Vierkantnuss
9. 3/8-Zoll-Vierkantnuss
10. 8-mm-Vierkantnuss
11. 17-mm-Sechskantnuss
12. Quergriff

Allgemeine Sicherheitshinweise

WARNING! Lesen Sie alle Sicherheitshinweise und Anweisungen. Verstöße können bei der Einhaltung der Sicherheitshinweise und Anweisungen können zu schweren Verletzungen führen.

WARNING! Dieses Werkzeug darf nicht von Personen (wie z.B. Kindern) mit eingeschränkter körperlicher oder geistiger Fähigkeiten oder von Personen ohne Erfahrung im Umgang mit einem solchen Gerät betrieben werden, außer wenn sie von einer für ihre persönliche Sicherheit verantwortlichen Person in der Benutzung unterwiesen worden sind.

Halten Sie Kinder und Umstehende beim Gebrauch dieses Werkzeugs fern.

Persönliche Sicherheit

- a) Bleiben Sie bei der Arbeit mit diesem Werkzeug aufmerksam, handeln Sie umsichtig und lassen Sie gesunden Menschenverstand walten. Benutzen Sie dieses Werkzeug nicht bei Müdigkeit oder wenn Sie unter Drogen-, Alkohol- oder Medikamenteneinfluss stehen.
- b) Verwenden Sie persönliche Schutzausrüstung (PSA). Tragen Sie stets einen Augenschutz.
- c) Überprüfen Sie den Allgemeinzustand des Fahrzeugs und achten Sie dabei insbesondere auf mögliche Gefahren bei Verwendung des Werkzeugs.
- d) Verwenden Sie keine beschädigten Werkzeuge und Teile.
- e) Verwenden Sie stets das für die auszuführende Aufgabe am besten geeignete Einsatzwerkzeug.

Bestimmungsgemäße Verwendung

Steckschlüssel zum Ein- und Ausbauen von Ablassschrauben an Motoren, Getriebem und Hinterachsen.

Auspacken des Werkzeugs

- Packen Sie Ihr Werkzeug vorsichtig aus und überprüfen Sie es. Machen Sie sich vollständig mit all seinen Eigenschaften und Funktionen vertraut.
- Vergewissern Sie sich, dass sämtliche Teile des Werkzeugs vorhanden und in einwandfreiem Zustand sind. Sollten Teile fehlen oder beschädigt sein, lassen Sie diese ersetzen, bevor Sie das Werkzeug verwenden.

Zubehör

- Eine Reihe an Zubehör, Schutzausrüstung und Verschleißteilen ist über Ihren Silverline-Fachhändler erhältlich.
- Ersatzteile können unter toolspareonline.com bezogen werden.

Wartung und Pflege

Kontakt

Informationen zur Reparatur- und Kundendienst erhalten Sie unter der Rufnummer (+44) 1935/382222.

Webseite: silverlinetools.com

GB-Postanschrift: Toolstream Ltd., Boundary Way, Lufton Trading Estate, Yeovil, Somerset, BA22 8HZ, Großbritannien.

EU-Postanschrift: Toolstream B.V., Holtum-Noordweg 11, Unit 4, 6121 RE Born, Niederlande.

Lagerung

- Werkzeug an einem sicheren, trockenen Ort außerhalb der Reichweite von Kindern lagern.

Entsorgung

- Kfz-Werkzeuge können Spuren von Öl, Schmiermitteln und anderen Schadstoffen aufweisen und dürfen daher nicht über den Hausmüll entsorgt werden.
- Wenden Sie sich an die zuständige Entsorgungsbehörde bezüglich der vorschriftsmäßigen Entsorgung dieses Werkzeugs.

