



Register online: silverlinetools.com



Universal Pulley Holder & Fan Clutch Set 11 pce 6 - 16mm

- FR** Kit clé universelle pour poulie d'arbre à came, 11 pcs
DE Universal-Riemenscheibenhalter mit Tauschzapfen, 11-tlg. Satz
ES Llave universal para bloquear árbol de levas, 11 pzas
IT Utensili di bloccaggio, installazione e rimozione della frizione 11 p.zi
NL 11-delige universele poeliehouder en ventilatorset
PL Uniwersalny zestaw do naprawy sprzegła wentylatora i wałka rozrządu, 11 elem.

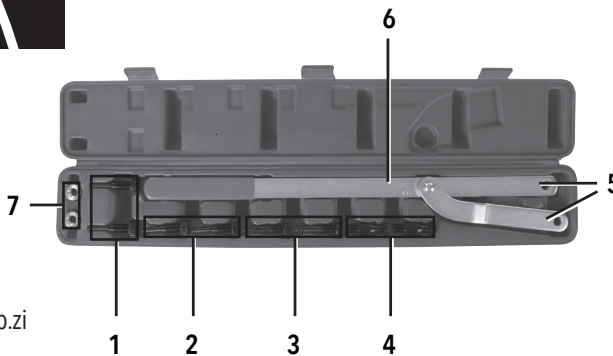

EN Specification
Adaptor Pin Sizes: Ø16, Ø10, Ø8, Ø6mm
Dimensions (L x W x H): 750 x 100 x 57mm
Weight: 2.33kg
 As part of our ongoing product development, specifications of Silverline products may alter without notice.

- Product Familiarisation**
- 6mm Adaptor Pins
 - 8mm Adaptor Pins
 - 10mm Adaptor Pins
 - 16mm Adaptor Pins
 - Adaptor Pin Locating Holes
 - Wrench
 - Adaptor Nuts

Intended Use
 Universal pulley and fan clutch holder set for the removal or installation of the fan clutch, and for rotating or restraining the camshaft pulley on most engines.

Unpacking Your Tool

- Carefully unpack and inspect your new tool. Familiarise yourself with all its features and functions
- Ensure that all parts of the tool are present and in good condition. If any parts are missing or damaged, have such parts replaced before attempting to use this tool

Before Use

- Inspect the general condition of the vehicle, checking for any hazards that may interfere with the use of this tool
- DO NOT use damaged equipment
- Identify the correct tool components to be used for the task at hand

Operation
WARNING: ALWAYS wear eye protection as well as suitable gloves when working with this tool.

- Select the correct sized Adaptor Pins (1-4) to be used.
- Thread the Adaptor Pins through the Adaptor Pin Locating Holes (5) on the Wrench (6)
- Thread the Adaptor Nuts (7) onto the Pins to lock the Pins in place
- Insert tool into gear, pulley or fan clutch to provide a secure lever whilst slackening or tightening the gear, pulley or clutch fan nut or bolt.

Accessories

- A range of accessories, safety equipment and consumables is available from your Silverline stockist
- Spare parts can be obtained from toolspareonline.com

Maintenance

General inspection

- Keep the parts in this kit clean. Use a clean cloth and mild detergent if necessary
- Dirt and dust will cause parts to wear quickly and shorten the service life of the product.

Lubrication

- Lubricate all moving parts at regular intervals with a suitable grease or spray lubricant

Contact
 For technical or repair service advice, please contact the helpline on (+44) 1935 382 222

Web: www.silverlinetools.com

UK Address: Toolstream Ltd., Boundary Way, Lufton Trading Estate, Yeovil, Somerset, BA22 8HZ, United Kingdom

EU Address: Toolstream B.V., Holtum-Noordweg 11, Unit 4, 6121 RE Born, The Netherlands

Storage

- Store this tool carefully in a secure, dry place out of the reach of children

Disposal

- Tools may contain traces of tool oil, other lubricants and pollutants. Therefore, tools should not be disposed of with household waste
- Contact your local waste disposal authority for information on the correct way to dispose of this tool

Introduction

Thank you for purchasing this Silverline product. This manual contains information necessary for safe and effective operation of this product. This product has unique features and, even if you are familiar with similar products, it is necessary to read this manual carefully to ensure you fully understand the instruction. Ensure all users of the product read and fully understand this manual.

General Safety

Carefully read and understand this manual and any label attached to the tool before use. Keep these instructions with the product for future reference. Ensure all persons who use this product are fully acquainted with this manual. Even when used as prescribed it is not possible to eliminate all residual risk factors. Use with caution. If you are at all unsure of the correct and safe manner in which to use this tool, do not attempt to use it.

WARNING: Ensure all workshop practice regulations are adhered to whilst using this tool. Familiarise yourself with this kit before use.

DO NOT use this tool for any purpose other than those described in this manual.

DO NOT use this tool while under the influence of alcohol, drugs or any intoxicating medication or tired.

Ensure that the workpiece is stable and in a well-lit area while working

IMPORTANT: ALWAYS refer to the vehicle manufacturer's specification and instruction for the correct procedure and information for the specific vehicle you are working on. The instruction given in this manual is given as a guide only.

FR Caractéristiques techniques

Taille des broches: Ø16, Ø10, Ø8, Ø6 mm
Dimensions (L x l x H): 750 x 100 x 57 mm
Poids: 2,33 kg
 Du fait de l'évolution constante de nos produits, les caractéristiques des produits Silverline peuvent changer sans notification préalable.

Introduction

Nous vous remercions d'avoir choisi cet équipement GMC. Ces instructions contiennent les informations nécessaires au fonctionnement efficace et sûr de ce produit. Veuillez lire attentivement ce manuel pour vous assurer de tirer pleinement avantage des caractéristiques uniques de votre nouvel équipement. Gardez ce manuel à portée de main et assurez-vous que tous les utilisateurs l'aient lu et bien compris avant toute utilisation.

Consignes générales de sécurité

Veuillez lire attentivement et assimiler les informations contenues dans le présent manuel ainsi que toute mention éventuellement apposée sur une étiquette présente sur votre appareil, même avant d'entreprendre d'utiliser cet appareil. Veuillez conserver ces instructions et consignes de sécurité pour référence ultérieure. Assurez-vous que toutes les personnes qui utilisent ce produit aient pris pleinement connaissance des présentes instructions.

Même s'il est utilisé selon l'usage conforme et dans le respect des présentes consignes de sécurité, il est impossible d'éliminer tout facteur de risque. À utiliser en prenant une extrême précaution. Si vous avez un quelconque doute sur la manière d'utiliser cet appareil en toute sécurité, n'entrez pas de vous en servir.

AVERTISSEMENT: Veillez à vous conformer à toute réglementation en vigueur relative aux bonnes pratiques à observer sur le lieu de travail.

- Familiarisez-vous avec le kit avant d'entreprendre de vous en servir.
- Ce produit doit être utilisé UNIQUEMENT pour l'usage auquel il est destiné.
- Ne pas utiliser cet outil en état de fatigue ou sous l'influence de drogues, d'alcool ou de médicaments.
- Veillez à réaliser votre intervention sous une pièce parfaitement stabilisée et en conditions de bonne luminosité.

IMPORTANT: Référez-vous TOUJOURS aux caractéristiques techniques et aux consignes dispensées par le fabricant spécifiquement relatives au véhicule sur lequel vous intervenez. Les consignes dispensées dans la présente notice d'instructions ne sont données qu'à titre indicatif.

DE Technische Daten

Tauschzapfen: Ø 16, 10, 8 und 6 mm
Abmessungen (L x B x H): 750 x 57 x 100 mm
Gewicht: 2,33 kg
 Aufgrund der fortlaufenden Weiterentwicklung unserer Produkte können sich die technischen Daten von Silverline-Produkten ohne vorherige Ankündigung ändern.

Einführung

Vielen Dank, dass Sie sich für dieses Silverline-Werkzeug entschieden haben. Diese Anleitung enthält wichtige Informationen für das sichere und effektive Arbeiten mit diesem Produkt. Bitte lesen Sie diese Anleitung sorgfältig durch, um den größtmöglichen Nutzen aus dem einzigartigen Design dieses Produkts ziehen zu können. Bewahren Sie diese Anleitung griffbereit auf und sorgen Sie dafür, dass alle Benutzer dieses Geräts sie gelesen und verstanden haben.

Allgemeine Sicherheitshinweise

Betreiben Sie das Werkzeug erst, nachdem Sie diese Gebrauchsanweisung und alle am Werkzeug angebrachten Etiketten aufmerksam gelesen und verstanden haben. Bewahren Sie diese Anleitung zusammen mit dem Werkzeug zur späteren Bezugnahme auf. Vergewissern Sie sich, dass alle Benutzer dieses Gerätes die Gebrauchsanweisung vollständig verstanden haben.

Auch wenn dieses Werkzeug wie vorgeschrieben verwendet wird, ist es nicht möglich, sämtliche Restrisiken auszuschließen. Werkzeug stets mit Vorsicht verwenden. Sollten Sie sich bezüglich der sachgemäßen und sicheren Verwendung dieses Werkzeugs nicht vollkommen sicher sein, verwenden Sie es nicht.

WARNING! Alle in der Werkstat geltenden Vorschriften müssen bei der Arbeit mit diesem Werkzeug beachtet werden.

Machen Sie sich vor Arbeitsbeginn mit der Funktionsweise dieses Werkzeugs vertraut.

Dieses Werkzeug darf nur für die in dieser Bedienungsanleitung genannten Zwecke verwendet werden.

Benutzen Sie dieses Werkzeug nicht bei Müdigkeit oder wenn Sie unter Drogen-, Alkohol- oder Medikamenteneinfluss stehen.

Vergewissern Sie sich, dass das Werkstück stabil gelagert und der Arbeitsbereich gut ausgeleuchtet ist.

ACHTUNG! Richten Sie sich bezüglich der korrekten Vorgehensweise und fahrzeugspezifischer Informationen stets nach den Angaben des Fahrzeugherstellers. Diese Bedienungsanleitung dient lediglich zur Orientierung.



