

# SILVERLINE®

## 12V Lithium Power Bank & Jump Starter 6000mAh 400A

- FR** Batterie externe 12 V et booster de démarrage  
**DE** Externer Lithium-Akku und -Starthilfegerät, 12 V  
**ES** Arrancador de emergencia y cargador portátil 12 V  
**IT** Avviatore e batteria di emergenza in Litio 12 V  
**NL** 12 V Powerbank en jump starter  
**PL** Urządzenie rozruchowe i powerbank - 12 V



Register online: [silverlinetools.com](http://silverlinetools.com)



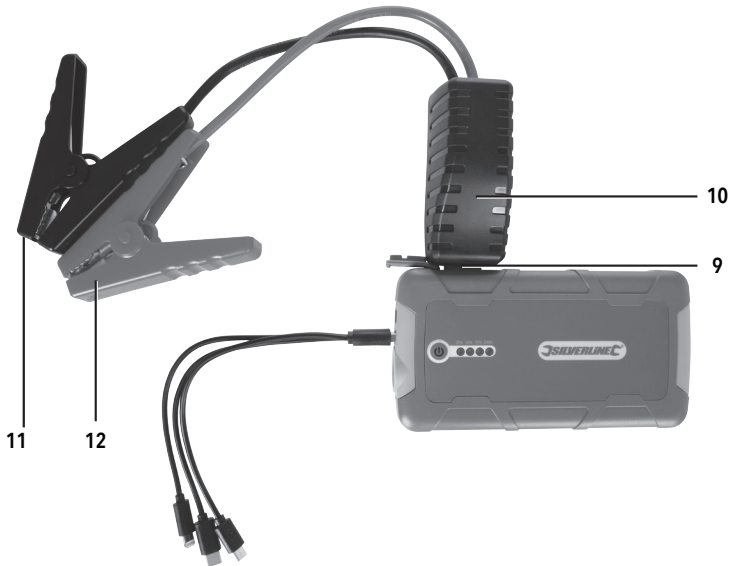
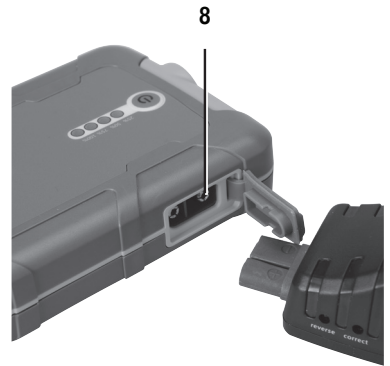
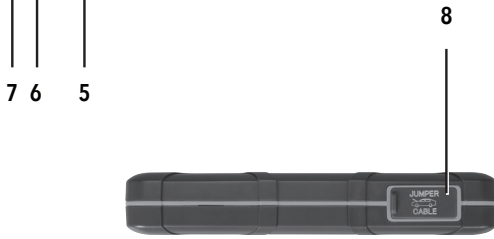

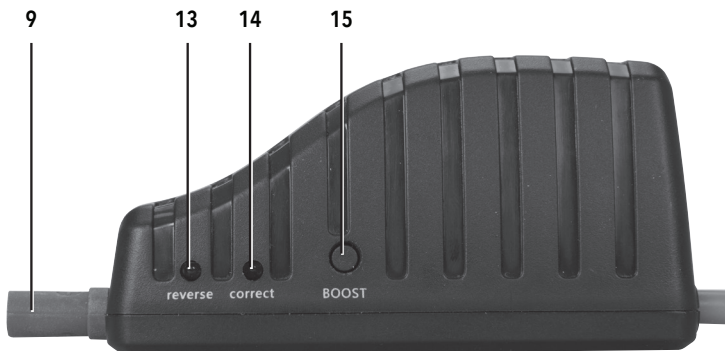

20 19 18



**Fig. I**

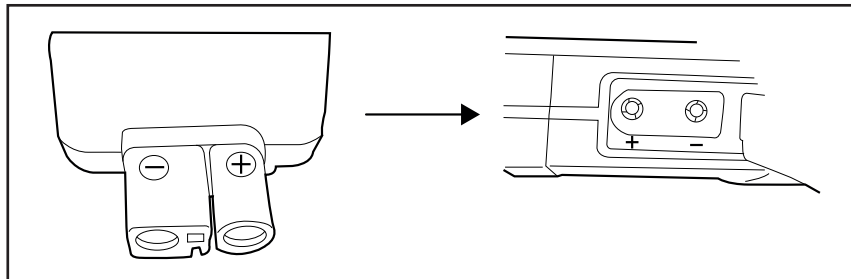

**Fig. II**

**EN: IMPORTANT:** White clamps in Fig. II images represent the red positive clamp

White clamp = (red) positive

Black clamp = (black) negative

**FR: IMPORTANT :** Les pinces blanches (voir Fig. II) représentent la pince positive rouge.

Pince blanche = (rouge) Positif

Pince noire = (noire) Négatif

**DE: WICHTIG:** Die weißen Klemmen in der schwarz/weißen Abb. II repräsentieren die roten Plusklemmen

Weißer Klemme = (rot) positiv

Schwarze Klemme = (Schwarz) negativ

**ES: IMPORTANTE:** Las pinzas de color blanco de la Fig. II representan la pinza con polaridad positiva (rojo).

Pinza blanca = (rojo) positivo

Pinza negra = (negro) negativo

**IT: IMPORTANTE:** I morsetti bianchi in Fig. II rappresentano i morsetti rossi positivi

Morsetti bianchi = (rossi) positivi

Morsetti neri = (neri) negativi

**NL: BELANGRIJK:** Witte klem in Fig. II stemt overeen met de rode positieve klem

Witte klem = (rood) positief

Zwarte klem = (zwart) negatief

**PL: WAŻNE:** Białe zaciski na Rys. II przedstawiają czerwony zacisk dodatni

Biały zacisk = (czerwony) dodatni

Czarny zacisk = (czarny) ujemny

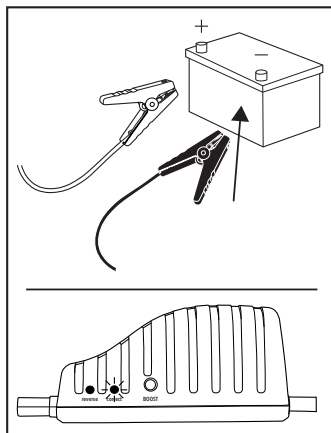

**EN: Solid Green LED**

**FR:** LED verte en permanence

**DE:** Grünes LED leuchtet

**SP:** LED verde fijo

**IT:** Luce a LED verde fissa

**NL:** Continu Groene LED

**PL:** Zielone światło LED

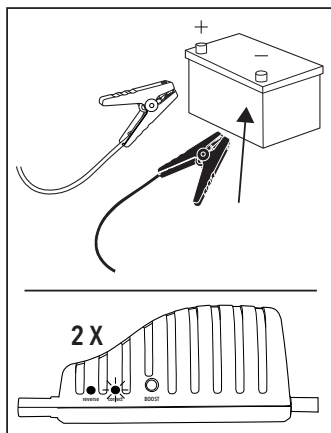

**EN: Green LED blinking and Smart Jump Start Unit beeping**

**FR:** LED verte clignotante et l'appareil émet un signal sonore (bip)

**DE:** Grünes LED blinkt und Signalton des Starthilfegeräts ertönt

**SP:** El LED verde parpadea y el arrancador de emergencia emite un pitido

**IT:** Luce a LED verde intermittente e Dispositivo di protezione intelligente dell'avviatore che emette bip

**NL:** Groene LED knippert en de Smart Jump Start Eenheid biept

**PL:** Migające zielone światło LED, zaś urządzenie rozruchowe wydaje piszcący dźwięk

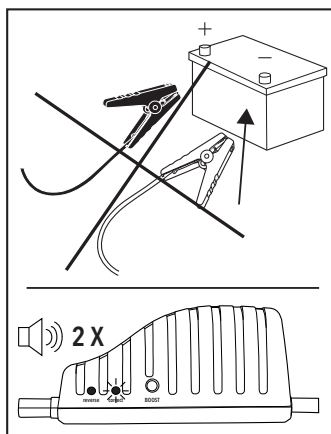

**EN: Solid Red LED and Smart Jump Start Protector Unit beeping**

**FR:** LED rouge en permanence et l'appareil émet un signal sonore (bip)

**DE:** Rotes LED leuchtet und Signalton des Starthilfegeräts ertönt

**SP:** LED rojo fijo y el arrancador de emergencia emite un pitido

**IT:** Luce a LED rossa fissa e Dispositivo di protezione intelligente dell'avviatore che emette bip

**NL:** Continu Rode LED en Smart Jump Start Beschermingseenheid biept  
**Czerwone światło LED**

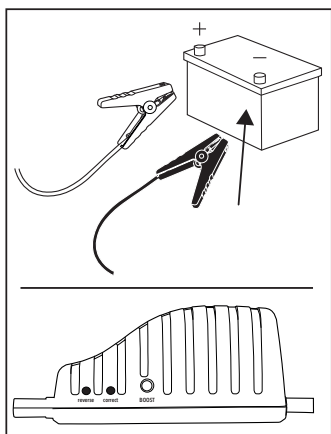

**EN: No LED or beeping**

**FR:** Absence de LED ou de signal sonore

**DE:** Kein Licht und Signalton

**SP:** No LED o pitido

**IT:** Nessuna luce o bip

**NL:** Geen LED en geen biepend geluid

**PL:** Brak światła i piszcącego dźwięki

## EN On product Smart Jump Start Protector Unit quick instructions

**CAUTION!** Read instructions before use

- Do not press the Boost Button before connecting to the vehicle battery
- Before jump start attempt, ensure the vehicle battery voltage is 12V and the Jump Starter battery charge has 3 or more indicator lights
- Check clamps are connected to correct polarity, red clamp to the battery positive (+) and black clamp to the battery negative (-) terminals
- Green and Red LED status:
  1. Solid Green LED ON, attempt to start engine
  2. Blinking Green LED and beeping, press Boost Button then attempt to jump start vehicle within 30s
  3. Solid Red LED ON and beeping, incorrect connection. Check polarity and see manual
  4. No LED or beeping, check connection and press Boost Button. Follow LED steps (1,2 or 3) accordingly. If no change, see manual instructions

## FR Instructions sur produit du dispositif de protection du démarreur

**ATTENTION !** Lire toutes les instructions avant d'utiliser ce produit

- Ne pas appuyer sur le bouton « BOOST » avant d'avoir connecté la batterie du véhicule.
- Avant la première tentative de démarrage, vérifiez que la tension de la batterie du véhicule est de 12 V et que la batterie du booster indique 3 voyants de charge ou plus.
- Vérifiez que les pinces sont connectées selon la polarité correcte, avec la pince rouge sur la borne positive de la batterie (+) et la pince noire sur la borne négative (-).
- Statuts des LED verte et rouge :
  1. LED verte en permanence – Tentative de démarrage.
  2. LED verte clignotante et signal sonore (bip) – Appuyez sur le bouton « BOOST » puis essayer de démarrer le véhicule sous 30 secondes.
  3. LED rouge en permanence et signal sonore (bip) – Connexion incorrecte, vérifiez la polarité (voir manuel).
  4. Absence de LED ou de signal sonore – Vérifiez la connexion puis appuyez sur le bouton « BOOST ». Suivez les étapes LED (1, 2 et 3) en conséquence. S'il n'y a pas de changement, référez-vous au manuel d'instructions.

## DE Anleitung zur Starthilfe-Schutzeinrichtung

**Achtung!** Gefahr! Lesen Sie vor dem Gebrauch die Bedienungsanleitung

- Drücken Sie nicht die "Boost"-Taste, bevor das Gerät an der Kfz-Batterie angeschlossen ist.
- Vergewissern Sie sich vor dem Starthilfeprogang, dass die Fahrzeugbatteriespannung 12 V beträgt und das drei oder mehr Anzeigelampen des Starthilfegeräts leuchten.
- Achten Sie darauf, dass die Klemmen mit der richtigen Polarität angeschlossen sind, die rote Plusklemme muss an die positive Batterieklammer (+) und die schwarze Minusklemme an die negative Batterieklammer (-) angeschlossen werden.
- Grüne und rote LED-Anzeige:
  1. Grüne LED leuchtet durchgehend: Der Überbrückungsvorgang kann beginnen.
  2. Grüne LED blinkt und Signalton ertönt: Drücken Sie die „Boost“-Taste und beginnen Sie innerhalb von 30 Sekunden mit dem Überbrückungsvorgang.
  3. Rote LED leuchtet durchgehend und Signalton ertönt: Falscher Anschluss, überprüfen Sie die Polarität (Bedienungsanleitung folgen).
  4. Keine LED leuchtet und kein Signalton zu hören: Überprüfen Sie den Anschluss und drücken Sie die „Boost“-Taste. Folgen Sie den entsprechenden LED-Schritten (1, 2 oder 3). Sollte sich keine Änderung zeigen, folgen Sie der Bedienungsanleitung.

## ES Instrucciones rápidas para la unidad de protección del arrancador de emergencia

**¡PRECAUCIÓN!** Lea las instrucciones antes de utilizar este producto

- No presione el botón Boost (arranque) antes de conectar la batería del vehículo.
- Antes de intentar arrancar el vehículo, asegúrese de que el voltaje de la batería del vehículo sea de 12 V y que el arrancador de emergencia tenga 3 o más luces indicadoras funcionales.
- Compruebe que las pinzas estén conectadas correctamente, la pinza roja a la batería positiva (+) y pinza negra a los terminales negativos de la batería (-).
- Estado del LED verde y rojo:
  1. LED verde fijo encendido: intento de arranque del motor.
  2. El LED verde parpadeante y pitido: presione el botón Boost e intente arrancar el vehículo dentro de los 30 segundos.
  3. LED rojo fijo encendido y pitido: conexión incorrecta. Revisar polaridad y ver manual.
  4. No hay LED ni pitidos: verifique la conexión y presione el botón Boost. Siga los pasos de LED (1,2 o 3) según requiera. Si no hay cambios, consulte el manual de instrucciones.

## IT Istruzioni veloci sul dispositivo di protezione elettronica intelligente

**ATTENZIONE!** Leggere le istruzioni prima dell'uso

- Non premere il pulsante "Boost" prima di connettere il dispositivo alla batteria del veicolo
- Prima di azionare l'avviatore, assicurarsi che la batteria del veicolo sia di 12 V e che la batteria di emergenza non abbia più di 3 luci indicatrici
- Controllare che i morsetti siano connessi alle polarità corrette: morsetto rosso su polo positivo (+) e morsetto nero su polo negativo (-)
- Luci a LED verdi e rosse:
  1. Luce a LED verde fissa, tentare di avviare il motore
  2. Luce a LED verde intermittente e dispositivo che emette bip, premere il pulsante "Boost" e provare ad avviare il motore entro i successivi 30 secondi
  3. Luce a LED rossa fissa e dispositivo che emette bip, connessione incorrecta. Controllare la polarità e leggere il manuale con attenzione
  4. Nessuna luce e nessuna emissione di bip, controllare la connessione e premere il pulsante "Boost". Tornare poi ai punti 1, 2, o 3 e seguire le istruzioni delle luci LED. Se la situazione non dovesse cambiare, controllare accuratamente il manuale delle istruzioni

## NL Op product Smart Jump Start Beschermingseenheid snelle instructies

**OPGEPAST!** Lees de instructies voorafgaand aan het gebruik

Druk de Boost-knop niet in alvorens de verbinding met de voertuigbatterij tot stand is gebracht

Alvorens te trachten met de Jump Starter te starten, dient u zich ervan te vergewissen dat de spanning van de batterij van het voertuig 12 V bedraagt en dat de Jump Starter 3 of meer indicatorlampjes heeft

Zorg ervoor dat de klemmen met de juiste polariteit verbonden zijn; de rode klem met de positieve (+) pool van de batterij, en de zwarte klem met de negatieve (-) pool van de batterij

Groene en Rode LED-status:

1. Groene LED brandt continu, probeer de motor te starten
2. Knipperende Groene LED en biept, druk de Boost-knop in en probeer het voertuig binnen de 30 s te starten
3. Rode LED brandt continu en biept, verkeerde verbinding. Controleer de polariteit en raadpleeg de handleiding
4. Geen LED en geen biepgeluid, controleer de verbinding en druk de Boost-knop in. Volg LED stappen (1, 2, of 3) dienovereenkomstig. Indien geen wijziging, raadpleeg de instructies in de handleiding

## PL Instrukcja na inteligentnym układzie obwodowym rozrusznika

UWAGA! Przeczytaj instrukcję przed użyciem

- Nie wciśnij przycisku „BOOST” rozruch, przed podłączeniem akumulatora samochodowego
- Przed rozpoczęciem rozruchu upewnij się, że napięcie akumulatora pojazdu wynosi 12 V, zaś bateria rozruchu ma co najmniej 3 lampki kontrolne
- Sprawdź, czy zaciski zostały prawidłowo podłączone, czerwony zacisk do dodatniego terminala akumulatora, zaś czarny zacisk do ujemnego terminala
- Zielony i czerwone status lampki LED:
  1. Zielone światło LED, próba włączenia silnika
  2. Migające zielone światło oraz piszczący dźwięk, wciśnij przycisk „BOOST” rozruch, po czym spróbuj włączyć silnik w ciągu 30 sekund
  3. Czerwone światło LED oraz piszczący dźwięk, świadczą o nieprawidłowym podłączeniu. Sprawdź polaryzację oraz instrukcję obsługi
  4. Żadna z lampek LED się nie zaświeciła, należy sprawdzić połączenie oraz wciśnąć przycisk „BOOST” rozruch. Patrz kroki 1,2 i 3. Jeśli nic się nie zmieniło, wróć do instrukcji obsługi.

## EN Jump starting instructions

1. Before attempting to start 12V vehicle, please make sure at least 3 LED lights are illuminated when pressing the power button
2. Insert the blue connector firmly into the jump start port
3. Connect the RED clamp to the battery Positive (+) and BLACK clamp to the battery Negative (-) terminals, ensuring they have a good connection
4. Start the vehicle. (if below 32°F / 0°C, please allow a few minutes before starting the vehicle) Once started, remove the battery clamps then disconnect the blue connector

Battery capacity: 6000mAh (72Wh)

Voltage: 12V

USB output: 5V 2.1A

Peak output current: 400A

## FR Instructions de démarrage assisté

1. Avant la première tentative de démarrage sur un véhicule 12 V, vérifiez la présence d'au moins 3 voyants LED illuminés lorsque vous appuyez sur le bouton d'alimentation.
2. Insérez le raccord bleu fermement dans le port du booster.
3. Connectez la pince rouge à la borne positive (+) de la batterie et la pince noire à la borne négative (-), puis vérifiez la connexion.
4. Démarrez le véhicule (Si la température extérieure est inférieure à 0°C / 32°F, attendez quelques minutes avant de démarrer le véhicule). Une fois démarré, retirez les pinces de la batterie puis déconnectez le raccord bleu du booster.

Capacité de la batterie : 6 000 mAh (72Wh)

Tension : 12 V

Sortie USB : 5 V, 2,1 A

Courant de crête : 400 A

## DE Anweisungen zur Starthilfe

1. Vergewissern Sie sich vor dem Starthilfeporgang, dass die Fahrzeugbatteriespannung 12 V beträgt und das drei oder mehr Anzeigeluchten des Starthilfegeräts leuchten, wenn der Betriebsschalter gedrückt wird.
2. Stecken Sie den blauen Hochstrom-Anschlussstecker fest in den Starthilfekabelanschluss.
3. Verbinden Sie die ROTE Klemme mit dem Pluspol (+) und die SCHWARZE Klemme mit dem Minuspol (-) der Fahrzeugbatterie, und stellen Sie sicher, dass Sie eine gute Verbindung haben.
4. Starten Sie das Fahrzeug. (Falls die Temperatur unter 0 °C liegt, warten Sie einige Minuten, bevor Sie den Fahrzeugmotor anlassen). Entfernen Sie nach dem Start beide Batterieklemmen und den blauen Hochstrom-Anschlussstecker.

Batteriekapazität: 6000 mAh (72 Wh)

Spannung: 12 V

USB-Anschluss: 5 V, 2,1 A

Spitzenstrom: 400 A

## ES Instrucciones de arranque

1. Antes de intentar arrancar un vehículo de 12 V, asegúrese de que al menos 3 luces LED estén encendidas al presionar el botón de encendido.
2. Introduzca el conector azul en la entrada del arrancador.
3. Conecte la pinza ROJA a los terminales de la batería positivos (+) y la pinza NEGRA a los terminales negativos (-), asegurándose de que estén conectados correctamente.
4. Arranque el vehículo. (Si la temperatura es inferior está a 32 ° F / 0 ° C, espere unos minutos antes de arrancar el vehículo). Una vez arrancado, retire las pinzas de los terminales de la batería y luego desconecte el conector azul.

Capacidad de la batería: 6.000 mAh (72 Wh)

Tensión: 12 V

Salida USB: 5 V, 2,1 A

Corriente de salida de pico: 400 A

## IT Istruzioni dell'avviatore di emergenza

1. Prima di avviare un motore da 12 V, assicurarsi che almeno 3 luci LED siano attive prima di premere il pulsante di avvio
2. Inserire saldamente il connettore blu nell'uscita dell'avviatore di emergenza
3. Connettere il morsetto rosso al polo positivo della batteria (+) e il morsetto nero al polo negativo (-), assicurandosi che ci sia una buona connessione
4. Avviare il veicolo. (Se la temperatura è al di sotto dei 32°F / 0°C, si prega di aspettare qualche minuto prima di avviare il veicolo). Una volta acceso, rimuovere i morsetti dalla batteria e poi scollegare il connettore blu

Capacità della batteria: 6000 mAh (72Wh)

Potenza: 12 V

Porta USB: 5 V 2.1 A

Corrente di picco: 400 A



## NL Instructies om te Jump-starten

1. Alvorens een 12 V voertuig te trachten te starten, gelieve u ervan te vergewissen dat ten minste 3 LEDs branden wanneer de knop wordt ingedrukt
2. Verbind de blauwe connector stevig met de Jump-startpoort
3. Verbind de rode klem met de positieve (+) batterijpool, en de zwarte klem met de negatieve (-) batterijpool, en zorg ervoor dat ze goed verbonden zijn.
4. Start het voertuig, (bij een temperatuur lager dan 0 °C dient u een paar minuten te wachten alvorens het voertuig te starten). Zodra gestart, verwijderd u de batterijklemmen en koppelt u vervolgens de blauwe connector los

Batterijcapaciteit: 6000 mAh (72 Wh)

Spanning: 12 V

USB-uitgang: 5 V ~ 2,1 A

Piek-uitgangsstroom: 400 A

## PL Instrukcja obsługi odpalania samochodu

1. Przed przystąpieniem do odpalania pojazdu 12 V należy upewnić się, że przynajmniej 3 diody LED podświetlają się po naciśnięciu przycisku zasilania
2. Włóż niebieskie złącze w gniazdo urządzenia rozruchowego
3. Podłącz zacisk CZERWONY do dodatniego złącza akumulatora (+) oraz CZARNY zacisk do ujemnego (-) złącza, upewniając się, że przewody zostały poprawnie podłączone
4. Uruchom pojazd. (w przypadku temperatury 32°F / 0°C, prosimy o oczekiwanie kilku minut przed uruchomieniem auta) Po uruchomieniu pojazdu należy najpierw odłączyć niebieskie złącze, a następnie zdjąć zaciski z akumulatora

Pojemność akumulatora: 6000 mAh (72 Wh)

Napięcie: 12V

Napięcie wyjściowe USB: 5V 2,1 A

Prąd szczytowy: 400 A



<b>English .....</b>	<b>12</b>
<b>Français .....</b>	<b>18</b>
<b>Deutsch.....</b>	<b>24</b>
<b>Español.....</b>	<b>30</b>
<b>Italiano .....</b>	<b>36</b>
<b>Nederlands .....</b>	<b>42</b>
<b>Polski .....</b>	<b>48</b>

## Introduction

Thank you for purchasing this Silverline tool. This manual contains information necessary for safe and effective operation of this product. This product has unique features and, even if you are familiar with similar products, it is necessary to read this manual carefully to ensure you fully understand the instructions. Ensure all users of the tool read and fully understand this manual.

## Description of Symbols

The rating plate on your tool may show symbols. These represent important information about the product or instructions on its use.



Wear hearing protection.  
Wear eye protection.  
Wear breathing protection.  
Wear head protection.



Wear hand protection.



Wear protective clothing



Wear protective shoes



Risk of explosion!



Read instruction manual



Environmental Protection  
Waste electrical products and batteries, including Li-Ion batteries, should not be disposed of with household waste. Please recycle where facilities exist. Check with your local authority or retailer for recycling advice.



Risk of fire!



Risk of electrocution!



Hot surfaces - DO NOT touch!



DO NOT use in rain or damp environments!



DO NOT incinerate batteries!



Caution!



Conforms to relevant legislation and safety standards.

## Technical Abbreviations Key

V	Volts
~, a.c.	Alternating current
A, mA	Ampere, milli-Amp
Ah	Amp hours (battery capacity)
Hz	Hertz
d.c.	Direct current
Wh	Watt hours

## Specification

Battery capacity	6000mAh / 72Wh
Charge time	<2 hours
Charger input	5V $\pm$ 2.4A / 9V $\pm$ 2A
Output	12V, jump start, high current 400A / 9V $\pm$ 2A / 5V $\pm$ 2.1A
USB output	5V $\pm$ 2.1A
Starting current	150A (< or = 5 seconds)
Peak current	400A
Max engine size	2.5Ltr petrol
Operating temperature	-20° - 60°C (32° - 104°F)
Battery lifetime cycles	>1000
Battery charge time	Approx 2 hours
Dimensions (L x W x D)	151 x 25 x 81 mm
Weight	300g
LED Power	100 Lumen

As part of our ongoing product development, specifications of Silverline products may alter without notice.

## General Safety

**⚠ WARNING: Read all safety warning and all instructions.** Failure to follow the warnings and instructions may result in electric shock, fire and/or serious injury.

**Save all warnings and instructions for future reference.**

- **Work area safety**
- **Keep work area clean and well lit.** Cluttered or dark areas invite accidents.

### Electrical safety

- **Mains plugs must match the outlet. Never modify the plug in any way. Do not use any adapter plugs with earthed (grounded) devices.** Unmodified plugs and matching outlets will reduce risk of electric shock.
- **Avoid body contact with earthed or grounded surfaces, such as pipes, radiators, ranges and refrigerators.** There is an increased risk of electric shock if your body is earthed or grounded.
- **Do not expose the device to rain or wet conditions.** Water entering the device will increase the risk of electric shock.

### Personal safety

- **Stay alert, watch what you are doing and use common sense when operating this device. Do not use while you are tired or under the influence of drugs, alcohol or medication.** A moment of inattention while operating this device may result in serious personal injury.
- **Use personal protective equipment. Always wear eye protection.** Protective equipment such as dust mask, non-skid safety shoes, hard hat, or hearing protection used for appropriate conditions will reduce personal injuries.

**⚠ WARNING:** This device is not intended for use by persons (including children) with reduced physical or mental capabilities, or lack of experience or knowledge unless they have been given supervision or instruction concerning use of the device by a person responsible for their safety. Children must be supervised to ensure that they do not play with the device.

## Jump Starter Safety

- Do not allow positive and negative lead clamps to make contact. Live clamps that come into contact with each other could result in the leads melting, and/or create a fire hazard
- Do not attempt to jump start any vehicle whose battery is leaking, cracked, or otherwise damaged
- Do not attempt to jump start a vehicle with a frozen battery. Exercise caution when bringing such a battery into a building as there is a possibility the battery could leak when it returns to normal temperature
- Unless the battery in the vehicle is of the 'maintenance-free' type, always check that the electrolyte level is correct before attempting to jump start the vehicle
- Lead-acid batteries emit explosive, flammable gases, particularly during attempts at starting a vehicle. DO NOT SMOKE and do not expose the jump starter or vehicle's battery to any open flames or high temperature surfaces. The lead acid battery in a vehicle is the primary concern for flammable gas
- Only use in well-ventilated areas
- Always wear protective gloves and goggles when handling lead acid batteries
- Always remove all metal jewellery before handling lead acid batteries
- Be aware that loose clothing and long hair could get caught in moving engine parts. When using this product, tie up hair and secure loose clothing
- Wash thoroughly with soap and water if battery acid contacts skin or clothing. If battery acid contacts eyes, wash thoroughly with clean water and seek medical help
- Only use this jump starter in completely dry conditions
- If the Jump Starter becomes swollen during use or when charging, IMMEDIATELY DISCONNECT Jump Starter from the cables or power supply and discontinue use
- If at any time the Jump Starter begins to swell, smoke, or become hot to the touch, IMMEDIATELY DISCONNECT the Jump Starter and discontinue use

## Lithium Polymer & Other Battery Safety

**⚠ WARNING:** Lithium polymer batteries are volatile. If lithium polymer batteries are incorrectly used, stored or charged they can become a fire, burn and/or explosion hazard.

- Keep the battery out of reach of children
- ONLY charge lithium polymer batteries using the charger provided or designed specifically for your product
- Allow batteries to cool for 15 minutes after charging or heavy use. Failure to follow these instructions may cause overheating or fire
- When not in use, batteries should be stored at room temperature (approximately 20°C)
- Ensure that battery contacts cannot accidentally short in storage. Keep batteries clean; foreign objects or dirt may cause a short. Keep away from other metal objects, for example, paper clips, coins, keys, nails and screws
- Under abusive conditions, liquid may be ejected from the battery. This liquid may cause skin irritation or burns. Avoid contact. If contact accidentally occurs, flush with water. If liquid contacts eyes, seek medical help
- DO NOT open, disassemble, crush, heat above 60°C or incinerate. Do not dispose of in fire or similar
- Never allow a metal tool to concurrently touch both the positive and negative cable/clamp ends or battery terminals
- Be sure to have someone close by when you are working with electricity and batteries, particularly lead acid batteries
- If the vehicle battery needs to be removed, always remove the negative/black terminal first, followed by the positive/red terminal. Ensure ALL vehicle electrical accessories are switched OFF before removing the battery
- If working with lead acid batteries, ensure there is water, soap, and bicarbonate of soda readily available, just in case there is any skin contact with battery acid

## Product Familiarisation

1.	Lithium Polymer Battery Pack
2.	LED Power Indicator Lights
3.	Power Button
4.	Quick Charge Input Port
5.	LED Torch
6.	USB Output 5V 2.1A
7.	USB Quick Charge Output
8.	Jump Starter Socket
9.	High Current Connector Plug
10.	Smart Jump Start Protector Unit
11.	Black Negative Clamp
12.	Red Positive Clamp
13.	Red LED
14.	Green LED
15.	Jump Start Protector Boost Button
16.	3-in-1 USB Charging Cable
17.	USB
18.	USB Micro
19.	USB C
20.	Lightning Connector
21.	Storage Case

## Intended Use

Power bank used as a portable, high-current DC jump starter. Power bank is also capable of charging or powering other portable devices via the USB Output 5V 2.1A and USB Quick Charge Output ports, and has an LED torch light with flashing, safety modes, including SOS.

## Unpacking Your Product

- Carefully unpack and inspect your new product. Familiarise yourself with all its features and functions
- Ensure that all parts of the tool are present and in good condition. If any parts are missing or damaged, have such parts replaced before attempting to use this tool

## Before Use

### Charging the Jump Starter

**IMPORTANT:** The Jump Starter should be fully charged before initial use. Always charge the Jump Starter on a hard surface away from combustible materials and do not leave unattended while charging.

- Plug the USB Micro (18) into the Quick Charge Input Port (4) and the USB (17) into any USB output port
- Ensure power supply from a USB output port is ON to charge the Lithium Jump Starter

**Note:** To check the charge state of the Lithium Jump Starter press the Power Button (3) and the LED Power Indicator Lights (2) will illuminate. The number of illuminated LED lights indicates charge level: 0=0%; 1=25%; 2=50%; 3=75%; 4=100%.

**Note:** When charging, the LED Power Indicator Lights will flash sequentially. As charging progresses, the lights illuminate solidly without blinking. The more lights that are illuminated solidly, the higher the charge level. The Lithium Jump Starter is fully charged (100%) when all LED Power Indicator Lights are illuminated solidly without blinking.

**⚠ WARNING:** Should the Lithium Jump Starter begin to beep and stop charging during the charging process, IMMEDIATELY DISCONNECT from the power supply and discontinue use. (Refer to troubleshooting.)

## Operation

**⚠ WARNING:** If at any time the Jump Starter begins to swell, smoke, or become hot to the touch, IMMEDIATELY DISCONNECT the Jump Starter, if connected, from the power supply or vehicle battery and discontinue use.

**Note:** When the lithium polymer power bank's power store becomes too low to supply any charge, the device may beep and shut down. The power bank will require recharging. (See 'Charging the Lithium Jump Starter'.)

## Charging or powering devices using the USB port

- Plug the required connection, USB Micro (18), USB C (19) or Lightning Connector (20) into the device to be charged and the USB (17) into the required port, USB Output 5V 2.1A (6) or the USB Quick Charge Output (7)
- On the Lithium Jump Starter, press the Power Button (3) to begin charging/sending power to the device

**Note:** The LED Power Indicator Lights (2) will illuminate during the charging/powering period to indicate the charge level remaining in the Lithium Jump Starter.

- After charging the device, unplug the 3-in-1 USB Charging Cable (16) from the Lithium Jump Starter
- The Lithium Jump Starter will automatically power OFF after approximately 10 seconds when nothing is connected

## Using the Torch/Strobe/SOS LEDs

- Press and hold the Power Button (3) for approximately 3 seconds to activate Torch mode
- Short press the Power Button to cycle through the other modes in this order: Torch-Strobe-SOS-OFF

To initiate the Torch mode again, repeat step 1.

## Jump starting a 12V vehicle

**⚠ WARNING:** This product is not a vehicle battery charger. Never connect the 3-in-1 USB Charging Cable (16), while connected to a power supply, to the Lithium Jump Starter to supply power to the unit while it is connected to a car battery.

**⚠ WARNING:** Only use in a well-ventilated area.

**IMPORTANT:** Before attempting a jump start, ensure the Lithium Polymer Battery Pack (1) has at least 75% charge. Check by pressing the Power Button (3) to see how many LED Power Indicator Lights (2) illuminate and ensure at least 3 are lit before attempting to jump start the vehicle. (See 'Charging the Lithium Jump Starter'.)

**IMPORTANT:** With any vehicle, there are variables that can affect the effective use of the Lithium Jump Starter. Variables include the condition of the battery, vehicle electronics, engine and ignition system. If the Smart Jump Start Protector Unit (10) prevents the power bank from connecting to and/or starting the vehicle, this is not a fault with the device. The function of the Smart Jump Start Protector Unit is to protect the vehicle and user from damage or harm.

### Notes:

- Always refer to the vehicle's handbook before using this product. If the manufacturer specifies a particular sequence for jump starting, follow the manufacturer's advice
- Follow normal starting procedures with regard to pre-charging glow plugs, etc.
- Do not attempt to use this product on anything other than 12V negative earth vehicle electrical systems
- Do not use on vehicles with a 24V battery and electrical system
- The Lithium Jump Starter works in parallel with the fitted battery to provide increased current capacity
- If the cables of the Lithium Jump Starter are not long enough to reach the positive connector on the battery and a suitable negative connection point, the negative cable can be extended using a cable from a standard jump cable set. Do not extend the length of the positive cable from the jump starter
- This Lithium Jump Starter will only be effective when the vehicle's engine and related systems are functioning normally and the vehicle's battery is in a serviceable but partly discharged state
- Once the Lithium Jump Starter has been used to start a vehicle, it may be necessary to recharge the Lithium Jump Starter before attempting to start another vehicle
- Ensure your battery and charging system is checked if starting is a regular problem
- The size of vehicle the Lithium Jump Starter can start varies depending on the existing charge in the vehicle's battery. A very low charge will limit the size of vehicle the Lithium Jump Starter can start. As an approximate guide the product should support petrol engines up to 2500cc

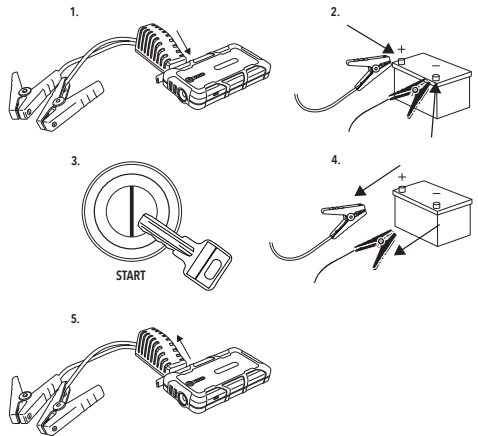

**⚠ WARNING:** There is a potential hazard of explosion if the clamps are not connected in the correct polarity. The Red Positive Clamp (12) must be connected to the positive (+) battery terminal and the Black Negative Clamp (11) must be connected to the negative (-) battery terminal, and both clamps must have a good connection. Reversing the polarity connection (positive to negative) may cause damage to the vehicle, the Lithium Jump Starter and/or create an explosion/sparking hazard.

- Ensure all vehicle electrical accessory systems (headlights, radio, etc.) are switched off
  - Ensure the vehicle is in neutral and the parking brake is applied
  - Establish which vehicle battery terminal is positive and negative. The vehicle's own battery will show '+' and '-' alongside the corresponding battery terminal. The cable attached to the positive terminal may be coloured red or could have a red marking to indicate it is positive. If in doubt of the polarity, consult a vehicle technician
  - If the positive battery terminal is corroded or dirty, clean it with a suitable wire brush to ensure good contact with the jump starter clamp is possible
1. Insert the blue High Current Connector Plug (9) firmly into the Jump Starter Socket (8), ensuring the plug polarity corresponds to the Jump Starter Socket (Fig 1)
  2. Attach the Red Positive Clamp to the battery's positive terminal, ensuring it is secure with a good connection and cannot short against any other metal part of the vehicle
  3. Attach the Black Negative Clamp to the battery's negative terminal, ensuring it is secure with a good connection

**Note:** If the temperature is below 32°F / 0°C, allow a few minutes before attempting to start the vehicle.

**IMPORTANT:** Before cranking the vehicle's ignition, refer to the 'Smart Jump Start Protector Unit' table below to see the battery connection status and whether it is safe to attempt starting the vehicle.

4. Turn the vehicle's ignition to start the vehicle but do not crank the ignition for longer than 5 seconds

**WARNING:** The Lithium Jump Starter is designed for short-term operation only. DO NOT turn the vehicle's ignition key for longer than 5 seconds at a time. Doing so may damage the unit. Allow the Lithium Jump Starter to cool for at least 60 seconds before attempting to start the vehicle again.

**Note:** The protection cables and clamps are fitted with a Smart Jump Start Protector Unit (10), which has a built-in feature that prevents cranking for more than 5 seconds. The unit will then automatically enter a 60 second rest period, as indicated on the unit by the Green LED (14) blinking green LED. Once the Green LED is solid, the next cranking attempt can commence.

**Note:** If the Lithium Jump Starter overheats, the Smart Jump Protector Unit's in-built safety protection feature prevents operation.

5. If the vehicle does not start, wait 60 seconds before trying again

6. Once the vehicle has started, unplug the High Current Connector Plug from the Lithium Polymer Battery Pack (1) then disconnect the Black Negative Clamp (-) followed by the Red Positive Clamp (+) from the battery's terminals

**IMPORTANT:** If the vehicle does not start after 5 consecutive attempts the Smart Jump Start Protector Unit will have to reset. To do this, press the Jump Start Protector Boost Button (15) before the next attempt. (You will have to wait until after the 60 second rest period before pressing the Boost Button.)

Smart Jump Start Protector Unit (Fig. II)		
Green and Red LED Status	Condition Description	Action
Solid Green LED	Cable/clamp polarity correct, the Lithium Jump Starter voltage is above 11V, and vehicle battery is above low limit threshold	Can now attempt to jump start the vehicle
Green LED blinking and Smart Jump Start Protector Unit beeping	Vehicle battery is low	Press Jump Start Protector Boost Button. Wait until Green LED is solid then, within 30 seconds, attempt to jump start the vehicle
Solid Red LED and Smart Jump Start Protector Unit beeping	Connection is incorrect. Cable/clamps are in reverse polarity, a vehicle battery short has been detected, or incorrect Lithium Jump Starter voltage	Do not attempt to jump start the vehicle. Disconnect High Current Connector Plug and remove clamps from the vehicle's battery terminals. Reconnect clamps to the vehicle's battery in correct polarity (see 'Jump starting a 12V vehicle') then connect the High Current Connector Plug to the Lithium Jump Starter <b>Note:</b> The source of this problem must be found and resolved before any more attempts are made to jump start the vehicle using the Lithium Jump Starter
No LEDs or beeping	Vehicle's battery may be damaged	Disconnect High Current Connector Plug and remove clamps from the vehicle's battery terminals. Reconnect in correct polarity to the vehicle's battery terminals and Lithium Jump Starter. If there is no solid Green LED, press the Boost Button.

**⚠ WARNING:** If the Lithium Jump Starter becomes warm to the touch at any time, disconnect the Lithium Jump Starter from the cables then allow to cool fully before re-attempting the next jump start.

## Maintenance

**Note:** The Lithium Jump Starter comes equipped with an internal rechargeable lithium polymer battery. This battery is not consumer replaceable, and must be disposed of when the battery can no longer hold charge. Correct charging practices will prolong the life of the battery.

- Charge the device fully at least once every 3-4 months if not used regularly to maintain the life of the lithium polymer battery

## Cleaning

- Keep your Lithium Jump Starter clean. Always clean dust/particles away
- Use a soft brush or dry cloth to clean the device
- Make sure that the positive and negative lead clamps are kept clean. Dirty electrical contacts will severely impair the performance of this product
- A soft wire brush can be used to clean the clamps
- NEVER use water or alcohol-based cleaners to clean the device

## Storage

- Store fully charged. The unit will hold charge for 6 to 12 months, but should always be charged before the next use after being stored for a long period of time
- Store this tool carefully in a secure, cool, dry place (-10°-30°C / 14°-86°F) out of the reach of children
- If storing in a moving vehicle, ensure that the unit, particularly the Lithium Polymer Battery Pack (1), cannot move around freely

## Disposal

- Always adhere to national regulations when disposing of power tools that are no longer functional and are not viable for repair.
- Do not dispose of power tools or other waste electrical and electronic equipment (WEEE) with household waste
- Contact your local waste disposal authority for information on the correct way to dispose of power tools

## Contact

For technical or repair service advice, please contact the helpline on (+44) 1935 382 222

**Web:** [www.silverlinetools.com](http://www.silverlinetools.com)

### UK Address:

Toolstream Ltd.  
Boundary Way  
Lufton Trading Estate  
Yeovil, Somerset  
BA22 8HZ, United Kingdom

### EU Address:

Toolstream B.V.  
Holtum-Noordweg 11  
Unit 4  
6121 RE Born  
The Netherlands

## Troubleshooting

Problem	Possible cause	Solution
Lithium Jump Starter will not switch OFF when pressing the Power Button (3)	The automatic switch off	Leave the device unplugged from cables and all other devices for approximately 10 seconds, and the unit should switch off automatically
The Lithium Jump Starter will not switch ON when pressing the Power Button	The Lithium Polymer Battery Pack (1) has no charge	Charge the unit from a power supply into the Quick Charge Input Port (4). If after charging the device does not switch on, it may have reached the end of the battery life and will need to be disposed of in accordance with local authorities (see 'Disposal')
During charging, the Lithium Jump Starter stops charging and begins beeping	There is a problem with the charging procedure; the Lithium Polymer Battery Pack has detected a problem	<ol style="list-style-type: none"> <li>1. Press and hold the Power Button for 10–30 seconds to force the continuation of charging and possibly correct the charging issue</li> <li>2. After pressing and holding the Power Button, disconnect the power supply and allow the Lithium Jump Starter to reset</li> <li>3. Reconnect the power supply to the Lithium Jump Starter to see if the unit will charge again normally</li> <li>4. If the unit again discontinues charging and begins beeping, IMMEDIATELY DISCONNECT the power supply and discontinue use. Consult an authorised Silverline technician</li> </ol> <p>Note: After pressing and holding the Power Button during this process, the LED Light (5) will come on, which is normal. After disconnecting the charger, the LED Light may be turned OFF (see 'Using the Torch/Strobe/SOS LEDs') before reconnecting the charger</p>
The Lithium Polymer Battery Pack becomes hot to touch during use/begins to swell	The Lithium Polymer Battery Pack is faulty	IMMEDIATELY DISCONNECT the power supply/cables and discontinue use. Consult an authorised Silverline technician



## Silverline Tools Guarantee

### This Silverline product comes with a 3 year guarantee

Register this product at [www.silverlinetools.com](http://www.silverlinetools.com) within 30 days of purchase in order to qualify for the 3 year guarantee. Guarantee period begins according to the date of purchase on your sales receipt.

### Registering your purchase

Registration is made at [silverlinetools.com](http://silverlinetools.com) by selecting the Guarantee Registration button. You will need to enter:-

- Your personal details
- Details of the product and purchase information

Once this information is entered your guarantee certificate will be created in PDF format for you to print out and keep with your purchase.

## Terms & Conditions

Guarantee period becomes effective from the date of retail purchase as detailed on your sales receipt.

### PLEASE KEEP YOUR SALES RECEIPT

If this product develops a fault within 30 days of purchase, return it to the stockist where it was purchased, with your receipt, stating details of the fault. You will receive a replacement or refund.

If this product develops a fault after the 30-day period, return it to:

**Silverline Tools Service Centre**  
**PO Box 2988**  
**Yeovil**  
**BA21 1WU, UK**

The guarantee claim must be submitted during the guarantee period.

You must provide the original sales receipt indicating the purchase date, your name, address and place of purchase before any work can be carried out.

You must provide precise details of the fault requiring correction.

Claims made within the guarantee period will be verified by Silverline Tools to establish if the deficiencies are related to material or manufacturing of the product.

Carriage will not be refunded. Items for return must be in a suitably clean and safe state for repair, and should be packaged carefully to prevent damage or injury during transportation. We may reject unsuitable or unsafe deliveries.

All work will be carried out by Silverline Tools or its authorised repair agents.

The repair or replacement of the product will not extend the period of guarantee

Defects recognised by us as being covered by the guarantee shall be corrected by means of repair of the tool, free of charge (excluding carriage charges) or by replacement with a tool in perfect working order.

Retained tools, or parts, for which a replacement has been issued, will become the property of Silverline Tools.

The repair or replacement of your product under guarantee provides benefits which are additional to and do not affect your statutory rights as a consumer.

### What is covered:

- The repair of the product, if it can be verified to the satisfaction of Silverline Tools that the deficiencies were due to faulty materials or workmanship within the guarantee period.
- If any part is no longer available or out of manufacture, Silverline Tools will replace it with a functional replacement part.

### What is not covered:

Silverline Tools does not guarantee repairs required as a result of:

- Normal wear and tear caused by use in accordance with the operating instructions e.g. blades, brushes, belts, bulbs, batteries etc.
- The replacement of any provided accessories such as drill bits, blades, sanding sheets, cutting discs and other related items.
- Accidental damage, faults caused by negligent use or care, misuse, neglect, careless operation or handling of the product.
- Use of the product for anything other than normal domestic purposes.
- Change or modification of the product in any way.
- Use of parts and accessories which are not genuine Silverline Tools components.
- Faulty installation (except if installed by Silverline Tools).
- Repairs or alterations carried out by parties other than Silverline Tools or its authorised repair agents.
- Claims other than the right to correction of faults on the tool named in these guarantee conditions are not covered by the guarantee.

### Battery Guarantee

Silverline batteries are guaranteed for 30 days. If a defect occurs on a registered battery during the term of the Battery Guarantee, due to material or manufacturing fault, then Silverline will replace it free of charge. This guarantee does not apply to commercial use nor does it extend to normal wear and tear or damage as a result of accident, abuse or misuse.

## Introduction

Nous vous remercions d'avoir choisi cet équipement Silverline. Ces instructions contiennent les informations nécessaires au fonctionnement efficace et sûr de ce produit. Veuillez lire attentivement ce manuel pour vous assurer de tirer pleinement avantage des caractéristiques uniques de votre nouvel équipement. Gardez ce manuel à portée de main et assurez-vous que tous les utilisateurs l'aient lu et bien compris avant toute utilisation.

## Description des symboles

La plaque signalétique figurant sur votre outil peut présenter des symboles. Ces symboles constituent des informations importantes relatives au produit ou des instructions concernant son utilisation.



Port de protections auditives.  
Port de lunettes de sécurité.  
Port du masque respiratoire.  
Port du casque.



Port de gants.



Port de vêtements de sécurité.



Port de chaussures de sécurité.



Risque d'explosion !



Lire le manuel d'instructions.



Protection de l'environnement  
Les produits électriques usagés et les batteries, ainsi que les batteries au lithium-ion, ne doivent pas être jetés avec les ordures ménagères. Veuillez les recycler dans les centres prévus à cet effet. Pour plus d'informations, veuillez contacter votre municipalité ou point de vente.



Risque d'incendie !



Risque d'électrocution !



Surfaces chaudes : NE PAS TOUCHER !



NE PAS utiliser sous la pluie ou dans un environnement humide !



NE PAS incinérer les batteries !



Attention !



Conforme aux réglementations et aux normes de sécurité pertinentes.

## Abréviations pour les termes techniques

V	Volt
~, a.c.	Courant alternatif
A, mA	Ampère, Milliampère
Ah	Ampères par heure (Capacité de la batterie)
Hz	Hertz
d.c.	Courant continu
Wh	Watt-heure

## Caractéristiques techniques

Capacité de la batterie	..... 6 000 mAh (72 Wh)
Temps de charge	..... < 2 heures
Tension d'entrée	..... 5 V <sub>min</sub> 2,4 A / 9 V <sub>max</sub> 2 A
Tension de sortie	..... 12 V, démarrage assisté, ..... courant haute intensité
	..... 400 A / 9 V <sub>min</sub> 2 A / 5 V <sub>min</sub> 2,1 A
Tension de sortie USB	..... 5 V <sub>min</sub> 2,1 A
Courant de démarrage	..... 150 A (< ou = 5 secondes)
Courant de crête	..... 400 A
Taille max. du moteur	..... Essence 2,5 L
Température de fonctionnement	..... -20° - 60°C (32° - 104°F)
Cycles de la batterie	..... > 1000
Temps de charge de la batterie	..... Approx. 2 heures
Dimensions (L x épaisseur x l)	..... 151 x 25 x 81 mm
Poids	..... 300 g
Puissance LED	..... 100 Lumens

Du fait de l'évolution constante de notre développement produit, les caractéristiques des produits Silverline peuvent changer sans notification préalable.

## Consignes générales de sécurité

**AVERTISSEMENT:** Veuillez lire toutes les consignes de sécurité et toutes les instructions dispensées dans le présent manuel. Le non-respect des instructions et consignes de sécurité peut entraîner un risque de décharge électrique, d'incendie et/ou se traduire par des blessures graves.

**Veillez conserver ces instructions et consignes de sécurité pour toute référence ultérieure.**

### Sécurité sur la zone de travail

• **Maintenir une zone de travail propre et bien éclairée.** Des zones encombrées et mal éclairées sont sources d'accidents.

### Sécurité électrique

- **La prise de l'appareil doit correspondre aux prises du secteur. Ne modifiez jamais la prise en aucune façon. N'utilisez jamais d'adaptateur avec les appareils électriques mis à la terre.** Des prises non modifiées, adaptées aux boîtiers de prise de courant, réduiront les risques de décharge électrique.
- **Éviter le contact corporel avec les surfaces mises à la terre telles que tuyaux, radiateurs, cuisinières et réfrigérateurs.** Le risque de décharge électrique est plus important si votre corps est mis à la terre.
- **Ne pas exposer l'appareil à la pluie ou à l'humidité.** L'infiltration d'eau dans un appareil électrique augmentera le risque de décharge électrique.

### Sécurité des personnes

- **Rester vigilant et faire preuve de bon sens lors de la manipulation de l'appareil. Ne pas utiliser cet appareil lorsque l'on se trouve dans un état de fatigue, ou sous l'influence de drogues, d'alcool ou de médicaments.** Un moment d'inattention pendant l'utilisation de cet appareil peut se traduire par des blessures graves.
- **Porter des équipements de protection. Porter toujours des lunettes de protection.** Le port d'équipements de protection tels que des masques à poussières, des chaussures de sécurité antidérapantes, un casque de sécurité ou des protections antibruit, selon le travail à effectuer, réduira le risque de blessures aux personnes.

**AVERTISSEMENT:** Cet appareil n'est pas conçu pour être utilisé par des personnes (enfants compris) ayant des capacités physiques ou mentales réduites, ou n'ayant pas la connaissance ou l'expérience requise, à moins d'être sous la supervision d'une personne responsable de leur sécurité ou d'avoir reçu les instructions nécessaires. Les enfants ne doivent pas s'approcher et jouer avec cet appareil.

## Consignes de sécurité relatives à l'utilisation d'un démarreur

- Aucune pièce en métal ne doit être en contact avec les bornes de la batterie, les courts-circuits peuvent provoquer des incendies ou des explosions.
- Ne démarrez pas une batterie qui fuit, fêlée ou présentant d'autres dommages.
- Ne tentez pas de charger une batterie gelée. Faites extrêmement attention si une telle batterie est amenée à l'intérieur, car elle risque de fuir en revenant à température normale. Il est d'ailleurs probable que la batterie soit inutilisable et qu'elle nécessite d'être remplacée.
- À moins que la batterie ne soit du type « sans entretien », vérifiez toujours que le niveau d'électrolyte soit correct avant de démarrer un véhicule.
- Sachez que les batteries au plomb émettent des gaz inflammables et explosifs, particulièrement lors de tentatives de démarrage d'un véhicule, c'est-à-dire lorsque la batterie est sous une charge de travail importante. Dans ces conditions, NE PAS FUMER, ni exposer le chargeur à des sources de chaleur ou des flammes. Les batteries au plomb des véhicules sont la principale source de gaz inflammables.
- À n'utiliser que dans un espace bien ventilé.
- Portez toujours des gants de protection et des lunettes lors de la manipulation de batteries au plomb.
- Enlevez toujours vos bijoux en métal avant de manipuler des batteries au plomb.
- Notez que des vêtements amples, des cheveux longs etc., peuvent être pris dans les pièces du moteur lors de l'utilisation de ce produit. Attachez vos cheveux et ne laissez aucun vêtement lâche.
- Si l'acide de la batterie entre en contact avec la peau ou les vêtements, rincez abondamment à l'eau et au savon. Si l'acide de la batterie entre en contact avec les yeux, rincez abondamment à l'eau propre et contactez l'avis d'un médecin.
- Utilisez uniquement ce démarreur dans un environnement complètement sec.
- Si vous observez que le booster de démarrage a gonflé durant l'utilisation ou durant sa recharge, DÉBRANCHEZ-LE IMMÉDIATEMENT et ne l'utilisez plus.
- Si à tout moment votre démarreur commence à gonfler, à chauffer ou à dégager de la fumée, DÉBRANCHEZ-LE IMMÉDIATEMENT et ne l'utilisez plus.

## Consignes de sécurité relatives à l'utilisation de batteries au lithium-polymère et autres batteries

**AVERTISSEMENT:** Les batteries au lithium-polymère, si utilisées, rangées ou chargées incorrectement, constituent un risque d'incendie, de brûlures voire d'explosion.

- Gardez les batteries hors de portée des enfants.
- Rechargez les batteries au lithium-polymère UNIQUEMENT avec le chargeur fourni avec ou conçu spécifiquement pour votre produit.
- Laissez les batteries refroidir 15 minutes après toute recharge ou utilisation prolongée. Le non-respect de ces consignes peut entraîner la surchauffe de l'appareil voire un incendie.
- Lorsqu'elles ne sont pas utilisées, les batteries doivent être rangées dans un endroit sec, proche de la température ambiante (approx. 20 °C).
- Assurez-vous que les batteries ne peuvent pas se court-circuiter accidentellement pendant la période de rangement. Gardez les batteries propres ; les corps étrangers ou la saleté peuvent causer un court-circuit. Gardez à l'écart de tout objet métallique, par exemple trombones, pièces, clés, clous et vis.
- En cas d'usage abusif, du liquide peut s'échapper des batteries. Ce liquide peut causer des irritations de la peau. Évitez tout contact. En cas de contact accidentel, lavez à l'eau. Si du liquide entre en contact avec vos yeux, rincez abondamment à l'eau propre et contactez l'avis d'un médecin.
- NE PAS ouvrir, désassembler, écraser, brûler ou chauffer cet appareil à plus de 60°C. Ne jetez pas les batteries au feu.
- Ne jamais toucher les bornes positive et négative simultanément avec un objet métallique.
- Veillez à toujours disposer d'une personne à vos côtés lorsque vous travaillez sur des projets impliquant électricité ou batteries, tout particulièrement les batteries/piles plomb-acide.
- Si la batterie doit être retirée du véhicule, pensez à toujours retirer le pôle négatif (noir) en premier, puis le positif (rouge). Assurez-vous que TOUS les accessoires électriques du véhicule soient éteints avant de retirer la batterie.
- Si vous travaillez avec des batteries plomb-acide, veillez à toujours disposer d'eau et de savon et du bicarbonate de soude à disposition, pour prévenir toute éventualité de contact d'acide avec la peau.

## Descriptif du produit

1.	Bloc-batterie au lithium-polymère
2.	Témoins LED de mise sous tension
3.	Bouton d'alimentation
4.	Port d'entrée charge rapide
5.	Lampe torche LED
6.	Port de sortie USB 5 V 2,1 A
7.	Port de sortie USB charge rapide
8.	Prise du démarreur
9.	Connecteur pour courant haute intensité
10.	Dispositif de protection du démarreur
11.	Pince crocodile négative (noire)
12.	Pince crocodile positive (rouge)
13.	LED rouge
14.	LED verte
15.	Bouton BOOST du dispositif de protection
16.	Câble de charge USB 3-en-1
17.	Câble USB
18.	Câble Micro USB
19.	Câble USB C
20.	Câble Lightning
21.	Boîtier de rangement

## Usage conforme

Batterie externe au lithium-polymère servant également de booster de démarrage portable à courant continu haute intensité. La batterie externe peut servir à recharger ou à alimenter d'autres appareils portables grâce au port de sortie USB 5 V 2,1 A et les ports de sortie USB à charge rapide. Cet appareil est également pourvu d'une LED modulable avec une variété de modes d'éclairage : lampe torche, lumière stroboscopique et SOS.

## Déballage

- Déballer le produit avec soin. Veillez à retirer tout le matériel d'emballage et familiarisez-vous avec toutes les caractéristiques du produit.
- Assurez-vous que toutes les pièces sont présentes et en bon état. Si des pièces sont endommagées ou manquantes, faites-les réparer ou remplacer avant d'utiliser l'appareil.

## Avant utilisation

### Recharger le booster de démarrage

**IMPORTANT :** Ce booster de démarrage doit être complètement chargé avant la première utilisation. Placez toujours le booster sur une surface plane et dure lors de la recharge, loin de toute source inflammable et ne le laissez à aucun moment sans surveillance.

- Branchez le câble micro USB (18) dans le port d'entrée charge rapide (4) et le câble USB (17) dans le port USB également.
- Vérifiez que l'alimentation à partir du port USB est en marche afin de charger le booster de démarrage.

**Remarque :** Pour vérifier l'état de charge de votre batterie/booster, appuyez sur le bouton d'alimentation (3) et que les témoins LED de mise sous tension (2) sont allumés. Le nombre de témoins LED allumés indique le niveau de charge : 0 = 0% ; 1 = 25% ; 2 = 50% ; 3 = 75% ; 4 = 100%.

**Remarque :** Lorsque le chargement est en cours, les témoins LED clignoteront successivement. Au fur et à mesure que l'état de charge progresse, les témoins vont s'allumer un par un de manière fixe et cesser de clignoter. Plus de témoins lumineux sont allumés et plus cela indique que la charge est élevée. La charge complète est atteinte (à 100 %) une fois que tous les voyants restent allumés, sans clignoter.

**⚠ AVERTISSEMENT:** Si au cours de la charge, le booster de démarrage/batterie commence à émettre un signal sonore et cesse de charger, DÉBRANCHEZ-LE IMMÉDIATEMENT et ne l'utilisez plus (Reportez-vous à la section « En cas de problème » à la fin du présent manuel).

## Instructions d'utilisation

**⚠ AVERTISSEMENT:** Si à tout moment votre démarreur commence à gonfler, à chauffer ou à dégager de la fumée, DÉBRANCHEZ-LE IMMÉDIATEMENT de la source d'alimentation ou de la batterie du véhicule et ne l'utilisez plus.

**Remarque :** Lorsque la batterie externe au lithium-polymère ne dispose plus de suffisamment de charge pour délivrer de l'énergie, elle devrait émettre un signal sonore puis s'éteindre. La batterie externe doit alors être rechargée (Voir « Recharger le booster de démarrage »).

## Recharger ou alimenter les appareils électriques à l'aide du port USB

- Branchez le câble requis, Micro USB (18), USB C (19) ou Lightning (20) dans l'appareil que vous souhaitez charger et la prise USB (17) dans le port requis, la sortie USB 5 V 2,1 A (6) ou la sortie USB charge rapide (7).
- Appuyez sur le bouton d'alimentation (3) de la batterie externe pour commencer la charge ou pour alimenter votre appareil électrique.

**Remarque :** Les témoins LED de mise sous tension (2) vont s'allumer durant ce temps de charge ou d'alimentation pour indiquer le niveau de charge restant dans la batterie externe.

- Une fois la charge de l'appareil terminée, débranchez le câble de charge USB 3-en-1 (16) de la batterie externe.
- La batterie externe s'éteindra automatiquement après approx. 10 secondes lorsqu'elle n'est pas connectée à un appareil.

## Utiliser la lampe torche / lumière stroboscopique / fonction SOS

- Appuyez longuement sur le bouton d'alimentation (3) pendant 3 secondes environ pour activer le mode « Torche ».
- Appuyez de nouveau sur le bouton d'alimentation mais brièvement cette fois pour passer d'un mode d'éclairage à l'autre, présentés selon l'ordre suivant : Torche - Lumière stroboscopique - SOS - Appareil éteint.

Pour revenir au mode Torche, répétez la première étape.

## Démarrage assisté d'un véhicule 12 V

**⚠ AVERTISSEMENT:** Ce produit n'est pas un chargeur de batterie de véhicule. Ne raccordez jamais le câble de charge USB 3-en-1 (16), lorsque connecté à l'alimentation, au booster de démarrage pour l'alimenter alors que celui-ci est branché sur la batterie d'un véhicule.

**⚠ AVERTISSEMENT:** À n'utiliser que dans un espace bien ventilé.

**IMPORTANT :** Avant de tenter un démarrage assisté, assurez-vous que le bloc-batterie au lithium-polymère (1) dispose d'au moins 75% de charge. Vérifiez l'état de la batterie en appuyant sur le bouton d'alimentation (3) et vérifiez qu'au moins 3 témoins LED (3) s'allument avant d'entreprendre de redémarrer un véhicule (Voir « Recharger le booster de démarrage »).

**IMPORTANT :** Avec tout véhicule, certains paramètres peuvent altérer l'efficacité de votre booster de démarrage au lithium. Parmi ces paramètres, l'état de la batterie, les éléments électroniques du véhicule, le type de moteur et le système d'allumage doivent être considérés. Si le dispositif de protection du démarreur (10) empêche la batterie externe/booster de démarrage de se connecter et/ou de démarrer le véhicule, cela ne constitue pas un défaut de l'appareil. En effet le dispositif de protection du booster de démarrage a pour fonction de protéger à la fois le véhicule mais également l'utilisateur contre tout risque de dégât ou de blessure.

**Remarques :**

- Référez-vous toujours au manuel d'instructions de votre véhicule avant toute utilisation. Si le fabricant indique une procédure spécifique pour le démarrage assisté, il est important de suivre cette procédure.

- Suivez les procédures de démarrage standards en ce qui concerne les bougies d'allumage etc.
- N'essayez pas d'utiliser ce produit sur un véhicule ne disposant pas d'un système électrique 12 V avec un pôle négatif à la masse.
- N'utilisez pas cet appareil sur des véhicules avec une batterie et un circuit électrique de 24 V.
- Le booster de démarrage fonctionne parallèlement à la batterie intégrée afin d'améliorer la capacité du courant.
- Si les câbles du démarreur ne sont pas assez longs pour atteindre la connexion positive de la batterie ainsi qu'un branchement à la masse convenable, le câble négatif peut être rallongé en utilisant un autre câble de démarrage standard. Ne rallonger jamais le câble positif du démarreur.
- Ce démarreur n'est efficace que si les circuits et le moteur du véhicule sont en conditions de marche et que le seul défaut de la batterie soit d'être partiellement à plat.
  - Une fois le démarrage d'un véhicule effectué, il peut être nécessaire de recharger aussitôt le booster de démarrage avant d'envisager de le réutiliser pour faire démarrer un autre véhicule.
- Vérifiez votre batterie et le système de charge si le problème de démarrage devient récurrent.
- Le booster de démarrage peut être utilisé sur différentes taille de véhicule, selon l'état de charge de leur batterie. Une batterie faible sur le véhicule limitera l'efficacité du démarreur. À titre d'indication, ce produit est compatible avec les moteurs à essence jusqu'à 2 500 CV.

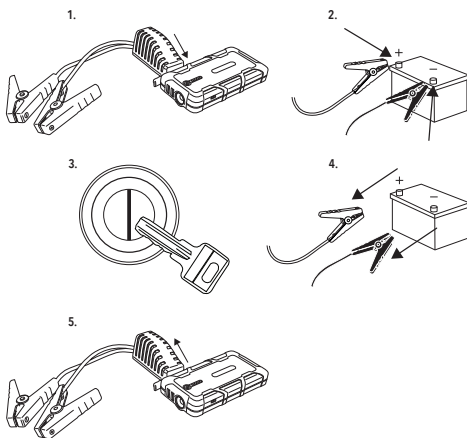

**⚠ AVERTISSEMENT:** Le fait de connecter les pinces aux pôles dont la polarité ne leur correspond pas constitue un risque d'explosion. La pince crocodile rouge positive (12) doit absolument être raccordée à la borne positive (+) de la batterie, et la pince crocodile négative noire (11) doit être raccordée à la borne négative (-) de la batterie, en veillant à ce que les deux pinces soient correctement raccordées. Le fait d'inverser les connexions de polarité (positive avec négative) peut endommager le véhicule et créer des étincelles au niveau de la batterie/du booster voire un risque d'explosion.

- Vérifiez que tous les accessoires électriques du véhicule (phares, autoradio, etc.) soient éteints.
  - Vérifiez que le véhicule soit au point mort, et le frein à main engagé.
  - Inspectez la batterie afin de déterminer le positionnement de la borne positive (+) et de la borne négative (-). Le câble attaché à la borne positive est généralement de couleur rouge ou possède un marquage rouge afin d'indiquer qu'il est positif. En cas de doute sur la polarité, veuillez consulter l'avis d'un technicien.
  - Si la borne positive est rouillée ou sale, nettoyez-la avec une brosse métallique pour assurer un bon contact avec la pince du démarreur.
1. Insérez le connecteur pour courant haute intensité (9) fermement dans la prise du démarreur (8), en s'assurant que la polarité du connecteur corresponde à celle du démarreur (Fig. 1).
  2. Branchez la pince crocodile positive rouge (12) à la borne positive de la batterie, en s'assurant que la connexion est sûre et ne peut court-circuiter contre toute partie métallique du véhicule.
  3. Branchez la pince crocodile négative noire (12) à la borne négative de la batterie, en s'assurant que la connexion est sûre.

**Remarque :** Si la température se situe en-dessous de 0°C / 32°F, attendez quelques minutes avant d'essayer de démarrer le véhicule.

**IMPORTANT :** Avant de mettre le contact, reportez-vous au tableau ci-dessous intitulé « Dispositif de protection du démarreur » pour déterminer le statut de connexion de la batterie et si le démarrage peut être réalisé en toute sécurité.

4. Lancez l'allumage pour démarrer le moteur par à-coups (pas plus de 5 secondes).

**⚠ AVERTISSEMENT:** Ce booster de démarrage est conçu pour une utilisation à court terme uniquement. NE PAS engager le contact du véhicule pendant plus de 5 secondes par tentative. Cela pourrait endommager le véhicule. Laissez le booster de démarrage refroidir pendant au moins 60 secondes avant d'effectuer une autre tentative de démarrage du véhicule.

**Remarque :** Les câbles et pinces crocodiliennes sont reliés au dispositif de protection du démarreur (10) qui dispose d'un système intégré permettant de éviter la mise sous contact du véhicule pendant plus de 5 secondes. L'appareil se mettra alors automatiquement en veille pour une période de 60 secondes. Ce temps de veille temporaire est indiqué par le voyant LED vert (14) clignotant. Une fois que le voyant LED vert cesse de clignoter et reste allumé, vous pouvez effectuer la seconde tentative de démarrage.

**Remarque :** Si le booster de démarrage chauffe excessivement, le système de sécurité intégré du dispositif de protection prévient l'utilisation de l'appareil.

5. If the vehicle does not start, wait 60 seconds before trying again

6. Once the vehicle has started, unplug the High Current Connector Plug from the Lithium Polymer Battery Pack (1) then disconnect the Black Negative Clamp (-) (9) followed by the Red Positive Clamp (+) (10) from the battery's terminals

5. Si le véhicule ne démarre pas, attendez 60 secondes avant d'essayer de nouveau.

6. Une fois que le véhicule a démarré, débranchez le connecteur pour courant haute intensité (9) du bloc-batterie au lithium-polymère (1) puis débranchez la pince crocodile négative (-) suivie de la pince crocodile positive (+) des bornes de la batterie.

**IMPORTANT :** Si le véhicule ne parvient toujours pas à redémarrer après 5 tentatives consécutives, le dispositif de protection du démarreur devra être reconfiguré. Pour réaliser cette reconfiguration, il suffit d'appuyer sur le bouton BOOST du dispositif de protection (15) avant d'effectuer une nouvelle tentative (il vous faut patienter pendant un minimum de 60 secondes avant d'appuyer sur le bouton BOOST).

**⚠ AVERTISSEMENT:** si le booster de démarrage commence à chauffer à tout moment, veuillez débrancher les câbles du booster de démarrage puis laissez-le refroidir complètement avant de le réutiliser pour un démarrage assisté.

## Entretien

**Remarque :** Ce booster de démarrage est équipé d'une batterie interne rechargeable au lithium-polymère. Cette batterie ne peut en aucun cas être remplacée par l'utilisateur et doit donc être recyclée conformément aux normes en lorsque celle-ci n'est plus capable de tenir la charge. Pour prolonger la durée de service de la batterie, il est important de respecter les procédures correctes de charge.

- Chargez complètement l'appareil au moins une fois tous les 3 à 4 mois si celui-ci n'est pas utilisé régulièrement afin de conserver la durée de service de la batterie au lithium-polymère.

## Nettoyage

- Gardez l'appareil propre. Nettoyez toujours la poussière et saleté.
- Utilisez une brosse souple ou un chiffon sec pour le nettoyage.
- Assurez-vous que les pinces positive et négative soient propres en permanence. La saleté présente sur un dispositif de contact électrique affecte sérieusement la performance de celui-ci.
- Une brosse métallique souple peut être utilisée pour nettoyer les pinces.
- N'utilisez jamais d'eau ou de produits à base d'alcool pour nettoyer ce produit.

## Rangement

- Ranger cet appareil avec une batterie complètement chargée. Cet appareil conserve sa batterie de 6 à 12 mois, mais doit cependant être rechargé après avoir été rangé pendant de longues périodes.
- Ranger cet outil dans un endroit sûr, sec (entre -10° et 30°C / 14° et 86°F) et hors portée des enfants.
- Si l'appareil est rangé dans un véhicule en mouvement, assurez-vous que celui-ci, plus particulièrement le bloc-batterie au lithium-polymère (1), doit être immobilisé afin que celui-ci ne se déplace pas librement.

## Recyclage

Lorsque l'appareil n'est plus en état de fonctionner et qu'il n'est pas réparable, recyclez celui-ci conformément aux réglementations nationales.

- Ne jetez pas les outils électriques, batteries et autres déchets d'équipements électriques ou électroniques (DEEE) avec les ordures ménagères.
- Contactez les autorités locales compétentes en matière de gestion des déchets pour vous informer de la procédure à suivre pour recycler les outils électriques.

## Contact

Pour tout conseil technique ou réparation, veuillez nous contacter au (+44) 1935 382 222.

**Site web :** [www.silverlinetools.com](http://www.silverlinetools.com)

**Adresse (GB) :**  
Toolstream Ltd.  
Boundary Way  
Lufton Trading Estate  
Yeovil, Somerset  
BA22 8HZ, Royaume-Uni

**Adresse (UE) :**  
Toolstream B.V.  
Holtum-Noordweg 11  
Unit 4  
6121 RE Born  
Pays-Bas

### Dispositif de protection du booster de démarrage (Fig. II)

Témoins LED vert et rouge	Description	Action
LED verte en permanence	Branchement câble/pince correcte respectant les polarités correspondantes, la tension du démarreur au lithium est supérieure à 11 V et la batterie du véhicule est au-dessus du seuil limite minimal.	Vous pouvez maintenant essayer de démarrer le véhicule.
LED verte clignotante et le dispositif de protection émet un signal sonore	La batterie du véhicule est faible	Appuyez sur le bouton « BOOST » du dispositif de protection. Attendez que la LED verte se stabilise, puis essayez de démarrer le véhicule sous 30 secondes.
LED rouge ne permanence et le dispositif de protection émet un signal sonore	La connexion est incorrecte. Le branchement câble/pince est incorrecte (polarité inversée), un court-circuit a été détecté dans la batterie du véhicule, ou la tension du booster de démarrage est incorrecte.	N'essayez pas de démarrer le véhicule. Débranchez le connecteur pour courant haute intensité et retirez les pinces des bornes de la batterie. Reconnectez les pinces sur la batterie en respectant les polarités (Voir « Démarrage assisté d'un véhicule 12 V »), puis connectez le connecteur pour courant haute intensité au booster de démarrage.
Absence de LED ou de signal sonore	La batterie du véhicule peut être endommagée	Débranchez le connecteur pour courant haute intensité et retirez les pinces des bornes de la batterie. Reconnectez les pinces sur la batterie en respectant les polarités, puis connectez le connecteur pour courant haute intensité au booster de démarrage. Si la LED verte n'apparaît pas en permanence, appuyez sur le bouton BOOST.

## En cas de problème

Problème	Cause possible	Solution
Le booster de démarrage ne s'éteint bien que le bouton d'alimentation (3) soit appuyé.	Arrêt automatique	Laissez l'appareil débranché des câbles et de tous les autres dispositifs pendant environ 10 secondes, et il devrait alors s'éteindre automatiquement.
Le booster de démarrage ne s'allume pas bien que le bouton d'alimentation soit appuyé.	Le bloc-batterie au lithium-polymère (1) est déchargé	Rechargez celui-ci à partir d'une source d'alimentation et du port d'entrée charge rapide (4). Si après la charge, l'appareil ne s'allume toujours pas il se peut que la batterie ait atteint la limite de sa durée de service et devra ainsi être remplacée (voir « Recyclage »).
Durant la charge, le booster de démarrage arrête brusquement de charger et émet un signal sonore	Il y a une anomalie au cours de la procédure de charge ; le bloc-batterie au lithium-polymère a détecté un problème	<ol style="list-style-type: none"> <li>Appuyez et maintenez le bouton d'alimentation pendant 10 à 30 secondes pour forcer la poursuite de la charge et, peut-être régler le problème.</li> <li>Après avoir appuyé et maintenu le bouton d'alimentation, débranchez la source d'alimentation et laissez le booster de démarrage au lithium se reconfigurer.</li> <li>Rebranchez la source d'alimentation au booster et vérifiez que celui-ci charge normalement.</li> <li>Si le problème persiste, DÉBRANCHEZ L'APPAREIL IMMÉDIATEMENT, et ne l'utilisez plus. Veuillez contacter un centre agréé Silverline.</li> </ol> <p><b>Remarque :</b> Après avoir appuyé et maintenu le bouton d'alimentation, la lampe torche LED (5) s'allume. Ceci est normal. Après avoir déconnecté le chargeur, la lampe torche LED peut être éteinte (Voir « Utiliser la lampe torche / lumière stroboscopique / fonction SOS ») avant de rebrancher le chargeur.</p>
Remarque : Après avoir appuyé et maintenu le bouton d'alimentation, la lampe torche LED (5) s'allume. Ceci est normal. Après avoir déconnecté le chargeur, la lampe torche LED peut être éteinte (Voir « Utiliser la lampe torche / lumière stroboscopique / fonction SOS ») avant de rebrancher le chargeur.	The Lithium Polymer Battery Pack is faulty	IMMEDIATELY DISCONNECT the power supply/cables and discontinue use. Consult an authorised Silverline technician

## Garantie Silverline Tools

### Le produit Silverline bénéficie d'une garantie de 3 ans

Enregistrez ce produit sur le site [silverlinetools.com](http://silverlinetools.com) dans les 30 jours suivant l'achat afin de bénéficier de la garantie de 3 ans. La période de garantie commence à partir de la date d'achat figurant sur votre facture.

### Enregistrement de votre achat

Rendez-vous sur [silverlinetools.com](http://silverlinetools.com), sélectionnez le bouton d'enregistrement et saisissez :

- Vos informations personnelles
- Les informations concernant le produit et l'achat

Vous recevrez le certificat de garantie en format PDF. Veuillez l'imprimer et le conserver avec votre article.

## Conditions générales

La période de garantie prend effet à compter de la date de l'achat en magasin indiquée sur votre facture.

### VEUILLEZ CONSERVER VOTRE PREUVE D'ACHAT.

Si ce produit est défectueux pendant les 30 jours qui suivent l'achat, retournez-le au magasin où vous l'avez acheté, avec votre facture, en expliquant en détail le problème. Le produit sera remplacé ou vous sera remboursé.

Si ce produit est défectueux après cette période de 30 jours, retournez-le à :

**Silverline Tools Service**  
Centre PO Box 2968

Yeovil

BA21 1WU, Royaume-Uni

Toute demande de service sous garantie doit être soumise pendant la période de garantie.

Avant toute intervention sous garantie, vous devez présenter la facture originale sur laquelle doivent figurer la date d'achat, votre nom, votre adresse et le lieu d'achat.

Vous devez expliquer en détail la défaillance nécessitant réparation.

Les demandes de service sous garantie faites pendant la période de garantie seront vérifiées par Silverline Tools pour établir si la défaillance du produit est liée à un vice de matériau ou de fabrication.

Les frais de port ne seront pas remboursés. Les articles retournés doivent être convenablement propres et sûrs pour être réparés et devaient être emballés soigneusement pour éviter tout dommage ou toute blessure pendant le transport. Nous pouvons refuser les livraisons qui ne sont pas convenables ou sûres.

Toute intervention sera effectuée par Silverline Tools ou ses agents de réparation agréés.

La réparation ou le remplacement du produit ne dépassera pas la période de garantie.

Les anomalies que nous reconnaissons être couvertes par la garantie seront rectifiées par la réparation de l'outil, sans frais (hormis les frais de port) ou par son remplacement par un outil en parfait état de fonctionnement.

Les pièces ou les outils remplacés deviendront la propriété de Silverline Tools.

La réparation ou le remplacement de votre produit sous garantie vous apporte des avantages ; ces avantages s'ajoutent à vos droits statutaires en tant que consommateur sans les affecter aucunement.

### La présente garantie couvre :

- La réparation du produit, s'il peut être vérifié, à la satisfaction de Silverline Tools, que les défaillances du produit ont été provoquées par un vice de matériau ou de fabrication au cours de la période de garantie.
- Si une pièce n'est plus disponible ou n'est plus fabriquée, Silverline Tools la remplacera par une pièce de rechange opérationnelle.

### La présente garantie ne couvre pas :

Silverline Tools ne garantit pas les réparations nécessaires du produit engendrées par :

- L'usure normale provoquée par l'utilisation conforme aux instructions d'utilisation, par exemple des lames, des balais de charbon, des courroies, des ampoules, des batteries, etc.
- Le remplacement de tout accessoire fourni tel que les forêts, les lames, les feuilles abrasives, les outils de coupes et les autres articles associés.
- Les dommages et les défaillances accidentels causés par une utilisation ou un entretien négligent, une mauvaise utilisation, un manque d'entretien ou une utilisation ou une manipulation imprudente du produit.
- L'utilisation du produit à des fins autres que son utilisation domestique normale.
- Le moindre changement ou la moindre modification du produit.
- L'utilisation de pièces et d'accessoires qui ne sont pas des composants véritables de Silverline Tools.
- Une installation défectueuse (sauf si l'installation a été réalisée par Silverline Tools).
- Les réparations ou les modifications réalisées par des tiers autres que Silverline Tools ou ses agents de réparation agréés.
- Les demandes de service autres que le droit de rectifier les défaillances de l'outil indiquées dans ces conditions de garantie ne sont pas couvertes par cette garantie.

### Garantie relative aux batteries

Les batteries Silverline sont garanties pendant 30 jours. En cas de défaut de fabrication ou de défaut relatif au matériau lors de la période de garantie (lorsque la batterie est enregistrée), Silverline s'engage à remplacer la batterie gratuitement. Cette garantie ne s'applique pas lors d'un usage commercial et ne couvre pas l'usure normale du produit ou les dommages liés à un accident, un usage abusif ou un usage non-conforme de l'appareil.

## Einführung

Vielen Dank, dass Sie sich für dieses Silverline-Produkt entschieden haben. Diese Anleitung enthält wichtige Informationen für das sichere und effektive Arbeiten mit diesem Produkt. Selbst wenn Sie bereits mit ähnlichen Produkten vertraut sind, lesen Sie diese Anleitung bitte sorgfältig durch, um den größtmöglichen Nutzen aus diesem Gerät ziehen zu können. Bewahren Sie diese Anleitung griffbereit auf und sorgen Sie dafür, dass alle Benutzer dieses Geräts sie gelesen und verstanden haben.

## Symbolerklärung

Auf dem Typenschild des Werkzeugs sind möglicherweise Symbole abgebildet. Sie vermitteln wichtige Informationen über das Produkt oder dienen als Gebrauchsanweisung.



Gehörschutz tragen  
Augenschutz tragen  
Atemschutz tragen  
Kopfschutz tragen



Schutzhandschuhe tragen



Schutzkleidung tragen



Sicherheitsschuhe tragen



Explosionsgefahr!



Bedienungsanleitung sorgfältig lesen



Li-Ion

Umweltschutz  
Elektroaltgeräte und Altbatterien/-akkus einschließlich Lithium-Ionen-Batterien/-Akkus dürfen nicht über den Hausmüll entsorgt werden. Bitte über entsprechende Einrichtungen entsorgen. Lassen Sie sich bezüglich der sachgemäßen Entsorgung von Elektrowerkzeugen von der zuständigen Behörde oder dem Händler beraten.



Brandgefahr!



Stromschlaggefahr!



Gefahr durch heiße Oberflächen – NICHT berühren!



Nicht im Regen oder in feuchter Umgebung verwenden!



Batterien/Akkus NICHT verbrennen!



Achtung, Gefahr!



Erfüllt die einschlägigen Rechtsvorschriften und Sicherheitsnormen

## Verzeichnis der technischen Symbole und Abkürzungen

V	Volt
~, a.c.	Wechselstrom
A, mA	Ampere, Milliampere
Ah	Amperestunden (Akkukapazität)
Hz	Hertz
d.c.	Gleichstrom
Wh	Watt Stunden

## Technische Daten

Akkukapazität	6000 mAh / 72 Wh
Ladedauer	2 Stunden
Eingangsgleistung des Ladegerätes	5 V <sub>max</sub> 2,4 A / 9 V <sub>max</sub> 2 A
Ausgangsleistung	12 V, Starthilfe, Spitzenstrom 400 A / 9 V <sub>max</sub> 2 A / 5 V <sub>max</sub> 2,1 A
USB-Ausgang	5 V <sub>max</sub> 2,1 A
Einschaltstrom	150 A (< oder = 5 Sek.)
Spitzenstrom	400 A
Max. Hubraum	2,5 l Benzin
Betriebstemperatur	-20° - 60°C (32° - 104°F)
Akkulebensdauer	> 1000 Zyklen
Akku-Ladedauer	ca. 2 Stunden
Abmessungen (L x T x B)	151 x 25 x 81 mm
Gewicht	300 g
LED-Lichtstrom	100 Lumen

Aufgrund der fortlaufenden Weiterentwicklung unserer Produkte können sich die technischen Daten von Silverline-Produkten ohne vorherige Ankündigung ändern.

## Allgemeine Sicherheitshinweise

**⚠️ WARNUNG!** Lesen Sie alle Sicherheitshinweise und Anweisungen. Versäumnisse bei der Einhaltung der Sicherheitshinweise und Anweisungen können elektrischen Schlag, Brand und/oder schwere Verletzungen verursachen.

Bewahren Sie alle Sicherheitshinweise und Anweisungen für die Zukunft auf.

**Arbeitsplatzsicherheit**

a) Halten Sie Ihren Arbeitsbereich sauber und gut beleuchtet. Unordnung oder unbeleuchtete Arbeitsbereiche können zu Unfällen führen.

**Elektrische Sicherheit**

a) Der des Gerätes muss in die Steckdose passen. Der Stecker darf in keiner Weise verändert werden. Verwenden Sie keine Adapterstecker gemeinsam mit schutzgeerdeten Geräten. Unveränderte Stecker und passende Steckdosen verringern das Risiko eines elektrischen Schlages.

b) Vermeiden Sie Körperkontakt mit geerdeten Oberflächen wie von Röhren, Heizungen, Herden und Kühlschränken. Es besteht ein erhöhtes Risiko durch elektrischen Schlag, wenn Ihr Körper geerdet ist.

c) Halten Sie Geräte von Regen oder Nässe fern. Das Eindringen von Wasser erhöht das Risiko eines elektrischen Schlages.

**Sicherheit von Personen**

a) Seien Sie aufmerksam, achten Sie darauf, was Sie tun, und gehen Sie mit Vernunft an die Arbeit mit Werkzeugen. Benutzen Sie kein Werkzeug, wenn Sie müde sind oder unter dem Einfluss von Drogen, Alkohol oder Medikamenten stehen. Ein Moment der Unachtsamkeit beim Gebrauch des Werkzeuges kann zu ernsthaften Verletzungen führen.

b) Tragen Sie persönliche Schutzausrüstung und immer eine Schutzbrille. Das Tragen persönlicher Schutzausrüstung, wie Staubmaske, rutschfeste Sicherheitsschuhe, Schutzhelm oder Gehörschutz, je nach Art und Einsatz des Elektrowerkzeuges, verringert das Risiko von Verletzungen.



**⚠️ WARNUNG!** Dieses Gerät darf nicht von Personen (wie z. B. Kindern) mit reduzierter physischer oder mentaler Kapazität, oder von Personen ohne Erfahrung im Umgang mit einem solchen Gerät betrieben werden, außer wenn sie von einer für ihre persönliche Sicherheit verantwortlichen Person in der Benutzung unterwiesen worden sind und dabei beaufsichtigt werden. Kinder müssen beaufsichtigt werden, um sicherzustellen, dass Sie das Gerät nicht als Spielzeug verwenden

## Zusätzliche Sicherheitshinweise für Starthilfegeräte

- Achten Sie darauf, dass sich die Plus- und die Minusklemme nicht berühren. Wenn spannungsführende Klemmen miteinander in Kontakt kommen, können die Leitungen schmelzen und einen Brand verursachen.
- Versuchen Sie niemals, einem Kraftfahrzeug Starthilfe zu geben, dessen Batterie eine Leckage aufweist oder anderweitig beschädigt ist.
- Versuchen Sie niemals, einem Fahrzeug mit eingefrorener Batterie Starthilfe zu geben. Lassen Sie Vorsicht walten, wenn Sie eine solche Batterie in ein Gebäude bringen, da sie auslaufen könnte, wenn sie wieder normalen Temperaturen ausgesetzt ist.
- Überprüfen Sie vor dem Anschluss des Starthilfegerätes stets den Elektrolytstand, falls es sich nicht um eine wartungsfreie Batterie handelt.
- Bleisäurebatterien geben während des Ladevorgangs brennbare, explosive Gase ab. Rauchen Sie daher nicht und halten Sie das Starthilfegerät und die Fahrzeugbatterie von offenen Flammen und Oberflächen mit hohen Temperaturen fern. Bleisäurebatterien in Fahrzeugen bilden die Hauptquelle brennbarer Gase.
- Starthilfegerät nur in gut belüfteten Bereichen verwenden.
- Beim Umgang mit Bleisäurebatterien müssen stets Schutzhandschuhe und eine Schutzbrille getragen werden.
- Legen Sie vor der Handhabung von Bleisäurebatterien stets sämtlichen Metallschmutz ab.
- Bedenken Sie, dass sich lose Kleidung und lange Haare in beweglichen Motoreilen verfangen können. Binden Sie bei Verwendung des Starthilfegerätes Ihre Haare zusammen und sichern Sie lose Kleidungsstücke.
- Sollte Batteriesäure mit Haut oder Kleidung in Berührung kommen, reinigen Sie die Haut bzw. Kleidung sofort gründlich mit Seife und Wasser. Sollte Batteriesäure in die Augen gelangen, spülen Sie die Augen gründlich mit klarem Wasser aus und suchen Sie einen Arzt auf.
- Verwenden Sie dieses Starthilfegerät nur unter völlig trockenen Bedingungen.
- Falls sich das Starthilfegerät bei Verwendung oder während der Aufladung aufbläht, trennen Sie es sofort von den Kabeln bzw. der Stromversorgung und stellen Sie seine Verwendung ein.
- Falls sich das Starthilfegerät zu irgendeinem Zeitpunkt aufbläht, Rauch entwickelt oder heiß wird, trennen Sie es sofort von den Kabeln bzw. der Stromversorgung und stellen Sie seine Verwendung ein.

## Zusätzliche Sicherheitshinweise für Lithium-Polymer- u.a. Akkus

**⚠️ WARNUNG!** Lithium-Polymer-Akkus sind instabil, d.h. bei nicht ordnungsgemäßer Verwendung, Lagerung oder Aufladung gehen von Lithium-Polymer-Akkus Brand-, Verbrennungs- und Explosionsgefahren aus.

- Bewahren Sie den Akku außerhalb der Reichweite von Kindern auf.
- Laden Sie Lithium-Polymer-Akkus nur mit dem im Lieferumfang enthaltenen bzw. einem speziell dafür bestimmten Ladegerät auf.
- Lassen Sie Akkus nach dem Aufladen oder intensiver Nutzung 15 Minuten lang abkühlen. Nichtbefolgen dieser Anweisungen kann zu Brand durch Überhitzung führen.
- Akkus bei Nichtgebrauch bei Raumtemperatur (ca. 20 °C) lagern.
- Sorgen Sie dafür, dass es während der Lagerung von Akkus nicht zu Kurzschlüssen kommen kann. Halten Sie Akkus stets sauber: Fremdkörper und Schmutz können Kurzschlüsse verursachen. Halten Sie sie von anderen metallenen Gegenständen wie Büroklammern, Münzen, Schlüssel, Nägeln und Schrauben fern.
- Bei missbräuchlicher Nutzung kann Flüssigkeit aus dem Akku austreten. Diese Flüssigkeit kann Hautreizungen und Verätzungen verursachen. Hautkontakt vermeiden. Bei versehentlichem Kontakt gründlich mit Wasser spülen. Sollte Flüssigkeit in die Augen gelangen, suchen Sie ärztliche Hilfe auf.
- Den Akku nicht öffnen, auseinandernehmen, pressen, über 60 °C erhitzen oder verbrennen. Nicht in Feuer o.ä. werfen.
- Achten Sie darauf, dass keine Metallgegenstände gleichzeitig das Plus- und das Minuskabel bzw. die Zangen- oder Akkuklemmen berühren.
- Stellen Sie sicher, dass sich beim Umgang mit Elektrizität und Akkus bzw. Batterien, insbesondere Bleisäurebatterien, eine weitere Person in unmittelbarer Nähe befindet.
- Falls die Fahrzeugbatterie entnommen werden muss, lösen Sie immer zuerst die schwarze Minusklemme und erst danach die rote Plusklemme. Sorgen Sie dafür, dass sämtliches Elektrozubehör des Fahrzeugs abgeschaltet ist, bevor die Batterie entnommen wird.
- Halten Sie für den Fall, dass es zu Hautkontakt mit Batteriesäure kommen sollte, bei der Handhabung von Bleisäurebatterien stets Wasser, Seife und Natron griffbereit.

## Product Familiarisation

1.	Lithium-Polymer-Akku
2.	LED-Ladestandanzeige
3.	Betriebsschalter
4.	Schnelllade-Eingangsport
5.	LED-Taschenlampe
6.	USB-Ausgang 5 V 2,1 A
7.	USB-Schnellladeausgang
8.	Starthilfekabelanschluss
9.	Hochstrom-Anschlussstecker
10.	Starthilfe-Schutzeinrichtung
11.	Schwarze Minusklemme
12.	Rote Plusklemme
13.	Rotes LED
14.	Grünes LED
15.	Boost-Taste für Starthilfe-Schutzeinrichtung
16.	USB-Ladekabel, 3 verschiedene Steckervarianten
17.	USB-Stecker
18.	Mikro-USB-Stecker
19.	USB-C-Stecker
20.	Lightning-Stecker
21.	Aufbewahrungskoffer

## Bestimmungsgemäße Verwendung

Externer Lithium-Polymer-Akku zur Verwendung als tragbares Hochstrom-DC-Starthilfegerät. Auch zum Aufladen und Betreiben anderer tragbarer Geräte über den USB-Anschluss. Mit LED-Taschenlampe mit Blink- und Warmmodus sowie SOS-Funktion.

## Auspacken des Gerätes

- Packen Sie Ihr neues Lithium-Starthilfegerät vorsichtig aus und überprüfen Sie es. Machen Sie sich vollständig mit all seinen Eigenschaften und Funktionen vertraut.
- Vergewissern Sie sich, dass sämtliche Teile des Werkzeugs vorhanden und in einwandfreiem Zustand sind. Sollten Teile fehlen oder beschädigt sein, lassen Sie diese ersetzen, bevor Sie das Werkzeug verwenden.

## Vor Inbetriebnahme

### Aufladen des Lithium-Starthilfegerätes

**ACHTUNG!** Das Starthilfegerät muss bei Erstinbetriebnahme vollständig aufgeladen sein. Laden Sie das Starthilfegerät stets auf einer festen Oberfläche fernab von brennbaren Materialien auf und lassen Sie es während des Ladevorgangs nicht unbeaufsichtigt.

- Stecken Sie den Mikro-USB-Stecker (18) in den Schnelllade-Eingangsport (4) und den USB-Stecker am anderen Ende in einen beliebigen, mit Strom versorgten USB-Anschluss.
- Vergewissern Sie sich, dass die Stromversorgung des USB-Anschlusses steht, um mit dem Ladevorgang des Lithium-Starthilfegerätes beginnen zu können.

**Hinweis:** Um den Ladestand des Lithium-Starthilfegeräts zu prüfen, drücken Sie den Betriebsschalter (3); die Ladestands-LEDs (2) leuchten nun auf. Der Ladestand kann an der Anzahl der leuchtenden LED-Lichter abgelesen werden: 1=20 %, 2=40 %, 3=60 %, 4=80 % und 5=100 %.

**Hinweis:** Während des Ladevorgangs leuchten die Ladestands-LEDs nacheinander auf. Mit zunehmender Aufladung leuchten die LEDs durchgehend, d.h. ohne zu blinken. Je mehr LEDs durchgehend leuchten, desto höher der Ladestand. Das Lithium-Starthilfegerät ist vollständig (d.h. 100%) aufgeladen, wenn alle Ladestands-LEDs durchgehend leuchten, ohne zu blinken.

**⚠️WARNUNG!** Falls das Lithium-Starthilfegerät während der Aufladung einen Signalton abgibt und den Ladevorgang einstellt, trennen Sie es sofort von der Stromversorgung und dem Netzkabel und stellen Sie seine Nutzung ein (siehe „Fehlerbehebung“).

## Bedienung

**⚠️WARNUNG!** Falls sich das Starthilfegerät zu irgendeinem Zeitpunkt aufbläht, Rauch entwickelt oder heiß wird, trennen Sie es sofort von den Kabeln bzw. der Stromversorgung und stellen Sie seine Verwendung ein.

Hinweis: Wenn der Ladestand des externen Lithium-Polymer-Akkus zu niedrig ist, um andere Geräte aufzuladen, ertönt ein Piepton und der externe Akku schaltet sich ab. In diesem Fall muss er wieder aufgeladen werden (siehe „Aufladen des Lithium-Starthilfegerätes“).

## Aufladen und Betreiben elektrischer Geräte per USB-Anschluss

- Stecken Sie den entsprechenden Anschlussstecker, Mikro-USB (18), USB-C (19) oder Lightning-USB und den USB-Stecker (17) in das aufzuladende Gerät und den USB-Stecker am anderen Ende des Kabels in den gewünschten USB-Ausgang 5 V 2,1 A oder USB-Schnellladeausgang.
- Drücken Sie den Betriebsschalter (3) des Lithium-Starthilfegerätes, um mit dem Ladevorgang zu beginnen.

**Hinweis:** Die LED-Ladestandanzeige (2) leuchtet während des Ladevorgangs / Einschaltens auf, um den verbleibenden Ladestands des Starthilfegeräts anzuzeigen.

- Trennen Sie nach dem Aufladen des Geräts das Ladekabel (16) vom Starthilfegerät.
- Das Starthilfegerät schaltet sich nach ca. 10 Sekunden automatisch aus, wenn kein Gerät angeschlossen ist.

## Verwendung der Taschenlampe-/Stroboskop-/SOS-Funktion

1. Halten Sie den Betriebsschalter (3) etwa drei Sekunden gedrückt, um die Taschenlampefunktion zu aktivieren.
2. Drücken Sie kurz den Betriebsschalter, um die anderen Funktionsarten in der nachfolgenden Reihenfolge zu durchlaufen: Taschenlampe-Warnlicht-Stroboskop-SOS-Aus

Wiederholen Sie Schritt 1, um zur Taschenlampefunktion zurückzukehren.

## Überbrücken eines 12-V-Fahrzeugs

**⚠️WARNUNG!** Bei diesem Gerät handelt es sich nicht um ein Ladegerät für Fahrzeugbatterien. Schließen Sie das Ladekabel (16) niemals an das Lithium-Starthilfegerät an, um es mit Strom zu versorgen, während es gleichzeitig mit einer Fahrzeugbatterie verbunden ist.

**⚠️WARNUNG!** Nur in gut belüfteten Bereichen verwenden.

**ACHTUNG!** Vergewissern Sie sich vor dem Überbrücken, dass der Lithium-Polymer-Akku (1) über eine mindestens 75%ige Aufladung verfügt. Überprüfen Sie dies durch Drücken des Betriebsschalters (3) und kontrollieren Sie, wie viele Ladestands-LEDs (2) aufleuchten. Um zum Überbrücken verwendet werden zu können, müssen mindestens drei LEDs leuchten (siehe „Aufladen des Lithium-Starthilfegerätes“).

**ACHTUNG!** Bei jedem Fahrzeug bestehen Variablen, welche die effektive Nutzung des Lithium-Starthilfegeräts beeinflussen können. Zu diesen Variablen zählen der Zustand des Akkus, die Fahrzeugelektronik, der Motor und die Zündanlage. Falls die Starthilfe-Schutzeinrichtung (10) den externen Akku am Anschluss ans und/oder Anlassen des Fahrzeugs hindert, stellt dies keinen Mangel des Gerätes dar. Die Starthilfe-Schutzeinrichtung dient dazu, das Fahrzeug und den Anwender vor Schäden und Verletzungen zu bewahren

### Hinweise:

- Berücksichtigen Sie bei Verwendung dieses Starthilfegerätes stets die Herstellerhinweise im Fahrzeughandbuch. Befolgen Sie die Anweisungen des Fahrzeugherstellers, wenn dieser eine bestimmte Reihenfolge für den Überbrückungsvorgang vorgibt.
- Führen Sie den normalen Startvorgang des Fahrzeuges einschließlich Vorglühen bei Dieselmotoren usw. durch.
- Verwenden Sie dieses Produkt ausschließlich an 12-V-Fahrzeugsystemen mit negativer Erdung.
- Das Gerät darf niemals mit Fahrzeugen verwendet werden, die über ein 24-V-System verfügen.
- Das Lithium-Starthilfegerät wird parallel zur Fahrzeugbatterie angeschlossen, wodurch sich deren Kapazität erhöht.
- Falls die Leitungen des Starthilfegerätes zu kurz sind, um die Batterie- und Masseverbindung zu erreichen, kann der Minuspol (schwarze Batterieklemme) mithilfe eines gewöhnlichen Starthilfekabels verlängert werden. Verlängern Sie keinesfalls den Pluspol des Gerätes (rote Batterieklemme).
- Dieses Lithium-Starthilfegerät kann nur vorschriftsmäßig funktionieren, wenn der Fahrzeugmotor und das elektrische System des Fahrzeuges einwandfrei funktionieren und sich die Fahrzeugbatterie in einem funktionstüchtigen, lediglich teilentladenen Zustand befindet.

- Nachdem das Lithium-Starthilfegerät zum Anlassen eines Fahrzeuges verwendet wurde, muss das Gerät möglicherweise während der Fahrt nachgeladen werden, damit es wieder betriebsbereit ist, sollte das Fahrzeug erneut eine Starthilfe benötigen.
- Lassen Sie Fahrzeugbatterie und Ladesystem überprüfen, falls wiederkehrende Startprobleme auftreten.
- Die Größe des Fahrzeuges, das mithilfe des Lithium-Starthilfegerätes überbrückt werden kann, hängt vom Ladezustand der jeweiligen Fahrzeugbatterie ab. Bei tiefenladenen Fahrzeugbatterien ist die Größe des Fahrzeuges zur Starthilfe begrenzt. Als Richtwert gilt, dass Benzinmotoren mit Hubräumen bis zu 2200 cm<sup>3</sup>.

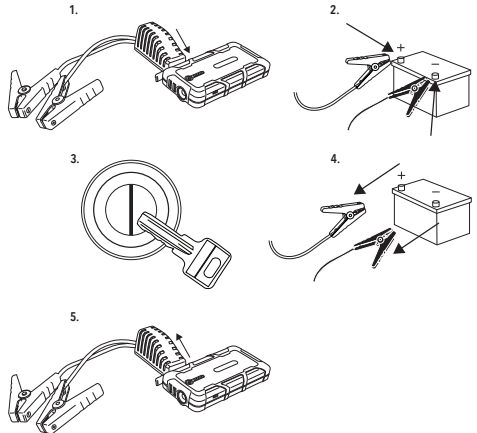

**⚠️WARNUNG!** Wenn die Klemmen nicht mit der richtigen Polarität angeschlossen werden, besteht Explosionsgefahr. Die rote Plusklemme (12) muss an die positive (+) Batterieklemme und die schwarze Minusklemme (11) an die negative (-) Batterieklemme angeschlossen werden und beide Klemmen müssen fest verbunden sein. Eine umgekehrte Verpolung (positiv an negativ) kann zu Schäden am Fahrzeug oder dem Lithium-Starthilfegerät führen und/oder eine Explosions- bzw. Funkengefahr darstellen.

- Vergewissern Sie sich, dass alle elektrischen Funktionen des Fahrzeuges (Scheinwerfer, Radio usw.) ausgeschaltet sind.
- Vergewissern Sie sich, dass sich das Fahrzeuggetriebe im Leerlauf befindet und dass die Handbremse angezogen ist.
- Machen Sie die Plus- und die Minusklemmen der Fahrzeugbatterie ausfindig. Die Batteriepole sollten mit „+“ und „-“ gekennzeichnet sein. Das Kabel zum Pluspol sollte rot sein, das zum Minuspol schwarz. Wenden Sie sich bei Unsicherheit bezüglich der Polarität an einen Fahrzeugmechaniker.
- Sollte der Pluspol der Fahrzeugbatterie verschmutzt oder korrodiert sein, muss dieser vor Verwendung des Starthilfegerätes mit einer entsprechend geeigneten Drahtbürste o.ä. gesäubert werden, damit ein guter Kontakt zur Batterieklemme des Gerätes gewährleistet ist.

1. Stecken Sie den blauen Hochstrom-Anschlussstecker (12) fest in den Starthilfekabelanschluss (8) und achten dabei darauf, dass die Polarität mit dem Anschluss übereinstimmt (Abb. 1).
2. Verbinden Sie zuerst die rote Plusklemme des Starthilfegeräts mit dem Pluspol der Fahrzeugbatterie und vergewissern Sie sich, dass die Klemme sicher angeschlossen ist und dass es nicht zu Kurzschlüssen durch Metallteile am Fahrzeug kommen kann.
3. Verbinden Sie anschließend die schwarze Minusklemme des Starthilfegeräts mit dem Minuspol der Fahrzeugbatterie und vergewissern Sie sich, dass die Klemme sicher angeschlossen ist.

**Hinweis:** Falls die Temperatur unter 0 °C liegt, warten Sie einige Minuten, bevor Sie den Fahrzeugmotor anlassen.

**Hinweis:** Beziehen Sie sich vor dem Starten der Fahrzeugzündung auf die nachstehende Übersicht zur Starthilfe-Schutzeinrichtung, um den Akku-/Batterie-Verbindungsstatus zu bestimmen und entnehmen Sie der Tabelle, ob das Anlassen des Fahrzeugmotors ein Sicherheitsrisiko darstellt.

4. Schalten Sie die Fahrzeugzündung zum Starten des Fahrzeuges ein, aber betätigen Sie die Zündung nur höchstens fünf Sekunden lang.

**⚠️WARNUNG!** Das Lithium-Starthilfegerät ist lediglich auf kurze Einsätze ausgelegt. Drehen Sie den Zündschlüssel des Fahrzeuges immer nur höchstens fünf Sekunden lang. Andernfalls könnte das Gerät beschädigt werden. Lassen Sie das Lithium-Starthilfegerät mindestens 60 Sekunden abkühlen, bevor Sie das Fahrzeug erneut anlassen.

**Hinweis:** Die Schutzkabel und -klemmen verfügen über eine Starthilfe-Schutzeinrichtung (10), die mit einer eingebauten Anlassbegrenzfunktion ausgestattet ist; diese verhindert länger als fünf

Sekunden andauernde Startvorgänge. Nach fünf Sekunden geht die Schutzeinrichtung automatisch in eine 60 Sekunden lange Ruhephase über. Dies wird durch die blinkende grüne LED an der Schutzeinrichtung angezeigt. Wenn die grüne LED durchgehend leuchtet, kann ein erneuter Startversuch vorgenommen werden.

**Hinweis:** Wenn das Lithium-Starthilfegerät überhitzt, verhindert die integrierte Schutzeinrichtung jeglichen weiteren Betrieb.

- Falls das Fahrzeug nicht anspringt, warten Sie 60 Sekunden vor einem erneuten Versuch.
- Wenn der Motor läuft, ziehen Sie den Hochstrom-Anschlussstecker aus dem Lithium-Polymer-Akku (1) und trennen Sie anschließend die schwarze Minusklemme (-), bevor Sie die rote Plusklemme (+) von den Batterieklemmen nehmen.

**ACHTUNG!** Falls das Fahrzeug auch nach fünf aufeinanderfolgenden Anlassversuchen nicht anspringt, muss die Starthilfe-Schutzeinrichtung zurückgesetzt werden. Drücken Sie dazu vor dem nächsten Versuch die „Boost“-Taste (15). (Die „Boost“-Taste kann erst nach der 60sekündigen Ruhephase betätigt werden.)

Starthilfe-Schutzeinrichtung		
LED-Status	Erläuterung	Maßnahme
GRÜN durchgehend leuchtend	Kabel-/Klemmenpolarität richtig, die Spannung des Lithium-Starthilfegerätes beträgt mehr als 11 V und die Fahrzeugbatterie liegt über dem unteren Grenzwert.	Der Überbrückungsvorgang kann beginnen.
GRÜN blinkend und Signalton ertönt	Niedriger Ladestand der Kfz-Batterie	Drücken Sie die „Boost“-Taste und beginnen Sie innerhalb von 30 Sekunden mit dem Überbrückungsvorgang
ROT durchgehend leuchtend und Signalton ertönt	Die Spannung des Lithium-Starthilfegerätes liegt über den erforderlichen 11 V, die Zangenklemmen bzw. Kabel sind in UMGEKEHRTER POLARITÄT an die Klemmen der Fahrzeugbatterie angeschlossen oder es wurde ein Kurzschluss der Fahrzeugbatterie festgestellt.	Versuchen Sie nicht, das Fahrzeug zu starten. Nehmen Sie den Hochstrom-Anschlussstecker vom Lithium-Starthilfegerät und die Zangenklemmen von den Klemmen der Fahrzeugbatterie. Schließen Sie die Zangenklemmen wieder an die Fahrzeugbatterie an und achten Sie dabei auf die richtige Polung (rote Plus- an rote Plusklemme und schwarze Minus- und schwarze Minusklemme); verbinden Sie anschließend den Hochstrom-Anschlussstecker wieder mit dem Lithium-Starthilfegerät. Hinweis: Die Ursache dieses Fehlers muss ausfindig gemacht und behoben werden, bevor weitere Starthilfeversuche mithilfe des Lithium-Starthilfegerätes vorgenommen werden können.
Keine LED leuchten und kein Signalton ist zu hören	Fahrzeugbatterie könnte beschädigt sein	Nehmen Sie den Hochstrom-Anschlussstecker vom Lithium-Starthilfegerät und die Zangenklemmen von den Klemmen der Fahrzeugbatterie. Schließen Sie die Zangenklemmen wieder an die Fahrzeugbatterie an und achten Sie dabei auf die richtige Polung. Sollte die grüne LED nicht durchgehend leuchten, drücken Sie die „Boost“-Taste.

**⚠️WARNUNG!** Falls das Lithium-Starthilfegerät zu irgendeinem Zeitpunkt warm wird, trennen Sie das Lithium-Starthilfegerät von den Kabeln und lassen Sie es dann vollständig abkühlen, bevor Sie den Überbrückungsvorgang wiederholen.

## Wartung und Pflege

**Hinweis:** Das Lithium-Starthilfegerät ist mit einem wiederaufladbaren Lithium-Polymer-Akku ausgestattet. Dieser Akku kann nicht durch den Verbraucher ausgetauscht werden und muss entsorgt werden, sobald der Akku seine volle Kapazität nur noch für sehr kurze Zeit aufrechterhalten kann. Durch das richtige Ladeverfahren wird die Lebensdauer des Akkus maximiert

- Laden Sie dieses Gerät mindestens alle 3 - 4 Monate vollständig auf, wenn Sie es nicht regelmäßig verwenden, um die Lebensdauer des Lithium-Polymer-Akkus zu erhalten.

## Reinigung

- Halten Sie Ihr Lithium-Starthilfegerät sauber. Entfernen Sie stets Staub und Schmutzpartikel.
- Säubern Sie das Gerät mit einer weichen Bürste oder einem trockenen Tuch.
- Halten Sie die Plus- und Minusklemmen stets sauber. Verschmutzte elektrische Kontakte beeinträchtigen die Leistung dieses Gerätes erheblich.
- Die Zangenklemmen können mit einer weichen Drahtbürste gereinigt werden.
- Das Gerät darf keinesfalls mit Wasser oder Alkoholreiniger gesäubert werden.
- Falls das Gerät nicht regelmäßig verwendet wird, sollte es alle drei bis vier Monate mindestens einmal vollständig aufgeladen werden, um die Lebensdauer des Lithium-Polymer-Akkus zu erhalten

## Lagerung

- Lagern Sie das Gerät in vollständig aufgeladenem Zustand. Es kann seine Ladung bis 6 - 12 Monate halten, sollte aber nach längerer Lagerung vor der erneuten Verwendung stets wieder aufgeladen werden.
- Lagern Sie dieses Gerät sorgfältig an einem sicheren, kühlen, trockenen Ort (-10-30 °C) außerhalb der Reichweite von Kindern.
- Achten Sie bei der Aufbewahrung in einem fahrenden Fahrzeug darauf, dass das Gerät - insbesondere der Lithium-Polymer-Akku (1) - nicht herumrutschen kann

## Entsorgung

Beachten Sie bei der Entsorgung von defekten und nicht mehr reparablen Elektrowerkzeugen die geltenden Vorschriften und Gesetze.

- Elektrowerkzeuge und andere elektrische und elektronische Altgeräte nicht über den Hausmüll entsorgen.
- Lassen Sie sich von der zuständigen Behörde bezüglich der ordnungsgemäßen Entsorgung von Elektrowerkzeugen beraten.

## Kontakt

Informationen zu Reparatur- und Kundendiensten erhalten Sie unter der Rufnummer (+44) 1935/382222.

**Webseite:** [www.silverlinetools.com](http://www.silverlinetools.com)

**GB-Postanschrift:**  
Toolstream Ltd.  
Boundary Way  
Lufton Trading Estate  
Yeovil, Somerset  
BA22 8HZ, Großbritannien

**EU-Postanschrift:**  
Toolstream B.V.  
Holtum-Noordweg 11  
Unit 4  
6121 RE Born  
Niederlande

## Fehlerbehebung

Störung	Mögliche Ursache	Empfohlene Abhilfe
Das Lithium-Starthilfegerät schaltet sich bei Betätigung des Betriebsschalters (3) nicht ab	Automatische Abschaltung	Sämtliche Kabel und anderen Geräte vom Lithium-Starthilfegerät trennen und ca. 10 Sekunden warten, bis sich das Gerät selbsttätig abschaltet
Das Lithium-Starthilfegerät schaltet sich bei Betätigung des Betriebsschalters nicht ein	Lithium-Polymer-Akku (1) entleert	Laden Sie das Gerät mit Hilfe indem Sie es an den Schnelllade-Eingangsport (4) anschließen. Wenn sich das Gerät nach Beendigung des Ladevorgangs nicht einschalten lässt, ist wahrscheinlich das Ende der Akkulebensdauer erreicht und der Akku muss vorschriftsmäßig entsorgt werden (siehe „Entsorgung“)
Das Lithium-Starthilfegerät stellt während des Ladevorgangs die Aufladung ein und ein Piepton ertönt	Das Ladeverfahren weist eine Störung auf; der Lithium-Polymer-Akku hat einen Fehler festgestellt	<ol style="list-style-type: none"> <li>1. Halten Sie den Betriebsschalter 10–30 Sekunden lang gedrückt, um den Ladevorgang fortzusetzen und das Aufladeproblem zu beheben.</li> <li>2. Trennen Sie das Ladegerät nach Gedrückthalten des Betriebsschalters von der Netzsteckdose und warten Sie, bis das Lithium-Starthilfegerät den Vorgang abgeschlossen hat.</li> <li>3. Schließen Sie das Ladegerät wieder an das Lithium-Starthilfegerät an, um zu prüfen, ob das Gerät die Aufladung wie gewohnt fortsetzt.</li> <li>4. Falls der Ladevorgang erneut vom Gerät abgebrochen wird und der Signalton wieder ertönt, trennen Sie das Gerät sofort von der Stromversorgung und stellen Sie die Nutzung ein. Wenden Sie sich an einen zugelassenen Silverline-Kundendienst.</li> </ol> <p>Hinweis: Nach Gedrückthalten des Betriebsschalters während dieses Vorgangs leuchtet das LED-Licht (5); dies ist völlig normal. Nach Trennen des Ladegerätes kann das LED-Licht abgeschaltet werden (siehe „Verwendung der Taschenlampen-/Stroboskop-/SOS-Funktion“), bevor das Ladegerät wieder angeschlossen wird.</p>
Der Lithium-Polymer-Akku wird während der Anwendung warm oder bläht sich auf	Lithium-Polymer-Akku defekt	Trennen Sie die Stromversorgung bzw. die Kabel sofort und stellen Sie die Nutzung ein. Wenden Sie sich an einen zugelassenen Silverline-Kundendienst.

## Silverline-Tools-Garantie

### Dieser Silverline-Artikel wird mit einer 3-Jahres Garantie angeboten

Registrieren Sie diesen Artikel unter silverlinetools.com innerhalb von 30 Tagen nach dem Kauf, um die 3-Jahres Garantie zu aktivieren. Der Garantiezeitraum beginnt mit dem Kaufdatum auf Ihrem Kaufbeleg.

### Registrierung Ihres Kaufs

Gehen Sie auf silverlinetools.com, klicken Sie auf „Registrierung“ und geben Sie Folgendes ein:

- Ihre persönlichen Angaben
- Produktdetails und Kaufinformationen

Sobald dieser Artikel registriert worden ist, wird Ihre Garantiebescheinigung im PDF-Format erzeugt. Bitte drucken Sie sie aus und bewahren Sie sie zusammen mit Ihrem Produkt auf.

## Garantiebedingungen

Der Garantiezeitraum beginnt mit dem Kaufdatum im Einzelhandel, das auf dem Kaufbeleg angegeben ist.

### BITTE BEWAHREN SIE DEN KAUFBELEG AUF!

Falls dieser Artikel innerhalb von 30 Tagen nach dem Kauf einen Defekt aufweisen sollte, bringen Sie es bitte mit Ihrem Kaufbeleg zu dem Fachhandel, bei dem es gekauft wurde, und informieren Sie diesen über die Mängel. Das Gerät wird daraufhin ersetzt oder der Kaufpreis zurückerstattet.

Falls dieser Artikel nach Ablauf von 30 Tagen nach dem Kauf einen Mangel aufweist, senden Sie es bitte an:

**Silverline Tools Service Centre**  
**PO Box 2988**

**Yeovil**

**BA21 1WU, Großbritannien**

Der Garantieanspruch muss während der Garantiezeit gestellt werden.

Sie müssen den Originalkaufbeleg mit Angabe des Kaufdatums einreichen und Ihren Namen und Ihre Adresse sowie den Ort des Kaufs angeben, bevor etwaige Arbeiten durchgeführt werden können.

Sie müssen genaue Angaben über den zu behebenden Defekt machen.

Alle innerhalb der Garantiefrist gemachten Forderungen werden von Silverline Tools daraufhin überprüft werden, ob es sich bei den Mängeln um einen Material- oder Fertigungsfehler handelt.

Versandkosten werden nicht zurückerstattet. Alle Artikel sollten sich in sauberem und sicherem Zustand befinden und sorgfältig verpackt zur Reparatur eingeschickt werden, um Schäden oder Verletzungen während des Transports zu vermeiden. Die Annahme unangemessener oder unsicherer Lieferungen kann von uns verweigert werden.

Alle Arbeiten werden von Silverline Tools oder seinen autorisierten Reparaturwerkstätten durchgeführt.

Die Reparatur oder der Ersatz des Artikels führt nicht zur Verlängerung des Garantiezeitraums.

Mängel, bei denen unsere Prüfung ergibt, dass sie unter die Garantie fallen, werden durch kostenlose Reparatur des Werkzeugs (ohne Versandkosten) oder Ersatz durch ein Werkzeug in einwandfreiem Zustand behoben.

Einbehaltene Werkzeuge oder Teile, die ersetzt wurden, gehen in den Besitz von Silverline Tools über.

Die Reparatur bzw. der Ersatz Ihres Artikels unter dieser Garantie erfolgt zusätzlich zu Ihren gesetzlichen Rechten als Verbraucher und hat keine nachteiligen Folgen auf diese.

### Durch die Garantie abgedeckt ist:

- Die Reparatur des Artikels, nachdem zur Zufriedenheit von Silverline Tools nachgewiesen wurde, dass der Defekt durch fehlerhaftes Material oder mangelhafte Arbeitsausführung bedingt ist und in den Garantiezeitraum fällt.
- Wenn ein Ersatzteil nicht mehr erhältlich ist oder nicht mehr hergestellt wird, kann Silverline Tools es gegen einen funktionellen Ersatz austauschen.

### Durch die Garantie nicht abgedeckt ist:

Silverline Tools garantiert keine Reparaturen, die durch Folgendes erforderlich geworden sind:

- Normale Verschleißerscheinungen, die trotz Verwendung entsprechend der Bedienungsanleitung entstehen, z.B. an Messern, Bürsten, Riemen, Glühbirnen, Batterien usw.
- Ersatz von mitgeliefertem Zubehör wie etwa Bohrspitzen, Klingen, Schleifblättern, Schneidscheiben und anderen zugehörigen Teilen.
- Unfallschäden und Fehler, die durch unsachgemäße Verwendung oder Wartung, Missbrauch, Nachlässigkeit oder fahrlässige Bedienung oder Handhabung des Artikels entstanden sind.
- Verwendung des Artikels für andere als normale Haushaltszwecke.
- Jegliche Veränderungen oder Modifikationen des Artikels.
- Die Verwendung von Teilen oder Zubehör, die keine Originalkomponenten von Silverline Tools sind.
- Fehlerhafte Montage (außer, wenn von Silverline Tools vorgenommen).
- Reparaturen oder Änderungen, die von anderen als Silverline Tools oder seinen autorisierten Reparaturwerkstätten durchgeführt wurden.
- Ansprüche, die über die Rechte zur Behebung von Mängeln an dem in diesen Garantiebedingungen genannten Werkzeug hinausgehen.

### Akku-Garantie

Die Garantie auf Silverline -Akkus beträgt 30 Tage. Falls innerhalb der Akku-Garantiefrist aufgrund von Material- oder Verarbeitungsfehlern ein Defekt an einem registrierten Akku auftritt, ersetzt Silverline diesen kostenlos. Diese Garantie gilt nicht bei gewerblicher Nutzung und erstreckt sich nicht auf natürliche Abnutzung oder Schäden infolge von Unfällen, unsachgemäßer Verwendung oder Zweckentfremdung.

## Introducción

Gracias por haber elegido esta herramienta Silverline. Estas instrucciones contienen la información necesaria para utilizar este producto de forma segura y eficaz. Lea atentamente este manual para obtener todas las ventajas y características únicas de su nueva herramienta. Conserve este manual a mano y asegúrese de que todas las personas que utilicen esta herramienta lo hayan leído y entendido correctamente.

## Descripción de los símbolos

The rating plate on your tool may show symbols. These represent important information about the product or instructions on its use.

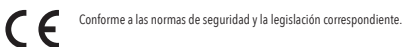
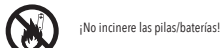
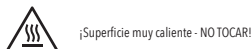
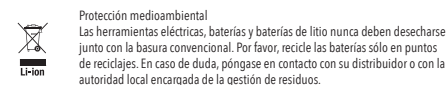
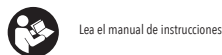
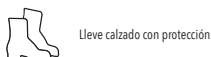
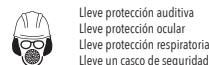

## Abreviaturas de términos técnicos

V	Voltio/s
~, a.c.	Corriente alterna
A, mA	Amperio/s, miliamperio/s
Ah	Amperios por hora (Capacidad de la batería)
Hz	Hercio/s
d.c.	Corriente continua
Wh	Vatios/hora

## Características técnicas

Capacidad de la batería:	6.000 mAh / 72 Wh
Tiempo de carga:	<2 horas
Entrada del cargador:	5V <sub>m=2</sub> , 4 A / 9 V <sub>m=2</sub> A
Salida:	12V, arranque rápido, alta capacidad de corriente 400 A / 9 V <sub>m=2</sub> A / 5 V <sub>m=2</sub> , 1 A
Salida USB:	5 V <sub>m=2</sub> , 1 A
Corriente de arranque:	150 A (<math>t < 5 \text{ segundos}</math>)
Corriente máxima:	400 A
Cilindrada máxima del motor:	2,5 litros, gasolina
Temperatura de funcionamiento:	-20° - 60° C (32° - 104° F)
Ciclos de carga de la batería:	> 1000
Carga de la batería:	Aproximadamente 2 horas
Dimensiones (L x An x A):	151 x 25 x 81 mm
Peso:	300 g
Potencia LED:	100 lúmenes

Como parte de nuestra política de desarrollo de productos, los datos técnicos de los productos Silverline pueden cambiar sin previo aviso.

## Instrucciones de seguridad

**⚠ ADVERTENCIA:** Lea siempre el manual de instrucciones y las advertencias de seguridad. No seguir estas advertencias e instrucciones puede causar descargas eléctricas, incendios y/o lesiones graves.

Conserve estas instrucciones para futuras referencias.

Seguridad en el área de trabajo

• **Mantenga el área de trabajo limpia y bien iluminada.** Las áreas desordenadas y poco iluminadas pueden provocar accidentes.

Seguridad eléctrica

- El enchufe de la herramienta eléctrica debe coincidir con la toma de corriente. **No modifique nunca el enchufe de ninguna manera. No utilice ningún adaptador de enchufe sin toma de tierra.** Los enchufes si modificar y el uso de tomas de corrientes adecuadas reducirán el riesgo de descargas eléctricas.
- **Evite el contacto con materiales conductores tales como tuberías, radiadores, estufas y refrigeradores.** El riesgo de descarga eléctrica se incrementa si su cuerpo está expuesto a materiales conductores.
- **No exponga la herramienta a la lluvia o la humedad.** El contacto de agua en una herramienta eléctrica aumentará el riesgo de descargas eléctricas.

Seguridad personal

- **Manténgase alerta, fíjese en lo que está haciendo y use el sentido común cuando esté utilizando esta herramienta. No use una herramienta eléctrica si se encuentra cansado o bajo la influencia de drogas, alcohol o medicamentos.** Un momento de distracción mientras esté utilizando una herramienta eléctrica puede provocar lesiones corporales graves.
- **Use equipo de protección personal. Use siempre protección ocular.** El uso de equipamientos de seguridad tales como máscara antipolvo, calzado de seguridad antideslizante, casco duro y protecciones auditivas adecuadas reducirá el riesgo de lesiones.

**⚠ ADVERTENCIA:** Esta herramienta no ha sido diseñada para ser utilizada por niños o personas discapacitadas salvo que estén bajo la supervisión de una persona responsable que garantice la seguridad durante el uso de esta herramienta. Mantenga esta herramienta fuera del alcance de los niños.

## Instrucciones de seguridad para arrancadores de emergencia

- No permita que objetos metálicos entren en contacto con los bornes de la batería, ya que los cortocircuitos pueden originar incendios y causar explosiones.
- Maneje siempre los conectores de los bornes de la batería a una distancia discreta.
- No permita que entren en contacto las abrazaderas de los conductores positivo y negativo. Cuando las abrazaderas con corriente entran contacto pueden derretir los conductores y originar un incendio.
- No intente nunca arrancar una batería que muestre fugas, grietas u otros desperfectos.
- No intente nunca cargar una batería congelada. Tenga precaución especialmente cuando deposite una batería en espacios interiores ya que puede producirse fugas al volver a su temperatura normal. En este caso deberá sustituirla por una nueva.
- A menos que la batería sea de tipo "libre de mantenimiento", asegure siempre que el nivel del electrolito sea correcto antes de intentar su arranque en puente.
- Tenga en cuenta que las baterías de plomo-ácido emiten gases inflamables mientras son cargadas. No efectúe la carga de baterías cerca de cualquier tipo de fuente de ignición o calor. NO FUME. Asegure que las baterías estén bien ventiladas. El ácido de la batería del vehículo es la fuente de gas inflamable más peligrosa, aun así, existe un mínimo riesgo de que la batería VRLA pueda sobrecargarse.
- Utilice este producto solo en áreas bien ventiladas.
- Lleve siempre gafas y guantes protectores al manejar baterías de plomo-ácido.
- Retire siempre todas las joyas de metal antes de manejar baterías de plomo-ácido.
- Tenga en cuenta que la ropa suelta / pelo largo, etc. pueden engancharse en las piezas móviles del motor, antes de utilizar esta herramienta, recójase el pelo y sujétese la ropa suelta.
- Si el ácido de la batería entra en contacto con la piel o la vestimenta, proceda a lavarlos minuciosamente con agua y jabón. Si el ácido de la batería entra en contacto con los ojos, proceda a lavarlos minuciosamente con agua limpia y solicite ayuda médica.
- Este arrancador de emergencia sólo debe utilizarse en condiciones completamente secas.
- Desconecte INMEDIATAMENTE el arrancador de emergencia si este empieza a deformarse durante el uso.
- Desconecte INMEDIATAMENTE el arrancador de emergencia cuando esté demasiado caliente, huele a quemado o exista la presencia de humo.

## Instrucciones de seguridad para baterías de polímero de litio

**⚠ ADVERTENCIA:** Las baterías de polímero de litio pueden provocar un incendio, quemaduras u riesgo de explosión si no se utilizan o almacenan correctamente.

- Mantenga las baterías de litio fuera del alcance de los niños.
- Utilice SÓLO el cargador suministrado o uno compatible para cargar la batería de polímero de litio.
- Deje que se enfrién las baterías por 15 minutos después de la carga o de un uso prolongado.
- Cuando no use las baterías, deben guardarse en un lugar seco, cerca de la temperatura ambiente (20°C).
- Asegúrese de que las baterías no puedan accidentalmente cortocircuitarse durante su almacenaje. Mantenga limpias las baterías, ya que los cuerpos extraños (clips, monedas, clavos, tornillos, etc.) y la suciedad pueden causar un cortocircuito u obstruir la ventilación.
- Tenga precaución, durante condiciones de uso extremas, podría desprenderse el líquido del interior de la batería. Este líquido puede causar irritaciones en la piel y los ojos. Evite el contacto en todo momento. En caso de contacto, enjuague la zona con agua. Si el líquido entra en contacto con los ojos solicite ayuda médica.
- Nunca abra, desmonte, rompa, incinere o caliente por encima de 60°C la batería.
- No permita que objetos metálicos entren en contacto con los bornes de la batería.
- Solicite ayuda adicional cuando trabaje con baterías y equipos eléctricos, especialmente cuando utilice baterías de plomo-ácido.
- Retire siempre el cable negativo de color negro y a continuación el cable positivo de color rojo. Asegúrese de que todos los accesorios eléctricos del vehículo estén apagados antes de retirar la batería.
- No deje que las pinzas positivas y negativas entren en contacto. Las pinzas bajo tensión podrían provocar un incendio.
- Si el ácido de la batería entra en contacto con la piel, enjuáguelos a fondo con agua limpia, bicarbonato de sodio y solicite atención médica.

## Características del producto

1.	Arrancador/batería de polímero de litio
2.	Indicador de encendido LED
3.	Botón de encendido
4.	Puerto de entrada de carga rápida
5.	Luz LED
6.	Salida USB 5 V / 2,1 A
7.	Salida USB de carga rápida
8.	Toma del arrancador de emergencia
9.	Conector de alta capacidad de corriente
10.	Protector inteligente del arrancador
11.	Pinza negativa color negro
12.	Pinza positiva color rojo
13.	LED rojo
14.	LED verde
15.	Botón Boost de la unidad de protección
16.	Cable de carga 3 en 1
17.	Cable USB
18.	Cable micro USB
19.	Cable USB C
20.	Conector Lightning
21.	Maletín de transporte

## Aplicaciones

Arrancador de emergencia/batería de polímero de litio indicado para arrancar motores de vehículos y aparatos eléctricos con carga mediante conexión USB 5V, 2.1 A y puertos USB de carga rápida. Este producto dispone de linterna LED con modo de luz intermitente y seguridad.

## Desembalaje

- Desembale e inspeccione la batería con cuidado. Familiarícese con todas sus características y funciones.
- Asegúrese de que el embalaje incluya todas las piezas y compruebe que estén en buenas condiciones. Si faltan piezas o están dañadas, sustitúyelas antes de utilizar esta herramienta.

## Antes de usar

### Carga del arrancador

**IMPORTANTE:** Cargue el arrancador de emergencia completamente antes de usarlo por primera vez. Cargue el arrancador en una superficie estable alejada de materiales inflamables.

- Conecte el cable micro USB (18) en la toma de carga (4) y el cable USB (17) a cualquier puerto de salida USB.
- Asegúrese de que la fuente de alimentación de un puerto de salida USB esté encendida para poder cargar el arrancador correctamente.

**Nota:** Apriete el botón de encendido (3) para visualizar el nivel de carga mediante el indicador de encendido LED (2). La cantidad de LEDs encendidos indicaran el nivel de carga: 0=0%; 1=25%; 2=50%; 3=75%; 4=100%.

**Nota:** El indicador de encendido LED parpadeará durante el inicio la carga. Las luces LED se mantendrán estables durante la carga indicando el nivel mediante la cantidad de luces iluminadas. El arrancador estará cargado completamente (100%) cuando todas las luces estén iluminadas sin parpadear.

**⚠ ADVERTENCIA:** DESCONECTE INMEDIATAMENTE el arrancador si emite alguna señal audible o cuando la carga se detenga de forma inesperada (véase "Solución de problemas").

## Funcionamiento

**⚠ ADVERTENCIA:** Desconecte INMEDIATAMENTE el arrancador de emergencia cuando esté demasiado caliente, huele a quemado o exista la presencia de humo.

**Nota:** El arrancador de emergencia emitirá una señal audible y se apagará cuando el nivel de la batería esté demasiado bajo. Recargue el arrancador según se especifica en este manual (véase "Carga del arrancador/batería de litio").

### Conexión y carga mediante el puerto USB

- Conecte el cable USB (18), USB C (19) o el conector Lightning (20) en el aparato y el cable USB (17) en el puerto requerido; salida USB de 5 V, 2,1 A (6) o salida USB de carga rápida (7).
- Pulse el botón de encendido (3) del arrancador para alimentar/cargar el dispositivo conectado.

**Nota:** El indicador de encendido LED (2) parpadeará durante el proceso de carga/alimentación indicando el nivel de carga.

- Retire el cable USB 3 en 1 (16) después de finalizar la carga.
- El arrancador de emergencia se apagará automáticamente después tras 10 segundos de inactividad.

### Uso de modo linterna/destello/emergencia

- Pulse el botón de encendido (3) durante aproximadamente 3 segundos para activar el modo linterna.
- Vuelva a presionar rápidamente el botón de encendido para ajustar diferentes tipos de iluminación: LINTERNA-DESTELLO-EMERGENCIA -APAGADO

Repita el paso 1 para volver al modo linterna.

### Arranque de un vehículo con batería de 12 V

**⚠ ADVERTENCIA:** Este producto no es un cargador de baterías. Nunca conecte el cable USB 3 en 1 (16) en el arrancador mientras esté conectado a una batería de un vehículo.

**⚠ ADVERTENCIA:** Utilice este producto solamente en áreas bien ventiladas.

**IMPORTANTE:** Asegúrese de que el nivel de carga del arrancador/batería de polímero de litio (1) esté como mínimo al 75 %. Compruebe el nivel de carga mediante el botón de encendido (3) y el indicador de encendido LED (2). Asegúrese de que estén encendidas como mínimo 3 luces LED antes de iniciar el arranque de un vehículo (véase "Carga del arrancador/batería de litio").

**IMPORTANT:** El funcionamiento óptimo de este producto puede verse afectado según el estado de la batería del vehículo, el sistema eléctrico, estado del motor y sistema de encendido. Este arrancador dispone de una unidad con mecanismo de protección inteligente (10) el cual se activará en caso de que ocurra algún tipo de problema. Este dispositivo sirve para proteger al vehículo y al usuario.

#### Notas:

- Consulte siempre el manual de instrucciones del vehículo antes de usar este producto. Si el fabricante especifica una secuencia determinada para el arranque de emergencia, siga siempre el consejo del fabricante.
- Siga los procedimientos adecuados respecto a la carga de las bujías, etc.
- No intente usar este producto en cualquier otro sistema de carga para vehículos que no sea uno de 12 V con negativo a tierra.
- No intente usar este producto en cualquier otro sistema de carga o baterías para vehículos de 24 V.
- El arrancador funcionará en paralelo junto a la batería integrada para incrementar la capacidad de corriente.
- Si los cables no son lo suficientemente largos para conectarlos al polo positivo y negativo de la batería, puede utilizar un cable con pizas convencional para prolongar el cable de conexión negativo. Nunca prolongue el cable positivo del arrancador.
- Este arrancador sólo funcionará cuando el motor del vehículo funcione correctamente y la batería se encuentre en buenas condiciones, aunque esté descargada.
- Una vez arrancado el vehículo, necesitará recargar el arrancador mientras esté conduciendo. De esta forma el arrancador estará listo para ser usado la próxima vez.
- Compruebe el estado de su batería si la batería no arranca normalmente.
- El arrancador puede responder de forma diferente dependiendo del tamaño de la batería del vehículo. Una carga baja limitará el arranque del vehículo. Esta herramienta es capaz de arrancar vehículos diésel de hasta 2000 cc y diésel hasta 2.500 cc.

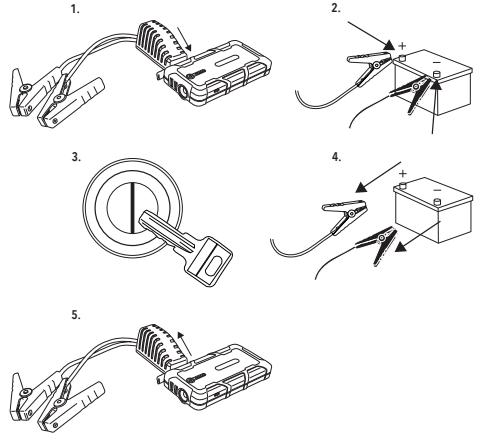

**⚠ ADVERTENCIA:** Conecte siempre las pizas correctamente para evitar el riesgo de explosión. La piza positiva de color rojo (12) debe conectarse en el borne positivo (+) de la batería. La piza negativa de color negro (11) debe conectarse en el borne negativo (-) de la batería. Ambas pizas deben estar conectadas de forma segura. Invertir la polaridad (positivo a negativo) puede causar daños en el vehículo, el arrancador y provocar riesgo de explosión.

- Asegure que estén desconectados todos los sistemas auxiliares del vehículo (faros, radio, etc.).
- Asegúrese de que colocar el freno de mano en el vehículo o modo de "Parking" para vehículos con cambio de marchas automático.
- Identifique los bornes positivo y negativo de la batería. Normalmente las baterías llevan las marcas "+-" cerca del borne positivo y "-" adyacente al borne negativo. Si no está completamente seguro referente a la polaridad de los bornes, solicite consejo profesional antes de utilizar el arrancador de emergencia
- Si los bornes de la batería muestran corrosión o suciedad, proceda a limpiarlos con un cepillo de alambre adecuado.

1. Introduzca el conector de alta capacidad de corriente (9) dentro de la toma de del arrancador (8). Asegúrese de que la polaridad corresponda a la (Fig. 1)
2. Coloque la piza positiva de color rojo en el borne positivo de la batería. Asegúrese de que las pizas no estén en contacto con cualquier otra pieza metálica del vehículo.
3. Coloque la piza negativa de color negro en el borne negativo de la batería.

**Nota:** Espere unos minutos antes de arrancar el vehículo cuando la temperatura ambiente sea de 0° C / 32° F.

**IMPORTANTE:** Lea la tabla del "Protector inteligente del arrancador" para iniciar el proceso de arranque de forma segura.

4. Proceda a arrancar el motor en intentos cortos (no más de 5 segundos).

**⚠ ADVERTENCIA:** Este arrancador está diseñado para utilizarse en períodos de corta duración. NUNCA intente arrancar el vehículo durante más de 5 segundos. Deje que el arrancador se enfríe durante 60 segundos antes de volver a arrancar el vehículo.

**⚠ ADVERTENCIA:** Los cables, pizas y el protector inteligente (10) evitarán que el arranque pueda durar más de 5 segundos. El arrancador entrará en un periodo de inactividad de 60 segundos, la luz LED de color verde (14) parpadeará hasta que la unidad esté lista para volver a intentar el arranque. Espere hasta que la luz LED de color verde esté fija para volver a intentar arrancar el vehículo.

**Nota:** La función de protección de seguridad incorporada de la unidad evitará el funcionamiento del arrancador en caso de sobrecalentamiento.

5. Si el vehículo no arranca, espere 60 segundos y vuelva a intentarlo.

6. Una vez que el vehículo haya arrancado, desconecte el conector de alta capacidad de corriente del arrancador (1). A continuación, desconecte la piza negativa (-) y la piza positiva (+) de los bornes de la batería.

**IMPORTANTE:** El protector inteligente del arrancador deberá reiniciarse si el vehículo no arranca después de 5 intentos consecutivos. Pulse el botón de protección del botón Boost (15) para reiniciarlo (deberá esperar 60 segundos antes de volver a pulsar el botón Boost).



### Unidad de protección inteligente del arrancador (Fig. II)

Estado de LED verde y rojo	Causa	Solución
Verde fijo.	Cable/polaridad correcta. Tensión del arrancador superior a 11 V. La batería del vehículo está sobre el límite más bajo.	Intente arrancar el vehículo.
El LED verde parpadea y la unidad de protección inteligente emite un pitido.	El nivel de la batería del vehículo es bajo.	Presione el botón de protección del botón Boost. Espere hasta que el LED verde esté encendido y, dentro de 30 segundos, intente arrancar el vehículo.
LED rojo fijo y la unidad de protección inteligente emite un pitido.	La conexión es incorrecta. Los cables / pizas están en polaridad inversa, se ha detectado un cortocircuito en la batería del vehículo o un voltaje incorrecto en el arrancador.	No intente arrancar el vehículo. Desconecte el enchufe del conector de alta corriente y retire las pizas de los terminales de la batería del vehículo. Vuelva a conectar las pizas a la batería del vehículo con la polaridad correcta (consulte "Arranque de un vehículo con batería de 12 V") y luego conecte el enchufe del conector de alta corriente al arrancador de emergencia. Nota: Resuelva este problema antes de volver a intentar arrancar el vehículo.
Sin LEDs ni pitidos.	La batería del vehículo puede estar dañada.	Desconecte el enchufe del conector de alta corriente y retire las pizas de los terminales de la batería del vehículo. Vuelva a conectar la polaridad correcta a los terminales de la batería del vehículo y en el arrancador de emergencia. Presione el botón Boost cuando el LED de color verde esté en modo fijo.

**ADVERTENCIA:** Desconecte inmediatamente el arrancador si se calienta excesivamente y déjelo enfriar antes de volver a intentar arrancar el vehículo.

## Mantenimiento

**Nota:** Este arrancador de emergencia dispone de una batería recargable de polímero de litio. Esta batería no se puede reemplazar y debe desecharse correctamente cuando deje de funcionar. Cargue siempre la batería correctamente para maximizar su vida útil.

- Cargue el arrancador cada 3 - 4 meses si no lo utiliza regularmente para maximizar la vida útil de la batería interna.

### Limpieza

- Mantenga el arrancador siempre limpio. La suciedad y el polvo pueden dañar y reducir la vida útil del arrancador.
- Utilice un cepillo suave o un paño seco para limpiar el arrancador.
- Asegure que las pizas positiva y negativa estén especialmente limpias. Si los contactos eléctricos están sucios se perjudicará gravemente el funcionamiento de esta herramienta.
- Utilice un cepillo de alambre para limpiar las pizas.
- Nunca utilice agua o productos con alcohol para limpiar el arrancador.

## Almacenaje

- Cargue completamente el arrancador antes de almacenarlo. La carga de la batería del arrancador puede durar de 6 meses hasta 1 año, aunque debe cargarse antes de utilizarse y almacenarse durante largos periodos de tiempo.
- Guarde esta herramienta y accesorios en un lugar seco y seguro fuera del alcance de los niños con temperatura ambiente de (-10°-30° C / 14°-86° F).
- Sujete el arrancador/batería de polímero de litio (1) de forma segura cuando está almacenado dentro de un vehículo.

## Reciclaje

Deshágase siempre de las herramientas eléctricas adecuadamente respetando las normas de reciclaje indicadas en su país.

- No deseche las herramientas y aparatos eléctricos junto con la basura convencional.
- Póngase en contacto con la autoridad local encargada de la gestión de residuos para obtener más información sobre cómo reciclar este tipo de herramientas correctamente.

## Contacto

**Servicio técnico de reparación - Tel:** (+44) 1935 382 222

**Web:** [www.silverlinetools.com](http://www.silverlinetools.com)

### Dirección (RU):

Toolstream Ltd.  
Boundary Way  
Lufton Trading Estate  
Yeovil, Somerset  
BA22 8HZ, Reino Unido.

### Dirección (UE):

Toolstream B.V.  
Holtum-Noordweg 11  
Unit 4  
6121 RE Born  
Países Bajos.

## Solución de problemas

Problema	Causa	Solución
El arrancador no se apaga al pulsar el botón de encendido (3).	Apagado automático.	Desenchufe todos los cables del arrancador y espere durante 10 segundos hasta que el dispositivo se apague de forma automática.
El arrancador no se enciende al pulsar el botón de encendido.	La batería interna del arrancador (1) está descargada.	Cargue la batería del arrancador utilizando el puerto USB de carga rápida (4). Si después de cargar la batería no se enciende el arrancador puede que la batería haya alcanzado su ciclo de vida útil. Deshágase de la batería en un centro de reciclaje según la normativa vigente (Véase "Reciclaje").
La batería del arrancador no carga y emite una señal audible.	Problema en el procedimiento de carga. El arrancador ha detectado algún problema.	<ol style="list-style-type: none"> <li>Mantenga pulsado el botón de encendido durante 10 -30 segundos para intentar continuar la carga.</li> <li>Desconecte el suministro eléctrico y reinicie el arrancador.</li> <li>Vuelva a conectar el suministro eléctrico e intente iniciar de nuevo la carga.</li> <li>DESCONECTE EL ARRANCADOR si no carga correctamente o emite una señal audible. Consulte con un servicio técnico Silverline.</li> </ol> <p>Nota: Después mantener presionado el botón de encendido se encenderá la luz LED (5), esto es completamente normal. La luz LED se apagará después de desconectar el cargador. Véase el "Uso de modo linterna/destello/emergencia" antes de conectar el cargador.</p>
El arrancador se calienta excesivamente durante el uso y desprende un olor	El arrancador está averiado	DESCONECTE INMEDIATAMENTE el arrancador y todos los cables. Contacte con un servicio técnico Silverline.

## Garantía Silverline Tools

### Este producto Silverline dispone de una garantía de por vida.

Para obtener la garantía de por vida, deberá registrar el producto en [www.silverlinetools.com](http://www.silverlinetools.com) antes de que transcurran 30 días. El periodo de garantía será válido desde la fecha indicada en su recibo de compra.

### Registro del producto

Visite [www.silverlinetools.com](http://www.silverlinetools.com), seleccione el botón para registro de productos e introduzca:

- Sus datos personales
- Datos del producto e información de compra

El certificado de garantía le será enviado en formato PDF. Imprímalo y guárdelo con el producto.

## Términos y condiciones

El periodo de garantía entra en vigor a partir de la fecha indicada en el recibo de compra.

### GUARDE EL RECIBO DE COMPRA

Si el producto se ha averiado antes de que transcurran 30 días desde la fecha de compra, deberá devolverlo a su lugar de compra, junto con el recibo de compra y los detalles de la avería. En este caso, le sustituiremos el producto o le reembolsaremos el importe.

Si el producto se ha averiado después de que transcurran 30 días desde la fecha de compra, devuélvalo a:

**Servicio Técnico Silverline Tools**

**PO Box 2988**

**Yeovil**

**BA21 1WJ, Reino Unido.**

La reclamación siempre debe presentarse durante el periodo de garantía.

Antes de poder realizar cualquier trabajo de reparación, deberá entregar el recibo de compra original en el que se indica la fecha de compra, su nombre, dirección y el lugar donde lo adquirió.

También deberá indicar claramente los detalles del fallo a reparar.

Las reclamaciones presentadas dentro del periodo de garantía deberán ser verificadas por Silverline Tools para averiguar si las deficiencias son consecuencia de los materiales o de la mano de obra del producto.

Los gastos de transporte no son reembolsables. Los productos enviados deben estar limpios y en buenas condiciones para su reparación, deberán empaquetarse cuidadosamente con el fin de evitar que se produzcan daños durante el transporte. Silverline Tools se reserva el derecho de rechazar envíos incorrectos o inseguros.

Todas las reparaciones serán realizadas por Silverline Tools o por un servicio técnico autorizado.

La reparación o sustitución del producto no prolongará el periodo de garantía.

Si la avería está cubierta por la garantía, la herramienta será reparada sin cargo alguno (salvo los gastos de envío), o bien la sustituiremos por una herramienta en perfecto estado de funcionamiento.

Las herramientas o piezas que hayan sido sustituidas serán propiedad de Silverline Tools.

La reparación o sustitución del producto bajo garantía aporta beneficios adicionales a sus derechos legales como consumidor, sin afectarlos.

### Qué está cubierto:

- Silverline Tools deberá comprobar si las deficiencias se deben a materiales o mano de obra defectuosos dentro del periodo de garantía.
- En caso de que cualquier pieza no estuviera disponible o estuviera fuera de fabricación, Silverline Tools la sustituirá por una pieza funcional con las mismas características.

### Qué no está cubierto:

Silverline Tools no garantiza las reparaciones causadas por:

- Desgaste normal por uso adecuado de la herramienta, por ejemplo, hojas, escobillas, correas, bombillas, baterías, etc...
- La sustitución de cualquier accesorio suministrado: brocas, hojas, papel de lija, discos de corte y otras piezas relacionadas.
- Daño accidental, averías debidas a uso o cuidado negligente, uso incorrecto, negligencia, funcionamiento o manejo indebido del producto.
- Utilizar del producto para una finalidad distinta.
- Cualquier cambio o modificación del producto.
- El uso de piezas y accesorios que no sean recambios originales de Silverline Tools.
- Instalación incorrecta (excepto si fu realizada por Silverline Tools).
- Reparaciones o alteraciones realizadas por servicios técnicos no autorizados por Silverline Tools.
- Las reclamaciones distintas a las indicadas en las presentes condiciones de garantía no estarán cubiertas.

### Garantía para baterías

Las baterías Silverline disponen de 30 días. Si durante el periodo de garantía apareciera algún defecto en la batería debido a la fabricación o materiales defectuosos, Silverline se hará cargo de la reparación o sustitución del producto de forma gratuita. Esta garantía no se aplica al uso comercial por desgaste de uso normal, daños accidentales o por mal uso de este producto.

## Introduzione

Grazie per aver acquistato questo utensile Silverline. Questo manuale contiene le informazioni necessarie per il funzionamento sicuro ed efficace di questo prodotto. Questo prodotto ha caratteristiche uniche e, anche se si ha familiarità con altri prodotti simili, è necessario leggere attentamente questo manuale per essere sicuri di comprendere tutte le istruzioni. Assicurarsi che tutti gli utenti dello strumento leggano e comprendano a pieno questo manuale.

## Description of Symbols

The rating plate on your tool may show symbols. These represent important information about the product or instructions on its use.



Usare la protezione acustica  
Indossare occhiali di protezione  
Indossare una protezione per la respirazione  
Indossare il casco



Indossare la protezione delle mani



Indossare indumenti di protezione



Indossare scarpe di protezione



Rischio di esplosione!



Leggere il manuale di istruzioni



Protezione ambientale  
Rifiuti elettrici e batterie, comprese le batterie a litio, non devono essere smaltiti con i rifiuti domestici. Riciclare dove esistono strutture idonee. Verificare con le autorità locali o con il rivenditore per consigli sul riciclaggio.



Pericolo di incendio!



Rischio di fulminazione!



Superfici calde - NON toccare!



NON utilizzare in caso di pioggia o in ambienti umidi!



Non bruciare le batterie!



Attenzione!



Conforme alle normative di legislazione e gli standard di sicurezza.

## Abbreviazioni tecniche

V	Volt
~, a.c.	Corrente alternata
A, mA	Ampere, milliampere
Ah	Ampere-ora (capacità della batteria)
Hz	Hertz
d.c.	Corrente continua
Wh	Watt per ora

## Specification

Capacità della batteria	6000 mAh / 72 Wh
Tempo di carica	<2 hours
Potenza assorbita	5 V ~, 2,4 A / 9 V ~, 2 A
In uscita	12 V, avviatore, alta corrente 400 A / 9 V ~, 2 A / 5 V ~, 2,1 A
Porta USB	5 V ~, 2,1 A
Corrente di avviamento	150 A (< 0 = 5 secondi)
Corrente di picco	400 A
Dimensioni massime del motore	2,5 L benzina
Temperatura di esercizio	-20° / 60°C (32° / 104°F)
Cicli di vita della batteria	>1000
Tempo di carica della batteria	2 ore circa
Dimensioni (L x P x S)	151 x 25 x 81 mm
Peso	300 g
Potenza dei LED	100 Lumen

Nell'ambito del nostro sviluppo continuo, le specifiche dei prodotti Silverline possono subire variazioni senza preavviso.

## Norme generali di sicurezza

**⚠ ATTENZIONE:** Leggere ed assimilare tutte le istruzioni. La non osservanza delle seguenti istruzioni può causare scosse elettriche, incendi e/o lesioni gravi.

**Conservare tutte le avvertenze di pericolo e le istruzioni operative per ogni esigenza futura.**

### Sicurezza dell'area di lavoro

- **Mantenere l'area di lavoro pulita e adeguatamente illuminata.** Il disordine e le zone di lavoro non illuminate possono essere fonte di incidenti.

### Sicurezza elettrica

- **La spina di rete deve corrispondere alla presa. Non modificare la spina in alcun modo. Non utilizzare adattatori con messa a terra.** Le spine non modificate e le prese adatte allo scopo riducono il rischio di scosse elettriche.
- **Evitare il contatto fisico con superfici con messa a terra come tubi, radiatori, fornelli e frigoriferi.** Il rischio di scosse elettriche aumenta se il tuo corpo è messo a terra.
- **Non esporre gli utensili elettrici alla pioggia o all'umidità.** L'infiltrazione di acqua in un dispositivo elettrico aumenta il rischio di scosse elettriche.

### Sicurezza personale

- **È importante concentrarsi su ciò che si sta facendo e usare il buon senso quando si utilizza un elettrotensile. Non usare se si è stanchi o sotto l'effetto di droghe, alcol o medicinali.** Un momento di disattenzione durante il funzionamento può provocare gravi lesioni personali.
- **Utilizzare i dispositivi di protezione. Indossare sempre protezioni per gli occhi.** Dispositivi di protezione come la maschera antipolvere, scarpe di sicurezza antiscivolo, casco oppure protezione acustica potranno ridurre il rischio di lesioni.

**⚠ ATTENZIONE:** Questo apparecchio non è destinato all'uso da parte di persone (inclusi i bambini) con capacità ridotte, fisiche o mentali o con mancanza di esperienza o di conoscenza, a meno che non siano controllati o istruiti all'uso dell'apparechio da una persona responsabile della loro sicurezza. I bambini devono essere sorvegliati per assicurarsi che non giochino con l'apparechio.

## Sicurezza dell'avviatore di emergenza

- Non fare entrare in contatto i morsetti di piombo positivi e negativi. I morsetti sotto tensione che vengono a contatto l'uno con l'altro possono provocare lo scioglimento dei cavi e/o pericolo di incendio
- Non tentare di avviare un veicolo la cui batteria perde, sia spaccata o comunque danneggiata
- Non tentare di avviare un veicolo con una batteria congelata. Prestare attenzione nel caso in cui si trasporti la batteria in un edificio in quanto c'è la possibilità che la batteria congelata possa perdere liquidi quando si adatta di nuovo alla temperatura normale
- A meno che la batteria del veicolo non sia di un tipo che non necessita manutenzione, controllare sempre che il livello degli elettroliti sia corretto prima di tentare di avviare il veicolo
- Le batterie al piombo emettono gas infiammabili, esplosivi, in particolare durante i tentativi di avviamento di un veicolo, **NON FUMARE** e non esporre il motorino di avviamento o la batteria del veicolo a fiamme libere o a superfici ad alta temperatura. La batteria al piombo in un veicolo rappresenta un serio rischio in presenza di gas infiammabile
- Utilizzare esclusivamente in aree ben ventilate
- Indossare sempre guanti e occhiali protettivi quando si maneggiano batterie al piombo
- Rimuovere sempre tutti i gioielli in metallo prima di maneggiare batterie al piombo
- Essere consapevoli del fatto che abiti larghi e capelli lunghi possono rimanere impigliati nelle parti in movimento del motore. Quando si utilizza questo prodotto, raccogliere i capelli e allacciare gli indumenti larghi
- Nel caso in cui l'acido della batteria venga a contatto con pelle o indumenti, lavare la parte accuratamente con acqua e sapone. Se l'acido della batteria viene a contatto con gli occhi, lavare abbondantemente con acqua pulita e consultare un medico
- Utilizzare questo avviatore in condizioni completamente asciutte
- Se l'avviatore comincia a gonfiarsi durante l'utilizzo o durante la carica, **DISCONNETTERE IMMEDIATAMENTE** dalla corrente e smettere di utilizzarlo
- Se l'avviatore cominciasse a gonfiarsi, a fumare o se diventasse eccessivamente caldo, **DISCONNETTERE IMMEDIATAMENTE** e smettere di utilizzarlo

## Sicurezza di batterie ai polimeri di litio e altre batterie

**⚠ ATTENZIONE:** Sicurezza di batterie ai polimeri di litio e altre batterie le batterie a litio sono infiammabili. Se usate, conservate o caricate in modo incorretto possono essere causa di incendio e di esplosione

- Tenere la batteria fuori dalla portata dei bambini
- Caricare SOLO batterie al litio progettate appositamente per questo caricatore
- Lasciare raffreddare le batterie per 15 minuti dopo la carica o l'uso prolungato. La mancata osservanza di queste istruzioni può causare un surriscaldamento o può dare vita a un incendio
- Quando non in uso le batterie devono essere conservate a temperatura ambiente (circa 20 °C)
- Assicurarsi che i contatti della batteria non vadano accidentalmente in cortocircuito quando non in uso. Tenere le batterie pulite; corpi estranei o sporcizia potrebbero causare un cortocircuito. Tenere lontano da altri oggetti metallici, ad esempio graffette, monete, chiavi, chiodi e viti
- In condizioni di uso improprio, del liquido può fuoriuscire dalla batteria. Questo liquido può causare irritazioni o ustioni della pelle. Evitare il contatto. In caso di contatto accidentale, sciacquare con acqua. Se il liquido viene a contatto con gli occhi, consultare un medico
- Non aprire, smontare, schiacciare, surriscaldare a temperature superiori ai 60 °C o bruciare. Non gettare nel fuoco o niente di simile
- Non permettere che i cavii morsetti/poli della batteria positivo e negativo entrino in contatto con oggetti in metallo
- Assicurarsi di avere qualcuno intorno, quando si lavora con l'elettricità e le batterie, in particolare modo nel caso di batterie al piombo acido
- Se la batteria del veicolo va rimossa, rimuovere sempre prima il polo negativo/nero e poi quello positivo/rosso. Assicurarsi che TUTTI gli accessori elettrici del veicolo siano SPENITI prima di rimuovere la batteria
- Quando si opera con batterie al piombo acido, assicurarsi di avere sempre a portata di mano acqua, sapone e bicarbonato di sodio, in caso di contatto con la pelle da parte delle batterie acide

## Familiarizzazione con il prodotto

1.	Batteria ai polimeri di litio
2.	Luci indicatrici a LED
3.	Interruttore di accensione
4.	Porta di ingresso a ricarica rapida
5.	Torcia a LED
6.	Porta USB di uscita 5 V 2,1 A
7.	Uscita caricatore USB
8.	Prese dell'avviatore di emergenza
9.	Presse di connessione ad alta corrente
10.	Dispositivo intelligente di protezione dell'avviatore
11.	Morsetto negativo (nero)
12.	Morsetto positivo (rosso)
13.	Luca a LED rossa
14.	Luca a LED verde
15.	Pulsante "Boost" dell'avviatore
16.	Cavo USB 3 in 1
17.	USB
18.	USB tipo micro
19.	USB tipo C
20.	Cavo Lightning
21.	Custodia

## Uso previsto

La batteria ai polimeri di litio viene utilizzata come un avviatore portatile ad alta corrente continua. La batteria di emergenza è anche capace di caricare o dare corrente ad altri dispositivi portatili tramite una porta USB 5 V 2,1 A e porta USB a ricarica rapida. È inoltre dotato di torcia con luce a LED luminosa / luce stroboscopica / segnale SOS.

## Disimballare l'utensile

- Estrarre con cura l'utensile dalla confezione. Verificare di averlo disimballato completamente. Acquisire la necessaria familiarità con tutte le parti/funzionalità dell'utensile
- In caso di parti mancanti o danneggiate, sarà necessario far riparare o sostituire tali parti prima di utilizzare il prodotto

## Prima dell'uso

### Caricamento dell'avviatore di emergenza

**IMPORTANTE:** L'avviatore dovrebbe essere caricato completamente prima dell'uso. Caricarlo sempre su una superficie solida, lontano da materiali combustibili e non lasciare mai incustodito durante la carica.

1. Inserire il cavo USB micro (18) nella Porta di ingresso a ricarica rapida (4) e il cavo USB (17) in una delle uscite USB

2. Assicurarsi che la porta USB sia ACCESSA in modo da caricare l'avviatore al litio

**NB:** Per controllare lo stato della batteria premere l'interruttore di accensione (3) e gli indicatori alimentazione a LED (2) si illumineranno. Il numero di LED illuminati indicherà il livello di carica: : 0=0%; 1=25%; 2=50%; 3=75%; 4=100%.

**NB:** Quando in carica, gli indicatori di carica a LED lampeggeranno in sequenza. A mano a mano che la carica procederà, le luci si fermeranno. Quanto maggiore sarà il numero di indicatori la cui luce si sarà stabilizzata, tanto maggiore sarà il livello di carica. L'avviatore sarà completamente carico quando i LED di tutti gli indicatori saranno stabili.

**⚠ ATTENZIONE:** Nel caso in cui l'avviatore dovesse cominciare ad emettere segnali sonori e interrompesse il processo di carica, DISCONNETTERE IMMEDIATAMENTE dalla presa di corrente e smettere di utilizzare. (Fare riferimento alla sezione "Risoluzione dei problemi".)

## Funzionamento

**⚠ ATTENZIONE:** Se l'avviatore cominciasse a gonfiarsi, a fumare o se diventasse eccessivamente caldo, DISCONNETTERE IMMEDIATAMENTE dalla presa di corrente o dalla batteria del veicolo e smettere di utilizzarlo.

**NB:** Quando la carica della batteria ai polimeri di litio diventa troppo bassa e non in grado di caricare, il dispositivo potrebbe cominciare ad emanare un segnale sonoro (bip) e potrebbe spegnersi. In quel caso, la batteria andrà ricaricata. (Vedi sezione "Caricamento dell'avviatore di emergenza".)

### Caricare o alimentare dispositivi tramite porta USB

- Inserire la connessione necessaria, Micro USB (18) USB tipo C (19) o cavo Lightning (20), nel dispositivo da ricaricare e il cavo USB (17) nella porta adatta, sia essa l'uscita USB 5 V 2,1 A o l'uscita USB di caricamento veloce.
- Premere l'interruttore di accensione (3) sull'avviatore per cominciare a caricare/alimentare il dispositivo.

**Nota:** Gli indicatori di alimentazione a LED (2) si illumineranno durante il periodo di carica/alimentazione per indicare il livello di carica rimanente nell'avviatore.

- Dopo aver caricato il dispositivo, disinserire il cavo USB 3 in 1 dall'avviatore (16).
- L'avviatore si spegnerà automaticamente dopo 10 secondi dalla disconnessione.

### Utilizzare torcia/ luce stroboscopica/SOS a LED

- Premere l'interruttore di accensione (3) per approssimativamente 3 secondi per attivare la modalità torcia.
- Premere brevemente l'interruttore di accensione per cambiare tra i diversi tipi di illuminazione in quest'ordine: Torcia- Stroboscopio-SOS-SPENTO.

Per attivare nuovamente la modalità torcia, ripetere il primo passaggio.

### Avviare un veicolo con batteria da 12 V

**⚠ ATTENZIONE:** Questo prodotto non è in grado di caricare la batteria di un veicolo. Non connettere mai il cavo USB 3 in 1 connesso a una presa di corrente (16) all'avviatore in litio per alimentare la carica quando questo è connesso alla batteria della macchina.

**⚠ ATTENZIONE:** Utilizzare esclusivamente in un'area ben ventilata.

**IMPORTANTE:** Prima di tentare un avviamento, assicurarsi che la batteria ai polimeri di litio (1) abbia raggiunto almeno il 75% di carica. Verificare premendo l'interruttore di avviamento (3) per vedere quanti indicatori di carica a LED (2) si illuminano e assicurarsi che siano almeno 3 prima di tentare l'avviamento. (Vedi la sezione "Caricamento dell'avviatore di emergenza".)

**IMPORTANTE:** Con ogni veicolo, possono presentarsi variabili che non permettono un uso efficace dell'avviatore. Tra le possibili variabili possono esserci: le condizioni della batteria, l'elettronica del veicolo, il motore e il sistema di ignizione. Se il dispositivo di protezione intelligente (10) non permette alla batteria di connettersi o di avviare il veicolo, questo non è un difetto del dispositivo. La funzione del dispositivo di protezione intelligente è quella di proteggere il veicolo e l'utente da danni o lesioni.

#### Nota:

- Fare sempre riferimento al manuale del veicolo prima di utilizzare questo prodotto. Se la casa produttrice richiede una particolare sequenza di avviamento seguire il consiglio del produttore.
- Seguire le normali procedure di partenza per quanto riguarda la pre-carica delle candele, ecc.
- Non tentare di utilizzare il prodotto su un dispositivo che non sia un veicolo elettrico a 12 V con messa a terra negativa.
- Non utilizzare su veicoli con una batteria da 24 V e sistema elettrico.
- Il sistema di avviamento lavora in parallelo con la batteria montata per fornire una maggiore capacità di corrente.
- Se i cavi del sistema di avviamento non sono abbastanza lunghi da raggiungere il connettore positivo della batteria e un buon punto di collegamento negativo, il cavo negativo può essere prolungato con un cavo di un set di cavi di avviamento standard. Non estendere la lunghezza del cavo positivo dal sistema di avviamento.
- Questo sistema di avviamento sarà efficace solo quando il motore del veicolo e i sistemi a esso relativi funzioneranno normalmente e la batteria del veicolo sarà in uno stato funzionale, ma parzialmente scarica.
- Una volta che l'avviatore è stato utilizzato per avviare un veicolo, potrebbe essere necessario ricaricarlo prima di poterlo riutilizzare.

- Assicurarsi che la batteria e il sistema di ricarica vengano controllati se la partenza è un problema regolare.
- Le dimensioni del veicolo che questo avviatore può avviare dipendono dalla carica presente nella batteria del veicolo. Una carica molto bassa limiterà le dimensioni del veicolo avviabile. Come linea guida approssimativa possiamo sostenere che il prodotto supporta motori a benzina fino a 2200 cm<sup>3</sup>.

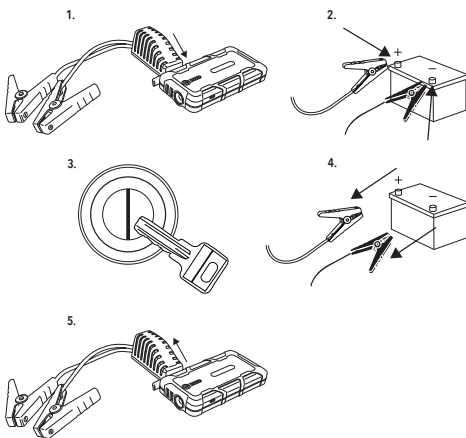

**⚠ ATTENZIONE:** Se i poli dei morsetti non sono connessi correttamente c'è un potenziale rischio di esplosione. Il morsetto rosso positivo (12) va connesso al polo positivo (+) della batteria, mentre il morsetto nero negativo (11) va connesso al polo negativo (-) della batteria. Entrambi i cavi devono avere una buona connessione. Invertire la polarità potrebbe causare danni al veicolo o all'avviatore e potrebbe causare un rischio di esplosione/di formazione di scintille.

- Assicurarsi che tutti i sistemi di accessori del veicolo (fari, radio, ecc.) siano spenti.
- Verificare che il veicolo sia a folle e che il freno di stazionamento sia inserito.
- Stabilire quale connettore batteria del veicolo è positivo e quale è negativo. La batteria del veicolo mostrerà "+" e "-" a fianco del terminale della batteria corrispondente. Il cavo collegato al polo positivo può essere di colore rosso o potrebbe avere un contrassegno rosso per indicare che è positivo. In caso di dubbio sulla polarità, consultare un tecnico del veicolo.
- Se il connettore positivo della batteria nel veicolo è corroso o sporco, pulirlo con una spazzola di ferro adatta ad assicurare un buon contatto con il morsetto del sistema di avviamento.

1. Inserire la presa di connessione blu ad alta corrente (9) saldamente nella presa dell'avviatore (8), assicurandosi sempre che le polarità corrispondano (Fig 1).
2. Connettere il morsetto rosso positivo al polo positivo della batteria, assicurandosi che sia ben collegato e che non possa entrare in nessun modo in contatto con parti del veicolo in metallo.
3. Connettere il morsetto nero negativo (9) al polo negativo della batteria, assicurandosi che sia ben collegato.

**Nota:** Se la temperatura è al di sotto di 32°F / 0°C, attendere qualche minuto prima di avviare il veicolo.

**IMPORTANTE:** Prima di mettere in moto, fare riferimento alla tabella "Dispositivo di protezione intelligente" per controllare la carica della batteria e decidere se tentare l'avvio del veicolo.

4. Procedere con la messa in moto del veicolo, tuttavia evitando di girare la chiave per un periodo superiore a 5 secondi alla volta.

**⚠ ATTENZIONE:** Questo avviatore è stato progettato per essere utilizzato in periodi di breve durata. NON tentare di avviare un motore per più di 5 secondi. Questo danneggerebbe il dispositivo. Lasciar passare un periodo di 60 secondi per permettergli il raffreddamento prima di poter essere utilizzato nuovamente.

**Nota:** I cavi e i morsetti sono connessi al dispositivo di protezione intelligente (10), che ha in dotazione un meccanismo di blocco nel caso in cui l'avviamento si prolunghi oltre i 5 secondi. Il dispositivo entrerà quindi in un periodo di pausa di 60 secondi, indicato sul dispositivo dalla luce a LED verde lampeggiante (14). Una volta che la luce a LED verde sarà fissa, si potrà ritentare l'avviamento.

**Nota:** Se l'avviatore al litio dovesse surriscaldarsi, il dispositivo di protezione intelligente è dotato di un sistema che ne previene il funzionamento.

5. Se il veicolo non si avvia, aspettare 60 secondi prima di ritentare.
6. Una volta avviato il veicolo, disconnettere il connettore di alta corrente dalla batteria ai polimeri di litio (1), il morsetto nero negativo (-) prima e il morsetto rosso positivo (+) dopo.

**IMPORTANTE:** Se il veicolo non si avvia dopo 5 tentativi consecutivi, resettare il dispositivo di sicurezza. Per farlo, premere il pulsante di reset del dispositivo di sicurezza dell'avviatore (15) prima di tentare nuovamente. (Dovrete attendere un minimo di 60 secondi prima di premere il pulsante "boost".)

Dispositivo di sicurezza dell'avviatore (Fig. II)		
Stato delle luci LED	Descrizione	Azioni
Luce a LED verde fissa	Polarità corretta di cavi/morsetti, il voltaggio dell'avviatore a litio è maggiore di 11 V e la batteria del veicolo è al di sotto del punto limite specificato	Si può provare ad avviare il veicolo
Luce a LED verde intermittente e dispositivo di sicurezza che emette bip	La batteria del veicolo è scarica	Premere il pulsante "Boost" sull'avviatore. Attendere che la luce LED verde diventi fissa e poi, entro i successivi 30 secondi, provare ad avviare il veicolo
Luce a LED rossa fissa e dispositivo di sicurezza che emette bip	La connessione è incorretta. I cavi/morsetti non corrispondono alle polarità, c'è un cortocircuito nella batteria del veicolo o il voltaggio dell'avviatore è incorretto	Non provare ad avviare il veicolo. Disconnettere la presa di connessione ad alta corrente e rimuovere i morsetti dai terminali della batteria. Riconnettere i morsetti alle polarità corrette della batteria (vedi sezione "Avviare un veicolo con batteria da 12 V") e in seguito connettere la presa di connessione ad alta corrente all'avviatore Nota: La causa di questo problema deve essere stabilita prima di ogni ulteriore tentativo di accensione del veicolo con l'avviatore al litio
Nessuna luce né emissione di bip	La batteria del veicolo potrebbe essere danneggiata	Disconnettere la presa di connessione ad alta corrente e rimuovere i morsetti dai terminali della batteria. Riconnettere i morsetti alle polarità corrette della batteria e all'avviatore. Se non compare nessuna luce a LED verde fissa, premere il bottone "Boost".

**ATTENZIONE:** Se l'avviatore diventasse bollente, disconnetterlo dal cavo e farlo raffreddare completamente prima di riprovare a utilizzarlo.

## Manutenzione

**NB:** L'avviatore è fornito di una batteria ai polimeri di litio interna. Questa batteria non è sostituibile e va smaltita nella maniera più appropriata una volta non più funzionante. Una pratica di caricamento effettuata in maniera impropria può prolungare la vita della batteria.

- Caricare il dispositivo completamente ogni 3-4 mesi, quando non si utilizza regolarmente, di modo da mantenere in vita la batteria ai polimeri di litio

## Pulizia

- Mantenere l'avviatore pulito. Rimuovere sempre polvere/particelle
- Pulire con una spazzola morbida o un panno asciutto
- Assicurarsi che i morsetti di avviamento (positivi e negativi) siano sempre puliti. Contatti elettrici sporchi potrebbero compromettere seriamente le prestazioni del prodotto
- Pulire i morsetti con una spazzola morbida
- Non utilizzare MAI acqua o detersivi alcalici per pulire il dispositivo

## Conservazione

- Conservare completamente carico. L'unità manterrà la carica da 6 a 12 mesi, ma dovrebbe comunque essere caricata prima dell'utilizzo seguente, se rimasta inutilizzata per lungo tempo
- Conservare il prodotto in un posto sicuro, asciutto e fresco (-10°/30°C) fuori dalla portata dei bambini
- Se conservato in un veicolo, assicurarsi che l'unità, in particolare la batteria ai polimeri di litio (1), non possa muoversi

## Smaltimento

Rispettare sempre le normative nazionali per lo smaltimento di elettrodomestici non più funzionali e non riparabili

- Non gettare elettrodomestici, batterie o altre apparecchiature elettriche ed elettroniche (RAEE) con i rifiuti domestici
- Contattare l'ente locale per lo smaltimento dei rifiuti e per informazioni sul modo corretto di disporre di elettrodomestici o batterie

## Contatti

Per consigli tecnici e per eventuali riparazioni, si prega di contattare il nostro servizio di assistenza telefonico al numero (+44) 1935 382 222

**Pagina web:** [www.silverlinetools.com](http://www.silverlinetools.com)

### Indirizzo (RU):

Toolstream Ltd.  
Boundary Way  
Lufton Trading Estate  
Yeovil, Somerset  
BA22 8HZ, Regno Unito

### Indirizzo (UE):

Toolstream B.V.  
Holtum-Noordweg 11  
Unit 4  
6121 RE Born  
Paesi Bassi

## Risoluzione dei problemi

Problema	Possibile causa	Soluzione
L'avviatore non si spegne quando si preme l'interruttore di accensione (3)	Interruttore automatico spento	Disconnettere i cavi e i dispositivi collegati all'avviatore per circa 10 secondi e l'unità dovrebbe spegnersi automaticamente
L'avviatore non si accende quando si preme l'interruttore di accensione	Il gruppo batteria ai polimeri di litio (1) è scarico	Caricare l'unità, da una presa di corrente alla porta di carica ad ingresso veloce (4). Se dopo la carica, il dispositivo non si accende, la batteria potrebbe aver raggiunto il termine della durata della sua vita in servizio e dovrà essere smaltita secondo le normative locali (vedi la sezione "Smaltimento")
Durante la carica, l'avviatore si ferma e comincia ad emettere segnali sonori	C'è un problema con il procedimento di carica; il gruppo batteria ai polimeri di litio ha rilevato un problema	<ol style="list-style-type: none"> <li>1. Premere l'interruttore On/Off per 10-30 secondi per forzare il continuamento della carica e, possibilmente, correggere il problema di carica</li> <li>2. Dopo aver premuto il pulsante di accensione, disconnettere il caricabatteria dalla presa di corrente e lasciare che l'avviatore si resetti</li> <li>3. Riconnettere la presa di corrente all'avviatore per verificare che l'unità torni a caricarsi normalmente</li> <li>4. Se l'unità interrompe nuovamente la carica e comincia ad emettere segnali sonori, DISCONNETTERE IMMEDIATAMENTE dall'alimentazione e smettere di utilizzare. Consultare un tecnico autorizzato Silverline.</li> </ol> <p>NB: Quando si preme l'interruttore di accensione, la luce a LED (5) si illuminerà. Dopo aver disconnesso il caricabatteria, la luce a LED potrebbe spegnersi (vedi la sezione "Utilizzare torcia/ luce stroboscopica/SOS a LED") prima di riconnettere il caricabatteria</p>
Il gruppo batteria ai polimeri di litio diventa bollente durante l'utilizzo/ comincia a gonfiarsi	Il gruppo batteria ai polimeri di litio è difettoso	DISCONNETTERE tutto e smettere di utilizzare. Contattare dei tecnici autorizzati Silverline



## Garanzia Silverline Tools

### Questo prodotto Silverline è protetto da una garanzia di 3 anni

Per attivare la garanzia di 3 anni è necessario registrare il prodotto sul sito [www.silverlinetools.com](http://www.silverlinetools.com) entro 30 giorni dalla data d'acquisto. La data d'inizio del periodo di garanzia corrisponde alla data d'acquisto riportata sullo scontrino di vendita.

### Registrazione dell'acquisto

Accedere al sito: [silverlinetools.com](http://silverlinetools.com) e selezionare il tasto Registrazione per inserire:

- Informazioni personali
- Dettagli del prodotto e informazioni sull'acquisto

Una volta che queste informazioni sono state inserite, il vostro certificato di garanzia sarà inviato per posta elettronica nel formato PDF. Si prega di stampare e conservare il Certificato insieme alla ricevuta d'acquisto.

## Termini & condizioni

Il periodo di garanzia decorre dalla data dell'acquisto presso il rivenditore indicata sulla ricevuta d'acquisto.

### SI PREGA DI CONSERVARE LA RICEVUTA D'ACQUISTO

Nel caso in cui il prodotto risultasse difettoso entro 30 giorni dalla data d'acquisto, sarà necessario restituirlo al punto vendita presso cui è stato acquistato, presentando la ricevuta e spiegando chiaramente la natura del difetto riscontrato. Il prodotto difettoso sarà sostituito o sarà rimborsato l'importo d'acquisto.

Nel caso in cui il prodotto risultasse difettoso dopo 30 giorni dalla data d'acquisto, sarà necessario inviare una richiesta di indennizzo in garanzia a:

**Silverline Tools Service Centre**  
PO Box 2988

**Yeovil**  
BA21 1WU, Regno Unito

Le richieste di indennizzo devono essere presentate durante il periodo della garanzia.

Affinché la richiesta sia approvata, è necessario presentare anche la ricevuta d'acquisto originale, indicando il luogo e la data dell'acquisto del prodotto e il proprio nome e indirizzo.

Sarà necessario inoltre fornire una descrizione dettagliata del guasto riscontrato.

Le richieste effettuate durante il periodo di garanzia saranno verificate da Silverline Tools per stabilire se il difetto del prodotto è dovuto a problemi di materiali o di lavorazione.

Le spese di spedizione non saranno rimborsate. Tutti i prodotti devono essere spediti puliti e in condizioni tali da garantire l'esecuzione della riparazione in modo sicuro. I prodotti devono essere imballati con cura per evitare danni o lesioni durante il trasporto. Silverline Tools si riserva il diritto di non accettare prodotti spediti in condizioni non idonee o non sicure.

Le riparazioni saranno eseguite da Silverline Tools o da un centro di riparazione autorizzato.

La riparazione o la sostituzione del prodotto non estende o rinnova il periodo di garanzia.

Nel caso in cui determini che il prodotto e il difetto riscontrato sono coperti dalla garanzia, Silverline Tools provvederà a riparare l'utensile gratuitamente (esclusi i costi di spedizione) o, a propria discrezione, a sostituirlo con un nuovo utensile.

Gli utensili o le parti trattenuti da Silverline Tools in cambio di un prodotto o componente sostitutivo diventano proprietà di Silverline Tools.

La riparazione o la sostituzione di un prodotto in garanzia estende i diritti del consumatore previsti per legge, senza modificarli.

### Cosa copre la garanzia:

- La riparazione del prodotto, nel caso in cui Silverline Tools determini che il problema sia dovuto a difetti dei materiali o difetti di lavorazione riscontrati durante il periodo della garanzia.
- Nel caso in cui un componente non sia più disponibile o fuori produzione, Silverline Tools si riserva il diritto di sostituirlo con un componente adeguato.

### Cosa non copre la garanzia:

- La normale usura dei componenti per via dell'utilizzo del prodotto come indicato nelle istruzioni d'uso (ad esempio, lame, spazzole, cinghie, lampadine, batterie, ecc.).
- La sostituzione di accessori forniti a corredo, come ad esempio punte, lame, fogli abrasivi, dischi di taglio e altri componenti correlati
- I danni accidentali, causati dall'uso improprio, dall'abuso e dalla manipolazione, conservazione e cura inadeguata dell'utensile da parte del proprietario.
- L'uso del prodotto per fini non domestici.
- La modifica o alterazione del prodotto.
- Difetti causati dall'uso di parti e accessori che non siano componenti originali Silverline Tools.
- Installazione difettosa (fatto salvo quando l'installazione viene eseguita da Silverline Tools).
- Riparazioni o alterazioni eseguite da terze parti che non siano la Silverline Tools o da centri di riparazione autorizzati dalla stessa compagnia.
- Richieste diversi dal diritto alla correzione degli errori con lo strumento denominato in queste condizioni di garanzia non sono coperti dalla garanzia.

### Garanzia della batteria

Le batterie Silverline sono garantite per 30 giorni. Se si dovesse riscontrare un difetto, che sia di materiale o di fabbricazione, su una batteria registrata durante il periodo di garanzia della batteria, Silverline la sostituirà gratuitamente. Questa garanzia non si applica ad uso commerciale né si estende alla normale usura o ai danni a seguito di incidenti, abuso o uso improprio dell'utensile.

## Introductie

Hartelijk dank voor de aanschaf van dit Silverline gereedschap. Deze instructies bevatten informatie die u nodig hebt voor een veilige en doeltreffende bediening van dit product. Dit product heeft unieke kenmerken. Zelfs als u bekend bent met gelijksoortige producten dient u deze handleiding zorgvuldig door te lezen, zodat u in staat bent alle voordelen te benutten. Houd deze handleiding bij de hand en zorg ervoor dat alle gebruikers van dit gereedschap de handleiding hebben gelezen en volledig hebben begrepen.

## Beschrijving symbolen

Op het gegevensplaatje van uw gereedschap kunnen zich symbolen bevinden. Deze vertegenwoordigen belangrijke productinformatie en gebruiksinstructies.

-  Draag gehoorbescherming  
Draag een veiligheidsbril  
Draag een stofmasker  
Draag een veiligheidshelm
-  Draag handschoenen
-  Draag beschermende kleding
-  Draag beschermende schoenen
-  Explosiegevaar!
-  Lees de handleiding
-  Environmental Protection  
Waste electrical products and batteries, including Li-Ion batteries, should not be disposed of with household waste. Please recycle where facilities exist. Check with your local authority or retailer for recycling advice.
-  Brandgevaar!
-  Gevaarlijke elektrische spanning
-  Warme oppervlakken - RAAK NIET AAN!
-  Gebruik niet de regen of in vochtige omstandigheden!
-  DO NOT incinerate batteries!
-  Voorzichtig!
-  Conforms to relevant legislation and safety standards.

## Abbreviazioni tecniche

V	Volt
~, a.c.	Wisselspanning
A, mA	Ampère, milliampère
Ah	Ampère-uur (accu capaciteit)
Hz	Hertz
d.c.	Gelijkspanning
Wh	Watt uur

## Specificaties

Batterijcapaciteit: .....	6000 mAh / 72 Wh
Laadtijd .....	< 2 uren
Laderingang .....	5V <sub>max</sub> 2,4A / 9V-2A
Uitgang .....	12 V, jump-start, hoge stroom 400 A / 9 V <sub>max</sub> 2 A / 5 V <sub>max</sub> 2,1 A
USB-uitgang .....	5 V <sub>max</sub> 2,1 A
Startstroom .....	150 A (< = 5 seconden)
Piekstroom .....	400 A
Max. grootte motor .....	2,5 l benzine
Werktemperatuur .....	-20 °C - 60 °C
Cycli levensduur batterij .....	> 1000
Laadduur van de batterij .....	Ongeveer 2 uren
Afmetingen (L x B x H) .....	151 x 25 x 81 mm
Gewicht .....	300 g
LED-vermogen .....	100 Lumen

Met het oog op onze aanhoudende productontwikkeling kunnen de specificaties van Silverline producten zonder voorafgaande kennisgeving worden gewijzigd.

## General Safety

**⚠ WAARSCHUWING: Lees alle bediening- en veiligheidsvoorschriften.** Het niet opvolgen van alle voorschriften die hieronder vermeld staan, kan resulteren in een elektrische schok, brand en/of ernstig letsel.

**Bewaar deze voorschriften voor toekomstig gebruik.**

- 1) **Veiligheid in de werkruimte**
  - a) **Houd de werkruimte schoon en zorg voor een goede verlichting.** Rommelige en donkere ruimtes leiden vaak tot ongelukken.
- 2) **Elektrische veiligheid**
  - a) **Stekkers moeten passen bij het stopcontact. Pas de stekker niet aan. Gebruik geen adapterstekkers bij geaard elektrisch gereedschap.** Het gebruik van ongewijzigde stekkers en passende stopcontacten vermindert het risico op een elektrische schok.
  - b) **Vermijd lichamelijk contact met geaarde oppervlakken zoals pijpen, radiatoren, fornuizen en koelkasten.** Het risico op een elektrische schok neemt toe als uw lichaam geaard wordt.
  - c) **Laat gereedschap niet nat worden.** Wanneer gereedschap nat wordt, neemt het risico op een elektrische schok toe.
- 3) **Persoonlijke veiligheid**
  - a) **Blijf alert en gebruik uw gezonde verstand wanneer u gereedschap bedient. Gebruik het elektrisch gereedschap niet wanneer u vermoeid bent of onder invloed van drugs, alcohol of medicijnen.** Onoplettendheid tijdens het bedienen van gereedschap kan leiden tot ernstig letsel.
  - b) **Maak gebruik van persoonlijke bescherming. Draag altijd een veiligheidsbril.** Passende bescherming voor de omstandigheden, zoals een stofmasker, niet-slippende veiligheidsschoenen en een helm of gehoorbescherming, vermindert het risico op persoonlijk letsel.

**⚠ WAARSCHUWING:** De lader is niet geschikt voor gebruik door personen met een verminderde mentale of fysieke bekwaamheid of een gebrek aan ervaring, tenzij de persoon wordt begeleid of geïnstrueerd door een persoon verantwoordelijk voor de veiligheid. Kinderen dienen niet met de eenheid spelen.

## Jumpstarter veiligheid

- De positieve en negatieve klemmen mogen elkaar niet raken. Contact tussen klemmen onder stroom kan de kabels smelten en leiden tot brand.
- Jumpstart geen lekkende, gebarsten of anders beschadigde accu's.
- Probeer geen bevroren accu's op te laden. Wanneer bevroren accu's ontdooien lekken deze mogelijk vloeistof.
- Tenzij de accu's een onderhoudsvrij model is, controleert u het elektrolytniveau voordat u jumpstart.
- Loodaccu's produceren tijdens het opladen ontvlambare gassen. Laad accu's niet op in ruimtes met ontstekings- en of hittebronnen. Rook niet en zorg ervoor dat de accu goed is geventileerd.
- Gebruik de jumpstarter alleen in goed geventileerde ruimtes.
- Draag bij het hanteren van loodaccu's beschermende handschoenen en een veiligheidsbril.
- Voordat u loodaccu's hanteert doet u alle metalen sieraden af.
- LET OP: losse kleding, lang haar etc. kunnen in bewegende motoronderdelen vastgegrepen worden. Bind haar op en voorkom het dragen van losse kleding.
- Wanneer loodaccuzuur in contact komt met de huid en/of, wast u de huid en kleding grondig met zeepwater. Wanneer het zuur in de ogen komt, wast u de ogen grondig met water uit en tracht u onmiddellijk medische hulp.
- Gebruik de jumpstarter alleen in volledig droge omstandigheden.
- Als de eenheid tijdens gebruik uitzet, ontkoppeld u de eenheid ONMIDDELLIJK van de kabels en/of stroombron.
- Als de eenheid tijdens gebruik begint uit te zetten, roken of te heet wordt om aan te raken, ontkoppeld u de eenheid ONMIDDELLIJK van de kabels en/of stroombron.

## Lithium Polymeer en andere accu veiligheid

**⚠ WAARSCHUWING:** Lithium-polymeerbatterijen bevatten vluchtige stoffen. Lithium-polymeerbatterijen, wanneer onjuist gebruikt, opgeborgen of opgeladen, zijn een brand- en explosiegevaar.

- Houdt de accu uit de buurt van kinderen.
- Laad lithium-polymeerbatterijen enkel op met de oplader, inbegrepen bij het product of speciaal ontworpen voor uw product.
- Laat accu's na het opladen of na zwaar gebruik 15 minuten afkoelen om oververhitting en brand te voorkomen.
- Wanneer niet in gebruik dienen accu's op kamertemperatuur (ongeveer 20°C) opgeborgen te worden.
- Zorg ervoor dat de accu, wanneer opgeborgen, geen kortsluiting kan veroorzaken. Houdt accu's schoon; vreemde voorwerpen kunnen kortsluiting veroorzaken. Houdt accu's uit de buurt van metalen voorwerpen als paperclips, muntjes, sleutels, etc.
- Bij verkeerd gebruik kan vloeistof uit de accu lekken. De vloeistof veroorzaakt mogelijk huidirritatie brandwonden. Wanneer de vloeistof in contact komt met de huid spoelt u uw huid onmiddellijk met water. Wanneer de vloeistof in de ogen terecht komt zoekt u onmiddellijk medische hulp.
- Open, demonteer, breek, verwarm (boven 60°C) en verbrand accu's niet. Gooi accu's niet in het vuur.
- Metalen voorwerpen dienen de positie en negatieve kabels/klemmen niet tegelijkertijd te raken.
- Zorg ervoor dat een 2e persoon tijdens gebruik in de buurt is zodat hij/zij kan helpen in geval van nood.
- Als de voertuig accu verwijderd dient te worden, ontkoppeld u de negatieve/zwarte klem gevolgd door de positieve/rode klem. Zorg ervoor dat alle elektrische accessoires van het voertuig uitgeschakeld zijn voordat u de accu verwijderd.
- Bij het werken met loodzuuraccu's zorgt u dat u water, zeep en natriumcarbonaat bij de hand hebt voor het geval dat uw hand in contact komt met het accuzuur.

## Productonderdelen

1.	Lithiumpolymeer-batterijpack
2.	LED Voedingsindicatorlampjes
3.	Knop aan
4.	Ingangspoort quick-charge
5.	LED-lamp
6.	USB-uitgang 5 V - 2,1 A
7.	USB-uitgang quick charge
8.	Bus Jump-starter
9.	Stekker hoge stroom
10.	Smart Jump Start Beschermingseenheid
11.	Zwarte negatieve klem
12.	Rode positieve klem
13.	Rode LED
14.	Groene LED
15.	Jump Start Bescherming Boost-knop
16.	3-in-1 USB-laadkabel
17.	USB
18.	USB Micro
19.	USB C
20.	Lightning Connector
21.	Opbergdoos

## Voorzien gebruik

Vermogensbank gebruikt als draagbare hoge-stroom DC jump-starter. De vermogensbank is ook in staat om andere draagbare apparaten te voeden of te laden via de USB-uitgang 5 V 2,1 A en USB Quick Charge uitgangspoorten, en is voorzien van een LED-lamp met knipperende veiligheidsmodi, met inbegrip van SOS.

## Het uitpakken van uw gereedschap

- Pak uw toestel/ gereedschap uit. Inspecteer het en zorg dat u met alle kenmerken en functies vertrouwd raakt.
- Controleer of alle onderdelen aanwezig zijn en in goede staat verkeren. Als er onderdelen ontbreken of beschadigd zijn, zorg dan dat deze vervangen worden voor u dit toestel/ gereedschap gebruikt.

## Voorafgaand aan het gebruik

### Opladen van de Jump-starter

**BELANGRIJK:** De Jump-starter dient volledig opgeladen te worden voorafgaand aan het eerste gebruik ervan. Laad de Jump-starter steeds op een hard oppervlak op, verwijderd van ontvlambare materialen, en laat hem niet zonder toezicht achter terwijl hij oplaadt.

- Verbind de USB Micro (18) met de Quick Charge Ingangspoort (4), en de USB (17) met welke USB-uitgangspoort dan ook
- Zorg ervoor dat de voeding via een USB-uitgangspoort is IN-geschakeld om de Lithium jump-starter op te laden.

**Opmerking:** Om de laadtoestand van de Lithium Jump Starter te controleren, drukt u de voedingsknop (3) in, waarna de LED-voedingsindicatorlampjes (2) zullen oplichten. Het aantal oplichtende LED-lampjes geeft het laadniveau aan: 0=0%; 1=25%; 2=50%; 3=75%; 4=100%.

**Opmerking:** Tijdens het opladen zullen de LED-voedingsindicatorlampjes sequentieel knipperen. Bij het verder opladen, zullen de lampjes continue gaan branden, zonder nog langer te knipperen. Hoe meer lampjes continu blijven branden, hoe hoger het laadniveau. De Lithium Jump Starter is volledig opgeladen (100%) wanneer alle LED-voedingsindicatorlampjes continu oplichten zonder te knipperen.

**⚠ WAARSCHUWING:** Indien de Lithium Jump Starter begint te biepen en stopt met opladen tijdens het laadproces, koppel hem dan ONMIDDELLIJK los van de voeding en stop het gebruik ervan. (Zie "Oplossen van problemen")

## Werking

**⚠ WAARSCHUWING:** Indien op welk moment dan ook de jump-starter begint te zwellen, rook afgeeft, of heet wordt, koppel hem dan ONMIDDELLIJK los, indien verbonden, van de voeding of van de batterij van het voertuig, en stop het gebruik ervan.

**Opmerking:** Wanneer het opgeslagen vermogen van de lithiumpolymeer-vermogensbank te laag wordt om vermogen te leveren, kan het apparaat biepen en zichzelf uitschakelen. De vermogensbank dient dan opnieuw opgeladen te worden. (zie "Opladen van de Lithium Jump Starter")

## Apparaten voeden of opladen met behulp van de SB-poort

- Verbind de vereiste middelen, USB Micro (18), USB C (19) of Lightning Connector (20) met het te laden apparaat, en de USB (17) stekker met de vereiste poort, USB Uitgang 5 V 2,1 A (6) of de USB Quick Charge Uitgang (7)
- Druk de Voedingsknop van de Lithium Jump Starter (3) in om het laden of voeden van het apparaat te starten

**Opmerking:** De LED-voedingsindicatorlampjes (2) zullen oplichten tijdens het laden/voeden en zodoende het resterende laadniveau van de Lithium Jump Starter aanduiden.

- Na het laden van het apparaat, verwijderd u de 3-in-1 USB-Laadkabel (16) uit de Lithium Jump Starter
- De Lithium Jump Starter zal automatisch uitschakelen na ongeveer 10 seconden wanneer er geen verbinding aanwezig is

## Gebruik van de lamp/Stroboscoop/SOS LEDs

- Druk de voedingsknop (3) in gedurende ongeveer 3 seconden om de lampmodus in te schakelen
- Druk de voedingsknop kort in om door de opeenvolging van de andere modi te lopen, in de volgende opeenvolging: Lamp-Stroboscoop-SOS-UIT

Om terug te keren naar de lampmodus herhaalt u stap 1.

## Jump-starten van een 12 V voertuig

**⚠ WAARSCHUWING:** Dit product is geen lader voor voertuigbatterijen. Verbind de 3-in-1 USB-laadkabel (16) NOOIT terwijl het apparaat verbonden is met een voeding, met de Lithium Jump Starter om de eenheid te voeden terwijl ze verbonden is met een autobatterij.

**⚠ WAARSCHUWING:** Enkel te gebruiken in een goed ventilerende ruimte.

**⚠ WAARSCHUWING:** Alvorens u tracht een jump-start uit te voeren, dient u zich ervan te vergewissen dat het Litiumpolymeer-batterijpack (1) ten minste voor 75% opgeladen is. Controleer door de voedingsknop (3) in te drukken zodat u kunt zien hoeveel LED-voedingsindicatorlampjes (2) oplichten, en vergewis u ervan dat er ten minste 3 oplichten alvorens te trachten een voertuig te starten. (zie "Opladen van de Lithium Jump Starter")

**BELANGRIJK:** Bij welk voertuig dan ook kunnen er variabelen zijn die het effectieve gebruik van de Lithium Jump Starter kunnen beïnvloeden. Deze variabelen omvatten de toestand van de batterij,

de elektronica van het voertuig, en het motor- en ontstekingsstelsel. Indien de Smart Jump Starter Beschermingsseenheid (10) verhindert dat de vermogensbank verbonden wordt met het voertuig of dit laatste start, betekent dit niet dat het apparaat defect is. De functie van de Smart Jump Starter Beschermingsseenheid is om het voertuig te beschermen tegen schade en de gebruiker tegen letsel.

### Opmerkingen:

- Raadpleeg steeds de handleiding van het voertuig alvorens dit product te gebruiken. Indien de fabrikant een welbepaalde sequentie voorstelt om het voertuig te starten, volg deze raadgeving dan.
- Volg de normale startprocedure voor wat betreft het voorladen van gloeibougies, enz.
- Probeer dit apparaat niet te gebruiken op welk voertuig dan ook dat verschillend is van een 12 V negatief geaard elektrisch voertuigstelsel.
- Gebruik het apparaat niet op voertuigen met een 24 V batterij en elektrisch systeem
- De Lithium Jump Starter werkt parallel aan de voorziene batterij om een hogere stroomcapaciteit te kunnen leveren.
- Indien de kabels van de Lithium Jump Starter niet lang genoeg zijn om de positieve pool van de batterij te bereiken en een geschikt negatief verbindingspunt, kan de negatieve kabel verlengd worden met behulp van een kabel van een standaard startkabelset. Verleng de positieve kabel van de jump-starter niet.
- Deze Lithium Jump Starter zal enkel effectief zijn wanneer de motor van het voertuig en de bijbehorende systemen normaal werken en wanneer de batterij van het voertuig zich in een aanvaardbare, zij het gedeeltelijk ontladen toestand bevindt
- Zodra de Lithium Jump Starter wereld gebruikt om een voertuig te starten, kan het nodig zijn om hem opnieuw op te laden alvorens u tracht een ander voertuig te starten
- Vergewis u ervan dat uw batterij en laadsysteem gecontroleerd worden indien het starten een regelmatig voorkomend probleem is.
- De grootte van het voertuig dat de Lithium Jump Starter kan starten, varieert in functie van de nog aanwezige lading in de batterij van het voertuig. Een zeer kleine lading zal een beperking vormen voor de grootte van het voertuig dat de Lithium Jump Starter zal kunnen starten. Als richtlijn geldt dat het product geschikt is voor benzinemotoren tot 2500cc

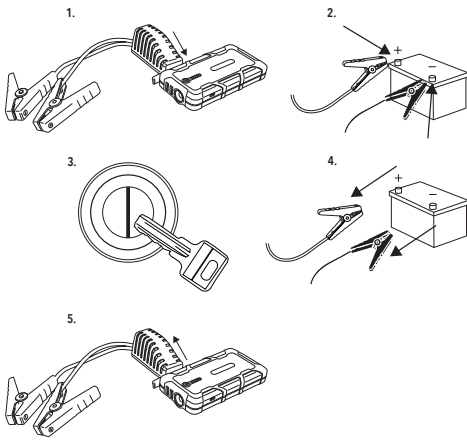

**⚠ WAARSCHUWING:** Indien de klemmen niet met de correcte polariteit verbonden worden, bestaat het risico op een explosie. De Rode Positieve Klem (12) dient verbonden te worden met de positieve (+) batterijpool, terwijl de Zwarte Negatieve Klem (11) verbonden dient te worden met de negatieve (-) batterijpool, en de verbinding van beiden klemmen dient correct uitgevoerd te zijn. Het omkeren van de polariteit van de verbinding (positief met negatief) kan schade aan het voertuig veroorzaken, aan de Lithium Jump Starter en/of aanleiding geven tot risico op explosie/vonken.

- Zorg ervoor dat alle elektrische accessoires van het voertuig (koplampen, radio, enz.) uitgeschakeld zijn.
  - Zorg ervoor dat het voertuig in de neutrale versnelling staat en dat de handrem is aangehouden.
  - Controleer welk pool van de batterij de positieve en welke de negatieve is. Op de batterij van het voertuig staat "+" en "-" bij de overeenstemmende polen. De kabel die verbonden is met de positieve pool kan rood zijn of voorzien zijn van een rode markering om aan te geven dat het om de positieve pool gaat. Indien u twijfelt over de polariteit, raadpleeg dan een auto-technicus.
  - Indien de positieve batterijpool gecorrodeerd of vies is, maak deze dan schoon met een geschikte draadborstel om een goed contact te creëren met de klem van de jump-starter.
1. Breng de blauwe Hoge Stroom Verbindingsstekker (9) stevig aan in de bus van de Jump Starter (8), waarbij u er op dient te letten dat de polariteit van de stekker overeenstemt met die van de Jump Starter Bus (Fig 1)

2. Plaats de Rode Positieve klem op de positieve pool van de batterij, en zorg ervoor dat die stevig vastzit en een goede verbinding tot stand brengt, zonder risico op kortsluiting met welke andere metalen delen van het voertuig dan ook

3. Plaats de Zwarte Negatieve klem op de negatieve pool van de batterij, en zorg ervoor dat die stevig vastzit en een goede verbinding tot stand brengt.

**Opmerking:** Indien de temperatuur lager is dan 0 °C wacht dan een paar minuten alvorens te trachten het voertuig te starten.

**BELANGRIJK:** Alvorens de ontsteking van het voertuig te activeren, dient u de onderstaande tabel "Smart Jump Start Beschermingseenheid" te raadplegen voor de batterijverbindingstatus, en of het veilig is om te trachten het voertuig te starten.

4. Activeer de ontsteking van het voertuig om het voertuig te starten, maar niet langer dan 5 seconden.

**⚠ WAARSCHUWING:** De Lithium Jump Starter is enkel ontworpen voor kortstondig gebruik. Activeer de ontsteking van het voertuig NIET langer dan 5 seconden per keer. Zoniet kan de eenheid beschadigd worden. Laat de Lithium Jump Starter gedurende ten minste 60 seconden afkoelen alvorens opnieuw te trachten om het voertuig te starten.

**Opmerking:** De beschermingskabels en klemmen zijn uitgerust met een Smart Jump Start Beschermingseenheid (10) die van een systeem is voorzien dat langer dan 5 seconden starten verhindert. De eenheid zal dan automatisch een rustperiode van 60 seconden inlassen, zoals aangeduid op de eenheid door de Groene knipperende LED (14). Zodra de Groene LED continu blijft branden, kunt u opnieuw een startpoging wagen.

**Opmerking:** Indien de Lithium Jump Starter oververhit geraakt, zal de ingebouwde bescherming van de Smart Jump Start Beschermingseenheid het gebruik en de werking ervan verhinderen.

5. Indien het voertuig niet start, wacht dan 60 seconden alvorens opnieuw te proberen.

6. Zodra het voertuig gestart is, verwijderd u de Hoge Stroom Verbindingsstekker uit het Lithiumpolymeerbatterijpack (1), en maakt u vervolgens de Zwarte Negatieve Klem (-) los van de pool van de batterij, gevolgd door de Rode Positieve Klem (+).

**BELANGRIJK:** Indien het voertuig na 5 pogingen nog niet gestart is, dient de Smart Jump Start Beschermingseenheid gereset te worden. Om dat te doen, drukt u de Jump Start Beschermings Boost knop (15) in alvorens opnieuw te proberen. (u dient te wachten tot de rustperiode van 60 seconden afgelopen is alvorens de Boost-knop in te drukken.)

Smart Jump Start Beschermingseenheid (Fig. II)		
Groene en Rode LED-status	Beschrijving toestand	Actie
Continu Groene LED	Kabel/klempolariteit correct, de Lithium Jump Starter spanning ligt hoger dan 11V, en de batterij van het voertuig bevindt zich boven de onderste drempelwaarde	U kunt nu proberen om het voertuig te starten
Groene LED knippert en de Smart Jump Start Eenheid biept	Voertuigbatterij zwak	Druk de Jump Start Bescherming Boost-knop in. Wacht tot de groene LED continu blijft branden, en probeer vervolgens, binnen de 30 seconden, het voertuig te starten.
Continu Rode LED en Smart Jump Start Beschermingseenheid biept	Incorrecte verbinding Kabel/klemmen vertonen een omgekeerde polariteit, een kortsluiting van de batterij van het voertuig werd gedetecteerd, of er is sprake van een verkeerde Lithium Jump Starter spanning.	Probeer het voertuig niet te starten. Koppel de Hoge Stroom Verbindingsstekker los en verwijder de klemmen van de polen van de batterij van het voertuig. Verbind de klemmen opnieuw met de batterij, maar met de juiste polariteit (zie "Starten van een 12 V voertuig"), en verbind vervolgens de Hoge Stroom Verbindingsstekker met de Lithium Jump Starter <b>Opmerking:</b> De oorzaak van dit probleem dient gevonden en verholpen te worden alvorens verdere pogingen gedaan worden om het voertuig te starten met de Lithium Jump Starter

Geen LEDs en geen biepend geluid	De batterij van het voertuig kan beschadigd zijn	Koppel de Hoge Stroom Verbindingsstekker los en verwijder de klemmen van de polen van de batterij van het voertuig. Verbind opnieuw, maar met de juiste polariteit, met de polen van de voertuigbatterij en met de Lithium Jump Starter. Indien er geen sprake is van een continu oplichtende Groene LED is, druk dan de Boost-knop in.
----------------------------------	--	---

**⚠ WAARSCHUWING:** Indien de Lithium Jump Starter op welk moment dan ook warm wordt, koppel hem dan los van de kabels, en laat hem volledig afkoelen alvorens een verder startpoging te ondernemen.

## Onderhoud

**Opmerking:** De Lithium Jump Starter is uitgerust met een interne oplaadbare lithiumpolymeerbatterij. Deze batterij kan niet door de gebruiker vervangen worden en dient afgedankt te worden wanneer ze niet langer in staat is om lading vast te houden. Een correcte laadprocedure zal de levensduur van de batterij verlengen.

- Laad de batterij ten minste eenmaal om de 3-4 maanden volledig op indien ze niet regelmatig gebruikt wordt, teneinde de levensduur van de Lithiumpolymeerbatterij in stand te houden

## Schoonmaak

- Houd uw Lithium Jump-starter schoon en zuiver. Verwijder steeds stof en vuildeeltjes
- Gebruik een zachte borstel of een droog doek om het apparaat schoon te maken
- Zorg ervoor dat de positieve en de negatieve kabelklemmen zuiver blijven. Vieze elektrische contacten zullen de werking van dit product ernstig negatief beïnvloeden
- Een zachte draadborstel kan gebruikt worden om de klemmen schoon te maken.
- Gebruik NOOIT water of op alcohol gebaseerde schoonmaakmiddelen op het apparaat

## Opberging

- Berg het apparaat in volledig opgeladen toestand op. De eenheid bewaart haar lading gedurende 6 tot 12 maanden, maar dient steeds voorafgaand aan het volgende gebruik opgeladen te worden na gedurende langere tijd opgeslagen geweest te zijn
- Berg dit apparaat voorzichtig op een veilige en droge plek op (-10 °C - 30 °C), buiten het bereik van kinderen.
- Indien het apparaat wordt opgeborgen in een bewegend voertuig, zorg er dan voor dat de eenheid, in het bijzonder het Lithiumpolymeerbatterijpack (1), niet vrij kan bewegen

## Contact

Voor technische ondersteuning of voor reparatieadvies, gelieve contact op te nemen met de hulplijn op (+44) 1935 382 222

**Web:** [www.silverlinetools.com](http://www.silverlinetools.com)

**VK-Adres:**  
Toolstream Ltd.  
Boundary Way  
Lufton Trading Estate  
Yeovil, Somerset  
BA22 8HZ, Verenigd Koninkrijk

**EU-Adres:**  
Toolstream B.V.  
Holtum-Noordweg 11  
Unit 4  
6121 RE Born  
Nederland

## Problemen oplossen

Probleem	Mogelijke oorzaak	Oplossing
De Lithium Jump Starter schakelt niet UIT wanneer de Voedingsknop (3) wordt ingedrukt	De automatische uitschakeling	Laat het apparaat zonder verbonden kabels of andere apparaten gedurende ongeveer 10 seconden ongemoeid, en de eenheid dient automatisch uit te schakelen
De Lithium Jump Starter schakelt niet IN wanneer de Voedingsknop (3) wordt ingedrukt	Het Lithiumpolymeer-batterijpack (1) is niet opgeladen	Laad de eenheid op vanuit een voeding, via de supplied Quick Charge Ingangspoot (4). Indien het apparaat na het opladen niet inschakelt, kan het zijn dat het einde van de nuttige levensduur van de batterij bereikt is en in dat geval dient het te worden afgevoerd in overeenstemming met de plaatselijke regelgeving (zie "Afvoer")
De Lithium Jump Starter stopt tijdens het opladen met laden en begint te biepen	Er is een probleem opgetreden tijdens het laden, het Lithiumpolymeer-batterijpack heeft een probleem gedetecteerd.	<ol style="list-style-type: none"> <li>1. Druk de Voedingsknop gedurende 10-30 seconden in om de voortgang van de oplading te forceren en eventueel het probleem te verhelpen</li> <li>2. Na de Voedingsknop ingedrukt gehouden te hebben, koppelt u de voeding los en laat u de Lithium Jump Starter resetten</li> <li>3. Verbind de voeding opnieuw met de Lithium Jump Starter om te controleren of de eenheid opnieuw normaal zal opladen</li> <li>4. Indien de eenheid opnieuw stopt met laden en begint te biepen, koppel dan ONMIDDELIJK de voeding los en stop het gebruik van het apparaat. Neem contact op met een geautoriseerde Silverline-technicus</li> </ol> <p>Opmerking: Na de Voedingsknop tijdens deze procedure ingedrukt te hebben gehouden, zal de LED-lamp (5) gaan branden, wat normaal is. Na de lader losgekoppeld te hebben, kan de LED-lamp UIT-geschakeld worden (zie "Gebruik van de lamp/Stroboscoop/SOS LEDs") alvorens de lader opnieuw te verbinden</p>
Het Lithiumpolymeer-batterijpack wordt heet tijdens het gebruik of begint te zwellen	Het Lithiumpolymeer-batterijpack is defect	Koppel ONMIDDELIJK de voeding/kabels los en stop het gebruik van het apparaat. Neem contact op met een geautoriseerde Silverline-technicus

## Silverline Tools garantie

### Dit Silverline product komt met 3 jaar garantie.

U hebt recht op 3 jaar garantie als u dit product binnen 30 dagen na aankoop op silverlinetools.com registreert. De garantieperiode gaat in vanaf de aankoopdatum op het ontvangstbewijs.

### Uw product registreren

Ga naar: silverlinetools.com, klik op de 'Garantie Registration' (registratie) knop en voer het volgende in:

- Uw persoonlijke gegevens
- De productinformatie en de aankoopdatum

Het garantiebewijs wordt vervolgens in PDF-formaat aangemaakt. Druk het af en bewaar het bij het product.

## Voorwaarden

De garantieperiode gaat in vanaf de aankoopdatum op het ontvangstbewijs.

### BEWAAR UW ONTVANGSTBEWIJS OP EEN VEILIGE PLAATS

Als dit product binnen 30 dagen na de aankoopdatum een gebrek vertoont, breng het dan samen met uw ontvangstbewijs naar de winkel waar u het heeft gekocht en beschrijf het gebrek in detail. Het product wordt vervolgens terugbetaald of omgewisseld.

Als dit product na de periode van 30 dagen een gebrek vertoont, stuur het dan naar:

**Silverline Tools Service Centre**  
PO Box 2988  
Yeovil  
BA21 1WU, VK

Garantie claims moeten binnen de garantieperiode worden ingediend.

Zonder het originele ontvangstbewijs met de aankoopdatum, uw naam, adres en plaats van aankoop kan geen werk aan het product uitgevoerd worden.

Beschrijf het gebrek dat verholpen moet worden in detail.

Bij claims die binnen de garantieperiode worden ingediend, gaat Silverline Tools na of het een materiaal- of een fabrieksfout betreft.

De verzendkosten worden niet vergoed. Bied de artikelen die u terugstuurt voor reparatie in een schone en geborgde staat aan. Verpak ze zorgvuldig om schade en letsel tijdens het vervoer te voorkomen. Ongepaste en onveilige leveringen kunnen worden afgewezen.

Al het werk wordt uitgevoerd door Silverline Tools of een officiële reparatiedienst.

De garantieperiode wordt door herstelling of vervanging van het product niet verlengd.

Defecten waarvan wij beschouwen dat ze onder de garantie vallen, worden verholpen door middel van een kosteloze herstelling van het gereedschap (exclusief verzendingskosten) of een vervanging door een gereedschap in perfecte staat van werking.

De ingehouden gereedschappen of onderdelen die zijn vervangen, worden het eigendom van Silverline Tools.

De herstelling of vervanging van het product onder garantie is bijkomstig aan en heeft geen invloed op uw wettelijke rechten als consument.

### Wat is gedekt:

- De reparatie van het product, mits naar tevredenheid van Silverline Tools kan worden vastgesteld dat de gebreken ontstaan zijn tijdens de garantieperiode en het gevolg zijn van materiaal- of fabrieksfouten.
- Voor onderdelen die niet meer verkrijgbaar zijn of niet meer vervaardigd worden zal Silverline Tools een functionele vervanging uitvoeren.

### Wat niet is gedekt:

Silverline Tools geeft geen garantie op herstellingen als gevolg van:

- Normale slijtage veroorzaakt door gebruik in overeenstemming met de handleiding zoals zaagbladen, borstels, riemen, gloeilampen, batterijen enz.
- De vervanging van meegeleverd toebehoren zoals boortjes, zaagbladen, schuurvellen, snijdschijven en aanverwante producten.
- Toevallige schade, gebreken ten gevolge van nalatig gebruik of verzorging, misbruik, verwaarlozing, achtelose bediening of hantering van het product.
- Gebruik van het product voor andere doeleinden dan normaal huishoudelijk gebruik.
- Alle wijzigingen van het product.
- Gebruik van andere onderdelen en toebehoren dan de originele onderdelen van Silverline Tools.
- Foutieve installatie (behalve wanneer geïnstalleerd door Silverline Tools).
- Herstellingen of wijzigingen die zijn uitgevoerd door anderen dan Silverline Tools of diens officiële reparatiediensten.
- Uitgezonderd het recht op het verhelpen van gebreken van het gereedschap volgens deze garantievoorwaarden worden geen claims gedekt.

### Accu garantie

Silverline accu's zijn voorzien van 30 dagen. Wanneer er binnen de garantieperiode een fout optreedt dankzij een materiaal- of fabrieksfout, vervangt Silverline de accu gratis. Deze garantie heeft geen betrekking op commercieel gebruik en strekt zich niet uit tot normale slijtage of schade ten gevolge van een ongeluk, verkeerd gebruik of misbruik.

## Wprowadzenie

Dziękujemy za zakup narzędzia marki Silverline. Zapoznaj się z niniejszymi instrukcjami: zawierają one informacje niezbędne dla bezpiecznej i wydajnej obsługi produktu. Produkt posiada szereg unikalnych funkcji, dlatego też, nawet, jeśli jesteś zaznajomiony z podobnymi produktami, przeczytanie instrukcji obsługi umożliwi Ci pełne wykorzystanie tego wyjątkowego projektu. Przechowuj niniejsze instrukcje w zasięgu ręki i upewnij się, że użytkownicy narzędzia przeczytali i w pełni zrozumieli wszystkie zalecenia.

## Opis symboli

Tabela znamionowa zawiera symbole dotyczące narzędzia. Stanowią one istotne informacje o produkcie lub instrukcje dotyczące jego stosowania.



Należy nosić środki ochrony słuchu  
Należy nosić okulary ochronne  
Należy nosić środki ochrony dróg oddechowych  
Należy używać kasku ochronnego



Należy nosić rękawice ochronne



Należy nosić odzież ochronną



Należy nosić obuwie ochronne



Ryzyko eksplozji!



Należy w całości przeczytać instrukcję obsługi



Ochrona środowiska  
Nie należy wyrzucać zużytych produktów elektrycznych oraz baterii, w tym baterii litowo-jonowych, razem z odpadami komunalnymi. Jeśli jest to możliwe, należy przekazać te urządzenia do punktu recyklingu. W celu uzyskania wskazań dotyczących recyklingu należy skontaktować się z władzami lokalnymi lub sprzedawcą.



Ryzyko pożaru!



Ryzyko porażenia prądem!



Gorące powierzchnie - NIE DOTYKAĆ!



NIE WOLNO korzystać z urządzenia w przypadku deszczu lub w wilgotnym środowisku!



NIE WOLNO wrzucać baterii do ognia!



Uwaga!



Urządzenie zgodne z odpowiednimi przepisami i normami bezpieczeństwa.

## Kluczowe skrótytechniczne

V	Wolt
~, a.c.	Prąd przemienny
A, mA	Amper, mili-Amp
Ah	Amper na godzinę (pojemność akumulatora)
Hz	Herc
d.c.	Prąd stały
Wh	Wato godzina

## Dane techniczne

Pojemność akumulatora	6000 mAh/72 Wh
Czas ładowania	<2 godziny
Napięcie wejściowe	5V <sub>max</sub> 2,4 A / 9 V <sub>max</sub> 2 A
Napięcie wyjściowe	12V, rozruch, nateżenie prądu 400A / 9 V <sub>max</sub> 2 A / 5 V <sub>max</sub> 2,1 A
Napięcie wyjściowe USB	5 V <sub>max</sub> 2,1 A
Prąd rozruchowy	150 A (< lub = 5 sekund)
Prąd szczytowy	400 A
Maks. rozmiar silnika	2,5 l benzyna
Temperatura pracy	-20° - 60°C (32° - 104°F)
Cykle żywotności akumulatora	> 1000
Czas ładowania akumulatora	około 2 godzin
Wymiary (Dł. x Szer. x Gł.)	151 x 25 x 81 mm
Waga	300 g

W wyniku nieprzerwanego procesu rozwojowego produktów dane technicznych poszczególnych produktów Silverline mogą ulec zmianie bez uprzedniego powiadomienia.

## Ogólne instrukcje dotyczące bezpieczeństwa

**OSTRZEŻENIE:** Przeczytaj wszystkie ostrzeżenia i instrukcje bezpieczeństwa.

Nieprzestrzeżenie ostrzeżeń i instrukcji może prowadzić do porażenia prądem, pożaru i / lub poważnych obrażeń.

### Bezpieczeństwo obszaru pracy

- Zadbaj o prawidłową higienę i prawidłowe oświetlenie obszaru pracy. Zanieczyszczenie lub brak wystarczającego oświetlenia obszaru pracy mogą doprowadzić do wypadków.

### Bezpieczeństwo elektryczne

- Wtyczka elektronarzędzia musi pasować do gniazda zasilania. Nie wolno modyfikować wtyczki w żaden sposób. W przypadku elektronarzędzi z uziemieniem nie należy stosować przełączników. Oryginalne wtyczki i pasujące gniazda zmniejszają ryzyko porażenia prądem.
- Unikaj dotykania uziemionych powierzchni, takich jak rury, grzejniki, piece i lodówki. Uziemienie ciała powoduje zwiększenie ryzyka porażenia prądem.
- Nie wystawiaj elektronarzędzi na działanie deszczu lub wilgoci. Przedostanie się wody do urządzenia zwiększa ryzyko porażenia prądem.

### Bezpieczeństwo osobiste

- Podczas korzystania z elektronarzędzi bądź czujny, uważaj, co robisz i zachowaj zdrowy rozsądek. Nie używaj ich, gdy jesteś zmęczony albo pod wpływem narkotyków, alkoholu lub leków. Chwilia nieuwagi podczas obsługi urządzenia może spowodować poważne obrażenia ciała.
- Korzystaj ze środków ochrony osobistej. Zawsze stosuj środki ochrony oczu. Wyposażenie ochronne, takie jak maska przeciwpyłowa, obuwie robocze antypoślizgowe na szorstkiej podszewie, kask ochronny lub nauszники ochronne używane w odpowiednich warunkach, zmniejsza ryzyko obrażeń.



**⚠ OSTRZEŻENIE:** Urządzenie nie jest przeznaczone do użytkowania przez osoby (w tym dzieci) o ograniczonej sprawności fizycznej lub umysłowej, lub o braku doświadczenia i wiedzy, chyba, że będą one nadzorowane lub zostaną pouczane na temat korzystania z urządzenia przez osobę odpowiedzialną za ich bezpieczeństwo. Należy pilnować, aby dzieci nie próbowały korzystać z urządzenia, jako zabawki.

## Bezpieczeństwo korzystania z urządzeń rozruchowych

- Nie dopuszczaj żadnych metalowych elementów do kontaktu z biegunami akumulatora, zwarcie może wywołać pożar i spowodować wybuch
- Nie wolno podłączać narzędzia do akumulatora (pojazdu), który jest nieszczelny, pęknięty bądź w jakikolwiek inny sposób uszkodzony
- Nie wolno podłączać narzędzia do akumulatora (pojazdu), który jest zamrożony. Ponadto należy zachować szczególną ostrożność podczas przenoszenia zamrożonego akumulatora do budynku, gdyż istnieje prawdopodobieństwo wycieku, gdy temperatura osiągnie normalną wartość
- W przypadku, gdy akumulator (pojazdu) jest typu bezobsługowego należy się upewnić, iż poziom elektrolitu jest odpowiedni przed podłączeniem narzędzia do pojazdu
- Akumulatory kwasowo-olowiowe emitują wybuchowe gazy palne, zwłaszcza podczas próby uruchomienia pojazdu, **NIE WOLNO** zatem PALIĆ oraz wystawiać narzędzia bądź akumulatora (pojazdu) przy otwartym ogniu ani wysokiej temperaturze powierzchni. Akumulator kwasowo-olowiowy w pojeździe jest najbardziej chronionym elementem jednakże nadal istnieje małe prawdopodobieństwo ryzyka z narzędziem wyposażonym w akumulator VRLA (akumulatorem żelowym) podczas próby uruchomienia rozruchu bądź przeladowania,
- Korzystaj z obszarów wyłącznie dobrze wentylowanych
- Zawsze należy nosić rękawice oraz okulary ochronne podczas obsługi akumulatorów kwasowo-olowiowych
- Przed rozpoczęciem korzystania z akumulatorów kwasowo-olowiowych zawsze należy zdjąć metalową biżuterię
- Należy pamiętać o tym, iż luźne elementy odzieży oraz długie włosy mogą zostać wciągnięte w ruchome części silnika. Przed rozpoczęciem korzystania z urządzenia należy związać włosy i zabezpieczyć luźne ubranie
- Jeżeli ubranie bądź części ciała miały bezpośredni kontakt z kwasem z akumulatora należy je bardzo dokładnie umyć wodą z mydłem. W razie kontaktu kwasu z oczami należy je przemyć czystą wodą i skontaktować się z lekarzem
- Należy korzystać z rozrusznika tylko w zupełnie suchych warunkach
- Jeśli urządzenie "napuchnie" podczas korzystania, bądź ładowania, należy NATYCHMIAST WYŁĄCZYĆ URZĄDZENIE OD KABLI, bądź zasilania i zaprzestać użycie
- Jeśli kiedykolwiek urządzenie będzie zwiększać, dymić, bądź stanie się w krótkim czasie bardzo gorące, należy je NATYCHMIAST WYŁĄCZYĆ i zaprzestać użycie

## Bezpieczeństwo korzystania z akumulatorów litowo-polimerowych oraz innych

**⚠ OSTRZEŻENIE:** Akumulatory litowo polimerowe są wybuchowe. Jeśli wymienione akumulatory są używane w nieodpowiedni sposób, mogą doprowadzić do pożaru, poparzenia i/bądź ryzyka eksplozji.

- Trzymaj akumulator z dala od zasięgu dzieci
- Należy ładować akumulatory litowo polimerowe WYŁĄCZNIE ładowarką dołączoną w zestawie zaprojektowaną dla danego narzędzia
- Po zakończeniu ładowania bądź intensywnym użyciu, zaleca się odczekanie 15 min na wystygnięcie akumulatora. Niezastosowanie się do tych instrukcji może spowodować pożar lub przegrzanie
- Podczas spoczynku akumulatory powinny być przechowywane w temperaturze pokojowej (około 20°C)
- Należy się upewnić, że podczas przechowywania nie dojdzie przypadkowo do zwarcia. Akumulatory muszą być utrzymane w czystości, ciała obce bądź zabrudzenia mogą spowodować zwarcie. Trzymać z daleka od elementów takich jak: spinacze, monety, klucze, gwóźdź czy śrubki
- Przy niewłaściwym korzystaniu, płyn z akumulatorów może wyciekać. Może on spowodować podrażnienie bądź poparzenie, dlatego też należy unikać kontaktu. W razie przypadkowego kontaktu należy splukać wodą. Jeśli płyn dostanie się do oczu, zaleca się skontaktowanie z lekarzem
- **NIE WOLNO OTWIERAĆ, rozbiierać, zginać, podgrzewać do temperatury 60 °C lub spalać.** Nie wrzucać do ognia.
- Nie wolno pozwolić, aby metalowe narzędzie dotykało jednocześnie dodatniego i ujemnego zakończenia przewodu/zacisku lub złączy akumulatora
- Należy upewnić się, że podczas pracy z elektrycznością i bateriami, a w szczególności akumulatorami kwasowo-olowiowymi, towarzyszyła nam w pobliżu dodatkowa osoba

- Jeżeli niezbędnym okaże się wycięcie akumulatora z pojazdu, należy zawsze w pierwszej kolejności odłączyć złącze ujemne/czarne, a następnie złącze dodatnie/czerwone. Należy upewnić się, że WSZYSTKIE akcesoria samochodowe zostały wyłączone przed odłączeniem i wycięciem akumulatora
- Podczas prac z akumulatorami kwasowo-olowiowymi należy posiadać pod ręką wodę, mydło oraz sodę oczyszczoną na wypadek kontaktu skóry z kwasem z akumulatora

## Przedstawienie produktu

1.	Litowo polimerowy akumulator
2.	Lampka wskaźnika zasilania LED
3.	Przycisk zasilania
4.	Gniazdo szybkiego ładowania
5.	Latarka LED Torch
6.	Wyjście USB 5V 2.1A
7.	Wyjście USB szybkiego ładowania
8.	Gniazdo rozrusznika
9.	Wtyczka złącza wysokoprądowego
10.	Inteligentny układ obwodowy rozrusznika
11.	Czarny zacisk ujemny
12.	Czerwony zacisk dodatni
13.	Czerwona lampka LED
14.	Zileona lampka LED
15.	Przycisk "Boost" rozrusznika
16.	Kabel ładowania USB 3 w 1
17.	USB
18.	Micro USB
19.	USB C
20.	Złącze Lightning
21.	Futerał

## Zastosowanie zgodne z przeznaczeniem

Powerbank używany jako przenośne, wysokoprądowe urządzenie rozruchowe. Powerbank jest również w stanie spełniać rolę ładowarki lub zasilać inne urządzenia przenośne poprzez port USB 5V 2.1A oraz USB port szybkiego ładowania, jest wyposażony w latarkę LED, która działa w kilku trybach, w tym SOS oraz stroboskopowym.

## Rozpakowanie narzędzia

- Ostrożnie rozpakuj i sprawdź swój produkt. Zapoznaj się ze wszystkimi funkcjami
- Upewnij się, że narzędzie zawiera wszystkie części i są one w dobrym stanie. Jeśli brakuje pewnych części lub są one uszkodzone, należy uzupełnić lub wymienić je przed rozpoczęciem korzystania z narzędzia

## Przygotowanie do eksploatacji

### Ładowanie urządzenia rozruchowego

**WAŻNE:** Urządzenie powinno zostać w pełni naładowane przed pierwszym użyciem. Ładowanie należy zawsze przeprowadzać umieszczając urządzenie na twardym podłożu z dala od materiałów łatwopalnych, nie należy pozostawiać go podczas ładowania bez nadzoru.

- Podłączyć przewód zasilający (11) do portu ładowania (4), drugi koniec przewodu należy podłączyć do gniazda 100-240 VAC
- Włączyć zasilanie, aby rozpocząć ładowanie urządzenia

**Uwaga:** Aby sprawdzić stan naładowania urządzenia należy wcisnąć przycisk zasilania (2), dzięki czemu diody we wskaźniku zasilania (3) ulegną podświetleniu. Liczba zapalonych diod LED wskazuje na poziom naładowania urządzenia: 1=20%, 2=40%, 3=60%, 4=80%, oraz 5=100%

**Uwaga:** Podczas procesu ładowania, diody wskaźnika będą migać. W miarę postępu ładowania kolejne diody przestaną migać, będą świecić światłem stałym. Im więcej diod świeci się światłem stałym, tym wyższy poziom naładowania. Urządzenie będzie w pełni naładowane (100%), gdy wszystkie diody LED będą świecić się bez migania.

**⚠ OSTRZEŻENIE:** Jeżeli podczas ładowania urządzenia zacznie ono emitować sygnał dźwiękowy i zatrzyma proces ładowania, NIEZWŁOCZNIE ODŁĄCZ urządzenie od źródła zasilania i zaprzęstać użytkowania (Zapoznać się z sekcją Rozwiązywanie problemów).

## Obsługa

**⚠ OSTRZEŻENIE:** Jeśli kiedykolwiek urządzenie będzie zwiększać, dymić, bądź stanie się w krótkim czasie bardzo gorące, należy je NATYCHMIAST WYŁĄCZYĆ i zaprzęstać użytkowania, jeśli jest podłączone do zasilania, bądź akumulatora pojazdu.

**Uwaga:** Jeżeli poziom naładowania litowo polimerowego powerbanku osiągnie zbyt niski poziom, aby zapewnić odpowiednie ładowanie, urządzenie może zacząć emitować sygnał dźwiękowy i wyłączyć się. Urządzenie będzie wymagało ponownego naładowania. (Zobacz "Ładowanie urządzenia rozruchowego.")

## Ładowanie lub zasilanie urządzeń przy użyciu portu USB

- Podłączyć żądany kabel, Micro USB (18), USB C (19) bądź złącze Lightning (20) do urządzenia, które ma być ładowane oraz USB końcówkę (17) do żądanego portu , wyjścia USB 5V 2,1 A (6) bądź wyjścia szybkiego ładowania (7)
- Wcisnąć przycisk zasilania na urządzeniu (3) w celu rozpoczęcia procesu ładowania/przesyłu zasilania do ładowanego urządzenia

**Uwaga:** Diody LED znajdujące się na lampce wskaźnika zasilania (2) zaświecą się podczas procesu ładowania/zasilania wskazując na poziom naładowania powerbanku urządzenia.

- Po zakończeniu procesu ładowania odłączyć kabel ładowania USB 3 w 1 (16) od powerbanku
- Urządzenie rozruchowe ulegnie samodzielnemu wyłączeniu po około 10 sekundach w przypadku nie podłączenia do niego żadnego urządzenia

## Rozruch pojazdu 12 V

**⚠ OSTRZEŻENIE:** Niniejszy produkt nie stanowi ładowarki do akumulatorów samochodowych. Nigdy nie podłączaj kabla ładowania 3 w 1 (16), podczas kiedy jest ono podłączone do źródła zasilania do urządzenia rozruchowego, gdy jest ono podłączone do akumulatora samochodowego.

**⚠ OSTRZEŻENIE:** Przeznaczone do użytku wyłącznie w dobrze wentylowanych pomieszczeniach.

**WAŻNE:** Przed przystąpieniem do rozruchu, należy upewnić się, że litowo polimerowy powerbank (1) jest naładowany przynajmniej w 75%. Stan naładowania należy sprawdzić poprzez wcisnięcie przycisku zasilania (3) aby zobaczyć ile diod na lampce wskaźnika zasilania (2) ulegnie zaświeceniu. Należy upewnić się, że przynajmniej 3 diody się świecą przed przystąpieniem do rozruchu pojazdu. (Patrz "Ładowanie urządzenia rozruchowego.")

### WAŻNE:

W przypadku każdego pojazdu istnieją czynniki, które mogą wpływać na efektywność urządzenia rozruchowego. W skład tych czynników wchodzi: stan akumulatora, elektronika pojazdu, silnik oraz układ zapłonowy. Jeżeli inteligentny układ obwodowy rozrusznika (10) uniemożliwia podłączenie się do i/lub uruchomienie pojazdu, nie stanowi to usterki urządzenia. Zadaniem inteligentnego układu obwodowego jest ochrona pojazdu oraz użytkownika przed uszkodzeniami i szkodami.

### Uwagi:

- Należy się zawsze odnieść do instrukcji obsługi pojazdu. Jeśli producent określa konkretną sekwencję, co do rozruchu auta, należy postępować zgodnie z jego instrukcjami
- Należy przestrzegać normalnej procedury uruchamiania w odniesieniu do ładowania wstępnego świecy zarowej itp.,
- Nie próbuj używać wyższego produktu, na cymkolwiek innym niż pojazdach 12 V ujemnym uziemieniem układu elektrycznego
- Nie wolno korzystać z urządzenia na pojazdach z akumulatorem 24 V oraz system elektrycznym
- Urządzenie rozruchowe działa równoległe z zamontowanym akumulatorem w celu zapewnienia zwiększonej wydajności prądowej

- Jeśli kable rozruchu są niewystarczająco długie, aby sięgnąć do pozytywnego złącza na akumulatorze oraz odpowiedniego ujemnego punktu, ujemny przewód może być wydłużony przy użyciu kabla pochodzącego z zestawu urządzenia rozruchowego. Nie wolno przedłużać dodatkiego przewodu z urządzenia rozruchowego
- Niniejsze urządzenie rozruchowe będzie efektywne jedynie, gdy system silnika oraz powiązane elementy systemu funkcjonują normalnie, zaś akumulator pojazdu jest sprawny, jednakże częściowo rozładowany
- Po użyciu urządzenia do wsparcia rozruchu pojazdu, może być konieczne jego dolaodanie w trakcie jazdy, aby mieć pewność, że produkt może być użyty ponownie w razie potrzeby
- Upewnij się, że akumulator auta oraz cały system rozruchowy jest regularnie kontrolowany, jeśli posiłkowane są urządzenie rozruchowym to regularna czynność
- Wielkość auta, jaką urządzenie rozruchowe może uruchomić zależy od stopnia rozładowania akumulatora samochodowego, bardzo niski ładunek ogranicza tą liczbę. Przybliżająca wielkość pojazdu, jaką może wesprzeć produkt to silnik benzynowy do 2500cc

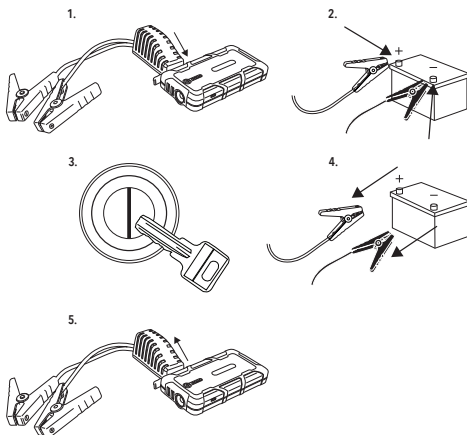

**⚠ OSTRZEŻENIE:** Istnieje potencjalne ryzyko wybuchu w przypadku nie podłączenia zacisków z zachowaniem prawidłowej biegunowości. Czerwony zacisk dodatni (12) musi być podłączony do elektrody dodatniej akumulatora (+), a czarny zacisk ujemny (11) musi być podłączony do elektrody ujemnej (-) akumulatora, oba zaciski powinny być dobrze podłączone. Podłączenie odwrotne może doprowadzić do uszkodzenia pojazdu, urządzenia rozruchowego i/lub stworzenia zagrożenia wybuchem/iskrzeniem.

- Upewnij się, że wszystkie akcesoria systemu (reflektory przednie, radio itp.) zostały wyłączone
- Upewnij się, że pojazd jest na luzie oraz zaciągnięto hamulec postojowy
- Ustal, które złącze akumulatora jest pozytywne, a które ujemne. Akumulator pojazdu posiada swe własne oznaczenie '+' i '-' wzdłuż boku, odpowiedniego złącza akumulatora. Kabel podłączony do dodatkiego zacisku może być zaznaczony kolorem czerwonym, bądź może posiadać czerwone oznaczenia. W razie wątpliwości, należy się skonsultować z mechanikiem
- Jeśli dodatnie złącze akumulatora pojazdu porzuwiono, bądź zostało zabrudzone, należy je wyczyścić odpowiednią szczotką, aby upewnić się, o dobrym połączeniu z urządzeniem rozruchowym

1. Umieść niebieską wtyczkę złącza wysokoprądowego (9) solidnie w gnieździe rozrusznika (8), upewniając się, że jest polaryzacja wtyczki odpowiada polaryzacji gniazda urządzenia rozruchowego (Rys 1)
2. Podłącz zacisk dodatni czerwony do pozytywnego złącza akumulatora pojazdu, upewniając się, że jest odpowiednio zabezpieczony i nie może dojść do zwarcia względem jakiegokolwiek metalowej części pojazdu
3. Podłącz czarny ujemny zacisk do ujemnego złącza akumulatora pojazdu, upewniając się, że jest odpowiednio zabezpieczony

**Uwaga:** W przypadku, gdy temperatura wynosi poniżej 32°F / 0°C, należy odczekać kilka minut przed rozruchem pojazdu.

**WAŻNE:** Przed przystąpieniem do włączenia zapłonu pojazdu należy zapoznać się z tabelą "Inteligentnego układu obwodowego rozrusznika" w celu sprawdzenia stanu podłączonego akumulatora oraz czy można bezpiecznie uruchomić pojazd.

4. Włącz zapłon w celu uruchomienia pojazdu, jednak nie utrzymuj w tej pozycji dłużej niż przez 5 sekund

**⚠ OSTRZEŻENIE:** Urządzenie rozruchowe jest przeznaczone wyłącznie do pracy krótkotrwałej. NIE NALEŻY utrzymywać kluczyka w stopnicy w pozycji zapłonu dłużej niż przez 5 sekund na raz. Może to bowiem spowodować uszkodzenie urządzenia. Przed ponownym uruchomieniem pojazdu należy odczekać, co najmniej 60 sekund, aż do schłodzenia się urządzenia.

**Uwaga:** Przewody wyposażone są w Inteligentny układ obwodowy rozrusznika (10), posiadający wbudowaną funkcję, która zapobiega rozruchowi dłuższemu niż 5 sekund. Urządzenie automatycznie przejdzie w 60-sekundowy tryb spoczynku, sygnalizowany za pomocą migającej zielonej diody LED (14). Gdy zielona dioda LED zaświeci się w sposób ciągły, można podjąć kolejną próbę rozruchu.

**Uwaga:** Jeśli urządzenie rozruchowe ulegnie przegrzaniu, inteligentny układ obwodowy, który posiada wbudowaną funkcję bezpieczeństwa zapobiegnie funkcjonowaniu.

5. Jeżeli nie doszło do uruchomienia pojazdu, należy odczekać 60 sekund przed podjęciem kolejnych próby

6. Po uruchomieniu silnika odłączyć wtyczkę wysokoprądową od powerbanku (1), po czym zdejmij czarny zacisk ujemny (-) (9), a w dalszej kolejności czerwony zacisk dodatni (+) (10) ze złączy akumulatora

**WAŻNE:** Jeżeli nie uda się uruchomić pojazdu po 5 kolejnych próbach, niezbędne będzie zresetowanie Inteligentnego układu obwodowego. W tym celu należy nacisnąć przycisk Boost (15) przed dokonaniem kolejnej próby. (Należy poczekać 60-sekundowy okres spoczynku przed naciśnięciem przycisku Boost.)

Inteligentny układ obwodowy rozrusznika (Rys. II)		
Zielony i czerwony status diody LED	Opis	Działanie
Zielona dioda LED	Poprawne podłączenie przewodów/zacisków, napięcie urządzenia rozruchowego powyżej 11 V, poziom naładowania akumulatora pojazdu jest powyżej wartości minimalnej.	Można przystąpić do rozruchu pojazdu
Migająca zielona dioda LED oraz piszczyk układ obwodowy rozrusznika	Niski poziom naładowania akumulatora pojazdu	Wciśnij przycisk Boost. Odczekaj, aż zielona dioda LED zaświeci, w ciągu 30 sekund przystęp do rozruchu pojazdu
Czerwona dioda LED oraz piszczyk układ obwodowy rozrusznika	Nieprawidłowe podłączenie. Kable/zaciski zostały odwrotnie podłączone, wykryto zwarcie akumulatora pojazdu lub nieprawidłowe napięcie rozrusznika litowego	Nie przystępuj do próby rozruchu pojazdu. Odłącz wtyczkę wysokoprądową, a następnie zdejmij zaciski ze złączy akumulatora. Podłącz zaciski do akumulatora z zachowaniem prawidłowej polaryzacji (patrz 'Rozruch pojazdu 12 V'), następnie ponownie podłącz wtyczkę wysokoprądową do urządzenia rozruchowego
Brak diody, ani dźwięku sygnalizacyjnego	Prawdopodobnie uszkodzenia akumulatora pojazdu	Odłącz wtyczkę wysokoprądową, a następnie zdejmij zaciski ze złączy akumulatora. Podłącz zaciski do akumulatora z zachowaniem prawidłowej polaryzacji. Jeśli nie zaświeci się zielona dioda LED, należy nacisnąć przycisk Boost.

**OSTRZEŻENIE:** Jeżeli urządzenie staje się ciepłe w dotyku podczas pracy należy je odłączyć od przewodów i pozwolić na całkowite ostygnięcie przed przystąpieniem do ponownej próby rozruchu.

## Konserwacja

**Uwaga:** Urządzenie rozruchowe wyposażone jest w wewnętrzny akumulator litowo-polimerowy. Niniejszy akumulator nie może być wymieniany przez użytkownika, powinien zostać zutytylizowany, gdy nie jest już w stanie utrzymać ładunku. Prawidłowa procedura ładowania wydłuża żywotność akumulatora.

- Należy w pełni naładować urządzenie przynajmniej co 3-4 miesiące, w przypadku nieregularnego ładowania

## Czyszczenie

- Należy dbać o czystość urządzenia rozruchowego. Należy zawsze usuwać kurz/zanieczyszczenia
- Należy czyścić korpus urządzenia miękką szmatką lub suchą ściągą
- Upewnij się, że dodatni i ujemny zacisk, są czyste. Brudne styki elektryczne poważnie zakłóca działanie tego produktu
- Do czyszczenia zacisków można użyć miękkiej szcztotki drucianej
- NIGDY nie używaj wody ani środków czyszczących na bazie alkoholu do czyszczenia urządzenia
- Ładuj urządzenie w pełni przynajmniej raz na 3-4 miesiące, jeśli nie jest ono używane regularnie, aby utrzymać żywotność baterii litowo-polimerowej

## Przechowywanie

- Przechowuj urządzenie w pełni naładowane. Urządzenie jest w stanie przechowywać ładunek przez okres czasu 6 do 12 miesięcy, jednak powinno zostać naładowane przed kolejnym użyciem po przechowywaniu przez dłuższy okres czasu
- Należy przechowywać urządzenie w miejscu bezpiecznym, chłodnym (-10°-30°C / 14°-86°F), niedostępnym dla dzieci
- W przypadku przechowywania w pojeździe należy upewnić się, że urządzenie, a zwłaszcza powerbank (1) nie może się swobodnie przemieszczać

## Utylizacja

Należy zawsze przestrzegać przepisów krajowych dotyczących utylizacji elektronarzędzi, które nie są już funkcjonalne i nie nadają się do naprawy.

- Nie wyrzucaj elektronarzędzi lub innych odpadów elektrycznych i elektronicznych (WEEE) wraz z odpadami komunalnymi.
- Skontaktuj się z władzami lokalnymi zajmującymi się utylizacją odpadów, aby uzyskać informacje na temat prawidłowego sposobu utylizacji elektronarzędzi

## Kontakt

W celu uzyskania porady technicznej lub naprawy, skontaktuj się z infolinią pod numerem (+44) 1935 382 222

Strona online: [www.silverlinetools.com](http://www.silverlinetools.com)

### Adres (GBR):

Toolstream Ltd.  
Boundary Way  
Lufton Trading Estate  
Yeovil, Somerset  
BA22 8HZ, Wielka Brytania

### Adres (UE):

Toolstream B.V.  
Holtum-Noordweg 11  
Unit 4  
6121 RE Born  
Holandia

## Wykrywanie i usuwanie usterek

Problem	Możliwa przyczyna	Rozwiązanie
Urządzenie rozruchowe nie wylączy się po naciśnięciu przycisku zasilania (3)	Urządzenie posiada funkcję automatycznego wyłączenia	Pozostaw urządzenie odłączone od przewodów oraz wszelkich urządzeń na okres około 10 sekund, urządzenie powinno wyłączyć się samoczynnie
Urządzenie rozruchowe nie włącza się po naciśnięciu przycisku zasilania	Powerbank (1) nie jest naładowany	Naładuj urządzenie za pomocą zasilania do portu szybkiego ładowania (4). Jeżeli po naładowaniu urządzenia nie włącza się może to oznaczać, że akumulator stracił żywotność i należy zutilizować go zgodnie z przepisami krajowymi (patrz „Utilizacja”)
Podczas ładowania, urządzenie rozruchowe wstrzymuje ładowanie i wydaje ostrzegawcze sygnały dźwiękowe	Wystąpił problem z procedurą ładowania; Powerbank wykrył problem	<ol style="list-style-type: none"> <li>1. Naciśnij i przytrzymaj przycisk zasilania przez 10-30 sekund w celu wymuszenia kontynuacji ładowania i ewentualnego rozwiązania problemu z procesem ładowania</li> <li>2. Po naciśnięciu i przytrzymaniu przycisku zasilania, odłącz zasilanie i pozwól urządzeniu na zresetowanie się</li> <li>3. Ponownie podłącz ładowarkę do urządzenia rozruchowego, aby sprawdzić czy proces ładowania będzie przebiegał w sposób prawidłowy</li> <li>4. Jeżeli urządzenie ponownie wstrzyma proces ładowania oraz zacznie wydawać sygnał dźwiękowy, należy je NATYCHMIAST ODŁĄCZYĆ od źródła zasilania i zaprzestać użytkowania. Należy skonsultować się z autoryzowanym serwisem Silverline</li> </ol> <p>Uwaga: Po przyciśnięciu i przytrzymaniu przycisku zasilania zapali się latarka LED (5), jest to normalne zjawisko. Latarka może zostać wyłączona po odłączeniu ładowarki od urządzenia (patrz "Tryb latarki/</p>
Urządzenie staje się ciepłe w dotyku podczas pracy/zaczyna puchnąć	Wadliwy litowo-polimerowy powerbank	Należy NATYCHMIAST ODŁĄCZYĆ urządzenie od przewodów/źródła zasilania oraz zaprzestać użytkowania. Należy skonsultować się z autoryzowanym serwisem Silverliner

## Gwarancja Narzędzi Silverline

### Niniejszy produkt Silverline posiada 3 letnią gwarancję.

Aby zakwalifikować się do uzyskania powyższej gwarancji należy zarejestrować niniejszy produkt na stronie [www.silverlinetools.com](http://www.silverlinetools.com) w ciągu 30 dni od daty zakupu. Okres gwarancji rozpoczyna się w dniu zakupu produktu widocznym na paragonie.

### Rejestracja zakupionego produktu

Rejestracji produktu można dokonać na stronie [www.silverlinetools.com](http://www.silverlinetools.com), wybierając przycisk „Rejestracja”. Należy wprowadzić:

- Dane osobowe
- Szczegóły dotyczące produktu oraz informacje dotyczące zakupu

Po wprowadzeniu tych informacji zostanie utworzony certyfikat gwarancji niniejszego produktu, jako dokument w formacie PDF, który należy wydrukować i zachować wraz z dowodem zakupu.

## Zasady i warunki

Okres gwarancji zaczyna obowiązywać od daty zakupu detalicznego znajdującej się na paragonie.

### PROSIMY O ZACHOWANIE PARAGONU

Jeśli produkt wykáže jakiegokolwiek usterki w ciągu 30 dni od daty zakupu, należy go zwrócić do dystrybutora/sklepu, w którym towar zakupiono, od którego został zakupiony okazując przy tym dowód zakupu.

Jeśli usterka pojawi się po 30 dniach, należy zwrócić produkt do:

**Silverline Tools Service Centre**  
**PO Box 2988**  
**Yeovil**  
**BA21 1WU, UK**

Roszczenia gwarancyjne należy zgłaszać w okresie gwarancji. Należy dostarczyć dowód zakupu, swoje imię i nazwisko, adres miejsca zakupu przed wykonaniem jakichkolwiek napraw.

Należy podać dokładne dane usterki wymagające naprawy.

Wnioski złożone w okresie gwarancji będą weryfikowane przez Silverline Tools, do ustalenia czy usterki są związane z materiałem lub wyrobem produktu.

Koszty transportu nie zostaną pokryte. Produkt przeznaczony do zwrotu musi być starannie oczyszczony. Należy zapakować produkt prawidłowo i bezpiecznie tak, aby nie został uszkodzony podczas transportu do nas. Możemy odrzucić roszczenia niewłaściwie dostarczonych produktów.

Wszystkie naprawy będą przeprowadzone przez firmę Silverline Tools lub agencje upoważnione do tego.

Naprawa lub wymiana produktu nie przedłuży okresu gwarancyjnego.

Usterki uznane przez nas, jako objęte gwarancją będą poddane naprawie bezpłatnie (bez kosztów transportowych) lub poprzez wymianę na narzędzie pracujące w idealnym stanie.

Narzędzia lub części zamienne, do których wydano zamiennik staną się własnością Silverline Tools.

Naprawa lub wymiana produktu w ramach gwarancji zapewnia korzyści, które są dodatkiem i nie wpływają w żaden sposób na ustawowe prawa konsumenta.

### Gwarancja pokrywa:

- Naprawę produktu (w okresie gwarancji), jeśli zostanie on zakwalifikowany zgodnie z wymogami Silverline Tools w związku z usterkami, które wynikły z wad materiałowych lub wad związanych z produkcją.
- Jeżeli jakaś część zastępcza nie jest już dostępna lub wycofana z produkcji, Silverline Tools zastąpi ją funkcjonalnym zamiennikiem.

### Czego nie pokrywa gwarancja:

Silverline Tools nie pokrywa napraw powstałych w wyniku:

- Normalnego zużycia spowodowanego przez normalne użytkowanie zgodnie z instrukcją obsługi, np: noże, szczotki, pasy, żarówki akumulatory itp.
- Wymiany dowolnego dołączonego wyposażenia np: noży, wiertel, papieru ściernego, tarcz do cięcia i innych podobnych elementów.
- Przypadkowego uszkodzenia spowodowanego niewłaściwym użytkowaniem lub zaniedbaniem, nieostrożnym działaniem lub niestarym obchodzeniem się z produktem.
- Stosowania produktu do innych celów.
- Zmiany lub modyfikacji produktu w jakikolwiek sposób.
- Usterek wynikających z wykorzystania części zamiennych i akcesoriów, które nie są oryginalnymi elementami Silverline Tools.
- Niewłaściwej instalacji (z wyjątkiem instalacji przeprowadzonej Silverline Tools).
- Naprawy lub modyfikacji przeprowadzonej przez osoby inne niż z Centrum Usług Silverline Tools lub autoryzowanych punktów serwisowych.
- Roszczeń innych niż związanych z usterkami ujętymi w gwarancji produktu.

### Gwarancja akumulatora

Silverline akumulator posiada gwarancję na okres 30 dni. Jeśli podczas okresu gwarancyjnego akumulatora, pojawi się usterka, w wyniku wady materiałowej bądź fabrycznej, wtedy Silverline wymieni go bezpłatnie. Powyższa gwarancja nie pokrywa szkód spowodowanych naturalnym zużyciem, nieprawidłowym użytkowaniem, nieprzestrzeganiem zaleceń obsługi, wypadkami lub wykorzystaniem urządzenia do celów komercyjnych.



**Notes:**

---

---

---

---

---

---

---

---

---

---

---

---

---

---

---

---

---

---

---

---

---

---

---

---

---

---



**EN 3 Year Guarantee.** Register online within 30 days. Terms and Conditions apply.

**FR Garantie de 3 ans.** Enregistrez votre produit en ligne dans un délai de 30 jours suivant la date d'achat. Des conditions générales s'appliquent.

**DE 3 Jahre Garantie.** Innerhalb von 30 Tagen online registrieren. Es gelten die Allgemeinen Geschäftsbedingungen

**ES 3 años de garantía.** Registre su producto online durante los primeros 30 días. Se aplican términos y condiciones.

**IT 3 anni di garanzia.** Registra il tuo prodotto on-line entro 30 giorni dall'acquisto. Vengono applicati i termini e le condizioni generali.

**NL 3 jaar garantie.** Registreer uw product binnen 30 dagen online. Algemene voorwaarden zijn van toepassing

**PL 3 Letnia Gwarancja.** Zarejestruj się online w ciągu 30 dni. Obowiązują Zasady i Warunki

[silverlinetools.com](http://silverlinetools.com)