

## 12V Electric Winch 900kg (2000lb)

FR Treuil électrique 12 V

DE Elektrische Seilwinde, 12 V

ES Polipasto eléctrico 12 V

IT Verricello elettrico 12 V

NL 12 V elektrische treklier

PL Elektryczna wyciągarka linowa 12 V



Register online: [silverlinetools.com](http://silverlinetools.com)



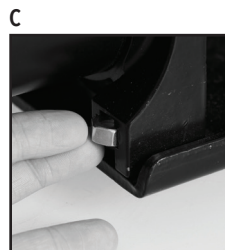
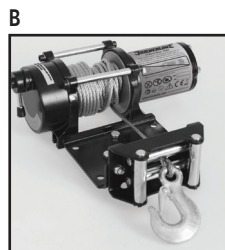
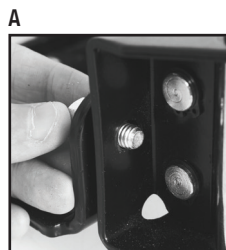
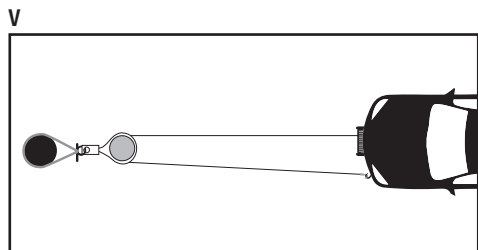
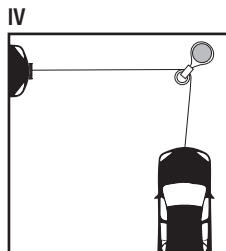
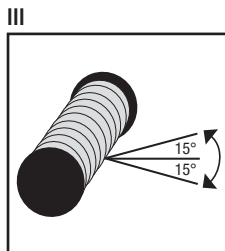
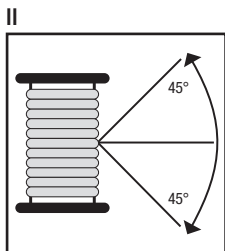
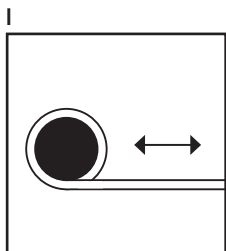
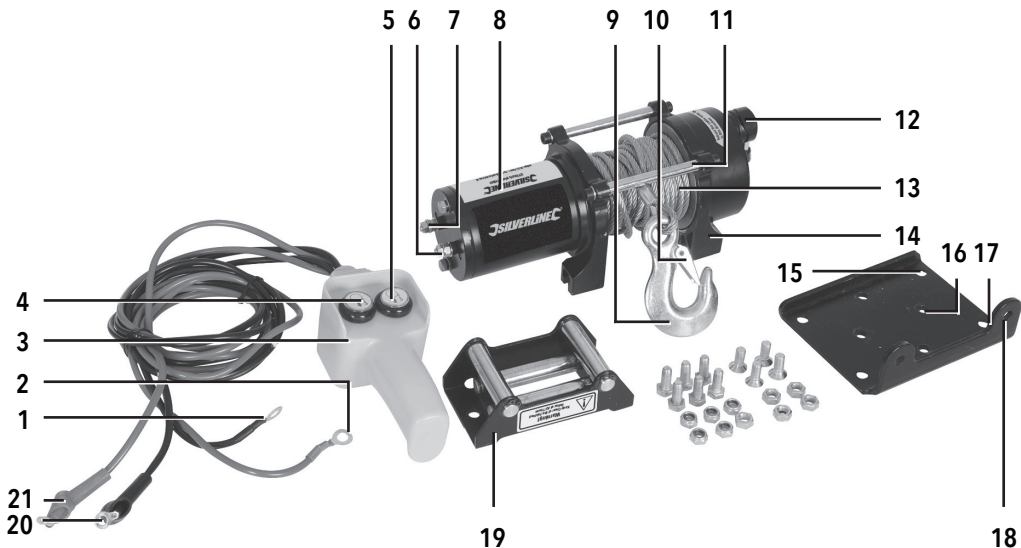

<b>English .....</b>	<b>04</b>
<b>Français .....</b>	<b>10</b>
<b>Deutsch.....</b>	<b>16</b>
<b>Español.....</b>	<b>22</b>
<b>Italiano .....</b>	<b>28</b>
<b>Nederlands .....</b>	<b>34</b>
<b>Polski .....</b>	<b>40</b>

## Introduction

Thank you for purchasing this Silverline tool. This manual contains information necessary for safe and effective operation of this product. This product has unique features and, even if you are familiar with similar products, it is necessary to read this manual carefully to ensure you fully understand the instructions. Ensure all users of the tool read and fully understand this manual.

## Description of Symbols

The rating plate on your tool may show symbols. These represent important information about the product or instructions on its use.



Wear hearing protection.  
Wear eye protection.  
Wear breathing protection.  
Wear head protection.



Wear hand protection.



Read instruction manual.



DO NOT use in rain or damp environments!



WARNING: Moving parts can cause crush and cut injuries.



Hot surfaces - DO NOT touch!



WARNING: Ensure the winch cable enters/exits the drum from the bottom. DO NOT use the winch when the cable enters/exits from the top.



DO NOT place body parts through the hook. Limbs may get caught and be pulled into the fairlead or drum.



Maximum load



DO NOT hook the cable onto itself, doing so will damage the cable.



### Environmental Protection

Waste electrical products should not be disposed of with household waste. Please recycle where facilities exist. Check with your local authority or retailer for recycling advice.



Conforms to relevant legislation and safety standards.



Caution!

## Technical Abbreviations Key

V	Volts
~	Alternating current
A	Ampere
n <sub>0</sub>	No load speed
Hz	Hertz
W, kW	Watt, kilowatt
/min or min <sup>-1</sup>	(revolutions or reciprocation) per minute

## Specification

Winch type: ..... Vehicle recovery winch with electrical drive  
 Voltage: ..... 12V DC  
 Power: ..... 1.1hp (12V)  
 Max input current: ..... 120A  
 No load current draw: ..... 12A  
 Max. pulling capacity: ..... 900kg (2000lb)  
 Cable length: ..... 7.6m  
 Cable diameter: ..... Ø 4.8mm  
 Cable breaking strength: ..... >1870N/mm<sup>2</sup>  
 Free spool: ..... Lever-activated  
 Hook opening: ..... 18mm  
 Protection features: ..... Circuit breaker-protected  
 Supplied 12V cable length: ..... 1.6m(outside)  
 Dimensions (L x W x H): ..... 300mm x 110mm x 109mm  
 Weight: ..... 6.8kg

As part of our ongoing product development, specifications of Silverline products may alter without notice.

## General Safety

**⚠ WARNING:** Read all safety warnings and all instructions. Failure to follow the warnings and instructions may result in electric shock, fire and/or serious injury.

**⚠ WARNING:** This appliance is not intended for use by persons (including children) with reduced, physical or mental capabilities or lack of experience or knowledge unless they have been given supervision or instruction concerning use of the appliance by a person responsible for their safety. Children must be supervised to ensure that they do not play with the appliance.

Save all warnings and instructions for future reference.

The term "power tool" in the warnings refers to your mains-operated (corded) power tool or battery-operated (cordless) power tool.

### 1) Work area safety

- Keep work area clean and well lit.** Cluttered or dark areas invite accidents.
- Do not operate power tools in explosive atmospheres, such as in the presence of flammable liquids, gases or dust.** Power tools create sparks which may ignite the dust or fumes.
- Keep children and bystanders away while operating a power tool.** Distractions can cause you to lose control.

### 2) Electrical safety

- Power tool plugs must match the outlet. Never modify the plug in any way.** Do not use any adapter plugs with earthed (grounded) power tools. Unmodified plugs and matching outlets will reduce risk of electric shock.
- Avoid body contact with earthed or grounded surfaces, such as pipes, radiators, ranges and refrigerators.** There is an increased risk of electric shock if your body is earthed or grounded.

- d) **Do not expose power tools to rain or wet conditions.** Water entering a power tool will increase the risk of electric shock.
- d) **Do not abuse the cord.** Never use the cord for carrying, pulling or unplugging the power tool. Keep cord away from heat, oil, sharp edges or moving parts. Damaged or entangled cords increase the risk of electric shock.
- e) **When operating a power tool outdoors, use an extension cord suitable for outdoor use.** Use of a cord suitable for outdoor use reduces the risk of electric shock.
- f) **If operating a power tool in a damp location is unavoidable, use a residual current device (RCD) protected supply.** Use of an RCD reduces the risk of electric shock.

### 3) Personal safety

- a) **Stay alert, watch what you are doing and use common sense when operating a power tool.** Do not use a power tool while you are tired or under the influence of drugs, alcohol or medication. A moment of inattention while operating power tools may result in serious personal injury.
- b) **Use personal protective equipment. Always wear eye protection.** Protective equipment such as dust mask, non-skid safety shoes, hard hat, or hearing protection used for appropriate conditions will reduce personal injuries.
- c) **Prevent unintentional starting. Ensure the switch is in the off-position before connecting to power source and/or battery pack, picking up or carrying the tool.** Carrying power tools with your finger on the switch or energising power tools that have the switch on invites accidents.
- d) **Remove any adjusting key or wrench before turning the power tool on.** A wrench or a key left attached to a rotating part of the power tool may result in personal injury.
- e) **Do not overreach. Keep proper footing and balance at all times.** This enables better control of the power tool in unexpected situations.
- f) **Dress properly. Do not wear loose clothing or jewellery. Keep your hair, clothing and gloves away from moving parts.** Loose clothes, jewellery or long hair can be caught in moving parts.
- g) **If devices are provided for the connection of dust extraction and collection facilities, ensure these are connected and properly used.** Use of dust collection can reduce dust-related hazards.

### 4) Power tool use and care

- a) **Do not force the power tool. Use the correct power tool for your application.** The correct power tool will do the job better and safer at the rate for which it was designed.
- b) **Do not use the power tool if the switch does not turn it on and off.** Any power tool that cannot be controlled with the switch is dangerous and must be repaired.
- c) **Disconnect the plug from the power source and/or the battery pack from the power tool before making any adjustments, changing accessories, or storing power tools.** Such preventive safety measures reduce the risk of starting the power tool accidentally.
- d) **Store idle power tools out of the reach of children and do not allow persons unfamiliar with the power tool or these instructions to operate the power tool.** Power tools are dangerous in the hands of untrained users.
- e) **Maintain power tools. Check for misalignment or binding of moving parts, breakage of parts and any other condition that may affect the power tool's operation.** If damaged, have the power tool repaired before use. Many accidents are caused by poorly maintained power tools.
- f) **Keep cutting tools sharp and clean.** Properly maintained cutting tools with sharp cutting edges are less likely to bind and are easier to control.
- g) **Use the power tool, accessories and tool bits etc. in accordance with these instructions, taking into account the working conditions and the work to be performed.** Use of the power tool for operations different from those intended could result in a hazardous situation.

### 5) Service

- a) **Have your power tool serviced by a qualified repair person using only identical replacement parts.** This will ensure that the safety of the power tool is maintained.

## Vehicle-Mounted Electric Winch Safety

⚠ **WARNING: Never use the winch to pull fixed or obstructed loads.**

- a) **This tool is to be used by trained personnel only.** Do not operate this tool without proper understanding of its use and features. Read the entire instruction manual before use.
- b) **Always use the instruction manual for reference.** Do not try to implement procedures not described in the manufacturer's instruction manual.
- c) **Ensure proper cable management at all times.** Always confirm the cable is wound in a uniform fashion when extracting/withdrawing. If the cable is wound incorrectly, stop and rewind the cable.
- d) **Always maintain cable tension before load movement.** Do not allow the load to move before the cable is properly tensioned. Load movement with a slack cable will place the winch under unnecessary strain, putting the operator or nearby bystanders in danger.
- e) **DO NOT attempt to move loads above the rated load capacity.** Refer to the manufacturer's specification or instruction manual for specific information on the tool's load capacity.

- f) **DO NOT perform excessive 'inching' with the winch.** Inching is the operation in which the winch is operated in short bursts in quick succession. Inching can rapidly overload the motor causing failure that can lead to operator or bystander injury.
- g) **Never use the winch as a hoist, or to tow another vehicle.** Prolonged load will cause damage to the internal components.
- h) **Never use the winch to transport/tow people or animals.** This winch is not designed for carrying, towing or recovering people and animals; attaching people or animals to the winch can cause severe harm and injury.
  - i) **Never lift objects vertically.** This winch was designed for horizontal load movements only.
  - j) **Do not modify or attach unapproved accessories to the winch.** Attempting to alter the winch by fitting unapproved modifications is dangerous and will cause the winch to operate outside its design specification.
  - k) **Always perform proper maintenance and check for damage before every use.** Due to the high stresses inflicted on this tool, it is imperative to regularly maintain and check for component damage before every use.
  - l) **Do not apply load to the cable when fully extended.** Always maintain at least 4 turns of the cable reel on the winch drum.
  - m) **Never try to cross or stand between the winch and the load whilst operating the winch.** Keep yourself and bystanders away from the path of the cable during operation.
  - n) **Always secure the load after operation. The winch does not feature a locking mechanism and is not designed to be under strain for extended periods of time.** Secure the load after the winching operation has been performed.
  - o) **If loading a boat onto a trailer without a keel or hull rollers, ensure the trailer is submerged in the water whilst the boat is being winched.** Do not attempt to drag the boat onto the trailer.
  - p) **Always secure the winching vehicle using wheel chocks or similar.** Do not rely on the vehicle's parking brake to secure the vehicle in position.
  - q) **Maintain lubrication of moving components.** Clean and lubricate the winch assembly frequently; components such as the cable, hook, bearings and gearbox should remain lubricated at all times.
  - r) **Leaving the winch permanently connected to the vehicles power supply may drain the battery.** Without a built-in switchbox the winch will persist to draw current from the vehicle's battery. To prevent consistently draining the battery, install a relay or disconnect the winch from the power supply when not in use and leave ample time for the battery to recharge.

**Note:** If you wish to have the winch turn on and off with the vehicle's ignition, use a fused relay circuit so that a low current circuit can turn on and off a high current connection that is directly connected to the battery.

## Product Familiarisation

1.	Negative Battery Connector
2.	Positive Battery Connector
3.	Hand Controller
4.	Retract Hook Button
5.	Extend Hook Button
6.	Positive Terminal
7.	Negative Terminal
8.	Winch Assembly
9.	Hook
10.	Hook Opening
11.	Drum
12.	Clutch Lever
13.	Cable
14.	Bracket Mounting Foot
15.	Winch Assembly Securing Hole
16.	Vehicle Fixing Hole
17.	Mounting Bracket
18.	Roller Fairlead Mount
19.	Roller Fairlead
20.	Positive Connector
21.	Negative Connector

## Intended Use

Medium-duty electric winch for vehicle mounting. Powered by a 12V DC power supply such as those found in the modern automobile. Appropriate for retrieving small cars, boats and ATVs.

**Note:** This winch must be used only for vehicle recovery or for pulling and lowering boats off trailers.

## Unpacking Your Tool

- Carefully unpack and inspect your new tool. Familiarise yourself with all its features and functions
- Ensure that all parts of the tool are present and in good condition. If any parts are missing or damaged, have such parts replaced before attempting to use this tool

## Before Use

⚠ **WARNING:** ALWAYS wear suitable protective gloves when handling the winch. Not doing so may result in cuts, or harm to the operator.

⚠ **WARNING:** Ensure the tool is disconnected from the power supply before attaching or changing any accessories, or making any adjustments.

## Roller fairlead assembly

1. Align the mounting holes on the Roller Fairlead (19) with the holes on the Roller Fairlead Mount (18) on the Mounting Bracket (17)
2. From the inside of the Mounting Bracket, insert two 13mm Bolts (Image A) and fasten securely using Nyloc Nuts

## Clutch operation

⚠ **WARNING:** Do not operate the clutch when there is load present on the Cable (13).

- The clutch allows the winch to freewheel for manual adjustment of the Cable
- Disengage the clutch by moving the Clutch Lever (12) into the raised position
- Engage the clutch by moving the Clutch Lever into the lower position, so it is flush in its seat

## Bracket assembly

1. Place the Mounting Bracket (17) and Roller Fairlead (19) assembly on a secure, flat surface
2. Place the Winch Assembly (8) behind the bracket assembly, Bracket Mounting Foot (14) down (Image B). In preparation for feeding the Cable (13) through the Roller Fairlead (19)
3. Disengage the clutch by turning the Clutch Lever (12) so it is in the raised position. Pull out the Cable to the full extent of its travel, and return the Clutch Lever to its lowest position
4. Remove the Cable from the Drum (11) by unscrewing the hex screw using a 2.5mm hex key (not provided)
5. Set aside the Cable in a secure location
6. Place the Winch Assembly on to the Mounting Bracket, ensuring the correct orientation, and align the Bracket Mounting Feet with the four Winch Assembly Securing Holes (15) in the Mounting Bracket (Image C)
7. Insert the Nuts (provided) into the recesses located in the Bracket Mounting Feet (Image C), and fasten the Mounting Bracket to the Winch Assembly using the Tapered Hex Bolts (tighten to 15 – 20Nm)
8. Feed the Cable through the Roller Fairlead and refit the end to the Drum

**Note:** The Cable should be pulled inwards from the bottom of the Drum (Fig. I).

## Vehicle mounting

⚠ **WARNING:** Winch operation exerts extra stresses to the vehicle structure. Mount the winch to a structurally-reinforced part of the vehicle such as the chassis, by means of a vehicle specific winch mounting point, to avoid potential damage to the vehicle or injury to the user.

**Vehicles with a winch-mounting facility:**

- Locate the winch-mounting area as specified in the vehicle instruction manual
1. Centralise and align the winch and bracket assembly with the mounting bracket on the vehicle
  2. Mount the winch to the vehicle using the Vehicle Fixing Holes (16) and fastening with the 13mm Bolts and Nyloc Nuts (provided)

**Vehicles without a winch mounting facility:**

- An appropriate winch-mounting support bracket will need to be used to securely attach the winch to the vehicle
- When assessing how to mount the winch support bracket to the vehicle, always take into account the structural integrity of the area to which it is to be mounted

⚠ **WARNING:** DO NOT attach this winch to bumpers, body panels or any other components that are not capable of taking load from external forces.

## Connecting to the power source

⚠ **WARNING:** ALWAYS disconnect the vehicle's battery before making adjustments to the connections; not doing so may potentially cause excessive sparking that could injure the operator, or short nearby electrical connections.

⚠ **WARNING:** When working next to, or moving lead acid batteries, ensure you are wearing splash-resistant safety goggles and electrically-insulated gloves.

**Note:** If you wish to replace the supplied 12V cables with longer cables, connect cables that are suitable for the sustained current demands, not peak/surge (see Specification). Also make sure the insulation of the cable is correct for the environment in which the cables will be used.

1. Carefully plan a route for the cables, from the winch to the battery. Ensure the cables are away from elements that could cause potential damage

**Note:** Take extra care when choosing a path for the cables. They should be away from components such as the exhaust system, engine block, fuel lines, brake lines and moving suspension components, with minimal exposure to outdoor elements.

2. Connect the Negative Connector (21) to the Negative Terminal (7), then the Positive Connector (20) to the Positive Terminal (6) by removing the nuts located on the terminals, fitting the connectors and fastening the nuts back on snug

**Note:** Both the Negative Connector and Positive Connector feature rubber boots to protect the terminals; these will need to be pulled back during installation then pushed over the terminals.

3. Disconnect the negative battery terminal clamp followed by the positive battery terminal clamp on the vehicle
  4. Connect both the Negative Battery Connector (1) and the Positive Battery Connector (2) to the battery terminal clamps of the vehicle
  5. Reconnect the negative battery terminal clamp, followed by the positive battery terminal clamp, and fasten down securely
- Once the winch is connected to the power supply, the winch will become immediately operable

## Operation

⚠ **WARNING:** ALWAYS wear eye protection, adequate respiratory and hearing protection, as well as suitable gloves, when working with this tool.

⚠ **WARNING:** The power draw from the winch will cause the battery to drain excessively; it is recommended to keep the vehicle's engine running during winch operation as otherwise the vehicle may not start after use.

⚠ **WARNING:** Never use the winch to pull fixed or obstructed loads.





⚠ **WARNING:** ALWAYS check the condition of the Cable (13); even slight imperfections in the Cable can greatly decrease the Cable's ability to carry load.

## Load capacity

⚠ **WARNING:** DO NOT exceed the loading capacity of the winch (see specifications). Be aware of dynamic loading; sudden loads may cause excessive strain on the winch. Gradients will also impact the load capacity.

⚠ **WARNING:** DO NOT attempt to winch an object using the Cable (13) at its maximum extension. There should always be one layer of Cable wrapped around the Drum (11). The last layer of Cable is coloured red, and should not be extended off the Drum for winching operations.

• The rated pull load is determined by the amount of Cable (13) wound around the Drum. Please see the table below for the rated load capacity at various cable lengths:

Layer	Rated Line Pull: lbs / kgs	Total cable on drum: ft / m
	2000 / 909	6.56 / 2
	1617 / 735	14.76 / 4.5
	1357 / 617	24.6 / 7.5
	1169 / 531	36 / 11

## Using the winch

⚠ **WARNING:** ALWAYS wear suitable protective gloves when handling the winch. Not doing so may result in cuts, or may cause harm to the operator.

⚠ **WARNING:** Never use the winch as a hoist or to tow another vehicle. Prolonged load on the winch will cause damage to its internal components.

⚠ **WARNING:** Check the Cable (13) isn't damaged prior to use. Do not use the winch if there is damage to the Cable, such as kinks or fraying.

**Note:** When the winch is not in use, disconnect the winch from the vehicles power supply. The winch consistently draws power from the vehicles battery when connected. See 'Specification' for the power consumption without load. It is possible for the winch to drain a battery and prevent starting of a vehicle if left connected, even without load.

1. Align the winching vehicle with the vehicle to be recovered in a direct straight line

**Note:** If it is not possible to align the vehicles in the direction of the desired pull, see 'Angle pull'.

2. Put the winch vehicle in neutral and engage the parking brake

**Note:** If the vehicle with the winch attached is supposed to remain stationary during winching: Place wheel chocks in front of the wheels to prevent the vehicle from moving towards the object that is to be winched.

3. Release the Clutch Lever (12) and free-spool the Cable (13) outwards in the direction of the load

⚠ **WARNING:** DO NOT attempt to winch an object using the Cable (13) at its maximum extension. There should always be one layer of Cable wrapped around the Drum (11). The last layer of Cable is coloured red and should not be extended off the Drum for winching operations.

4. Securely attach the Hook (9) to the load, ensuring the gate in the Hook Opening (10) is closed

5. Begin winching by pressing and holding the Retract Hook Button (4)

**Note:** Place a heavy rag over the Cable roughly halfway along the length once it is under tension. This will help dampen recoil effects if the Cable or Hook were to break or detach from the object abruptly.

6. Check to see whether the load is secure in its current position, apply wheel chocks or securing straps to ensure the load remains in position when the Hook is detached

7. Once the object has been winched to the desired destination, extend the Cable slightly by pressing the Extend Hook Button (5) to ease Hook removal

• Avoid allowing the Cable to bunch up on the Drum when retracting. Always ensure the Cable is wound in neatly, and if possible retract the Cable in a straight line. Improper winding may damage the Cable

• The Roller Fairlead (19) can accept winching angles of up to 45° in either direction, on the horizontal axis (Fig. II). Angles of 15° in either direction can be accepted on the vertical plane (Fig. III)

## Angle pull

• An angle pull is a method of winching that is used when there is an obstruction preventing a direct path for recovery

1. Coordinate a path for a direct line of recovery, ensuring to pick a sturdy object as an angle point (Fig. IV)

**Note:** Two direct lines will need to be created; winch vehicle to snatch block (not included), and snatch block to load, see (Fig. IV) for an example layout.

2. Use a pull strap (not included) to protect the object being used as the angle point. Wrap the pull strap around the object and connect a snatch block to provide the route for the Cable (13)

3. Put the vehicle in neutral and engage the parking brake

4. Release the Clutch Lever (12) and free spool the Cable (X) outwards, running it through the snatch block

5. Follow steps 4-6 under 'Using the winch' to commence winching

## Double line rigging

• By doubling the Cable (13) pulling the load (Fig. V), the load on the winch is decreased, allowing for longer work times and increased pulling power

1. Find a secure point on the load to feed the Cable through. It may be necessary to use a snatch block and pull strap (not included) to safely secure the Cable to the load

2. With the Cable fed through a suitable point on the load, direct the Cable back towards the vehicle

3. Attach to a suitable anchor point

**Note:** It is recommended to use an anchor point other than the winching point, such as a large tree or rock. This will prevent further stresses to the vehicle.

4. Follow steps 4-6 under 'Using the winch' to commence winching

## Accessories

• A range of accessories and consumables, including Folding Steel Wheel Chocks (525748), Expert Rigger Gloves (633501) and more is available from your Silverline stockist. Spare parts can be obtained from [toolsparesonline.com](http://toolsparesonline.com)

## Maintenance

⚠ **WARNING:** ALWAYS disconnect from the power supply before carrying out any inspection, maintenance or cleaning.

## General inspection

• Before every use, inspect the overall condition of the winch. Check for damaged, corroded, misaligned, worn or loose components. And any part of the tool that is integral to safe operation.

Do not use the winch if components are notably damaged; repairs should be carried out by an authorised Silverline service centre

• Check regularly that all the fixing screws are tight

• Inspect the supply cord of the tool, prior to each use, for damage or wear. Repairs should be carried out by an authorised Silverline service centre. This advice also applies to extension cords used with this tool

## Cable inspection

**WARNING:** ALWAYS check the condition of the Cable (13) before every use. Even slight imperfections in the Cable can greatly decrease the Cable's ability to carry load.

• The Cable cannot be pulled perfectly straight and displays imperfections along the length. This signifies the Cable has been kinked and is no longer safe for use. Discard and replace

• If the Cable strands are shown being partially detached from the main body of the cable, this signifies the Cable is frayed. Discard and replace

• Lubricate the Cable frequently to prevent corrosion and excessive wear from external elements

• Pay extra attention to the Hook (9) and the Cable condition around the Hook for preliminary wear. Ensure the Hook Opening (10) mechanism is intact

## Cable replacement

1. Disengage the clutch by turning the Clutch Lever (12) so it is in the raised position. Pull out the Cable (13) to the full extent of its travel, and return the Clutch Lever to its lowest position

2. Remove the Cable from the Drum (11) by unscrewing the hex screw using a 2.5mm hex key (not provided)

3. Feed the new Cable through the Roller Fairlead and refit the end to the Drum (11), ensuring correct orientation

**Note:** The Cable should be pulled inwards from the bottom of the Drum (Fig. I).

## Cleaning

- Keep your tool clean at all times. Dirt and dust will cause internal parts to wear quickly, and shorten the machine's service life. Clean the body of your machine with a soft brush, or dry cloth. If available, use clean, dry, compressed air to blow through the ventilation holes
- Clean the tool casing with a soft damp cloth using a mild detergent. Do not use alcohol, petrol or strong cleaning agents
- Never use caustic agents to clean plastic parts

## Lubrication

- Slightly lubricate all moving parts at regular intervals with a suitable spray lubricant

## Contact

For technical or repair service advice, please contact the helpline on (+44) 1935 382 222

**Web:** [www.silverlinetools.com](http://www.silverlinetools.com)

### UK Address:

Toolstream Ltd.  
Boundary Way  
Lufton Trading Estate  
Yeovil, Somerset  
BA22 8HZ, United Kingdom

### EU Address:

Toolstream B.V.  
Holtum-Noordweg 11  
Unit 4  
6121 RE Born  
The Netherlands

## Storage

- Store this tool carefully in a secure, dry place out of the reach of children

## Disposal

Always adhere to national regulations when disposing of power tools that are no longer functional and are not viable for repair.

- Do not dispose of power tools, or other waste electrical and electronic equipment (WEEE), with household waste
- Contact your local waste disposal authority for information on the correct way to dispose of power tools

## Troubleshooting

Problem	Possible cause	Solution
No function when Hand Controller (3) is operated	No power	Check power supply
	Defective Hand Controller	Replace the Hand Controller at an authorised Silverline service centre
Cable (13) reel extends/retracts in the wrong direction	Cable installed to Drum (11) in the wrong direction	Remove Cable and reinstall in the correct direction
	Winch Assembly (8) installed to Mounting Bracket (17) in wrong orientation	Remove Winch Assembly and reinstall to Mounting Bracket in the correct orientation
Motor seems underpowered, or is operating slowly	Weak battery	Recharge battery. If problem persists, try running the engine whilst using the winch
	Poor power supply from loose connections or corroded terminals	Check to ensure all terminals and connections are in good condition. Replace if necessary
	Incorrect power cables	Only use cables of the correct rating
Motor runs but the Cable (13) does not extend/retract	Clutch is disengaged	See 'Clutch operation' for information on clutch operation
Cable (13) cannot be pulled perfectly straight	Cable has been kinked	Cable is no longer safe for use, discard and replace
Cable (13) is frayed	Cable has been subject to external abrasive damage	Cable is no longer safe for use, discard and replace



## Silverline Tools Guarantee

### This Silverline product comes with a 3 year guarantee

Register this product at [www.silverlinetools.com](http://www.silverlinetools.com) within 30 days of purchase in order to qualify for the 3 year guarantee. Guarantee period begins according to the date of purchase on your sales receipt.

### Registering your purchase

Registration is made at [silverlinetools.com](http://silverlinetools.com) by selecting the Guarantee Registration button. You will need to enter:-

- Your personal details
- Details of the product and purchase information

Once this information is entered your guarantee certificate will be created in PDF format for you to print out and keep with your purchase.

## Terms & Conditions

Guarantee period becomes effective from the date of retail purchase as detailed on your sales receipt.

### PLEASE KEEP YOUR SALES RECEIPT

If this product develops a fault within 30 days of purchase, return it to the stockist where it was purchased, with your receipt, stating details of the fault. You will receive a replacement or refund.

If this product develops a fault after the 30-day period, return it to:

**Silverline Tools Service Centre**  
**PO Box 2988**  
**Yeovil**  
**BA21 1WU, UK**

The guarantee claim must be submitted during the guarantee period.

You must provide the original sales receipt indicating the purchase date, your name, address and place of purchase before any work can be carried out.

You must provide precise details of the fault requiring correction.

Claims made within the guarantee period will be verified by Silverline Tools to establish if the deficiencies are related to material or manufacturing of the product.

Carriage will not be refunded. Items for return must be in a suitably clean and safe state for repair, and should be packaged carefully to prevent damage or injury during transportation. We may reject unsuitable or unsafe deliveries.

All work will be carried out by Silverline Tools or its authorised repair agents.

The repair or replacement of the product will not extend the period of guarantee.

Defects recognised by us as being covered by the guarantee shall be corrected by means of repair of the tool, free of charge (excluding carriage charges) or by replacement with a tool in perfect working order.

Retained tools, or parts, for which a replacement has been issued, will become the property of Silverline Tools.

The repair or replacement of your product under guarantee provides benefits which are additional to and do not affect your statutory rights as a consumer.

### What is covered:

- The repair of the product, if it can be verified to the satisfaction of Silverline Tools that the deficiencies were due to faulty materials or workmanship within the guarantee period.
- If any part is no longer available or out of manufacture, Silverline Tools will replace it with a functional replacement part.

### What is not covered:

Silverline Tools does not guarantee repairs required as a result of:

- Normal wear and tear caused by use in accordance with the operating instructions e.g. blades, brushes, belts, bulbs, batteries etc.
- The replacement of any provided accessories such as drill bits, blades, sanding sheets, cutting discs and other related items.
- Accidental damage, faults caused by negligent use or care, misuse, neglect, careless operation or handling of the product.
- Use of the product for anything other than normal domestic purposes.
- Change or modification of the product in any way.
- Use of parts and accessories which are not genuine Silverline Tools components.
- Faulty installation (except if installed by Silverline Tools).
- Repairs or alterations carried out by parties other than Silverline Tools or its authorised repair agents.
- Claims other than the right to correction of faults on the tool named in these guarantee conditions are not covered by the guarantee.

## Introduction

Nous vous remercions d'avoir choisi ce produit Silverline. Ces instructions contiennent les informations nécessaires au fonctionnement efficace et sûr de ce produit. Veuillez lire attentivement ce manuel pour vous assurer de tirer pleinement avantage des caractéristiques uniques de votre nouveau produit. Gardez ce manuel à portée de main et assurez-vous que tous les utilisateurs l'aient lu et bien compris avant toute utilisation. Veuillez conserver ces instructions et consignes de sécurité avec le produit pour toute référence ultérieure.

## Description des symboles

La plaque signalétique figurant sur votre produit peut présenter des symboles. Ces symboles constituent des informations importantes relatives au produit ou des instructions concernant son utilisation.



Port de protections auditives  
Port de protections oculaires  
Port de protections respiratoires  
Port du casque



Port de gants



Lire le manuel d'instructions



NE PAS utiliser sous la pluie ou dans un environnement humide !



**ATTENTION** : les pièces mobiles peuvent occasionner écrasements et coupures.



Surfaces chaudes. NE PAS TOUCHER !



Charge maximale



**NE PAS** fixer le crochet directement sur le câble, cela pourrait endommager celui-ci.



Assurez-vous que le câble entre et sorte par le dessous du tambour. Ne l'utilisez pas si le câble entre/sort par le dessus.



Ne placez aucune partie du corps dans le crochet. Les membres pourraient être happés et entraînés dans le guide ou le tambour.



Attention !



### Protection de l'environnement

Les appareils électriques usagés ne doivent pas être jetés avec les ordures ménagères. Veuillez les recycler dans les centres prévus à cet effet. Pour plus d'informations, veuillez contacter votre municipalité ou point de vente.



Conforme à la réglementation et aux normes européennes de sécurité pertinentes

## Abréviations pour les termes techniques

V	Volt(s)
~, CA	Courant alternatif
A, mA	Ampère(s), Milliampère(s)
n	Vitesse nominale
Hz	Hertz
W, kW	Watt(s), Kilowatt(s)
min <sup>-1</sup>	Opération(s) par minute

## Caractéristiques techniques

Type de treuil : ..... Treuil électrique pour dégager les véhicules  
Tension : ..... 12 V C.C.  
Puissance : ..... 1,1 cv (12 V)  
Intensité d'entrée max. : ..... 120 A  
Intensité à vide : ..... 12 A  
Capacité de traction max. : ..... 900 kg (2000 lb)  
Longueur du câble : ..... 7,6 m  
Diamètre du câble : ..... Ø 4,8 mm  
Force de rupture du câble : ..... > 1870 N/mm<sup>2</sup>  
Bobine libre : ..... Activée par levier  
Ouverture du crochet : ..... 18 mm  
Dispositifs de protection : ..... Disjoncteur  
Longueur du fil 12 V fourni : ..... 1,6 m (extérieur)  
Dimensions (L x l x H) : ..... 300 x 110 x 109 mm  
Poids : ..... 6,8 kg

Du fait de l'évolution constante de notre développement produit, les caractéristiques des produits Silverline peuvent changer sans notification préalable.

## Consignes de sécurité

**⚠ AVERTISSEMENT** : Veuillez lire toutes les consignes de sécurité et toutes les instructions. Le non-respect des instructions et consignes de sécurité peut entraîner un risque de décharge électrique, d'incendie et/ou se traduire par des blessures graves.

**⚠ AVERTISSEMENT** : Cet appareil n'est pas prévu pour être utilisé par des personnes (enfants y compris) ayant des capacités mentales ou physiques réduites ou manquant d'expérience à moins qu'ils ne soient supervisés ou qu'une personne responsable de leur sécurité ne leur donne des instructions concernant l'utilisation de cet appareil.

Veuillez conserver ces instructions et consignes de sécurité pour référence ultérieure.

Le terme « outil électrique » dans ces consignes concerne les outils branchés (filaires) ou à batteries (électroportatifs).

### 1. Sécurité sur la zone de travail

- Maintenir une zone de travail propre et bien éclairée.** Des zones encombrées et mal éclairées sont sources d'accidents.
- Ne pas utiliser d'outils électriques dans des environnements explosifs, tels qu'à proximité de liquides, de gaz ou de poussières inflammables.** Les outils électriques produisent des étincelles susceptibles d'enflammer la poussière ou les vapeurs présentes.
- Éloigner les enfants et les passants pendant l'utilisation d'un outil électrique.** Ceux-ci pourraient vous distraire et vous faire perdre la maîtrise de l'appareil.

## 2. Sécurité électrique

- a. **Les prises des outils électriques doivent correspondre aux prises du secteur.** Ne modifiez jamais la prise en aucune façon. N'utilisez jamais d'adaptateur avec les outils électriques mis à la terre. Des prises non modifiées, adaptées aux boîtiers de prise de courant, réduisent les risques de décharge électrique.
- b. **Éviter le contact corporel avec les surfaces mises à la terre telles que tuyaux, radiateurs, cuisinières et réfrigérateurs.** Le risque de décharge électrique est plus important si votre corps est mis à la terre.
- c. **Ne pas exposer votre outil électrique à la pluie ou à l'humidité.** L'infiltration d'eau dans un outil électrique augmentera le risque de décharge électrique.
- d. **Ne pas maltraiter le cordon électrique.** N'utilisez jamais le cordon électrique pour porter, tirer ou débrancher l'outil électrique. Conservez le cordon électrique à l'écart de la chaleur, de l'essence, de bords tranchants ou de pièces en mouvement. Un cordon électrique endommagé ou entortillé accroît le risque de décharge électrique.
- e. **Au cas où l'outil électroportatif serait utilisé à l'extérieur, servez-vous d'une rallonge appropriée à une utilisation en extérieur.** Cela réduit le risque de décharge électrique.
- f. **Si une utilisation de l'outil dans un environnement humide ne peut être évitée, utilisez une alimentation protégée par un disjoncteur différentiel.** L'utilisation d'un disjoncteur différentiel réduit le risque de décharge électrique.

## 3. Sécurité des personnes

- a. **Rester vigilant et faire preuve de sens lors de la manipulation de l'outil.** Ne pas utiliser d'outil électrique en état de fatigue ou sous l'influence de drogues, d'alcool ou de médicaments. Un moment d'inattention pendant l'utilisation d'un outil électrique peut se traduire par des blessures graves.
- b. **Porter des équipements de protection. Porter toujours des lunettes de protection.** Le port d'équipements de protection tels que des masques à poussières, des chaussures de sécurité antidérapantes, un casque de sécurité ou des protections antibruit, selon le travail à effectuer, réduira le risque de blessures aux personnes.
- c. **Éviter tout démarrage accidentel.** S'assurer que l'interrupteur marche-arrêt soit en position d'arrêt (Off) avant de brancher l'outil sur l'alimentation secteur. Porter un outil électrique tout en maintenant le doigt posé sur l'interrupteur ou brancher un outil électrique dont l'interrupteur est sur la position de marche (On) est source d'accidents.
- d. **Enlever toute clé ou tout instrument de réglage avant de mettre l'outil électrique en marche.** Une clé ou un instrument de réglage laissé fixé à un élément en rotation de l'outil électrique peut entraîner des blessures physiques.
- e. **Ne pas essayer d'atteindre une zone hors de portée. Se tenir toujours en position stable et conserver l'équilibre.** Cela permet de mieux contrôler l'outil électrique dans des situations inattendues.
- f. **Porter des vêtements appropriés. Ne pas porter de vêtements amples ou des bijoux pendants.** Les vêtements amples, les bijoux pendants ou les cheveux longs peuvent être happés par les pièces en mouvement.
- g. **Si l'outil est pourvu de dispositifs destinés au raccord d'équipements d'extraction et de récupération de la poussière/sciure, s'assurer qu'ils soient bien fixés et utilisés correctement.** L'utilisation de ces dispositifs peut réduire les risques dus à la poussière.

## 4. Utilisation et entretien des outils électriques

- a. **Ne pas surcharger l'outil électrique.** Utiliser l'outil électrique approprié au travail à effectuer. Un outil électrique adapté et employé au rythme pour lequel il a été conçu permettra de réaliser un travail de meilleure qualité et dans de meilleures conditions de sécurité.
- b. **Ne pas utiliser un outil électrique dont l'interrupteur marche-arrêt est hors service.** Tout outil électrique dont la commande ne s'effectue plus par l'interrupteur marche-arrêt est dangereux et doit être réparé.
- c. **Débrancher l'outil électrique avant d'effectuer tout réglage, changement d'accessoire ou avant de le ranger.** De telles mesures préventives réduiront les risques de démarrage accidentel.
- d. **Ranger les outils électriques inutilisés hors de portée des enfants et ne pas permettre l'utilisation de ces outils aux personnes novices ou n'ayant pas connaissance de ces instructions.** Les outils électriques sont dangereux dans les mains d'utilisateurs inexpérimentés.
- e. **Veiller à l'entretien des outils électriques. Vérifier que les éléments rotatifs soient bien alignés et non grippés.** S'assurer de l'absence de pièces cassées ou endommagées susceptibles de nuire au bon fonctionnement de l'outil. Si l'outil électrique est endommagé, le faire réparer avant toute utilisation. De nombreux accidents sont causés par l'utilisation d'outils électriques mal entretenus.
- f. **Garder les outils de coupe affûtés et propres.** Des outils de coupe bien entretenus, aux tranchants bien affûtés, sont moins susceptibles de se gripper et sont plus faciles à contrôler.
- g. **Utiliser l'outil électrique, les accessoires et les outils à monter, etc., conformément à ces instructions et selon l'utilisation prévue pour le type d'outil donné, en tenant compte des conditions de travail et de la tâche à réaliser.** Toute utilisation de cet outil électrique autre que celle pour laquelle il a été conçu peut entraîner des situations à risque.

## 5. Entretien

- a. **Ne faire réparer l'outil électrique que par un réparateur qualifié utilisant uniquement des pièces de rechange identiques.** Cela permettra d'assurer la sûreté continue de cet outil électrique.

## Consignes de sécurité relatives aux treuils montés sur véhicule

⚠ **AVERTISSEMENT :** N'utilisez pas le treuil pour tirer des charges fixes ou obstruées.

- a) **Cet équipement ne doit être utilisé que par des personnes dûment formées.** N'utilisez pas cet outil si vous ne comprenez pas totalement son fonctionnement. Veuillez lire l'ensemble du manuel d'instructions avant de l'utiliser.
- b) **Référez-vous toujours au manuel d'instruction.** N'essayez pas d'effectuer des opérations non décrites dans le manuel d'instructions fourni par le fabricant.
- c) **Assurez-vous en permanence du bon entretien du câble.** Assurez-vous toujours que le câble est enroulé/déroulé de manière uniforme. Si le câble est enroulé/déroulé de manière incohérente, arrêtez et recommencez.
- d) **Assurez-vous toujours que le câble est correctement tendu avant de déplacer la charge.** Ne tentez pas de déplacer la charge avant que le câble soit correctement tendu. Un mouvement de la charge alors que le câble est lâche applique une contrainte inutile sur le treuil, exposant l'utilisateur et toute personne présente à un danger.
- e) **N'essayez PAS de déplacer une charge supérieure à la capacité nominale admissible.** Référez-vous au manuel d'instructions ou aux informations fournies par le fabricant pour plus d'informations quant à la capacité de l'outil.
- f) **Ne faites PAS d'à-coup excessif avec le treuil. Un à-coup est une manière d'utiliser le treuil en effectuant des actions rapides et courtes.** Les à-coups surchargeant rapidement le moteur et peuvent entraîner une défaillance susceptible d'exposer l'utilisateur et toute personne présente à un risque de blessure.
- g) **N'utilisez jamais le treuil pour hisser ou remorquer un autre véhicule.** Une charge prolongée sur le treuil entraînera des dommages sur ses composants internes.
- h) **N'utilisez jamais le treuil pour transporter/remorquer des personnes ou animaux.** Ce treuil n'est pas prévu pour transporter, secourir ou remorquer des personnes ou des animaux ; attacher des personnes ou animaux au treuil peut entraîner de graves blessures.
- i) **Ne soulevez jamais d'objets verticalement.** Ce treuil est prévu pour les mouvements horizontaux seulement.
- j) **Ne modifiez pas le treuil, n'y fixez pas d'accessoires non autorisés.** Toute tentative de modification non autorisée du treuil est dangereuse et amènera le treuil à fonctionner hors de ses paramètres de conception.
- k) **Effectuez toujours un entretien complet et vérifiez l'état avant chaque utilisation.** À cause des contraintes infligées sur l'outil, il est impératif de l'entretenir régulièrement et de vérifier l'état des pièces avant chaque utilisation.
- l) **N'appliquez pas de contrainte sur le câble lorsqu'il est totalement déroulé.** Conservez toujours une longueur de câble enroulée sur au moins 4 tours de tambour.
- m) **N'essayez jamais de traverser ou de vous tenir entre le treuil et la charge lors de l'utilisation du treuil.** Tenez-vous, ainsi que toute personne présente, hors du passage du câble pendant l'utilisation.
- n) **Calez toujours la charge après utilisation.** Le treuil ne dispose pas d'un système de blocage et n'est pas prévu pour rester sous charge pendant une longue période. Calez la charge après l'avoir treuillée.
- o) **Lorsque vous chargez un bateau sur une remorque sans rouleaux à coque ou à quille, assurez-vous que la remorque est immergée dans l'eau lorsque le bateau est chargé.** N'essayez pas de traîner un bateau sur une remorque.
- p) **Calez toujours le véhicule treuillant à l'aide de cales à roue ou objets similaires.** Ne vous fiez pas au frein à main du véhicule pour le maintenir en position.
- q) **Lubrifiez régulièrement les pièces en mouvement.** Nettoyez et lubrifiez le treuil régulièrement, les composants tels que le câble, le crochet, les roulements et l'embrayage doivent être lubrifiés en permanence.
- r) **Laisser le treuil branché en permanence peut vider la batterie du véhicule.** Sans l'installation d'un interrupteur, le treuil continuera de soutenir le courant de la batterie. Pour éviter d'épuiser la batterie, installez un relais ou débranchez le treuil de l'alimentation lorsqu'il n'est pas utilisé et assurez un temps suffisant à la batterie pour qu'elle se recharge.

**Remarque :** Si vous souhaitez que le treuil s'arrête et se mette en marche en même temps que le contact de la voiture, utilisez un circuit relais à fusible pour qu'un courant faible puisse ouvrir ou fermer un circuit à courant haut directement relié à la batterie.

## Descriptif du produit

1.	Connecteur de batterie négatif
2.	Connecteur de batterie positif
3.	Télécommande
4.	Bouton d'enroulement
5.	Bouton de déroulement
6.	Borne positive
7.	Borne négative
8.	Ensemble treuil
9.	Crochet
10.	Ouverture du crochet
11.	Tambour
12.	Levier de l'embrayage
13.	Câble
14.	Pied du support de montage
15.	Orifices de montage de l'ensemble treuil
16.	Orifices de montage sur véhicule
17.	Support de montage
18.	Support du guide-câble à galets
19.	Guide-câble à galets
20.	Connecteur positif
21.	Connecteur négatif

## Usage conforme

Treuil électrique à monter sur véhicule pour les tâches moyennes. Alimenté par une source 12 V telle que celles généralement prévues dans les voitures modernes. Convient pour dégager les petites voitures, les bateaux et les véhicules tout-terrain.

**Remarque :** Ce treuil ne doit être utilisé que pour dégager des véhicules ou charger ou décharger un bateau sur une remorque.

## Déballage

- Déballer le produit avec soin. Veillez à retirer tous les matériaux d'emballage et familiarisez-vous avec toutes les caractéristiques du produit.
- Si des pièces sont endommagées ou manquantes, faites-les réparer ou remplacer avant d'utiliser l'appareil.

## Avant utilisation

⚠ **AVERTISSEMENT :** Portez TOUJOURS des gants de protection adaptés lorsque vous manipulez le treuil. Le non-respect de cette consigne peut entraîner des blessures ou des coupures.

⚠ **AVERTISSEMENT :** Assurez-vous que l'outil est débranché avant d'installer ou de changer un accessoire ou d'effectuer des réglages.

## Installer le guide-câble à galets

1. Alignez les orifices de montage présents sur le guide-câble à galets (19) avec ceux du support du guide-câble à galets (18) présents sur le support de montage (17).
2. Depuis l'intérieur du support de montage, insérez deux boulons 13 mm (Image A) et serrez-les bien avec les écrous Nyloc.

## Utilisation de l'embrayage

- ⚠ **AVERTISSEMENT :** N'utilisez pas l'embrayage lorsqu'une charge est présente sur le câble (13).
- L'embrayage permet au treuil d'être utilisé en roue libre pour un réglage manuel du câble.
- Désengagez l'embrayage en soulevant le levier de l'embrayage (12).
- Engagez l'embrayage en abaissant le levier de l'embrayage, pour qu'il soit totalement dans son réceptacle.

## Montage du support

1. Placez le support de montage (17) et le guide-câble à galets (19) sur une surface plane et sûre.
2. Placez l'ensemble treuil (8) derrière l'ensemble du support, le pied du support de montage (14) étant dirigé vers les bas (Image B) en préparation à l'enroulement du câble (13) à travers le guide-câble à galets (19).
3. Désengagez l'embrayage en soulevant le levier de l'embrayage (12). Tirez le câble sur toute sa longueur et abaissez l'embrayage.
4. Enlevez le câble du tambour (11) en dévissant les vis à tête conique des vis à tête conique (serrez à 2,5 mm (non fournie).
5. Mettez le câble de côté en lieu sûr.
6. Placez l'ensemble treuil sur le support de montage, assurez-vous qu'il est dans le bon sens et alignez le pied du support de montage avec les quatre orifices de montage de l'ensemble treuil (15) du support de montage.
7. Insérez les écrous (fournis) dans les espaces situés dans le pied du support de montage (Image C) et vissez le support de montage sur l'ensemble treuil en utilisant les vis à tête conique (serrez à 15-20 Nm).
8. Embobinez le câble à travers le guide-câble à galets et réinstallez l'extrémité sur le tambour.

**Remarque :** Le câble doit être déroulé par le bas du tambour (Fig. I).

## Installation sur le véhicule

⚠ **AVERTISSEMENT :** Le treuil appliquera une contrainte supplémentaire sur la structure du véhicule. Installez le treuil sur une partie du véhicule renforcée telle que le châssis et grâce à un point de montage pour treuil spécifique pour le véhicule. Cela permet d'éviter des dommages potentiels sur le véhicule et des blessures de l'utilisateur.

**Véhicule disposant d'un point de montage pour treuil :**

- Repérez le point de montage dédié au montage d'un treuil dans le manuel du véhicule.
1. Centrez et alignez le treuil pourvu de son ensemble support avec le support de montage du véhicule.
  2. Montez le treuil sur le véhicule en utilisant les orifices de montage sur véhicule (16) et vissez-le avec les boulons de 13 mm et les écrous Nyloc (fournis).

**Véhicule sans point de montage pour treuil :**

- Un support approprié au montage du treuil devra être employé pour monter le treuil en toute sécurité sur le véhicule.
- Lorsque vous évaluez comment monter le support de montage du treuil sur le véhicule, prenez toujours en compte l'intégrité structurelle de la zone où le treuil sera monté.

⚠ **AVERTISSEMENT :** NE montez PAS le treuil sur le pare-chocs, la carrosserie ou tout autre composant non conçu pour supporter des forces extérieures.

## Branchement à la source d'alimentation

⚠ **AVERTISSEMENT :** Débranchez TOUJOURS la batterie du véhicule avant d'effectuer des réglages sur les branchements, faute de quoi il pourrait se produire une large quantité d'étincelles, avec risque de blessures pour l'utilisateur et de courts-circuits.

⚠ **AVERTISSEMENT :** Lorsque vous travaillez à proximité de batteries plomb-acide ou que vous en transportez, assurez-vous de porter des lunettes de sécurité résistantes aux éclaboussures et des gants isolants.

**Remarque :** Si vous souhaitez remplacer les fils 12 V fournis par des câbles plus long, branchez des câbles compatibles avec la demande en courant soutenue, et non pas avec les pics/surtenions (voir les Caractéristiques techniques). Assurez-vous également que l'isolant des câbles est adapté à l'environnement dans lequel le câble est utilisé.

1. Établissez minutieusement le passage des câbles depuis la batterie jusqu'au treuil. Assurez-vous que les câbles sont à distance de tout élément pouvant occasionner des dommages.

**Remarque :** Une attention particulière doit être portée au passage des câbles. Ils doivent se trouver à distance de tout composant tel que l'échappement, le bloc moteur, les tuyaux de carburant, les conduites de frein et les suspensions en mouvement, avec une exposition minimale aux éléments extérieurs.

2. Branchez le connecteur négatif (21) sur la borne négative (7), puis le connecteur négatif (20) sur la borne positive (6) en enlevant les écrous situés sur la borne, en installant les connecteurs puis en revisant l'écrou sur la borne.

**Remarque :** Les connecteurs négatif et positif disposent d'un chausson en caoutchouc pour protéger les bornes ; il faudra les retirer pendant l'installation puis les réinstaller sur les bornes.

3. Débranchez la pince de la borne négative de la batterie puis la pince de la borne positive de la batterie du véhicule.





4. Branchez les connecteurs de batterie négatif (1) et positif (2) sur les pinces des bornes de la batterie du véhicule.
  5. Branchez la pince de la borne négative de la batterie puis la pince de la borne positive de la batterie du véhicule.
- Lorsque le treuil est branché sur l'alimentation il peut être utilisé immédiatement.

## Instructions d'utilisation

- ⚠ **AVERTISSEMENT** : Portez TOUJOURS des lunettes de protection et des protections auditives ainsi que des gants adaptés lorsque vous travaillez avec cet outil.
- ⚠ **AVERTISSEMENT** : Le courant soutiré par le treuil peut entraîner une décharge excessive de la batterie ; il est recommandé de laisser le moteur tourner lors des opérations de treuillage, autrement il se peut que le véhicule ne redémarre pas.
- ⚠ **AVERTISSEMENT** : N'utilisez pas le treuil pour tirer des charges fixes ou obstruées.
- ⚠ **AVERTISSEMENT** : Vérifiez TOUJOURS l'état du câble (13) ; même les imperfections les plus petites peuvent diminuer grandement la capacité de traction du câble.

## Charge admissible

- ⚠ **AVERTISSEMENT** : NE dépassez PAS la charge admissible du treuil (voir les Caractéristiques techniques). Prenez garde aux charges dynamiques ; des charges soudaines peuvent entraîner une force excessive sur le treuil. Les pentes auront un impact sur la charge admissible.
- ⚠ **AVERTISSEMENT** : N'essayez PAS de treuiller un objet en tendant le câble à son maximum. Il devrait toujours y avoir une couche de câble enroulée autour du tambour (11). Cette dernière couche de câble est rouge et ne devrait pas être déroulée hors du tambour pour les opérations de treuillage.
- La charge de traction nominale est déterminée par la longueur de câble (13) enroulée autour du tambour. Veuillez trouver ci-dessous la charge admissible nominale correspondant à différentes longueurs de câble.

Couche	Charge de traction nominale : livres / kg	Longueur totale de câble sut le tambour : pieds / m
	2000 / 909	6,56 / 2
	1617 / 735	14,76 / 4,5
	1357 / 617	24,6 / 7,5
	1169 / 531	36 / 11

## Utilisation du treuil

**AVERTISSEMENT** : Portez TOUJOURS des gants de protection adaptés lorsque vous manipulez le treuil. Le non-respect de cette consigne peut entraîner des blessures ou des coupures.

**AVERTISSEMENT** : N'utilisez jamais le treuil pour hisser ou remorquer un autre véhicule. Une charge prolongée sur le treuil entraînera des dommages sur ses composants internes.

**AVERTISSEMENT** : Vérifiez l'état du câble (13) avant utilisation. N'utilisez pas le treuil si le câble est endommagé, déformé ou effiloché.

**Remarque** : Lorsque le treuil n'est pas utilisé, débranchez-le de l'alimentation du véhicule. Le treuil soutire continuellement du courant de la batterie du véhicule. Référez-vous aux Caractéristiques techniques pour connaître la consommation à vide. Il est possible que le treuil épuise la batterie et empêche le redémarrage du véhicule s'il est laissé branché, même à vide.

1. Alignez le véhicule treuillant avec le véhicule à dépanner en ligne droite.

**Remarque** : S'il n'est pas possible d'aligner les véhicules dans le sens voulu de treuillage, voir « Treuillage avec angle »

2. Mettez l'embrayage du véhicule au point mort et tirez le frein à main.

**Remarque** : Si le véhicule porteur du treuil doit rester stationnaire pendant le treuillage : placez des cales de roue devant les roues pour éviter au véhicule de se rapprocher de l'objet treuillé.

3. Relâchez le levier de l'embrayage (12) et dévidez le câble (13) en roue libre en direction de la charge.

**ATTENTION** : N'essayez PAS de treuiller un objet en tendant le câble à son maximum. Il devrait toujours y avoir une couche de câble enroulée autour du tambour (11). Cette dernière couche de câble est rouge et ne devrait pas être déroulée hors du tambour pour les opérations de treuillage.

4. Attachez le crochet (9) correctement sur la charge, assurez-vous que l'ouverture (10) du crochet est bien fermée.

5. Commencez à treuiller en maintenant le bouton d'enroulement (4) enfoncé.

**Remarque** : Placez une couverture lourde sur le câble au milieu de celui-ci lorsqu'il est tendu. Cela permettra d'atténuer l'effet de recule si le câble ou le crochet se détachait ou se cassait brutalement.

6. Vérifiez que la charge est correctement maintenue dans sa nouvelle position, installez des cales de roues ou attachez la charge pour vous assurer qu'elle reste en position lorsque le crochet sera détaché.

7. Une fois l'objet treuillé jusqu'à sa destination, déroulez le câble légèrement en appuyant sur le bouton de déroulage (5) pour faciliter le retrait du crochet.

- Évitez de laisser le câble entassé près du tambour lorsque vous le rembobinez. Assurez-vous que le câble est rembobiné proprement et, si possible, enroulez-le en ligne droite. Un mauvais rembobinage peut endommager le câble.
- Le guide-câble (19) accepte un angle de treuillage jusqu'à 45° dans toutes les directions sur l'axe horizontal (Fig. II). Un angle de treuillage allant jusqu'à 15° peut être accepté dans toutes les directions sur l'axe vertical (Fig. III).

## Treuillage avec angle

• Un treuillage avec angle est une méthode de treuillage utilisée lorsqu'il y a une obstruction empêchant un passage direct pour le treuillage.

1. Créez un chemin pour une ligne directe de treuillage et assurez-vous de choisir un point solide qui servira d'angle (Fig. IV).

**Remarque** : Deux lignes directes devront être créées : ligne entre véhicule treuillant et moufle mobile (non fournie), ligne entre moufle mobile et charge, voir l'exemple en (Fig. IV).

2. Utilisez une sangle (non fournie) pour protéger l'objet servant de point d'angle. Attachez la sangle autour de l'objet et installez la moufle mobile pour créer le passage du câble (13).

3. Mettez l'embrayage du véhicule au point mort et tirez le frein à main.

4. Relâchez le levier de l'embrayage (12) et dévidez le câble (13) en roue libre en direction de la charge.

5. Suivez les étapes 4 à 6 du paragraphe « Utilisation du treuil » pour commencer le treuillage.

## Treuillage à câble double

• En doublant le câble (13) pour tracter la charge (Fig. V), la charge exercée sur le treuil diminue, cela permet de travailler plus longtemps et d'augmenter la puissance de traction.

1. Passez le câble dans un point sûr de la charge. Il peut être nécessaire d'utiliser une moufle mobile et une sangle (non fournies) pour attacher la charge de manière sûre.

2. Une fois le câble passé dans un point sûr de la charge, amenez le câble vers le véhicule.

3. Attachez-le sur un point d'ancrage sûr.

**Remarque** : Il est recommandé d'utiliser un point d'ancrage autre que le point de treuillage, tel qu'un gros arbre ou un rocher. Cela permet d'éviter de soumettre le véhicule à une contrainte supplémentaire.

4. Suivez les étapes 4 à 6 du paragraphe « Utilisation du treuil » pour commencer le treuillage.

## Accessoires

Une large gamme d'accessoires, comprenant des cales de roues repliables en acier (525748), des gants de dockers Expert (633501), etc., est disponible chez votre revendeur Silverline. Des pièces de rechange peuvent être obtenues sur [toolsparsonline.com](http://toolsparsonline.com).

## Entretien

⚠ **AVERTISSEMENT** : Débranchez TOUJOURS l'appareil avant d'effectuer une inspection, l'entretien ou le nettoyage.

## Inspection générale

- Avant chaque utilisation, inspectez l'état général du treuil. Vérifiez qu'il n'est pas endommagé, corrodé, mal aligné, usé ou si des pièces sont lâches. Toutes les pièces de cet outil font partie intégrante de son système de sécurité. N'utilisez pas le treuil si les composants sont endommagés. Toute réparation doit être effectuée dans un centre technique Silverline agréé.
- Vérifiez régulièrement que les vis de fixation sont bien serrées
- Vérifiez l'état du câble d'alimentation avant chaque utilisation et vérifiez qu'il n'est pas usé ou endommagé. Toute réparation doit être effectuée dans un centre technique Silverline agréé. Ce conseil vaut pour les rallonges utilisées avec cet outil.

## Inspection du câble

⚠ **AVERTISSEMENT** : Vérifiez TOUJOURS l'état du câble (13) avant chaque utilisation ; même les imperfections les plus petites peuvent diminuer grandement la capacité de traction du câble.

- Si le câble ne peut pas être tiré parfaitement droit et s'il y a des imperfections sur sa longueur, cela signifie que le câble a été déformé et qu'il n'est plus sûr. Jetez-le et remplacez-le.
- Si les fils du câble sont partiellement détachés du corps principal du câble, cela signifie que le câble est effiloché. Jetez-le et remplacez-le.
- Lubrifiez le câble régulièrement pour éviter la corrosion et l'usure excessive due aux éléments extérieurs.
- Soyez particulièrement attentif à l'état du crochet (9) et du câble, en particulier autour du crochet où le câble s'usera en premier. Assurez-vous que le mécanisme d'ouverture du crochet (10) est intact.

## Remplacement du câble

1. Débrayez en tournant le levier de l'embrayage (12) pour qu'il soit levé. Déroulez la totalité du câble (13) et remplacez le levier de l'embrayage dans sa position basse.
2. Enlevez le câble du tambour (11) en dévissant les vis 6 pans à l'aide d'une clé 6 pans 2,5 mm (non fournie).
3. Enroulez le nouveau câble à travers le guide-câble à galets et réinstallez-en le bout sur le tambour (11), assurez-vous qu'il est dans le bon sens.

**ATTENTION** : Le câble doit être déroulé par le bas du tambour (Fig. I).

## Nettoyage

- Veillez à garder cet outil propre en permanence. La saleté et la poussière peuvent entraîner l'usure prématurée des parties internes et raccourcir la durée de vie de l'appareil. Nettoyer l'appareil à l'aide d'une brosse douce ou d'un chiffon sec. Si possible, utilisez de l'air propre et sec sous pression sur les orifices de ventilation.
- Nettoyez à l'aide d'un chiffon humide et d'un détergent doux. N'utilisez ni alcool, ni essence, ni détergent fort.
- N'utilisez jamais d'agent caustique pour nettoyer des pièces en plastique

## Lubrification

- Lubrifiez régulièrement les parties mobiles avec un vaporisateur de lubrifiant adéquat.

## Contact

Pour tout conseil technique ou réparation, veuillez nous contacter au (+44) 1935 382 222.

**Site web** : [www.silverlinetools.com](http://www.silverlinetools.com)

### Adresse (GB) :

Toolstream Ltd.  
Boundary Way  
Lufton Trading Estate  
Yeovil, Somerset  
BA22 8HZ, Royaume-Uni

### Adresse (UE) :

Toolstream B.V.  
Holtum-Noordweg 11  
Unit 4  
6121 RE Born  
Pays-Bas

## Rangement

- Rangez cet outil dans un endroit sûr, sec et hors portée des enfants.

## Recyclage

Lorsque l'appareil n'est plus en état de fonctionner et qu'il n'est pas réparable, recyclez l'appareil conformément aux réglementations nationales.

- Ne jetez pas les outils électriques, batteries et autres équipements électriques ou électroniques (DEEE) avec les ordures ménagères.
- Contactez les autorités locales compétentes en matière de gestion des déchets pour vous informer de la procédure à suivre pour recycler les outils électriques.

## En cas de problème

Problème	Cause possible	Solution
Pas de réponse lorsque la télécommande (3) est actionnée	Pas d'alimentation	Vérifiez l'alimentation
	Télécommande défectueuse	Faites remplacer la télécommande par un centre d'entretien Silverline agréé
Le câble (13) s'enroule et se déroule dans le mauvais sens	Le câble est installé sur le tambour (11) dans le mauvais sens	Enlevez le câble et réinstallez-le dans le bon sens
	Ensemble treuil (8) installé dans le mauvais sens sur le support de montage (17)	Enlevez l'ensemble treuil et réinstallez-le dans le bon sens sur le support de montage.
Le moteur semble sous-alimenté ou fonctionne lentement	Batterie faible	Rechargez la batterie. Si le problème persiste, essayez de laisser le moteur du véhicule en marche lorsque vous utilisez le treuil.
	Mauvaise alimentation causée par des mauvais branchements ou des bornes corrodées	Assurez-vous que les bornes et branchements sont corrects. Remplacez-les si nécessaire.
	Mauvais câble d'alimentation	N'utilisez que des câbles de calibre adapté
Le moteur fonctionne mais le câble (13) ne se déroule/enroule pas	Embrayage désengagé	Pour savoir comment utiliser l'embrayage voir, « Utilisation de l'embrayage »
Le câble (13) ne peut pas être tiré parfaitement droit	Le câble a été déformé	Le câble ne permet plus une utilisation sûre. Jetez-le et remplacez-le.
Le câble (13) est effiloché	Le câble a subi des dommages externes dus à l'abrasion	Le câble ne permet plus une utilisation sûre. Jetez-le et remplacez-le.

## Garantie Silverline Tools

### Le produit Silverline bénéficie d'une garantie de 3 ans

Enregistrez ce produit sur le site [silverlinetools.com](http://silverlinetools.com) dans les 30 jours suivant l'achat afin de bénéficier de la garantie de 3 ans. La période de garantie commence à partir de la date d'achat figurant sur votre facture.

### Enregistrement de votre achat

Rendez-vous sur [silverlinetools.com](http://silverlinetools.com), sélectionnez le bouton d'enregistrement et saisissez :

- Vos informations personnelles
- Les informations concernant le produit et l'achat

Vous recevrez le certificat de garantie en format PDF. Veuillez l'imprimer et le conserver avec votre article.

## Conditions générales

La période de garantie prend effet à compter de la date de l'achat en magasin indiquée sur votre facture.

### VEUILLEZ CONSERVER VOTRE PREUVE D'ACHAT.

Si ce produit est défectueux pendant les 30 jours qui suivent l'achat, retournez-le au magasin où vous l'avez acheté, avec votre facture, en expliquant en détail le problème. Le produit sera remplacé ou vous sera remboursé.

Si ce produit est défectueux après cette période de 30 jours, retournez-le à :

**Silverline Tools Service**  
Centre PO Box 2968

Yeovil

BA21 1WU, Royaume-Uni

Toute demande de service sous garantie doit être soumise pendant la période de garantie.

Avant toute intervention sous garantie, vous devez présenter la facture originale sur laquelle doivent figurer la date d'achat, votre nom, votre adresse et le lieu d'achat.

Vous devez expliquer en détail la défaillance nécessitant réparation.

Les demandes de service sous garantie faites pendant la période de garantie seront vérifiées par Silverline Tools pour établir si la défaillance du produit est liée à un vice de matériau ou de fabrication.

Les frais de port ne seront pas remboursés. Les articles retournés doivent être convenablement propres et sûrs pour être réparés et devaient être emballés soigneusement pour éviter tout dommage ou toute blessure pendant le transport. Nous pouvons refuser les livraisons qui ne sont pas convenables ou sûres.

Toute intervention sera effectuée par Silverline Tools ou ses agents de réparation agréés.

La réparation ou le remplacement du produit ne dépassera pas la période de garantie.

Les anomalies que nous reconnaissons être couvertes par la garantie seront rectifiées par la réparation de l'outil, sans frais (hormis les frais de port) ou par son remplacement par un outil en parfait état de fonctionnement.

Les pièces ou les outils remplacés deviendront la propriété de Silverline Tools.

La réparation ou le remplacement de votre produit sous garantie vous apporte des avantages ; ces avantages s'ajoutent à vos droits statutaires en tant que consommateur sans les affecter aucunement.

### La présente garantie couvre :

- La réparation du produit, s'il peut être vérifié, à la satisfaction de Silverline Tools, que les défaillances du produit ont été provoquées par un vice de matériau ou de fabrication au cours de la période de garantie.
- Si une pièce n'est plus disponible ou n'est plus fabriquée, Silverline Tools la remplacera par une pièce de rechange opérationnelle.

### La présente garantie ne couvre pas :

Silverline Tools ne garantit pas les réparations nécessaires du produit engendrées par :

- L'usure normale provoquée par l'utilisation conforme aux instructions d'utilisation, par exemple des lames, des balais de charbon, des courroies, des ampoules, des batteries, etc.
- Le remplacement de tout accessoire fourni tel que les forêts, les lames, les feuilles abrasives, les outils de coupes et les autres articles associés.
- Les dommages et les défaillances accidentels causés par une utilisation ou un entretien négligent, une mauvaise utilisation, un manque d'entretien ou une utilisation ou une manipulation imprudente du produit.
- L'utilisation du produit à des fins autres que son utilisation domestique normale.
- Le moindre changement ou la moindre modification du produit.
- L'utilisation de pièces et d'accessoires qui ne sont pas des composants véritables de Silverline Tools.
- Une installation défectueuse (sauf si l'installation a été réalisée par Silverline Tools).
- Les réparations ou les modifications réalisées par des tiers autres que Silverline Tools ou ses agents de réparation agréés.
- Les demandes de service autres que le droit de rectifier les défaillances de l'outil indiquées dans ces conditions de garantie ne sont pas couvertes par cette garantie.

## Einführung

Vielen Dank, dass Sie sich für dieses Silverline-Produkt entschieden haben. Dieses Produkt verfügt über einzigartige Funktionen. Die vorliegende Anleitung enthält wichtige Informationen für das sichere und effektive Arbeiten mit diesem Produkt. Selbst wenn Sie bereits mit ähnlichen Produkten vertraut sind, lesen Sie diese Anleitung bitte sorgfältig durch, um den größtmöglichen Nutzen aus diesem Werkzeug ziehen zu können. Bewahren Sie diese Anleitung griffbereit auf und sorgen Sie dafür, dass alle Benutzer dieses Geräts sie gelesen und verstanden haben.

## Symbolerklärung

Auf dem Typenschild des Produkts sind möglicherweise Symbole abgebildet. Sie vermitteln wichtige Informationen über das Produkt oder dienen als Gebrauchsanweisung.



Gehörschutz tragen  
Augenschutz tragen  
Atemschutz tragen  
Kopfschutz tragen



Schutzhandschuhe tragen



Bedienungsanleitung sorgfältig lesen



Nicht im Regen oder in feuchter Umgebung verwenden!



**WARNUNG!** Risiko von Quetsch- und Schnittverletzungen durch bewegliche Teile!



Gefahr durch heiße Oberflächen - NICHT berühren!



**WARNUNG!** Seilwinde niemals überdrehen (Seilfenster befindet sich an Oberseite)



Niemals Körperteile in den Haken einhängen! Gliedmaßen können sich verfangen und in die Seilführung oder die Trommel gezogen werden



Maximale Belastung



Seil niemals ins Seil einhängen! Andernfalls wird das Seil beschädigt



**Umweltschutz**

Elektroaltgeräte dürfen nicht über den Haushaltsmüll entsorgt werden. Nach Möglichkeit bitte über entsprechende Einrichtungen entsorgen. Lassen Sie sich bezüglich der sachgemäßen Entsorgung von Elektrowerkzeugen von der zuständigen Behörde oder dem Händler beraten.



Erfüllt die einschlägigen Rechtsvorschriften und Sicherheitsnormen



Achtung, Gefahr!

## Verzeichnis der technischen Symbole und Abkürzungen

V	Volt
~	Wechselspannung
A	Ampere
n <sub>0</sub>	Leerlaufdrehzahl
Hz	Hertz
W, kW	Watt, Kilowatt
/min oder min <sup>-1</sup>	(Umdrehungen) pro Minute

## Technische Daten

Seilwindentyp: .....	Bergeseilwinde mit Elektroantrieb
Spannung: .....	12 V DC
Leistung: .....	1,1 PS (12 V)
Eingangsstrom: .....	120 A
Stromaufnahme bei Leerlauf: .....	12 A
Zugkraft: .....	max. 900 kg
Seillänge: .....	7,6 m
Seildurchmesser: .....	Ø 4,8 mm
Bruchlast des Seils: .....	> 1870 N/mm <sup>2</sup>
Freilauf: .....	über Hebel
Hakenöffnung: .....	18 mm
Schutzfunktionen: .....	Leitungsschutzschalter
12-V-Kabel (mitgeliefert): .....	1,6 m (außen)
Abmessungen (L x B x H): .....	300 x 109 x 110 mm
Gewicht: .....	6,8 kg

## Allgemeine Sicherheitshinweise

**⚠️ WARNUNG!** Lesen Sie alle Sicherheitshinweise und Anweisungen. Verstöße bei der Einhaltung der Sicherheitshinweise und Anweisungen können elektrischen Schlag, Brand und/oder schwere Verletzungen verursachen.

**⚠️ WARNUNG!** Dieses Gerät darf nicht von Personen (wie z.B. Kindern) mit eingeschränkter körperlicher oder geistiger Fähigkeiten oder von Personen ohne Erfahrung im Umgang mit einem solchen Gerät betrieben werden, außer wenn sie von einer für ihre persönliche Sicherheit verantwortlichen Person in der Benutzung unterwiesen worden sind und dabei beaufsichtigt werden. Kinder müssen beaufsichtigt werden, um sicherzustellen, dass sie das Gerät nicht als Spielzeug verwenden.

Bewahren Sie alle Sicherheitshinweise und Anweisungen für die Zukunft auf.

Der in den Sicherheitshinweisen verwendete Begriff „Elektrowerkzeug“ bezieht sich auf netzbetriebene Elektrowerkzeuge (mit Netzkabel) und auf akkubetriebene Elektrowerkzeuge (ohne Netzkabel).

### 1) Arbeitsplatzsicherheit

- Halten Sie Ihren Arbeitsbereich sauber und gut beleuchtet. Unordnung oder unbeluchtete Arbeitsbereiche können zu Unfällen führen.
- Arbeiten Sie mit dem Elektrowerkzeug nicht in explosionsgefährdeter Umgebung, in der sich brennbare Flüssigkeiten, Gase oder Stäube befinden. Elektrowerkzeuge erzeugen Funken, die den Staub oder die Dämpfe entzünden können.
- Halten Sie Kinder und andere Personen während der Benutzung des Elektrowerkzeugs fern. Bei Ablenkung können Sie die Kontrolle über das Gerät verlieren.



## 2) Elektrische Sicherheit

- a) **Der Anschlussstecker des Elektrowerkzeuges muss in die Steckdose passen. Der Stecker darf in keiner Weise verändert werden.** Verwenden Sie keine Adapterstecker gemeinsam mit schutzgeerdeten Elektrowerkzeugen. Unveränderte Stecker und passende Steckdosen verringern das Risiko eines elektrischen Schlages.
- b) **Vermeiden Sie Körperkontakt mit geerdeten Oberflächen wie von Rohren, Heizungen, Herden und Kühlschränken.** Es besteht ein erhöhtes Risiko durch elektrischen Schlag, wenn Ihr Körper geerdet ist.
- c) **Halten Sie Elektrowerkzeuge von Regen oder Nässe fern.** Das Eindringen von Wasser in ein Elektrowerkzeug erhöht das Risiko eines elektrischen Schlages.
- d) **Zweckfremden Sie das Kabel nicht, um das Elektrowerkzeug zu tragen, aufzuhängen oder um den Stecker aus der Steckdose zu ziehen.** Halten Sie das Kabel fern von Hitze, Öl, scharfen Kanten oder sich bewegenden Geräteteilen. Beschädigte oder verwickelte Kabel erhöhen das Risiko eines elektrischen Schlages.
- e) **Wenn Sie mit einem Elektrowerkzeug im Freien arbeiten, verwenden Sie nur Verlängerungskabel, die auch für den Außenbereich geeignet sind.** Die Anwendung eines für den Außenbereich geeigneten Verlängerungskabels verringert das Risiko eines elektrischen Schlages.
- f) **Wenn der Betrieb des Elektrowerkzeuges in feuchter Umgebung nicht vermeidbar ist, verwenden Sie einen Fehlerstromschutzschalter.** Der Einsatz eines Fehlerstromschutzschalters vermindert das Risiko eines elektrischen Schlages.

## 3) Sicherheit von Personen

- a) **Seien Sie aufmerksam, achten Sie darauf, was Sie tun, und gehen Sie mit Vernunft an die Arbeit mit einem Elektrowerkzeug.** Benutzen Sie kein Elektrowerkzeug, wenn Sie müde sind oder unter dem Einfluss von Drogen, Alkohol oder Medikamenten stehen. Ein Moment der Unachtsamkeit beim Gebrauch des Elektrowerkzeuges kann zu ernsthaften Verletzungen führen.
- b) **Tragen Sie persönliche Schutzausrüstung und immer eine Schutzbrille.** Das Tragen persönlicher Schutzausrüstung, wie Staubmaske, rutschfeste Sicherheitsschuhe, Schutzhelm oder Gehörschutz, je nach Art und Einsatz des Elektrowerkzeuges, verringert das Risiko von Verletzungen.
- c) **Vermeiden Sie eine unbeabsichtigte Inbetriebnahme.** Vergewissern Sie sich, dass das Elektrowerkzeug ausgeschaltet ist, bevor Sie es an die Stromversorgung und/oder den Akku anschließen, es aufnehmen oder tragen. Wenn Sie beim Tragen des Elektrowerkzeuges den Finger am Schalter haben oder das Gerät eingeschaltet an die Stromversorgung anschließen, kann dies zu Unfällen führen.
- d) **Entfernen Sie Einstellwerkzeuge oder Schraubenschlüssel, bevor Sie das Elektrowerkzeug einschalten.** Ein Werkzeug oder Schlüssel, der sich in einem drehenden Geräteteil befindet, kann zu Verletzungen führen.
- e) **Vermeiden Sie eine unnatürliche Körperhaltung. Sorgen Sie für einen sicheren Stand und halten Sie jederzeit das Gleichgewicht.** Auf diese Weise lässt sich das Elektrowerkzeug in unerwarteten Situationen besser kontrollieren.
- f) **Tragen Sie geeignete Kleidung. Tragen Sie keine weite Kleidung oder Schmuck.** Halten Sie Haare, Kleidung und Handschuhe fern von sich bewegenden Teilen. Lockere Kleidung, Schmuck oder lange Haare können von sich bewegenden Teilen erfasst werden.
- g) **Wenn Staubabsaug- und -auffangeinrichtungen montiert werden können, vergewissern Sie sich, dass diese angeschlossen sind und richtig verwendet werden.** Verwendung einer Staubabsaugung kann Gefährdungen durch Staub verringern.

## 4) Verwendung und Behandlung des Elektrowerkzeuges

- a) **Überlasten Sie das Gerät nicht. Verwenden Sie für Ihre Arbeit das dafür bestimmte Elektrowerkzeug.** Mit dem passenden Elektrowerkzeug arbeiten Sie besser und sicherer im angegebenen Leistungsbereich.
- b) **Benutzen Sie kein Elektrowerkzeug, dessen Schalter defekt ist.** Ein Elektrowerkzeug, das sich nicht mehr ein- oder ausschalten lässt, ist gefährlich und muss repariert werden.
- c) **Ziehen Sie den Stecker aus der Steckdose und/oder entfernen Sie den Akku, bevor Sie Geräteeinstellungen vornehmen, Zubehörteile wechseln oder das Gerät weglegen.** Diese Vorsichtsmaßnahme verhindert den unbeabsichtigten Start des Elektrowerkzeuges.
- d) **Bewahren Sie unbenutzte Elektrowerkzeuge außerhalb der Reichweite von Kindern auf.** Lassen Sie Personen das Gerät nicht benutzen, die mit diesem nicht vertraut sind oder diese Anweisungen nicht gelesen haben. Elektrowerkzeuge sind gefährlich, wenn sie von unerfahrenen Personen benutzt werden.
- e) **Pflegen Sie Elektrowerkzeuge mit Sorgfalt. Kontrollieren Sie, ob bewegliche Teile einwandfrei funktionieren und nicht klemmen, ob Teile gebrochen oder so beschädigt sind, dass die Funktion des Elektrowerkzeuges beeinträchtigt ist. Lassen Sie beschädigte Teile vor dem Einsatz des Gerätes reparieren.** Viele Unfälle haben ihre Ursache in schlecht gewarteten Elektrowerkzeugen.
- f) **Halten Sie Schneidwerkzeuge scharf und sauber.** Sorgfältig gepflegte Schneidwerkzeuge mit scharfen Schneidkanten verkleben sich weniger und sind leichter zu führen.
- g) **Verwenden Sie Elektrowerkzeug, Zubehör, Einsatzwerkzeuge usw. entsprechend diesen Anweisungen.** Berücksichtigen Sie dabei die Arbeitsbedingungen und die auszuführende Tätigkeit. Der Gebrauch von Elektrowerkzeugen für andere als die vorgesehenen Anwendungen kann zu gefährlichen Situationen führen.

## 5) Service

- a) **Lassen Sie Ihr Elektrowerkzeug nur von qualifiziertem Fachpersonal und nur mit Original-Ersatzteilen reparieren.** Damit wird sichergestellt, dass die Sicherheit des Elektrowerkzeuges erhalten bleibt.

## Zusätzliche Sicherheitshinweise für fahrzeugmontierte Elektro-Seilwinden

⚠ **WARNING!** Ziehen Sie mit dieser Seilwinde niemals feststehende oder blockierte Lasten.

- a) **Dieses Gerät darf nur von entsprechend geschultem, fachkundigem Personal verwendet werden. Bedienen Sie diese Seilwinde nicht ohne die nötige Sachkenntnis in Bezug auf ihre Verwendungs- und Funktionsweise.** Lesen Sie sich die gesamte Gebrauchsanleitung vor Inbetriebnahme sorgfältig durch.
- b) **Nehmen Sie stets Bezug auf die Gebrauchsanweisung.** Wenden Sie nur Verfahren an, die ausdrücklich in der Gebrauchsanweisung des Herstellers genannt sind.
- c) **Achten Sie stets auf die ordnungsgemäße Behandlung des Seils. Sorgen Sie stets dafür, dass das Seil gleichmäßig aufgewickelt wird.** Unterbrechen Sie den Vorgang bei unsauberer Aufwicklung des Seils und wickeln Sie das Seil wieder ab.
- d) **Sorgen Sie für ausreichende Seilspannung vor Bewegen einer Last. Stellen Sie sicher, dass sich die Last nicht bewegen kann, bevor das Seil ordnungsgemäß gespannt ist.** Durch die Bewegung einer angehängten Last bei schlaffem Seil wird die Seilwinde ungleichmäßig belastet und der Bediener und Umstehende werden in Gefahr gebracht.
- e) **Bewegen Sie keine Lasten über der Nenntragkraft.** Einzelheiten zur Anhängelast des Gerätes entnehmen Sie bitte den technischen Daten bzw. der Gebrauchsanweisung des Herstellers.
- f) **Vermeiden Sie übermäßigen Tippbetrieb. Bei Tippbetrieb wird die Seilwinde wiederholt kurzzeitig und in rascher Abfolge betätigt.** Dieses Vorgehensweise kann den Motor schnell überlasten und eine Betriebsstörung verursachen, die zu Verletzungen des Bedieners oder Umstehender führen kann.
- g) **Verwenden Sie die Seilwinde niemals als Hubwerk oder zum Abschleppen eines weiteren Fahrzeugs.** Durch eine dauerhafte Belastung werden die inneren Bauteile beschädigt.
- h) **Verwenden Sie die Seilwinde niemals zum Transport oder zum Ziehen von Menschen oder Tieren.** Diese Seilwinde ist nicht darauf ausgelegt, Menschen oder Tiere zu tragen, zu ziehen oder zu beugen, das Anhängen von Menschen oder Tieren an die Seilwinde kann zu schweren Gesundheitsschäden und Verletzungen führen.
- i) **Heben Sie Gegenstände niemals senkrecht an.** Diese Seilwinde ist nur auf waagerechte Lastbewegungen ausgelegt.
- j) **Modifizieren Sie die Seilwinde in keiner Weise und bringen Sie keine unzulässigen Zubehörteile an der Seilwinde an.** Eine Modifizierung der Seilwinde durch unzulässige Veränderungen ist gefährlich und führt dazu, dass die Seilwinde außerhalb ihrer Konstruktionspezifikation arbeitet.
- k) **Führen Sie die Wartungsarbeiten stets sachgerecht durch und prüfen Sie die Seilwinde vor jedem Gebrauch auf Schäden.** Aufgrund der hohen Belastungen, denen dieses Gerät ausgesetzt ist, muss es regelmäßig gewartet und seine Bauteile vor jedem Gebrauch auf Schäden untersucht werden.
- l) **Legen Sie keine Lasten an ein vollständig abgewickeltes Seil an.** Es müssen stets mindestens vier Seilwicklungen auf der Windentrommel verbleiben.
- m) **Steigen Sie während des Seilwindenbetriebs niemals über das Gerät oder seine Bestandteile und stellen Sie sich nicht zwischen Seilwinde und Last.** Halten Sie sich selbst und Umstehende während des Betriebs vom Seil fern.
- n) **Sichern Sie nach Beendigung der Anwendung stets die Last.** Die Seilwinde verfügt über keinen Sperremechanismus und ist nicht auf länger andauernde Belastungen ausgelegt. Sichern Sie daher die Last umgehend nach Beendigung des Seilwindenbetriebs.
- o) **Wird ein Boot ohne Kiel oder Kielrollen auf einen Anhänger geladen, sorgen Sie dafür, dass sich der Anhänger während des Seilwindenbetriebs unter Wasser befindet.** Versuchen Sie nicht, das Boot auf den Anhänger zu wuchten.
- p) **Sichern Sie das Windenfahrzeug stets mit Unterlegkeilen o.ä.** Verlassen Sie sich nicht allein auf die Fahrzeugbremse zur Fixierung des Fahrzeugs.
- q) **Sorgen Sie für ausreichende Schmierung beweglicher Komponenten.** Reinigen und schmieren Sie die Seilwinde in regelmäßigen Abständen; Bestandteile wie z.B. Seil, Haken, Lager und Getriebe müssen stets gut geschmiert sein.
- r) **Durch dauerhaften Anschluss der Seilwinde an die Stromversorgung des Fahrzeugs kann die Fahrzeugbatterie entladen werden.** Ohne eingebauten Schaltkasten wird die Seilwinde ununterbrochen mit Strom von der Fahrzeugbatterie versorgt. Um ein ständiges Entladen der Batterie zu verhindern, installieren Sie ein Relais oder trennen Sie die Seilwinde bei Nichtgebrauch von der Stromversorgung und warten Sie, bis die Batterie wieder aufgeladen ist.

**Hinweis:** Wenn sich die Seilwinde mit der Fahrzeugzündung ein- und ausschalten soll, installieren Sie eine Relaischaltung mit Sicherung, so dass eine direkt an die Batterie angeschlossene Hochstromverbindung über einen Schwachstromkreis ein- und ausgeschaltet werden kann.

## Geräteübersicht

1.	Negativer Batterieanschluss
2.	Positiver Batterieanschluss
3.	Bedieneinheit
4.	Hakeneinzugstaste
5.	Hakenausfahrtaste
6.	Pluspol
7.	Minuspol
8.	Windenkörper
9.	Haken
10.	Hakenöffnung
11.	Trommel
12.	Kupplungshebel
13.	Stahlseil
14.	Montagewinkel
15.	Windenbefestigungsbohrung
16.	Fahrzeugmontagebohrung
17.	Montagewinkel
18.	Rollenseilfensterhalterung
19.	Rollenseilfenster
20.	Plusanschluss
21.	Minusanschluss

## Bestimmungsgemäße Verwendung

Elektroseilwinde zur Fahrzeugmontage für mittelschwere Anwendungen. Betrieb über eine 12-V-Gleichstromversorgung, wie in modernen Fahrzeugen befindlich. Einsatzbereiche umfassen die Bergung von Kleinwagen, Booten und Quad-Fahrzeugen.

**Hinweis:** Diese Seilwinde ist nur zur Bergung von Fahrzeugen sowie zum Ein- und Auswassern von Booten von bzw. auf Anhänger zu verwenden.

## Auspacken des Gerätes

- Packen Sie Ihr Gerät vorsichtig aus und überprüfen Sie es. Machen Sie sich vollständig mit allen seinen Eigenschaften und Funktionen vertraut.
- Vergewissern Sie sich, dass sämtliche Teile des Gerätes vorhanden und in einwandfreiem Zustand sind. Sollten Teile fehlen oder beschädigt sein, lassen Sie diese ersetzen, bevor Sie das Gerät verwenden.

## Vor Inbetriebnahme

⚠ **WARNUNG!** Tragen Sie beim Umgang mit der Seilwinde stets entsprechend geeignete Schutzhandschuhe. Andernfalls drohen Schnitt- und andere Verletzungen des Bedieners.

⚠ **WARNUNG!** Trennen Sie das Gerät stets vom Stromnetz, bevor Sie Zubehörwechsel oder Einstellungsänderungen vornehmen.

## Montage des Rollenseilfensters

1. Richten Sie die Montagebohrungen am Rollenseilfenster (19) auf die Bohrungen in der Rollenseilfensterhalterung (18) am Montagewinkel (17) aus.
2. Setzen Sie zwei 13-mm-Schrauben (siehe Abb. Bild A) von innen aus in den Montagewinkel und ziehen Sie sie mit Nylocmuttern fest.

## Bedienung der Kupplung

- ⚠ **WARNUNG!** Betätigen Sie die Kupplung nicht, wenn sich eine Last am Stahlseil (13) befindet.
- Durch Bedienung der Kupplung kann die Seilwinde zur manuellen Einstellung des Stahlseils freilaufen.
- Kuppeln Sie aus, indem Sie den Kupplungshebel (12) in die obere Position bringen.
- Kuppeln Sie ein, indem Sie den Kupplungshebel in die untere Position bringen, so dass sie bündig in ihrem Sitz liegt.

## Montagewinkel anbringen

1. Platzieren Sie den Montagewinkel (17) und das Rollenseilfenster (19) auf einer stabilen, flachen Oberfläche.
2. Platzieren Sie den Windenkörper (8) hinter der Winkelbaugruppe mit dem Montagewinkel (14) nach unten (siehe Bild B), Vorbereitende Schritte, um das Stahlseil (13) durch das Rollenseilfenster (19) zu schieben.
3. Kuppeln Sie aus, indem Sie den Kupplungshebel (12) in die obere Position bewegen. Ziehen Sie das Stahlseil vollständig bis zum Ende seines Laufs heraus und bringen Sie den Kupplungshebel wieder in die niedrigste Position.
4. Trennen Sie das Stahlseil von der Trommel (11), indem Sie die Sechskantschraube mit einem 2,5-mm-Sechskantschlüssel lösen (nicht mitgeliefert) lösen.
5. Legen Sie das Stahlseil an einem sicheren Ort ab.
6. Platzieren Sie den Windenkörper auf dem Montagewinkel, wobei Sie auf dessen korrekte Ausrichtung achten, und richten Sie die Montagefüße des Winkels an den vier Windenbefestigungsbohrungen (15) im Montagewinkel aus.
7. Führen Sie die Muttern (mitgeliefert) in die Aussparungen in den Montagefüßen des Winkels (siehe Bild C) ein und befestigen Sie den Montagewinkel mit den konischen Sechskantschrauben am Windenkörper (auf 15–20 Nm festziehen).
8. Führen Sie das Stahlseil durch das Rollenseilfenster und befestigen Sie dessen Ende wieder an der Trommel.

**Hinweis:** Das Stahlseil sollte an der unteren Seite der Trommel nach innen gezogen werden (siehe Abb. I).

## Fahrzeugmontage

⚠ **WARNUNG!** Der Seilwindenbetrieb setzt die Fahrzeugstruktur einer zusätzlichen Belastung aus. Bringen Sie die Seilwinde an einem stabilen Teil der Fahrzeugstruktur wie dem Fahrgestell an und nutzen Sie dabei einen speziellen Montagepunkt, um mögliche Schäden am Fahrzeug oder Verletzungen des Anwenders zu vermeiden.

Fahrzeuge mit einem Montagepunkt für Seilwinden:

- Bestimmen Sie anhand der Bedienungsanleitung des Fahrzeugs den Montagepunkt für Seilwinden.
  - 1. Richten Sie die Seilwinde und Winkelbaugruppe zentral am Fahrzeug mit dem Montagewinkel aus.
  - 2. Bringen Sie die Seilwinde am Fahrzeug an den Fahrzeugmontagebohrungen (16) an. Zur Befestigung verwenden Sie die 13-mm-Schrauben und Sicherungsmuttern (mitgeliefert).
- Fahrzeuge ohne Montagepunkt für Seilwinden:
- Für die sichere Anbringung der Seilwinde am Fahrzeug ist eine geeignete Seilwindenmontagehalterung erforderlich.
  - Beachten Sie bei der Auswahl der Position der Seilwindenmontagehalterung, dass die Anbringungsfläche stabil ist und keine Schäden aufweist.
- ⚠ **WARNUNG!** Befestigen Sie die Seilwinde NICHT an Stoßstangen, Karosserieteilen oder anderen Komponenten, die keine externen Kräfte halten können.

## Anschluss an die Stromversorgung

⚠ **WARNUNG!** Vor dem Anschließen IMMER die Batterie des Fahrzeugs trennen. Andernfalls kann es zu übermäßiger Funkenbildung kommen, die den Anwender verletzen oder elektrische Anschlüsse in der Nähe kurzschließen kann.

⚠ **WARNUNG!** Bei Arbeiten in der Nähe von oder mit Bleisäure-Batterien tragen Sie unbedingt eine spritzwasserdichte Schutzbrille und elektrisch isolierte Handschuhe.

**Hinweis:** Wenn Sie das mitgelieferte 12-V-Stahlseil durch ein längeres Stahlseil ersetzen möchten, verwenden Sie ein Stahlseil, das die erreichbaren Stromanforderungen erfüllt, nicht die Spitzenstrom-/Stoßstromwerte (siehe Technische Daten). Stellen Sie zudem sicher, dass die Isolierung des Stahlseils für die entsprechende Anwendungsumgebung geeignet ist.

1. Verlegen Sie das Stahlseil gut durchdacht von der Seilwinde zur Batterie. Stellen Sie sicher, dass das Stahlseil nicht in der Nähe von Elementen verläuft, die Schäden verursachen können.
- Hinweis:** Durchdenken Sie den Verlauf des Stahlseils besonders gründlich. Es sollte nicht in der Nähe der Auspuffanlage, des Motorblocks, der Benzinleitungen, der Bremsleitungen oder der Suspensionskomponenten verlaufen und den Einflüssen der Umgebung möglichst wenig ausgesetzt sein.
2. Verbinden Sie den Minusanschluss (21) mit dem Minuspol (7), dann den Plusanschluss (20) mit dem Pluspol (6), indem Sie die Muttern an den Polen entfernen, die Anschlüsse aufsetzen und die Muttern wieder aufsetzen und festziehen.

**Hinweis:** Sowohl der Minusanschluss als auch der Plusanschluss verfügen über Gummibalge zum Schutz der Anschlusspole. Diese müssen während der Installation zurückgezogen und danach über die Anschlüsse gestülpt werden.

- Trennen Sie die Klemme des negativen Batteriepol und dann die des positiven Batteriepol des Fahrzeugs.
- Verbinden Sie den negativen Batterieanschluss (1) und den positiven Batterieanschluss (2) mit den Batteriepolen des Fahrzeugs.
- Schließen Sie die Klemme des negativen Batteriepol und dann die des positiven Batteriepol wieder an und ziehen Sie sie gut fest.
- Sobald die Seilwinde an die Stromversorgung angeschlossen ist, ist sie einsatzbereit.

## Bedienung

⚠ **WARNUNG!** Tragen Sie bei der Arbeit mit diesem Gerät stets eine Schutzbrille, angemessenen Gehör- und Atemschutz sowie geeignete Schutzhandschuhe.

⚠ **WARNUNG!** Durch die Leistungsaufnahme der Seilwinde wird die Batterie übermäßig schnell entladen. Es wird empfohlen, das Fahrzeug während des Seilwindenbetriebs laufen zu lassen, da andernfalls die Möglichkeit besteht, dass das Fahrzeug nicht startet.

⚠ **WARNUNG!** Verwenden Sie die Seilwinde nie, um befestigte oder verklebte Lasten zu ziehen.





⚠ **WARNUNG!** Überprüfen Sie IMMER den Zustand des Stahlseils (13). Selbst die kleinsten Mängel an Stahlseil können die Tragfähigkeit des Stahlseils stark beeinträchtigen.

## Anhängelast

⚠ **WARNUNG!** Überschreiten Sie NICHT die Tragfähigkeit der Seilwinde (siehe Technische Daten). Achten Sie auf dynamische Belastung. Eine plötzliche Belastung kann die Seilwinde übermäßig beanspruchen. Neigungen wirken sich ebenfalls auf die Tragfähigkeit aus.

⚠ **WARNUNG!** Versuchen Sie NICHT, ein Objekt mit dem Stahlseil (13) auf maximaler Länge zu ziehen. Es sollte sich immer eine Schicht Stahlseil auf der Trommel (11) befinden. Die letzte Schicht Stahlseil ist rot und sollte niemals für den Windeneinsatz von der Trommel abgerollt werden.

- Die Nenntragfähigkeit wird durch die Menge an Stahlseil (13) auf der Trommel bestimmt. In der folgenden Tabelle ist die Nenntragfähigkeit bei den verschiedenen Stahlseillängen aufgeführt:

Schichten	Nenntragfähigkeit in kg	Stahlseil auf Trommel in m
	2000 / 909	6.56 / 2
	1617 / 735	14.76 / 4.5
	1357 / 617	24.6 / 7.5
	1169 / 531	36 / 11

## Bedienung der Seilwinde

⚠ **WARNUNG!** Tragen Sie beim Umgang mit der Seilwinde IMMER geeignete Schutzhandschuhe. Andernfalls können Sie sich Schnittwunden oder andere Verletzungen zuziehen.

⚠ **WARNUNG!** Verwenden Sie die Seilwinde niemals als Hebebühne oder zum Abschleppen eines anderen Fahrzeugs. Eine lange Belastung der Seilwinde kann deren interne Komponenten beschädigen.

⚠ **WARNUNG!** Überprüfen Sie das Stahlseil (13) vor der Verwendung auf Schäden. Verwenden Sie die Seilwinde nicht, wenn das Stahlseil Schäden wie Knickstellen oder Ausfaserungen aufweist.

**Hinweis:** Trennen Sie die Seilwinde bei Nichtgebrauch von der Stromversorgung des Fahrzeugs, da die angeschlossene Seilwinde beständig von der Fahrzeugbatterie mit Strom versorgt wird (siehe Technische Daten bezüglich der Stromaufnahme bei Leerlauf). Die Fahrzeugbatterie kann durch die Seilwinde entladen werden und bei dauerhaftem Anschluss selbst im Leerlauf ein Anlassen des Fahrzeugmotors verhindern.

- Richten Sie das Fahrzeug mit der Seilwinde in einer direkten, geraden Linie mit dem Fahrzeug aus, das geborgen werden soll.

**Hinweis:** Wenn es nicht möglich ist, die Fahrzeuge in der direkten Zugrichtung auszurichten, siehe „Winkel einzug“.

- Bringen Sie das Fahrzeug mit der Seilwinde in den Leerlauf und ziehen Sie die Handbremse an.

**Hinweis:** Wenn das Fahrzeug mit der Seilwinde während des Winschens stationär bleiben soll: Legen Sie Unterlegkeile vor die Räder, so dass das Fahrzeug nicht in die Richtung des zu bergenden Fahrzeugs rollen kann.

- Lösen Sie den Kupplungshebel (12) und lassen Sie das Stahlseil (13) in die Richtung der Last abrollen.

⚠ **WARNUNG!** Versuchen Sie NICHT, ein Objekt mit dem Stahlseil (13) auf maximaler Länge zu ziehen. Es sollte sich immer eine Schicht Stahlseil auf der Trommel (11) befinden. Die letzte Schicht Stahlseil ist rot und sollte niemals für den Seilwindeneinsatz von der Trommel abgerollt werden.

- Bringen Sie den Haken (9) sicher an der Last an und stellen Sie sicher, dass die Sperre an der Hakenöffnung (10) geschlossen ist.

- Starten Sie das Winschen durch Drücken der Hakeneinzugstaste (4).

**Hinweis:** Legen Sie Circa etwa in der Mitte des gespannten Stahlseils ein schweres Tuch über das Stahlseil. Dies hilft dabei, die Auswirkungen eines Rückstoßes zu mildern, falls Stahlseil oder Haken brechen oder sich plötzlich vom Objekt lösen sollten.

- Überprüfen Sie, dass die Last stabil steht, und bringen Sie Unterlegkeile oder Sicherungsgurte an, um sicherzustellen, dass sich die Last nach dem Lösen des Hakens nicht bewegt.

- Sobald das Objekt sich in der gewünschten Position befindet, lösen Sie das Stahlseil leicht durch Drücken der Hakenausfahrtstaste (5). Dies erleichtert das Entfernen des Hakens.

Das Stahlseil sollte auf der Trommel keine dicken Stellen bilden. Stellen Sie immer sicher, dass das Stahlseil ordentlich aufgerollt wird, und rollen Sie es nach Möglichkeit in einer geraden Linie auf. Unsachgemäßes Aufrollen kann das Stahlseil beschädigen.

- Das Rollenseilfenster (19) ermöglicht beim Winschen in beide Richtungen auf der horizontalen Achse Winkel von 45° (siehe Abb. II). Auf vertikaler Achse sind Winkel von 15° zulässig (siehe Abb. III).

## Winkel einzug

Der Winkel einzug ist eine geeignete Winschmethode für den Fall, dass der direkte Weg beim Aufrollen nicht möglich ist.

- Sorgen Sie für eine direkte Linie zum Aufrollen und wählen Sie unbedingt ein robustes Objekt als Winkelpunkt aus (siehe Abb. IV).

**Hinweis:** Es entstehen zwei direkte Linien: Vom Fahrzeug mit Seilwinde zur Umlenckrolle (nicht mitgeliefert), und von der Umlenckrolle zur Last (siehe Beispiel auf Abb. IV).

- Verwenden Sie zum Schutz des als Winkelpunkt verwendeten Objekts einen Zugriemen (nicht mitgeliefert). Wickeln Sie den Zugriemen um das Objekt und befestigen Sie eine Umlenckrolle als Führung für das Stahlseil (13).

- Bringen Sie das Fahrzeug in den Leerlauf und ziehen Sie die Handbremse an.

- Lösen Sie den Kupplungshebel (12) und lassen Sie das Stahlseil (13) durch die Umlenckrolle abrollen.

- Um das Winschen zu beginnen, führen Sie Schritt 4–6 unter „Verwenden der Seilwinde“ aus.

## Doppelseilwinden

Indem das Stahlseil (13), das die Last zieht (siehe Abb. V), doppelt genommen wird, werden die Belastung der Seilwinde verringert und längere Arbeitszeiten und reduzierte Zugkraft ermöglicht.

- Führen Sie das Stahlseil an einer sicheren Stelle an der Last durch. Zur sicheren Befestigung des Stahlseils an der Last sind möglicherweise eine Umlenckrolle und ein Zugriemen (nicht mitgeliefert) erforderlich.

- Nachdem Sie das Stahlseil an einem geeigneten Punkt durch die Last geführt haben, führen Sie es zurück zum Fahrzeug.

- Befestigen Sie das Stahlseil an einem geeigneten Ankerpunkt.

**Hinweis:** Es wird empfohlen, als Ankerpunkt einen anderen Punkt als den Windenpunkt zu verwenden, wie einen großen Baum oder Felsen. Dadurch wird das Fahrzeug nicht noch stärker belastet.

- Um das Winden zu beginnen, führen Sie Schritt 4–6 unter „Verwenden der Seilwinde“ aus.

## Zubehör

- Eine Reihe an Zubehör und Verschleißteilen, z.B. zusammenklappbare Rad-Unterlegkeile aus Stahl (Art.-Nr. 525748) oder Profi-Arbeitshandschuhe (Art.-Nr. 633501), ist über Ihren Silverline-Fachhändler erhältlich. Ersatzteile können unter [tools.paresonline.com](https://tools.paresonline.com) bezogen werden.

## Instandhaltung

⚠ **WARNUNG!** Trennen Sie das Gerät stets von der Stromversorgung, bevor Sie Inspektions-, Wartungs- oder Reinigungsarbeiten durchführen.

## Allgemeine Überprüfung

- Überprüfen Sie vor jeder Verwendung den Gesamtzustand der Seilwinde. Überprüfen Sie sie auf beschädigte, verrostete, verformte, abgenutzte oder lose Komponenten. Überprüfen Sie außerdem jedes Werkzeugteil, das für den sicheren Betrieb grundlegend ist. Überprüfen Sie die Seilwinde nicht im Falle sichtbar beschädigter Komponenten. Lassen Sie die Reparatur von einem zugelassenen Silverline-Kundendienst durchführen.

- Überprüfen Sie alle Befestigungsschrauben in regelmäßigen Abständen auf festen Sitz.

- Untersuchen Sie das Netzband des Gerätes vor jedem Gebrauch auf Schäden und Abnutzung. Gegebenenfalls notwendige Reparaturen dürfen nur durch zugelassene Silverline-Kundendienste durchgeführt werden. Dies gilt auch für mit dem Gerät verwendete Verlängerungsleitungen.

## Überprüfen des Seils

⚠ **WARNUNG!** Überprüfen Sie IMMER vor der Verwendung den Zustand des Stahlseils (13). Selbst die kleinsten Mängel am Stahlseil können die Tragfähigkeit des Stahlseils stark beeinträchtigen.

- Das Stahlseil kann nicht ganz gerade eingezogen werden und weist Mängel auf. Das Stahlseil wurde geknickt und ist nicht mehr für die sichere Verwendung geeignet. Entsorgen und ersetzen.
- Das Stahlseil ist ausgefranst, wenn sich dessen Stränge teilweise vom Hauptstrang gelöst haben. Entsorgen und ersetzen.
- Schmieren Sie das Stahlseil regelmäßig, um Korrosion und übermäßigen Verschleiß der äußeren Teile zu vermeiden.
- Überprüfen Sie insbesondere den Haken (9) und das Stahlseil im Bereich des Hakens auf beginnenden Verschleiß. Stellen Sie sicher, dass der Mechanismus der Hakenöffnung (10) intakt ist.

## Ersetzen des Seils

1. Kuppeln Sie aus, indem Sie den Kupplungshebel (12) in die obere Position bewegen. Ziehen Sie das Stahlseil (13) vollständig bis zum Ende seines Laufs heraus und bringen Sie den Kupplungshebel wieder in die untere Position.
2. Trennen Sie das Stahlseil von der Trommel (11), indem Sie die Sechskantschraube mit einem 2,5-mm-Sechskantschlüssel lösen (nicht mitgeliefert) lösen.
3. Führen Sie das neue Stahlseil durch das Rollenseilfenster und befestigen Sie dessen Ende wieder an der Trommel (11). Achten Sie auf korrekte Ausrichtung.

**Hinweis:** Das Stahlseil sollte an der unteren Seite der Trommel nach innen gezogen werden (siehe Abb. 1).

## Reinigung

- Halten Sie Ihr Gerät stets sauber. Durch Schmutz und Staub verschleifen die inneren Teile schnell und die Lebensdauer des Gerätes wird verkürzt. Reinigen Sie das Gerät mit einer weichen Bürste oder einem trockenen Tuch. Die Entlüftungsöffnungen mit sauberer, trockener Druckluft reinigen, sofern verfügbar.
- Säubern Sie das Gerätegehäuse mit einem feuchten, weichen Lappen und einem milden Reinigungsmittel. Verwenden Sie keinesfalls benzin- oder alkoholhaltige oder andere scharfe Reinigungsmittel.
- Reinigen Sie Kunststoffteile niemals mit Ätzmitteln.

## Schmierung

- Schmieren Sie alle beweglichen Teile in regelmäßigen Abständen mit einem geeigneten Sprühschmiermittel.

## Kontakt

Informationen zu Reparatur- und Kundendiensten erhalten Sie unter der Rufnummer (+44) 1935/382222.

**Webseite:** [www.silverlinetools.com](http://www.silverlinetools.com)

### GB-Postanschrift:

Toolstream Ltd.  
Boundary Way  
Lufton Trading Estate  
Yeovil, Somerset  
BA22 8HZ, Großbritannien

### EU-Postanschrift:

Toolstream B.V.  
Holtum-Noordweg 11  
Unit 4  
6121 RE Born  
Niederlande

## Lagerung

- Gerät an einem sicheren, trockenen Ort außerhalb der Reichweite von Kindern lagern.

## Entsorgung

Beachten Sie bei der Entsorgung von defekten und nicht mehr reparablen Elektrowerkzeugen die geltenden Vorschriften und Gesetze.

- Elektrowerkzeuge und andere elektrische und elektronische Altgeräte nicht über den Hausmüll entsorgen.
- Lassen Sie sich von der zuständigen Behörde bezüglich der ordnungsgemäßen Entsorgung von Elektrowerkzeugen beraten.

## Fehlerbehebung

Störung	Mögliche Ursache	Empfohlene Abhilfe
Kein Betrieb bei Betätigung der Bedieneinheit (3)	Kein Strom	Stromversorgung überprüfen
	Bedieneinheit defekt	Bedieneinheit von einem zugelassenen Silverline-Kundendienst ersetzen lassen
Trommel des Stahlseils (13) rollt in die falsche Richtung aus/ein	Stahlseil in falscher Richtung an Trommel (11) angebracht	Stahlseil entfernen und richtig herum wieder anbringen
	Windenkörper (8) falsch herum am Montagewinkel (17)	Windenkörper entfernen und richtig herum am Montagewinkel befestigen
Motor scheint untermotorisiert oder arbeitet langsam	Niedrige Batterieladung	Batterie aufladen. Wenn das Problem weiterhin auftritt, Motor während des Seilwindenbetriebs laufen lassen
	Probleme der Stromversorgung aufgrund loser Verbindungen oder verrosteter Anschlüsse	Überprüfen Sie, dass alle Anschlüsse und Verbindungen in gutem Zustand sind und ggf. ersetzen
	Falsche Stromkabel	Nur Stahlseile mit den korrekten Nennwerten verwenden
Motor läuft, aber Stahlseil (13) fährt nicht aus/ein	Kupplung ist ausgekuppelt	Informationen zur Bedienung der Kupplung finden Sie unter „Kupplungsbetrieb“
Stahlseil (13) kann nicht ganz gerade gezogen werden	Stahlseil wurde geknickt	Verwendung des Stahlseils ist nicht mehr sicher; entsorgen und ersetzen
Stahlseil (13) ist ausgefranst	Stahlseil hat externe Schleifschäden erlitten	Verwendung des Stahlseils ist nicht mehr sicher; entsorgen und ersetzen

## Silverline-Tools-Garantie

### Dieser Silverline-Artikel wird mit einer 3-Jahres-Garantie angeboten

Registrieren Sie diesen Artikel unter [silverlinetools.com](http://silverlinetools.com) innerhalb von 30 Tagen nach dem Kauf, um die 3-Jahres-Garantie zu aktivieren. Der Garantiezeitraum beginnt mit dem Kaufdatum auf Ihrem Kaufbeleg.

### Registrierung Ihres Kaufs

Gehen Sie auf [silverlinetools.com](http://silverlinetools.com), klicken Sie auf „Registrierung“ und geben Sie Folgendes ein:

- Ihre persönlichen Angaben
- Produktdetails und Kaufinformationen

Sobald dieser Artikel registriert worden ist, wird Ihre Garantiebescheinigung im PDF-Format erzeugt. Bitte drucken Sie sie aus und bewahren Sie sie zusammen mit Ihrem Produkt auf.

## Garantiebedingungen

Der Garantiezeitraum beginnt mit dem Kaufdatum im Einzelhandel, das auf dem Kaufbeleg angegeben ist.

### BITTE BEWAHREN SIE DEN KAUFBELEG AUF!

Falls dieser Artikel innerhalb von 30 Tagen nach dem Kauf einen Defekt aufweisen sollte, bringen Sie es bitte mit Ihrem Kaufbeleg zu dem Fachhandel, bei dem es gekauft wurde, und informieren Sie diesen über die Mängel. Das Gerät wird daraufhin ersetzt oder der Kaufpreis zurückerstattet.

Falls dieser Artikel nach Ablauf von 30 Tagen nach dem Kauf einen Mangel aufweist, senden Sie es bitte an:

**Silverline Tools Service Centre**

**PO Box 2988**

**Yeovil**

**BA21 1WU, Großbritannien**

Der Garantieanspruch muss während der Garantiezeit gestellt werden.

Sie müssen den Originalkaufbeleg mit Angabe des Kaufdatums einreichen und Ihren Namen und Ihre Adresse sowie den Ort des Kaufs angeben, bevor etwaige Arbeiten durchgeführt werden können.

Sie müssen genaue Angaben über den zu behebenden Defekt machen.

Alle innerhalb der Garantiefrist gemachten Forderungen werden von Silverline Tools daraufhin überprüft werden, ob es sich bei den Mängeln um einen Material- oder Fertigungsfehler handelt.

Versandkosten werden nicht zurückerstattet. Alle Artikel sollten sich in sauberem und sicherem Zustand befinden und sorgfältig verpackt zur Reparatur eingeschickt werden, um Schäden oder Verletzungen während des Transports zu vermeiden. Die Annahme unangemessener oder unsicherer Lieferungen kann von uns verweigert werden.

Alle Arbeiten werden von Silverline Tools oder seinen autorisierten Reparaturwerkstätten durchgeführt.

Die Reparatur oder der Ersatz des Artikels führt nicht zur Verlängerung des Garantiezeitraums.

Mängel, bei denen unsere Prüfung ergibt, dass sie unter die Garantie fallen, werden durch kostenlose Reparatur des Werkzeugs (ohne Versandkosten) oder Ersatz durch ein Werkzeug in einwandfreiem Zustand behoben.

Einbehaltene Werkzeuge oder Teile, die ersetzt wurden, gehen in den Besitz von Silverline Tools über.

Die Reparatur bzw. der Ersatz Ihres Artikels unter dieser Garantie erfolgt zusätzlich zu Ihren gesetzlichen Rechten als Verbraucher und hat keine nachteiligen Folgen auf diese.

### Durch die Garantie abgedeckt ist:

- Die Reparatur des Artikels, nachdem zur Zufriedenheit von Silverline Tools nachgewiesen wurde, dass der Defekt durch fehlerhaftes Material oder mangelhafte Arbeitsausführung bedingt ist und in den Garantiezeitraum fällt.
- Wenn ein Ersatzteil nicht mehr erhältlich ist oder nicht mehr hergestellt wird, kann Silverline Tools es gegen einen funktionellen Ersatz austauschen.

### Durch die Garantie nicht abgedeckt ist:

Silverline Tools garantiert keine Reparaturen, die durch Folgendes erforderlich geworden sind:

- Normale Verschleißerscheinungen, die trotz Verwendung entsprechend der Bedienungsanleitung entstehen, z.B. an Messern, Bürsten, Riemen, Glühbirnen, Batterien usw.
- Ersatz von mitgeliefertem Zubehör wie etwa Bohrspitzen, Klingen, Schleifblättern, Schneidscheiben und anderen zugehörigen Teilen.
- Unfallschäden und Fehler, die durch unsachgemäße Verwendung oder Wartung, Missbrauch, Nachlässigkeit oder fahrlässige Bedienung oder Handhabung des Artikels entstanden sind.
- Verwendung des Artikels für andere als normale Haushaltszwecke.
- Jegliche Veränderungen oder Modifikationen des Artikels.
- Die Verwendung von Teilen oder Zubehör, die keine Originalkomponenten von Silverline Tools sind.
- Fehlerhafte Montage (außer, wenn von Silverline Tools vorgenommen).
- Reparaturen oder Änderungen, die von anderen als Silverline Tools oder seinen autorisierten Reparaturwerkstätten durchgeführt wurden.
- Ansprüche, die über die Rechte zur Behebung von Mängeln an dem in diesen Garantiebedingungen genannten Werkzeug hinausgehen.

## Introducción

Gracias por haber elegido esta herramienta Silverline. Estas instrucciones contienen la información necesaria para utilizar este producto de forma segura y eficaz. Lea atentamente este manual para obtener todas las ventajas y características únicas de su nueva herramienta. Conserve este manual a mano y asegúrese de que todas las personas que utilicen esta herramienta lo hayan leído y entendido correctamente.

## Descripción de los símbolos

Los símbolos siguientes pueden aparecer en la placa de características de su herramienta. Estos representan información importante sobre el producto o instrucciones relativas a su uso.



Lleve protección auditiva  
Lleve protección ocular  
Lleve protección respiratoria  
Lleve un casco de seguridad



Lleve guantes de seguridad



Lea el manual de instrucciones



No utilizar en ambientes húmedos o bajo la lluvia



**ADVERTENCIA:** Los mecanismos móviles de esta herramienta pueden causar cortes y lesiones personales



¡Peligro! Superficie muy caliente - NOTOCAR!



**ADVERTENCIA:** El cable de acero del polipasto debe enrollarse por la parte de abajo. NUNCA enrolle el cable por la parte de arriba.



NUNCA coloque las manos a través del gancho. Los dedos podrían quedar atrapados en la guía o en el tambor.



Carga máxima



NUNCA enganche el cable sobre sí mismo, podría dañarlo.



### Protección medioambiental

Los productos eléctricos usados no se deben mezclar con la basura convencional. Están sujetos al principio de recogida selectiva. Solicite información a su ayuntamiento o distribuidor sobre las opciones de reciclaje.



Conforme a las normas de seguridad y la legislación correspondiente.



¡Peligro!

## Abreviaturas de términos técnicos

V	Voltio/s
~	Corriente alterna
A	Amperio/s
n <sub>0</sub>	Velocidad sin carga
Hz	Hercio/s
W, kW	Vatio/s, kilovatio/s
/min o min <sup>-1</sup>	(revoluciones/ oscilaciones) por minuto

## Características técnicas

Tipo de polipasto: ..... Motor eléctrico diseñado para recuperación de vehículos  
 Tensión: ..... 12 V CC  
 Potencia: ..... 1,1 CV (12 V)  
 Impedancia de entrada: ..... 120 A  
 Consumo de corriente sin carga: ..... 12 A  
 Capacidad de tracción máxima: ..... 900 kg (2.000 lbs)  
 Longitud del cable: ..... 7,6 m  
 Diámetro del cable: ..... Ø4,8 mm  
 Resistencia a la ruptura del cable: ..... >1.870 N/mm<sup>2</sup>  
 Carrete: ..... Activado por leva  
 Capacidad del gancho: ..... 18 mm  
 Funciones de protección: ..... Protección contra sobrecargas  
 Longitud del cable de 12 V: ..... 1,6 m (exterior)  
 Dimensiones (L x An x A): ..... 300 x 110 x 109 mm  
 Peso: ..... 6,8 kg

Como parte de nuestra política de desarrollo de productos, los datos técnicos de los productos Silverline pueden cambiar sin previo aviso

## Instrucciones de seguridad para herramientas eléctricas

**⚠ ADVERTENCIA:** Lea siempre el manual de instrucciones y las advertencias de seguridad.

No seguir estas advertencias e instrucciones puede causar descargas eléctricas, incendios y/o lesiones graves.

**⚠ ADVERTENCIA:** No permita que los niños, personas discapacitadas o personas no cualificadas utilicen esta herramienta. Mantenga esta herramienta fuera del alcance de los niños.

**Conserve estas instrucciones de seguridad para futura referencia.**

La expresión "herramienta eléctrica" se refiere a su herramienta alimentada por corriente eléctrica (herramienta alámbrica) o una herramienta eléctrica alimentada por baterías (herramienta inalámbrica).

### 1) Seguridad en el área de trabajo

- Mantenga el área de trabajo limpia y bien iluminada.** Las áreas de trabajo desordenadas y oscuras son peligrosas y pueden provocar un accidente.
- No utilice herramientas eléctricas en atmósferas explosivas que contengan líquidos, gases o polvos inflamables.** Las herramientas eléctricas producen chispas que pueden incendiar el polvo o los vapores.
- Mantenga alejados a los niños y personas que se encuentren a su alrededor mientras esté trabajando con una herramienta eléctrica.** Las distracciones pueden hacerle perder el control de la herramienta.

## 2) Seguridad eléctrica

- a) El enchufe de la herramienta eléctrica debe coincidir con la toma de corriente. **No modifique nunca el enchufe de ninguna manera.** No utilice ningún adaptador de enchufe sin toma de tierra. Los enchufes si modificar y el uso de tomas de corrientes adecuadas, reducen el riesgo de descargas eléctricas.
- b) **Evite el contacto con materiales conductores tales como tuberías, radiadores, estufas y refrigeradores.** El riesgo de descarga eléctrica se incrementa si su cuerpo está expuesto a materiales conductores.
- c) **No exponga las herramientas eléctricas a la lluvia o la humedad.** El contacto de agua en una herramienta eléctrica aumentará el riesgo de descargas eléctricas.
- d) **No doble el cable de alimentación. No use nunca el cable de alimentación para transportar la herramienta eléctrica, tirar de ella o desenchufarla.** Mantenga el cable de alimentación alejado de fuentes de calor, aceite, bordes afilados o de las piezas móviles. Los cables de alimentación dañados o enredados aumentan el riesgo de descargas eléctricas.
- e) **Use un cable de extensión adecuado para exteriores cuando utilice una herramienta eléctrica en áreas exteriores.** La utilización de un cable adecuado para exteriores reducirá el riesgo de descargas eléctricas.
- f) **Si es inevitable trabajar con una herramienta eléctrica en lugares húmedos, use un suministro protegido por un interruptor diferencial o disyuntor por corriente diferencial residual (RCD).** El uso de un RCD reduce el riesgo de descargas eléctricas.

## 3) Seguridad personal

- a) **Manténgase alerta, fíjese en lo que está haciendo y use el sentido común cuando esté utilizando una herramienta eléctrica.** No use una herramienta eléctrica si se encuentra cansado o bajo la influencia de drogas, alcohol o medicamentos. Un momento de distracción mientras esté utilizando una herramienta eléctrica puede provocar lesiones corporales graves.
- b) **Utilice siempre equipo de protección personal. Use siempre protección ocular.** El uso de dispositivos de seguridad personal (máscara anti-polvo, calzado de seguridad antideslizante, casco resistente y protecciones auditivas adecuadas) reducirá el riesgo de lesiones corporales.
- c) **Evite el arranque accidental. Asegúrese de que el interruptor está en la posición de apagado antes de enchufar la herramienta.** No transporte herramientas con el dedo en el interruptor o con el interruptor encendido, podría ocurrir un accidente.
- d) **Retire todas las llaves de ajuste antes de encender la herramienta eléctrica.** Una llave enganchada en una parte móvil de la herramienta eléctrica puede causar lesiones graves.
- e) **No adopte posturas forzadas. Manténgase en posición firme y en equilibrio en todo momento.** De este modo, podrá controlar mejor la herramienta eléctrica en situaciones inesperadas.
- f) **Vístase adecuadamente. No lleve ropa holgada ni joyas. Mantenga el pelo, la ropa y guantes alejados de las piezas móviles.** La ropa holgada, las joyas o el pelo largo pueden quedar atrapados en las piezas móviles.
- g) **Cuando utilice sistemas de extracción y recolección de polvo, asegúrese de que estén conectados y funcionen correctamente.** El uso de estos dispositivos puede reducir los riesgos producidos por la inhalación de polvo.

## 4) Uso y mantenimiento de las herramientas eléctricas

- a) **No fuerce la herramienta eléctrica. Utilice la herramienta eléctrica de forma adecuada.** Utilice su herramienta únicamente para la tarea que haya sido destinada.
- b) **No use la herramienta eléctrica si el interruptor no la enciende o la apaga.** Toda herramienta eléctrica que no se pueda controlar mediante el interruptor es peligrosa y debe ser reparada inmediatamente.
- c) **Desenchufe la herramienta o retire la batería antes de realizar cualquier ajuste, cambiar accesorios o almacenar la herramienta.** Estas medidas de seguridad preventivas evitarán el arranque accidental de su herramienta eléctrica.
- d) **Guarde siempre las herramientas eléctricas fuera del alcance de los niños. No permita que las personas que no estén familiarizadas con estas instrucciones utilicen la herramienta.** Las herramientas eléctricas son peligrosas en manos de personas que no estén capacitadas para su uso.
- e) **Revise regularmente sus herramientas eléctricas. Compruebe que no haya piezas en movimiento mal alineadas o trabadas, piezas rotas o cualquier otro problema que pueda afectar el funcionamiento de la herramienta eléctrica.** Si hay alguna pieza dañada, repare la herramienta antes de volver a utilizarla. Muchos accidentes son causados por herramientas eléctricas que carecen de un mantenimiento adecuado.
- f) **Las herramientas de corte deben estar siempre afiladas y limpias.** Las herramientas de corte correctamente afiladas son menos propensas a trabarse y son más fáciles de controlar.
- g) **Utilice la herramienta eléctrica y los accesorios siguiendo el manual de instrucciones y teniendo en cuenta las condiciones y el trabajo que necesite realizar.** El uso de la herramienta eléctrica con un propósito distinto al cual ha sido diseñada, podría ser peligroso.

## 5) Mantenimiento y reparación

- a) **Repare siempre su herramienta eléctrica en un servicio técnico autorizado. Utilice únicamente piezas de recambio idénticas y homologadas.** Esto garantizará un funcionamiento óptimo y seguro de su herramienta eléctrica.

# Instrucciones de seguridad para polipastos eléctricos para vehículos

⚠ **ADVERTENCIA:** Nunca utilice esta herramienta para tirar de cargas fijas u obstruidas.

- a) **Esta herramienta debe utilizarse solamente por personas cualificadas y con experiencia previa.** Nunca utilice esta herramienta en caso de duda. Lea el manual de instrucciones antes de utilizar esta herramienta.
- b) **Utilice el manual de instrucciones como referencia.** Nunca intente realizar cualquier procedimiento que no esté indicado en este manual.
- c) **Compruebe siempre el estado del cable de acero.** Asegúrese de que el cable está en perfectas condiciones y compruebe que esté enrollado correctamente.
- d) **Mantenga el cable tenso antes de mover la carga.** Nunca mueva la carga si el cable no está tenso. Un cable holgado podría ser peligroso para la seguridad del usuario.
- e) **NUNCA exceda la capacidad de carga de esta herramienta.** Lea siempre las especificaciones técnicas suministradas por el fabricante de su herramienta.
- f) **NUNCA tire de la carga de forma repetida y rápida.** Mueva la carga suavemente para no sobrecargar el motor de la herramienta y evitar accidentes.
- g) **NUNCA utilice esta herramienta para izar cargas o para remolcar otro vehículo.** El exceso de carga constante puede dañar los mecanismos internos.
- h) **NUNCA utilice esta herramienta para transportar animales y personas.** Esta herramienta no está diseñada para el transporte de personas y animales, puede ser peligroso y provocar lesiones graves.
- i) **Nunca levante cargas verticales.** Esta herramienta ha sido diseñada para tirar de cargas horizontales.
- j) **NUNCA modifique esta herramienta. Utilice solo accesorios compatibles.** Modificar componentes o utilizar accesorios no compatibles puede ser peligroso para el usuario y podría dañar esta herramienta.
- k) **Mantenga esta herramienta en buenas condiciones y compruebe el estado de todos los mecanismos.** El usuario debe realizar el mantenimiento y comprobar el estado de la herramienta regularmente.
- l) **No aplique una carga cuando el cable esté completamente extendido.** Deje siempre 4 vueltas del cable enrollado en el tambor.
- m) **Aléjese del cable de acero, del gancho y de la carga cuando utilice esta herramienta.** Nunca pase por encima del cable de acero.
- n) **Sujete la carga antes de usar esta herramienta.** Esta herramienta no dispone de bloqueo automático y no está diseñada para utilizarse durante largos periodos de tiempo.
- o) **Cuando utilice esta herramienta para introducir una embarcación dentro de un remolque sin quilla o rodillos, el remolque deberá estar sumergido en el agua mientras tire de la embarcación.** Nunca intente arrastrar la embarcación dentro del remolque.
- p) **Asegure el vehículo utilizando calzos para las ruedas.** Nunca se confíe completamente del freno de mano del vehículo. Utilice elementos de seguridad adicionales.
- q) **Lubrique siempre las piezas móviles.** Lubrique el polipasto, el gancho, cable, rodamientos y engranajes regularmente.
- r) **Dejar la herramienta permanentemente conectada al vehículo puede llegar a descargar la batería.** Esta herramienta no dispone de interruptor de encendido/apagado por lo que descargará la batería del vehículo si se utiliza de forma permanente. Utilice un relé o desenchufe la herramienta de la toma de corriente después de utilizarla.

**Nota:** Utilice un relé con fusible integrado si desea que la herramienta se encienda y se apague automáticamente cuando encienda el motor del vehículo. El circuito de baja tensión podrá encender el circuito de alta tensión que está conectado directamente en la batería.

## Características del producto

1.	Cable negativo para batería
2.	Cable positivo para batería
3.	Mando de control
4.	Botón para enrollar el gancho
5.	Botón para desenrollar el gancho
6.	Borne positivo
7.	Borne negativo
8.	Motor
9.	Gancho
10.	Cierre del gancho
11.	Tambor
12.	Palanca del embrague
13.	Cable
14.	Soporte del tambor
15.	Orificios de montaje
16.	Orificio para sujetar al vehículo
17.	Soporte de montaje
18.	Orificios para sujetar el tambor
19.	Tambor
20.	Conector positivo
21.	Conector negativo

## Aplicaciones

Polipasto eléctrico para vehículos diseñado para trabajos medianos. Funcionamiento mediante toma de 12 V incluido en la mayoría de vehículos nuevos. Indicado para recuperar vehículos, embarcaciones pequeñas y vehículos cuatrimotor.

**Nota:** Esta herramienta ha sido diseñada para la recuperación de vehículos y embarcaciones ligeras.

## Desembalaje

Desembale e inspeccione la herramienta con cuidado. Familiarícese con todas sus características y funciones.

Asegúrese de que el embalaje contiene todas las partes y que están en buenas condiciones. Si faltan piezas o están dañadas, sustitúyalas antes de utilizar esta herramienta.

## Antes de usar

⚠ **ADVERTENCIA:** Lleve siempre guantes de protección cuando utilice esta herramienta. Utilizar esta herramienta sin guantes puede provocar cortes y lesiones en las manos.

⚠ **ADVERTENCIA:** Desconecte siempre la herramienta de la toma de corriente antes de cambiar o sustituir cualquier accesorio.

## Funcionamiento del tambor

1. Alinee los orificios de montaje del tambor (19) con los orificios para sujetar el tambor (18) situados en el soporte de montaje (17).
2. Introduzca los dos pernos de 13 mm (Imagen A) en el soporte de montaje y apriételos utilizando la tuerca de nylon.

## Funcionamiento del embrague

- ⚠ **ADVERTENCIA:** Nunca utilice el embrague cuando el cable (13) esté bajo carga.
- El embrague le permitirá ajustar el cable de forma manual.
  - Desbloquee la palanca del embrague (12) levantándola hacia arriba.
  - Bloquee el embrague bajando la palanca hacia abajo.

## Instalación del soporte de montaje

1. Coloque el soporte de montaje (17) y el tambor (19) en una superficie plana.
2. Coloque el motor (8) detrás del soporte de montaje y el soporte del tambor (14) (Imagen B). El cable (13) deberá pasar a través del tambor (19).
3. Desbloquee el embrague y coloque la palanca del embrague (12) hacia arriba. Tire del cable hasta extenderlo completamente. A continuación bloquee la palanca del embrague.
4. Retire el cable del tambor (11) utilizando una llave hexagonal de 2,5 mm (no suministrada) para aflojar los cuatro tornillos.
5. Coloque el cable en una zona segura.
6. Monte el motor en el soporte de montaje mirando en la dirección correcta. Alinee el soporte del tambor con los orificios de montaje (15).
7. Coloque las tuercas suministradas en el soporte del tambor (Imagen C) y apriételas (par recomendado: 15 - 20 Nm) utilizando los pernos hexagonales para sujetar el soporte de montaje junto con el motor.
8. Enrolle el cable y sujételo en el tambor.

**Nota:** El cable debería enrollarse por la parte inferior del tambor (Fig. I).

## Instalación en un vehículo

⚠ **ADVERTENCIA:** Utilizar esta herramienta puede provocar un exceso de carga en la carrocería de su vehículo. Instale siempre esta herramienta en una zona reforzada y adecuada para evitar daños en su vehículo.

**Instalación para vehículos adaptados:**

- Localice el punto de montaje de su vehículo. Consulte el manual de su vehículo.
- 1. Alinee y centre el soporte de montaje con el soporte del vehículo.
- 2. Instale el polipasto en el vehículo introduciendo los pernos de 13 mm y las tuercas de nylon suministradas en los orificios para sujetar en el vehículo (16).

**Instalación para vehículos no adaptados:**

- Necesitará adquirir un soporte adecuado para sujetar el polipasto en el vehículo.
- Usted deberá considerar la capacidad y características de su vehículo antes de montar el polipasto.

⚠ **ADVERTENCIA:** Nuca instale esta herramienta en el parachoques, la carrocería y otros componentes que no sean seguros.

## Conexión al suministro eléctrico

⚠ **ADVERTENCIA:** Desconecte los cables de la batería antes de realizar otras conexiones de cableado para evitar que las chispas producidas puedan provocar una explosión.

⚠ **ADVERTENCIA:** Lleve siempre guantes aislados y protección ocular adecuada cuando manipule baterías con plomo ácido.

**Nota:** Si es necesario sustituir el cable de 12 V deberá reemplazarlo por uno de las mismas características (véase características técnicas) compatible con corriente permanente y no con corriente de pico. Asegúrese siempre de que el aislante del cable sea adecuado para la tarea que vaya a realizar.

1. Planifique una ruta de cableado desde el punto del vehículo hasta la batería. Esa ruta debe ser segura, alejada de piezas móviles o cualquier otro peligro potencial.

**Nota:** Tenga mucha precaución al planificar la ruta. No conecte los cables al sistema de escape, al árbol motor, al cable del freno de emergencia, a las tuberías de combustible ni a cualquier otro componente que pueda causar daños al cableado por calor o por movimiento.

2. Conecte el conector negativo (21) al borne negativo (7) y el conector positivo (20) al borne positivo (6). Para ello deberá retirar las tuercas de los bornes, colocar los conectores y apretarlos utilizando las tuercas.

**Nota:** Ambos conectores disponen de extremos engomados para proteger los terminales. Los protectores deben retirarse durante la instalación.

3. Desconecte la pinza negativa y a continuación la pinza positiva de la batería del vehículo.
4. Conecte el cable negativo y positivo para la batería (1 y 2) en los bornes de la batería del vehículo.
5. Vuelva a conectar la pinza negativa y positiva en la batería. Sujételas firmemente.
- Conecte la herramienta al suministro eléctrico para comenzar a utilizarla.



## Funcionamiento

⚠ **ADVERTENCIA:** Lleve siempre protección adecuada cuando utilice esta herramienta, incluido protección ocular, protección auditiva y guantes de protección. Lleve mascarilla respiratoria cuando esté expuesto al humo o el polvo.

⚠ **ADVERTENCIA:** Tenga en cuenta que esta herramienta descargará la batería del vehículo rápidamente. Se recomienda mantener el motor del vehículo encendido durante el uso de esta herramienta.

⚠ **ADVERTENCIA:** Nunca utilice esta herramienta para tirar de cargas fijas u obstruidas.





⚠ **ADVERTENCIA:** Compruebe SIEMPRE el estado del cable (13). Las deformaciones en el cable pueden afectar al rendimiento de esta herramienta.

## Capacidad de carga

⚠ **ADVERTENCIA:** NUNCA exceda la capacidad de carga máxima de esta herramienta (véase características técnicas). Tenga precaución con las cargas dinámicas, podrían sobrecargar la herramienta. Las superficies en pendiente también pueden sobrecargar el motor de la herramienta.

⚠ **ADVERTENCIA:** NUNCA intente colocar una carga cuando el cable (13) esté completamente extendido. Deje siempre como mínimo una vuelta de cable enrollado en el tambor (11). Nunca utilice esta herramienta cuando el cable esté marcado de color rojo.

• La capacidad de tracción nominal está determinada por la cantidad de cable (13) enrollado en el tambor. Véase la tabla mostrada a continuación:

Vueltas	Tracción nominal: lb / kg	Longitud del cable enrollado: Pies/ m
	2.000 / 909	6,56 / 2
	1.617 / 735	14,76 / 4,5
	1.357 / 617	24,6 / 7,5
	1.169 / 531	36 / 11

## Utilización del polipasto eléctrico

⚠ **ADVERTENCIA:** Lleve siempre guantes de protección cuando utilice esta herramienta. Utilizar esta herramienta sin guantes puede provocar cortes y lesiones en las manos.

⚠ **ADVERTENCIA:** NUNCA utilice esta herramienta para izar cargas o para remolcar otro vehículo. El exceso de carga constante puede dañar los mecanismos internos.

⚠ **ADVERTENCIA:** Inspeccione el cable (13) antes de usar esta herramienta. Nunca utilice esta herramienta si el cable está dañado o enredado.

**Nota:** Desenchufe esta herramienta de la toma de corriente cuando no la esté utilizando. Esta herramienta descargará la batería del vehículo si se utiliza de forma permanente. Véase el consumo de corriente especificado en la sección "Características técnicas". Dejar la herramienta conectada de forma permanente descargará la batería causando que el vehículo no pueda arrancar.

1. Alinee ambos vehículos en línea recta.

**Nota:** Utilice el método "Tracción en ángulo" cuando no sea posible alinear ambos vehículos.

2. Coloque el vehículo tractor en punto muerto y accione el freno de mano.

**Nota:** Utilice calzos para las ruedas cuando el vehículo tractor esté en modo estacionario. Esto evitará que el vehículo se pueda mover durante el funcionamiento de la herramienta.

3. Desbloquee la palanca del embrague (12) y desenrolle el cable (13) hasta colocarlo en la carga.

⚠ **ADVERTENCIA:** NUNCA intente colocar una carga cuando el cable (13) esté completamente extendido. Deje siempre como mínimo una vuelta de cable enrollado en el tambor (11). Nunca utilice esta herramienta cuando el cable esté marcado de color rojo.

4. Coloque el gancho (9) en la carga y asegúrese de que el cierre (10) esté completamente cerrado.

5. Pulse el botón para enrollar el gancho (4).

**Nota:** Coloque un trapo pesado o una alfombra (se venden por separado) sobre el recorrido del cable de acero para ayudar a absorber la fuerza liberada en caso de que el cable se rompa inesperadamente.

6. Compruebe que la carga esté sujeta firmemente. Coloque calzos en las ruedas del vehículo tractor para evitar que la carga pueda mover inesperadamente.

7. Una vez que haya desplazado la carga hasta el punto requerido, utilice el botón para desenrollar el gancho (5) ligeramente y retirar gancho de la carga.

• Tenga precaución para que el cable no se enrede en el tambor. Asegúrese de que el cable se enrolle y desenrolle correctamente en línea recta para no dañarlo.

• El tambor (19) puede trabajar en ángulos horizontales de hasta 45° y ángulos verticales de hasta 15° (Fi. II) y (Fig. II).

## Tracción en ángulo

• Este método debe utilizarse cuando exista un objeto que obstruya el paso directo de la carga.

1. Planifique el paso del cable y asegúrese de que la superficie del ángulo de sujeción sea segura (Fig. IV).

**Nota:** Utilice una polea (se vende por separado) y un punto de anclaje seguro para mantener derecho el cable de acero, tal como se muestra en la (Fig. IV).

2. Utilice una cuerda para remolque (no incluida) para proteger el punto de anclaje. Enrolle la cuerda alrededor del objeto y utilice un pasacabos para guiar el cable (13) durante el funcionamiento.

3. Coloque el vehículo tractor en punto muerto y accione el freno de mano.

4. Desbloquee la palanca del embrague (12) y desenrolle el cable (13) a través del pasacabos.

5. Siga los pasos 4 – 6 indicados en la sección "Funcionamiento del polipasto eléctrico" para tirar de la carga.

## Polipasto de dos líneas

• Utilizar un sistema de dos cables (13) (Fig. V) reducirá la carga del motor y le permitirá utilizar la herramienta durante más tiempo.

1. Utilice un cuerdal (no incluido) que tenga capacidad nominal adecuada para la carga de la que se va a tirar, y que esté diseñado para ser operado con el cable de acero.

2. Coloque el cable de acero alrededor del objeto y conéctelo a otra pieza del chasis del vehículo.

3. Coloque el cable a través del punto de anclaje.

**Nota:** Se recomienda utilizar un árbol o roca como punto de anclaje para minimizar la carga en el vehículo tractor.

4. Siga los pasos 4 – 6 indicados en la sección "Funcionamiento del polipasto eléctrico" para tirar de la carga.

## Accesorios

• Existen gran variedad de accesorios, calzos de acero para ruedas (525748), guantes para transporte (633501) y para esta herramienta disponibles en su distribuidor Silverline más cercano o a través de [www.toolsparonline.com](http://www.toolsparonline.com)

## Mantenimiento

⚠ **ADVERTENCIA:** Desconecte siempre la herramienta de la toma eléctrica antes de realizar cualquier tarea de mantenimiento o limpieza.

## Inspección general

• Compruebe regularmente que todos los tornillos y elementos de fijación estén bien apretados. Con el paso del tiempo pueden vibrar y aflojarse.

• Inspeccione el cable de alimentación antes de utilizar esta herramienta y asegúrese de que no esté dañado. Las reparaciones deben realizarse por un servicio técnico Silverline autorizado.

## Inspección de cable de acero

⚠ **ADVERTENCIA:** Inspeccione el cable (13) antes de usar esta herramienta. Nunca utilice esta herramienta si el cable está dañado o enredado.

• El cable no tira la carga en línea recta y está ligeramente deformado. Significa que el cable se ha enredado. No utilice el cable, sustitúyalo inmediatamente.

• El cable está parcialmente deshilachado. Significa que el cable está dañado. No utilice el cable, sustitúyalo inmediatamente.

• Lubrique el cable regularmente para evitar la corrosión.

• Compruebe el funcionamiento del cierre del gancho (10) y asegúrese de que el gancho (9) no esté dañado.

## Sustitución del cable

1. Desbloquee la palanca del embrague (12) colocándola hacia arriba. Tire del cable (13) hasta extenderlo completamente y vuelva a bloquear la palanca del embrague.

2. Retire el cable del tambor (11) utilizando una llave hexagonal de 2,5 mm (no suministrada) para aflojar los cuatro tornillos.

3. Enrolle el cable nuevo y sujételo en el tambor (11).

**Nota:** El cable debería enrollarse por la parte inferior del tambor (Fig. I).

## Limpieza

• Mantenga la herramienta siempre limpia. La suciedad y el polvo pueden dañar y reducir la vida útil su herramienta. Utilice un cepillo suave o un paño seco para limpiar la herramienta. Si dispone de un compresor de aire comprimido, sople con aire seco y limpio para limpiar los orificios de ventilación.

• Limpie la carcasa de la herramienta con un paño húmedo y detergente suave. Nunca utilice alcohol, combustible o productos de limpieza.

• Nunca utilice agentes ásticos para limpiar las piezas de plástico.

## Lubricación

- Aplique regularmente spray lubricante en las piezas móviles.

## Contacto

Servicio técnico de reparación - Tel: (+44) 1935 382 222

Web: [www.silverlinetools.com](http://www.silverlinetools.com)

### Dirección (RU):

Toolstream Ltd.  
Boundary Way  
Lufton Trading Estate  
Yeovil, Somerset  
BA22 8HZ, Reino Unido.

### Dirección (UE):

Toolstream B.V.  
Holtum-Noordweg 11  
Unit 4  
6121 RE Born  
Países Bajos.

## Almacenaje

- Guarde esta herramienta y accesorios en un lugar seco y seguro fuera del alcance de los niños.

## Reciclaje

Deshágase siempre de las herramientas eléctricas adecuadamente respetando las normas de reciclaje indicadas en su país.

- No deseches las herramientas y aparatos eléctricos junto con la basura convencional. Recíclelos siempre en puntos de reciclaje.
- Póngase en contacto con la autoridad local encargada de la gestión de residuos para obtener más información sobre cómo reciclar este tipo de herramientas correctamente.

## Solución de problemas

Problema	Causa	Solución
La herramienta no funciona al accionar el mando de control (3)	Falta de alimentación eléctrica	Compruebe el suministro eléctrico
	Mando de control averiado	Sustituya el mando de control en un servicio técnico Silverline autorizado
El cable (13) se enrolla/desenrolla en la dirección incorrecta	El cable está instalado de forma incorrecta en el tambor (11)	Vuelva a colocar el cable en el tambor correctamente
	Motor (8) montado de forma incorrecta sobre el soporte de montaje (17)	Retire y vuelva a colocar el soporte de montaje y el motor correctamente
El motor funciona lentamente	Batería prácticamente descargada	Cargue la batería. Si el problema persiste, encienda el motor del vehículo tractor mientras utiliza la herramienta.
	Conexiones sueltas o bornes oxidados	Compruebe que los conectores y bornes estén en buen estado. Sustitúyalos si es necesario.
	Cables no compatibles	Utilice solo cables compatibles
El motor funciona pero el cable (13) no se enrolla/desenrolla	Embrague desbloqueado	Véase la sección "Funcionamiento del embrague"
El cable (13) no se enrolla/desenrolla en línea recta	Cable enredado	No utilice el cable, sustitúyalo inmediatamente
El cable (13) está parcialmente deshilachado	El cable se ha dañado	No utilice el cable, sustitúyalo inmediatamente

## Garantía Silverline Tools

### Este producto Silverline dispone de una garantía de 3 años.

Para obtener la garantía de 3 años, deberá registrar el producto en [www.silverlinetools.com](http://www.silverlinetools.com) antes de que transcurran 30 días. El periodo de garantía será válido desde la fecha indicada en su recibo de compra.

### Registro del producto

Visite [www.silverlinetools.com](http://www.silverlinetools.com), seleccione el botón para registro de productos e introduzca:

- Sus datos personales
- Datos del producto e información de compra

El certificado de garantía le será enviado en formato PDF. Imprímalo y guárdelo con el producto.

## Términos y condiciones

El periodo de garantía entra en vigor a partir de la fecha indicada en el recibo de compra.

### GUARDE EL RECIBO DE COMPRA

Si el producto se ha averiado antes de que transcurran 30 días desde la fecha de compra, deberá devolverlo a su lugar de compra, junto con el recibo de compra y los detalles de la avería. En este caso, le sustituiremos el producto o le reembolsaremos el importe.

Si el producto se ha averiado después de que transcurran 30 días desde la fecha de compra, devuélvalo a:

**Servicio Técnico Silverline Tools**  
**PO Box 2988**  
**Yeovil**

**BA21 1WU, Reino Unido.**

La reclamación siempre debe presentarse durante el periodo de garantía.

Antes de poder realizar cualquier trabajo de reparación, deberá entregar el recibo de compra original en el que se indica la fecha de compra, su nombre, dirección y el lugar donde lo adquirió.

También deberá indicar claramente los detalles del fallo a reparar.

Las reclamaciones presentadas dentro del periodo de garantía deberán ser verificadas por Silverline Tools para averiguar si las deficiencias son consecuencia de los materiales o de la mano de obra del producto.

Los gastos de transporte no son reembolsables. Los productos enviados deben estar limpios y en buenas condiciones para su reparación, deberán empaquetarse cuidadosamente con el fin de evitar que se produzcan daños durante el transporte. Silverline Tools se reserva el derecho a rechazar envíos incorrectos o inseguros.

Todas las reparaciones serán realizadas por Silverline Tools o por un servicio técnico autorizado.

La reparación o sustitución del producto no prolongará el periodo de garantía.

Si la avería está cubierta por la garantía, la herramienta será reparada sin cargo alguno (salvo los gastos de envío), o bien la sustituiremos por una herramienta en perfecto estado de funcionamiento.

Las herramientas o piezas que hayan sido sustituidas serán propiedad de Silverline Tools.

La reparación o sustitución del producto bajo garantía aporta beneficios adicionales a sus derechos legales como consumidor, sin afectarlos.

### Qué está cubierto:

- Silverline Tools deberá comprobar si las deficiencias se deben a materiales o mano de obra defectuosos dentro del periodo de garantía.
- En caso de que cualquier pieza no estuviera disponible o estuviera fuera de fabricación, Silverline Tools la sustituirá por una pieza funcional con las mismas características.

### Qué no está cubierto:

Silverline Tools no garantiza las reparaciones causadas por:

- Desgaste normal por uso adecuado de la herramienta, por ejemplo, hojas, escobillas, correas, bombillas, baterías, etc...
- La sustitución de cualquier accesorio suministrado: brocas, hojas, papel de lija, discos de corte y otras piezas relacionadas.
- Daño accidental, averías debidas a uso o cuidado negligente, uso incorrecto, negligencia, funcionamiento o manejo indebido del producto.
- Utilizar del producto para una finalidad distinta.
- Cualquier cambio o modificación del producto.
- El uso de piezas y accesorios que no sean recambios originales de Silverline Tools.
- Instalación incorrecta (excepto si fu realizada por Silverline Tools).
- Reparaciones o alteraciones realizadas por servicios técnicos no autorizados por Silverline Tools.
- Las reclamaciones distintas a las indicadas en las presentes condiciones de garantía no estarán cubiertas.

## Introduzione

Grazie per aver acquistato questo utensile Silverline. Queste istruzioni contengono informazioni utili per il funzionamento sicuro ed affidabile del prodotto. Per essere sicuri di utilizzare al meglio il potenziale dell'utensile si raccomanda pertanto di leggere a fondo questo manuale. Conservare il manuale in modo che sia sempre a portata di mano e accertarsi che l'operatore dell'elettro utensile lo abbia letto e capito a pieno.

## Descrizioni dei simboli

La targhetta sul vostro utensile può mostrare simboli. Questi rappresentano informazioni importanti riguardanti il prodotto o istruzioni sul suo utilizzo.



Indossare una protezione acustica  
Indossare una protezione per gli occhi  
Indossare una protezione respiratoria  
Indossare un casco protettivo



Indossare una protezione per le mani



Leggere il manuale di istruzioni



NON usare se esposti alla pioggia o in ambienti umidi!



AVVERTENZA: Le parti mobili possono causare ferite da schiacciamento e da taglio.



Superfici calde - NON toccare!



ATTENZIONE: Assicurarsi che il cavo del verricello entra / esce dal tamburo dal basso.  
NON usare il verricello quando il cavo entra / esce dalla parte superiore.



NON collocare parti del corpo nel gancio. Gli arti si potrebbero impigliare ed essere trascinati nel tamburo.



Carico massimo



Non agganciare il cavo a sé stesso, questa operazione lo potrebbe danneggiare.



### Protezione Ambientale

I rifiuti di prodotti elettrici non devono essere smaltiti con i rifiuti domestici. Nel caso in cui esistano strutture, provvedere al riciclaggio. Verificare con le autorità locali o il rivenditore per consigli sul riciclaggio.



Conforme alle normative pertinenti e gli standard di sicurezza.



Attenzione!

## Abbreviazioni tecniche

V	Volt
~	Corrente alternata
A	Ampere
$v_0$	Nessuna velocità di carico
Hz	Hertz
W, kW	Watt, kilowatt
/min o min <sup>-1</sup>	(rivoluzioni o moti alternativi) al minuto

## Specifiche tecniche

Tipo di verricello: ... Verricello di recupero del veicolo con azionamento elettrico  
Tensione: ..... 12V CC  
Alimentazione: ..... 1.1hp (12V)  
Ingresso massimo corrente: ..... 120A  
Assorbimento attuale senza carico: ..... 12A  
Capacità massima di traino: ..... 900kg (2000lbs)  
Lunghezza del cavo: ..... 7.6m  
Diametro del cavo: ..... Ø 4.8mm  
Capacità del cavo ..... >1870N/mm<sup>2</sup>  
Bobina libera: ..... Attivato da leva  
Apertura del gancio: ..... 18 mm  
Caratteristiche di protezione: ..... Protetto da interruttore  
Lunghezza del cavo da 12V fornito in dotazione: ..... 1.6m(esterno)  
Dimensioni (L x P x H): ..... 300 mm x 110 mm x 109 mm  
Peso: ..... 6.8 kg

Come parte del nostro continuo sviluppo dei prodotti, le specifiche dei prodotti Silverline possono variare senza preavviso.

## Istruzioni generali di sicurezza

**⚠ AVVERTENZA** Leggere tutte le avvertenze di sicurezza e tutte le istruzioni. Il mancato rispetto delle avvertenze e delle istruzioni potrebbe causare scosse elettriche, incendi e/o gravi lesioni.

**⚠ AVVERTENZA:** L'apparecchiatura non è stata progettata per essere usata da persone (compresi bambini), con capacità fisiche o mentali ridotte o non in possesso dell'esperienza o delle conoscenze, eccetto nel caso in cui queste persone siano supervisionate o abbiano ricevuto istruzioni relativamente all'uso del dispositivo da parte di una persona responsabile della loro sicurezza. Sarà necessario supervisionare i bambini per evitare che giochino con questo dispositivo. Conservare tutte le avvertenze e le istruzioni per poterle consultare in futuro.

Il termine "dispositivo a corrente" nelle avvertenze riguarda gli attrezzi che fanno uso della corrente (con cavo) oppure di batterie (senza cavo).

### 1) Sicurezza dell'area di lavoro

- Tenere l'area di lavoro pulita e ben illuminata.** Le aree con oggetti collocati alla rinfusa o le aree buie possono essere fonte di incidenti.
- Non usare i dispositivi alimentati a corrente in atmosfere esplosive, ad esempio alla presenza di liquidi infiammabili, gas o polveri.** I dispositivi alimentati a corrente creano scintille che potrebbero accendere le polveri o i fumi.
- Tenere i bambini e i passanti alla larga mentre vengono utilizzati dispositivi alimentati a corrente.** Le distrazioni possono far perdere il controllo del dispositivo.

## 2) Sicurezza elettrica

- Le spine dei dispositivi alimentati a corrente devono corrispondere alle prese di corrente. **Non modificare mai la spina.** Non usare adattatori con nessun dispositivo alimentato a corrente dotato di messa a terra (massa). L'uso di spine non modificate e prese adeguate ridurrà il rischio di scosse elettriche.
- Evitare il contatto del corpo con superfici messe a terra quali ad esempio tubi, radiatori, fornelli e frigoriferi. Se il corpo dispone di una messa a terra, aumenta il rischio di scosse elettriche.
- Non esporre gli accessori a pioggia o condizioni di umidità. Qualora dell'acqua dovesse entrare in un dispositivo alimentato a corrente, ciò aumenterà il rischio di scosse elettriche.
- Non usare il cavo in modo anomalo. **Non usare mai il cavo per trascinare, tirare o scollare il dispositivo alimentato a corrente.** Tenere il cavo lontano da fonti di calore, olio, spigoli appunti o parti mobili. I cavi danneggiati o impigliati aumentano il rischio di scosse elettriche.
- Quando i dispositivi alimentati a corrente vengono usati all'aria aperta, usare una prolunga adeguata a tal fine. L'uso di un cavo idoneo per l'utilizzo all'aperto riduce il rischio di scosse elettriche.
- Qualora non sia possibile non usare il dispositivo in zone umide, servirsi di una sorgente di alimentazione protetta da un dispositivo di corrente residua. L'uso di dispositivi di corrente residua riduce il rischio di scosse elettriche.

## 3) Sicurezza personale

- Restare sempre attenti, osservare ciò che si sta facendo e applicare il buon senso ogni volta che viene utilizzato un dispositivo alimentato a corrente. Non usare questi dispositivi quando si è stanchi o sotto l'effetto di droghe, sostanze alcoliche o farmaci. Mentre si sta utilizzando un dispositivo alimentato a corrente, un momento di distrazione può causare gravi lesioni personali.
- Servirsi della strumentazione di protezione personale. **Indossare sempre gli occhiali di protezione.** L'uso di strumentazione di protezione personale, come ad esempio maschere anti-polvere, scarpe di sicurezza anti-scalcamento, elmetti rigidi o protezioni per l'udito, usate nelle condizioni adeguate, contribuiscono a limitare le lesioni personali.
- Evitare l'avvio del dispositivo in modo non voluto. Verificare che l'interruttore sia in posizione OFF prima di eseguire il collegamento alla sorgente di alimentazione e/o al pacco batteria, sollevare o trasportare lo strumento. Trasportare dispositivi col dito appoggiato sul pulsante di alimentazione, o mettere in funzione dispositivi in fase di trasporto può causare incidenti.
- Togliere eventuali chiavi di regolazione prima di accendere il dispositivo. Una chiave di regolazione fissata a una componente girevole del dispositivo può causare lesioni personali.
- Non spingersi troppo oltre. Restare sempre ben appoggiati a terra con i piedi e in perfetto equilibrio. In questo modo sarà possibile garantire un miglior controllo del dispositivo in caso di situazioni impreviste.
- Indossare indumenti adeguati. **Non portare indumenti o gioielli slegati. Tenere i capelli, gli indumenti e i guanti lontano dalle parti in movimento.** Vestiti, gioielli o capelli lunghi sciolti possono restare impigliati nelle parti in movimento.
- Qualora i dispositivi vengano forniti per essere collegati con sistemi di estrazione e raccolta delle polveri, verificare che i summenzionati dispositivi siano vengano collegati e usati in modo adeguato. L'uso di sistemi per la raccolta delle polveri può causare pericoli legati alle polveri stesse.

## 4) Uso e manutenzione del dispositivo alimentato a corrente

- Non applicare forza sul dispositivo alimentato a corrente. Usare il dispositivo alimentato a corrente adeguato per la propria applicazione. Il dispositivo alimentato a corrente funzionerà in modo migliore e più sicuro se usato per lo scopo per cui è stato realizzato.
- Non utilizzare il dispositivo alimentato a corrente se l'interruttore non funziona correttamente spostandosi su on ed off. I dispositivi alimentati a corrente che non è possibile controllare mediante l'interruttore sono pericolosi e devono essere riparati.
- Scollare la spina dalla presa di corrente e/o il pacco batterie dal dispositivo prima di intervenire, modificare o riporre gli i dispositivi alimentati a corrente. Queste misure di sicurezza preventiva consentono di ridurre il rischio di avviare per sbaglio il dispositivo alimentato a corrente.
- Riporre i dispositivi alimentati a corrente a riposo fuori dalla portata dei bambini; non consentire a persone che non hanno familiarità con gli stessi di servirsenne. I dispositivi alimentati a corrente sono pericolosi nelle mani di utenti non in possesso della formazione adeguata.
- Manutenzione dei dispositivi alimentati a corrente. Controllare il mancato allineamento o l'inceppamento delle parti mobili, la rottura di altre componenti o altre condizioni che potrebbero influire sul funzionamento del dispositivo alimentato a corrente. Qualora sia danneggiato, far riparare il dispositivo alimentato a corrente prima dell'uso. Molti incidenti sono causati da dispositivi non regolarmente sottoposti a manutenzione.
- Conservare gli strumenti di taglio affilati e puliti. Gli strumenti di taglio conservati in modo adeguato, con le estremità affilate hanno meno possibilità di incepparsi e sono più facili da controllare.
- Usare il dispositivo alimentato a corrente, gli accessori e le punte, ecc. in conformità con queste istruzioni, prendendo in considerazione le condizioni lavorative e il lavoro da eseguire. L'uso dello strumento per operazioni diverse da quelle indicate potrebbe causare situazioni di pericolo.

## 5) Assistenza

Qualsiasi intervento sull'elettrotensile deve essere eseguito da personale qualificato utilizzando unicamente pezzi di ricambio compatibili e approvati. Ciò garantisce la sicurezza dell'elettrotensile.

## Sicurezza del verricello elettrico montato su veicolo

⚠ **AVVERTENZA:** Non usare mai il verricello per tirare carichi fissi od ostruiri.

- Il dispositivo è stato progettato per essere usato unicamente da personale esperto. Non usare il dispositivo senza aver correttamente capito la procedura di funzionamento e le sue caratteristiche. Leggere tutto il manuale delle istruzioni prima dell'uso.
- Usare sempre il manuale delle istruzioni come riferimento. Non cercare di attuare procedure non descritte nel manuale d'istruzioni del produttore.
- Garantire in ogni momento una gestione adeguata del cavo. Verificare sempre che il cavo sia avvolto in modo uniforme in fase di estrazione/ritiro. Qualora il cavo non sia avvolto correttamente, interrompere e riavviare il cavo.
- Tenere sempre il cavo in tensione prima di eseguire movimenti col carico. **Non permettere al carico di spostarsi prima che il cavo sia effettivamente sotto tensione.** Il movimento del carico con un cavo allentato metterebbe il verricello sotto a una pressione non necessaria, mettendo anche l'operatore e i passanti in pericolo.
- NON cercare di spostare i carichi sopra alla capacità di carico indicata.** Rimandiamo alle specifiche tecniche del produttore o al manuale d'istruzioni per informazioni specifiche relativamente alla capacità di carico totale.
- NON eseguire spostamenti eccessivi col verricello.** Con "spostamenti eccessivi" si intendono movimenti eseguiti a piccoli intervalli in rapida successione. Questi movimenti possono rapidamente sovraccaricare un guasto del motore che può portare episodi spiacevoli per l'operatore o i passanti.
- Non usare il verricello come dispositivo di sollevamento o per trainare un altro veicolo. Un carico prolungato causerà danni alle componenti interne.
- Non usare mai il verricello per trasportare/trainare persone o animali. Il verricello non è stato progettato per trasportare, trainare o recuperare persone e animali; fissare il verricello a persone e animali può causare gravi danni e lesioni.
- Non sollevare mai gli oggetti in verticale. Questo verricello è stato progettato unicamente per movimenti di carico orizzontali.
- Non modificare o fissare accessori non approvati al verricello. Cercare di modificare il verricello inserendo modifiche non approvate è un'operazione pericolosa, e causerà un funzionamento del verricello al di fuori delle specifiche tecniche per cui è stato previsto.
- Eseguire sempre interventi di manutenzione adeguati e controllare la presenza di eventuali danni prima dell'uso. A causa dell'elevato stress inflitto su questo dispositivo, è necessario sottoporre a regolare manutenzione e controllo le componenti prima di ogni uso al fine di verificare la presenza di danni.
- Non applicare carichi al cavo quando è totalmente teso. Tenere sempre almeno 4 rotazioni di bobina sul tamburo del verricello.
- Non cercare mai di attraversare o frapponsi fra il verricello e il carico mentre il verricello è in funzione. Tenere sé stessi e i passanti alla larga dal percorso del cavo mentre il dispositivo è in funzione.
- Fissare sempre saldamente il cavo dopo l'uso. Il verricello non è dotato di un meccanismo di blocco e non è stato progettato per essere sottoposto a periodi estesi di eccessivo stress. Fissare il cavo dopo aver utilizzato il verricello.
- In fase di caricamento di una barca sul rimorchio senza rulli per la chiglia o per lo scafo, fare in modo che il rimorchio sia sommerso in acqua mentre l'acqua è fissata al verricello. Non cercare di trainare la barca sul rimorchio.
- Fissare sempre il veicolo di traino servendosi di cunei per le ruote o dispositivi simili. Non fare affidamento sul freno di stazionamento del veicolo per fissare il veicolo in posizione.
- Garantire sempre un buon livello di lubrificazione sulle componenti mobili Pulire e lubrificare il gruppo verricello con frequenza; le componenti quali ad esempio cavo, gancio, ingranaggi e meccanismi dovrebbero sempre essere lubrificati.
- Lasciando il verricello permanentemente collegato alla rete di alimentazione dei veicoli può scaricare la batteria. Senza una scatola da incasso interruttore il verricello persisterà a trarre corrente dalla batteria del veicolo. Per evitare costantemente di scaricare la batteria, installare un relè o scollare il verricello dalla rete elettrica quando non è in uso e lasciare ampio margine di tempo per far ricaricare la batteria.

**NB:** Se si desidera accendere e spegnere il verricello con l'accensione del veicolo, usare un circuito di relè fuco in modo che un circuito di corrente possa accendere e spegnere un alta connessione di corrente che è collegata direttamente alla batteria.

## Acquisire familiarità col prodotto

1.	Connettore batteria negativa
2.	Connettore batteria positiva
3.	Controller manuale
4.	Pulsante gancio di ritrazione
5.	Pulsante gancio di estensione
6.	Terminale positivo
7.	Terminale negativo
8.	Gruppo verricello
9.	Gancio
10.	Apertura gancio
11.	Tamburo
12.	Leva della frizione
13.	Cavo
14.	Piede di montaggio staffa
15.	Foro di fissaggio del gruppo verricello
16.	Foro di fissaggio del veicolo
17.	Staffa di montaggio
18.	Montaggio rullo di pulegge di guida
19.	Rullo di pulegge di guida
20.	Connettore positivo
21.	Connettore negativo

## Uso Previsto

Verricello di livello medio da installare su veicolo. Alimentato da una sorgente di alimentazione da 12V DC come quelle che si trovano nelle moderne automobili. Adatto per il recupero di piccole auto, imbarcazioni e fuoristrada.

**Nota:** Il verricello deve essere usato unicamente per il recupero di veicoli oltre che per trainare e scaricare barche dai rispettivi rimorchi

## Disimballaggio dello strumento

- Disimballare con attenzione il prodotto e procedere a un'ispezione. Acquisire familiarità con tutte le caratteristiche e funzioni
- Verificare che tutte le componenti del dispositivo siano presenti e in buone condizioni. Qualora eventuali componenti siano mancanti o danneggiate, provvedere alla sostituzione delle stesse prima di iniziare a usare il dispositivo

## Prima dell'uso

⚠ **AVVERTENZA:** Indossare SEMPRE guanti protettivi adeguati in fase di utilizzo del verricello. Il mancato rispetto di questa istruzione può causare tagli o danni all'operatore.

⚠ **AVVERTENZA:** Verificare che il dispositivo sia scollegato dalla presa di corrente prima di fissare o sostituire eventuali accessori o eseguire eventuali regolazioni.

## Gruppo rullo di pulegge di guida.

- Allineare i fori di montaggio sul Rullo di pulegge di guida (19) con i fori sul Montaggio rullo di pulegge di guida (18) sulla staffa di montaggio (17)
- Dall'interno della staffa di montaggio, inserire due bulloni da 13mm (Immagine A) e serrare saldamente servendosi di dadi Nyloc

## Funzionamento della frizione

⚠ **AVVERTENZA:** Non usare la frizione quando sul Cavo (13) è presente un carico.

- La frizione consente al verricello di ruotare liberamente per consentire una regolazione manuale del cavo
- Disinnestare la frizione spostando la Leva frizione (12) in posizione sollevata
- Innestare la frizione spostando la Leva frizione in posizione bassa, di modo che sia all'interno del proprio alloggiamento

## Gruppo Staffa

- Collocare la staffa di montaggio (17) e il gruppo rullo di pulegge di guida (19) su una superficie sicura e in piano
- Collocare il Gruppo verricello (8) dietro al gruppo staffa, al piede di montaggio della staffa (14) in basso (Immagine B). In fase di preparazione dell'inserimento del cavo (13) attraverso il Gruppo rullo di pulegge di guida (19)
- Disinnestare la frizione ruotando la Leva frizione (12) in posizione sollevata. Estrarre il cavo fino a fine corsa, quindi riportare la Leva frizione fino alla posizione più bassa
- Togliere il cavo dal tamburo (11) svitando la vite a testa esagonale servendosi di una chiave da 2.5mm (non fornita in dotazione)
- Riporre il cavo in una posizione sicura
- Posizionare il Gruppo Verricello sulla staffa di montaggio, verificando il corretto orientamento, quindi allineare i piedini di montaggio coi quattro fori di fissaggio del gruppo verricello (15) nella staffa di montaggio (Immagine C)
- Inserire i dadi (forniti in dotazione) nei rientri che si trovano nei piedini di montaggio delle staffe (Immagine C), quindi serrare la staffa di montaggio al gruppo verricello servendosi dei bulloni a testa esagonale rastremati (serrare fino a 15 - 20mm)
- Inserire il cavo attraverso il Gruppo rullo di pulegge di guida, quindi re-inserire l'estremità nel tamburo.

**Nota:** Il cavo va tirato in dentro dalla parte inferiore del tamburo (Fig. I).

## Montaggio su veicolo

⚠ **AVVERTENZA:** Il funzionamento del verricello applica una tensione aggiuntiva alla struttura del veicolo. Montare il verricello su una parte rinforzata strutturalmente del veicolo, ad esempio il telaio, servendosi di un punto di montaggio specifico del verricello, al fine di evitare potenziali danni al veicolo o lesioni all'utente.

**Veicoli con una struttura per il montaggio del verricello:**

- Localizzare l'area di montaggio del verricello secondo quanto definito nel manuale d'istruzioni del veicolo

- Centrare e allineare il verricello e il gruppo staffa sulla staffa di montaggio del veicolo.
- Montare il verricello sul veicolo servendosi dei fori di fissaggio del veicolo (16) e successivamente serrando con i bulloni da 13mm e i dadi Nyloc (forniti in dotazione)

**Veicoli senza una struttura per il montaggio del verricello:**

- Sarà necessario usare una staffa di supporto per il montaggio del verricello adeguata, di modo da fissare saldamente il verricello al veicolo
- In fase di studio per capire come montare la staffa di supporto verricello al veicolo, prendere sempre in considerazione l'integrità strutturale dell'area sulla quale viene eseguita l'installazione

⚠ **AVVERTENZA:** NON fissare questo verricello a paraurti, pannelli del corpo o altre componenti che non sono in grado di supportare il carico proveniente da forze esterne.

## Collegamento alla sorgente di alimentazione

⚠ **AVVERTENZA:** Scollegare SEMPRE la batteria del veicolo prima di eseguire regolazioni ai collegamenti; la mancata esecuzione di questa operazione potrebbe causare eccessive scintille che potrebbero ferire l'operatore o mandare in cortocircuito i collegamenti elettrici nelle vicinanze.

⚠ **AVVERTENZA:** Quando si lavora nei pressi di, o quando si spostano batterie acide, verificare di indossare occhiali anti-schizzi e guanti isolati elettricamente.

**Nota:** Qualora si desidera sostituire i cavi da 12V con cavi più lunghi, collegare quelli idonei a esigenze elettriche importanti, non a picchi/sovratensioni (cfr. Specifica). Verificare inoltre che l'isolamento del cavo sia corretto per l'ambiente in cui saranno usati i cavi.

- Pianificare con attenzione la disposizione dei cavi dal verricello alla batteria. Verificare che i cavi siano lontani dagli elementi che potrebbero causare potenziali danni.

**Nota:** Prestare particolare attenzione quando viene scelto un percorso per i cavi. I cavi dovrebbero essere lontani da componenti come ad esempio il sistema di scarico, il blocco motore, le linee del carburante e i componenti delle sospensioni in movimento, con un'esposizione minima agli agenti esterni.

- Collegare il Connettore Negativo (21) al Terminale Negativo (7), poi il Connettore Positivo (20) al Terminale Positivo (6) rimuovendo i dadi che si trovano sui terminali, inserirli i connettori e serrando nuovamente i dadi

**Nota:** Sia il Connettore Negativo che quello positivo sono dotati di piedini in gomma che proteggono i terminali; dovranno essere tolti in fase di installazione e re-inseriti sui terminali alla fine.





3. Scollegare il morsetto del terminale negativo della batteria, seguito dal morsetto del terminale positivo della batteria sul veicolo
4. Collegare sia il Connettore Negativo della Batteria (1) che il Connettore Positivo della Batteria (2) ai morsetti del terminale batteria presenti sul veicolo
5. Ricollegare il morsetto del terminale negativo della batteria, seguito dal morsetto del terminale positivo della batteria, quindi serrare saldamente
- Dopo aver collegato il verricello alla sorgente di alimentazione, il verricello sarà immediatamente pronto all'uso

## Funzionamento

- ⚠ **AVVERTENZA:** Indossare SEMPRE la protezione per gli occhi, protezioni per il sistema respiratorio e l'udito e anche guanti adatti quando si utilizza questo strumento.
- ⚠ **AVVERTENZA:** L'assorbimento di corrente dal verricello causerà uno scaricamento eccessivo della batteria, consigliamo di tenere in funzione il motore del veicolo mentre il verricello è in funzione; in caso contrario il veicolo potrebbe non avviarsi dopo l'uso.
- ⚠ **AVVERTENZA:** Non usare mai il verricello per tirare carichi fissi od ostruiti.
- ⚠ **AVVERTENZA:** Controllare SEMPRE le condizioni del Cavo (13); anche delle piccole imperfezioni nel cavo possono ridurre drasticamente la capacità del cavo di trasportare il carico.

## Capacità di carico

- ⚠ **AVVERTENZA:** NON superare la capacità di carico del verricello (cfr. specifiche). Fare attenzione alla carica dinamica; i carichi improvvisi potrebbero causare una tensione eccessiva sul verricello. Anche i gradienti possono influire sulla capacità di carico.
- ⚠ **AVVERTENZA:** NON cercare di muovere un oggetto usando il Cavo (13) alla sua estensione massima. Ci dovrebbe essere sempre uno strato di Cavo avvolto intorno al Tamburo (11). L'ultimo strato del Cavo è colorato di rosso, e non dovrebbe essere esteso oltre il tamburo per le operazioni che prevedono l'utilizzo del verricello.
- Il carico di traino nominale è determinato dal quantitativo di Cavo (13) avvolto intorno al Tamburo. Rimandiamo alla seguente tabella per la capacità di carico nominale con varie lunghezze di cavo:

Strato	Trazione di linea nominale: lbs / kgs	Cavo totale del tamburo: piedi / m
	2000 / 909	6.56 / 2
	1617 / 735	14.76 / 4.5
	1357 / 617	24.6 / 7.5
	1169 / 531	36 / 11

## Uso del verricello

- ⚠ **AVVERTENZA:** Indossare SEMPRE guanti protettivi adeguati in fase di utilizzo del verricello. Il mancato rispetto di questa istruzione può causare tagli o potrebbe causare o danni all'operatore.
- ⚠ **AVVERTENZA:** Non usare il verricello come dispositivo di sollevamento o per trainare un altro veicolo. Un carico prolungato sul verricello causerà danni alle componenti interne.
- ⚠ **AVVERTENZA:** Controllare che il Cavo (13) non sia danneggiato prima dell'uso. Non usare il verricello se c'è un danno al cavo, ad esempio pieghe o segni di logorio.

**NB:** Quando il verricello non è in uso, scollegare il verricello dalla rete di alimentazione dei veicoli. Il verricello attinge costantemente energia dalla batteria del veicolo quando è collegato. Per il consumo di energia senza cavo vedere "specifiche". È possibile per il verricello di drenare una batteria e impedire l'avviamento di un veicolo se lasciato collegato, anche senza carico.

1. Allineare il veicolo di traino al veicolo da recuperare in una linea dritta.
- Nota:** Qualora non sia possibile allineare i veicoli nella direzione di traino desiderata, rimandiamo alla sezione "Traino con angolo".
2. Posizionare il veicolo di traino in folle e innestare il freno di stazionamento
- Nota:** Qualora si preveda che il veicolo col verricello attaccato non si sposti in fase di azionamento del verricello; Posizionare di fermaruote davanti alle ruote per impedire che il veicolo avanzi verso l'oggetto che deve essere fissato al verricello.
3. Rilasciare la leva della frizione (12) e svolgere il Cavo (13) verso l'esterno in direzione del carico

**AVVERTENZA:** NON cercare di muovere un oggetto usando il Cavo (13) alla sua estensione massima. Ci dovrebbe essere sempre uno strato di Cavo avvolto intorno al Tamburo (11). L'ultimo strato del Cavo è colorato di rosso, e non dovrebbe essere esteso oltre il tamburo per le operazioni che prevedono l'utilizzo del verricello.

4. Fissare saldamente il Gancio (9) al carico, facendo in modo che il cancello nell'Apertura del Gancio (10) sia chiuso
5. Iniziare lo spostamento premendo e tenendo premuto il Pulsante di Ritrazione Gancio (4)
  - Nota:** Posizionare uno straccio sopra al cavo, a metà della lunghezza che è sotto tensione. In questo modo si smorzano gli effetti di rinculo qualora il cavo o il gancio si dovessero rompere o staccare dall'oggetto in modo improvviso.
6. Verificare che il carico sia sicuro nella sua posizione attuale, posizionare dei fermaruote o degli strapi di fissaggio al fine di garantire che il carico rimanga in posizione quando viene staccato il Gancio.
7. Dopo che l'oggetto è stato portato nella posizione desiderata, estendere leggermente il cavo premendo il Pulsante di estensione del gancio (5) al fine di facilitare l'operazione di rimozione del gancio.
  - Evitare che il cavo si accumuli in modo errato sul tamburo in fase di ritrazione. Verificare sempre che il cavo si arrotoli in modo adeguato; ove possibile, riavvolgerlo seguendo una riga dritta. Un avvolgimento errato potrebbe danneggiare il cavo
  - Il Rullo di pulegge di guida (19) può accettare angoli di posizionamento del verricello fino a un massimo di 45° in qualsiasi direzione, sull'asse orizzontale (Fig. II). Possono essere accettati angoli di 15° in qualsiasi direzione sul piano verticale (Fig. III)

## Traino ad angolo

- Un traino ad angolo è un metodo di traino mediante verricello che viene usato quando c'è un'ostacolo che impedisce un percorso diretto per il recupero
1. Coordinare un percorso per una linea diretta di recupero, facendo in modo di selezionare un oggetto pesante come punto d'angolo (Fig. IV)
  - Nota:** Sarà necessario creare due righe dirette; fissare il veicolo al blocco puleggia (non fornito in dotazione), e un blocco puleggia per il carico, cfr. (Fig. IV) per una disposizione esemplificativa.
  2. Usare un tirante (non fornito in dotazione) per proteggere l'oggetto usato come punto d'angolo. Avvolgere il tirante intorno all'oggetto e collegare un blocco puleggia per fornire il percorso del Cavo (13)
  3. Posizionare il verricello in folle e innestare il freno di stazionamento
  4. Rilasciare la leva della frizione (12) e svolgere il Cavo (X) verso l'esterno, facendolo passare per il blocco puleggia
  5. Seguire i passaggi 4-6 alla voce "Uso del verricello" per cominciare l'operazione di traino

## Installazione su doppia riga

- Raddoppiando il cavo (13) che tira il carico (Fig. V), il carico sul verricello viene diminuito, ed è quindi possibile beneficiare di tempi di funzionamento più lunghi e aumentare la potenza di traino
1. Trovare un punto sicuro sul carico per far avanzare il Cavo. Potrebbe essere necessario usare un blocco puleggia e un tirante (non fornito in dotazione) per fissare in modo sicuro il Cavo al carico
  2. Col cavo inserito tramite un punto adatto sul carico, indirizzarlo all'indietro verso il veicolo
  3. Fissarlo a un punto di ancoraggio adeguato
  - Nota:** Consigliamo di usare un punto di ancoraggio diverso rispetto al punto in cui viene posizionato il verricello, ad esempio un albero grande o una roccia. In questo modo si eviteranno ulteriori tensioni al veicolo.
  4. Seguire i passaggi 4-6 alla voce "Uso del verricello" per cominciare l'operazione di traino

## Accessori

- Una gamma di accessori e consumabili, compresi Fermaruote pieghevoli in acciaio (525748), Guanti professionali da installatore (633501) e molto altro ancora sono disponibili presso il rivenditore Silverline. Per i pezzi di ricambio invitiamo a consultare il sito [tools.paresonline.com](http://tools.paresonline.com)

## Manutenzione

- ⚠ **AVVERTENZA:** Scollegare SEMPRE dalla corrente prima di eseguire eventuali interventi di ispezione, manutenzione o pulizia.

## Ispezione generale

- Prima dell'uso, ispezionare le condizioni generiche del verricello. Controllare la presenza di componenti danneggiate, corrosive, non allineate correttamente o allineate. Controllare inoltre le eventuali componenti importanti per garantire un funzionamento adeguato del dispositivo. Non usare il verricello se le componenti sono visibilmente danneggiate; le riparazioni dovrebbero essere eseguite da un centro assistenza autorizzato Silverline.
- Controllare a intervalli regolari che tutte le viti di fissaggio siano saldamente fissate
- Ispezionare il cavo di alimentazione del dispositivo prima di ogni uso, al fine di verificare la presenza i danni o segni di usura. Le riparazioni dovrebbero essere eseguite da un centro assistenza autorizzato Silverline. Questa indicazione vale anche per le prolunge usate con questo dispositivo

## Ispezione del cavo

⚠ **AVVERTENZA:** Controllare SEMPRE le condizioni del cavo (13) prima di ogni uso. Anche delle piccole imperfezioni nel cavo possono ridurre drasticamente la capacità del cavo di trasportare il carico.

- Non è possibile tendere alla perfezione il cavo; quest'ultimo visualizza imperfezioni sulla sua lunghezza. Ciò indica che il cavo è stato pizzicato e il suo uso non è più sicuro. Sostituire e sostituire
- Se i fili appaiono parzialmente sfilacciati dal corpo principale del cavo, significa che il cavo è logorato Sostituire e sostituire
- Lubrificare il cavo frequentemente al fine di evitare corrosione e usura eccessiva dagli elementi esterni
- Prestare una particolare attenzione al Gancio (9) e al Cavo intorno al gancio; si potrebbe verificare un'usura preliminare. Verificare che il meccanismo di apertura del gancio (10) sia intatto

## Sostituzione del cavo

1. Disinnestare la frizione ruotando la Leva frizione (12) in posizione sollevata Estrarre il cavo (13) fino a fine corsa, quindi riportare la Leva frizione fino alla posizione più bassa
2. Togliere il cavo dal tamburo (11) svitando la vite a testa esagonale servendosi di una chiave da 2.5mm (non fornita in dotazione)
3. Inserire il nuovo cavo attraverso il Gruppo rullo di pulegge di guida, quindi re-inserire l'estremità nel tamburo (11) verificando di rispettare l'orientamento corretto.

**Nota:** Il cavo va tirato in dentro dalla parte inferiore del tamburo (Fig. 1).

## Pulizia

- Mantenere pulito lo strumento in ogni momento. La sporcizia e la polvere causano una rapida usura delle componenti interne e riducono la durata di vita del dispositivo stesso. Pulire il corpo della macchina con una spazzola morbida o un panno asciutto. Ove disponibili, usare aria pulita, secca e compressa tramite i fori di ventilazione
- Pulire l'alloggiamento del dispositivo con un panno umido servendosi di un detergente delicato. Non usare alcol, petrolio o agenti detergenti troppo forti
- Non usare mai agenti caustici per pulire le componenti in plastica

## Lubrificazione

- Lubrificare leggermente tutte le componenti mobili a intervalli regolari servendosi di un lubrificante spray adeguato.

## Contatti

Per consigli tecnici e per eventuali riparazioni, si prega di contattare il nostro servizio di assistenza telefonico al numero (+44) 1935 382 222

**Pagina web:** [www.silverlinetools.com](http://www.silverlinetools.com)

### Indirizzo (RU):

Toolstream Ltd.  
Boundary Way  
Lufton Trading Estate  
Yeovil, Somerset  
BA22 8HZ, Regno Unito

### Indirizzo (UE):

Toolstream B.V.  
Holtum-Noordweg 11  
Unit 4  
6121 RE Born  
Paesi Bassi

## Conservazione

- Riporre questo dispositivo con cura in un luogo sicuro e asciutto fuori dalla portata dei bambini

## Smaltimento

Rispettare sempre le normative nazionali per lo smaltimento di attrezzi a corrente che non sono più funzionali e possono essere riparati.

- Non smaltire gli attrezzi a corrente o altri rifiuti elettrici ed elettronici (WEEE) con i normali rifiuti domestici
- Contattare l'ente locale per lo smaltimento dei rifiuti per informazioni sul modo corretto di smaltire attrezzi a corrente

## Risoluzione dei problemi

Problema	Possibile causa	Soluzione
Nessuna reazione quando viene usato il Controller Manuale (3)	Assenza di corrente	Controllare la sorgente di alimentazione
	Controller manuale difettoso	Sostituire il Controller manuale presso un centro assistenza autorizzato Silverline
La Bobina del cavo (13) si estende / ritrae nella direzione errata	Cavo installato sul Tamburo (11) nella direzione errata	Togliere il cavo e re-installare nella direzione corretta
	Il Gruppo verricello (8) è installato sulla Staffa di montaggio (17) nella direzione errata	Togliere il Gruppo verricello e re-installare sulla Staffa di montaggio seguendo l'orientamento l'adeguato
Il motore sembra non essere alimentato o funziona lentamente	Batteria scarica	Ricaricare la batteria. Qualora il problema non sparisca, provare a far funzionare il motore mentre si usa il verricello
	Alimentazione scadente, derivante da corrosioni allentate o terminali corrosi	Eseguire una verifica al fine di controllare se tutti i terminali e i collegamenti sono in buone condizioni. Sostituire, ove necessario
	Cavi di alimentazione non adeguati	Usare unicamente cavi con i valori adeguati
Il motore funziona, ma il Cavo (13) non si estende/non si ritrae	La frizione non è innestata	Cfr. "Funzionamento frizione" per ulteriori informazioni sul funzionamento della frizione
Non è possibile tirare il Cavo (13) fino a farlo diventare completamente teso	Il cavo è stato ammassato	Il cavo non è più sicuro per essere utilizzato; smaltire e sostituire
Il Cavo (13) è logorato	Il cavo è stato soggetto a danni esterni di tipo abrasivo	Il cavo non è più sicuro per essere utilizzato; smaltire e sostituire



## Garanzia Silverline Tools

### Questo prodotto Silverline è protetto da una garanzia di 3 anni

Per attivare la garanzia di 3 anni è necessario registrare il prodotto sul sito [www.silverlinetools.com](http://www.silverlinetools.com) entro 30 giorni dalla data d'acquisto. La data d'inizio del periodo di garanzia corrisponde alla data d'acquisto riportata sullo scontrino di vendita.

### Registrazione dell'acquisto

Accedere al sito: [silverlinetools.com](http://silverlinetools.com) e selezionare il tasto Registrazione per inserire:

- Informazioni personali
  - Dettagli del prodotto e informazioni sull'acquisto
- Una volta che queste informazioni sono state inserite, il vostro certificato di garanzia sarà inviato per posta elettronica nel formato PDF. Si prega di stampare e conservare il Certificato insieme alla ricevuta d'acquisto.

## Termini & condizioni

Il periodo di garanzia decorre dalla data dell'acquisto presso il rivenditore indicata sulla ricevuta d'acquisto.

### SI PREGA DI CONSERVARE LA RICEVUTA D'ACQUISTO

Nel caso in cui il prodotto risultasse difettoso entro 30 giorni dalla data d'acquisto, sarà necessario restituirlo al punto vendita presso cui è stato acquistato, presentando la ricevuta e spiegando chiaramente la natura del difetto riscontrato. Il prodotto difettoso sarà sostituito o sarà rimborsato l'importo d'acquisto.

Nel caso in cui il prodotto risultasse difettoso dopo 30 giorni dalla data d'acquisto, sarà necessario inviare una richiesta di indennizzo in garanzia a:

**Silverline Tools Service Centre**  
**PO Box 2988**  
**Yeovil**  
**BA21 1WU, Regno Unito**

Le richieste di indennizzo devono essere presentate durante il periodo della garanzia.

Affinché la richiesta sia approvata, è necessario presentare anche la ricevuta d'acquisto originale, indicando il luogo e la data dell'acquisto del prodotto e il proprio nome e indirizzo.

Sarà necessario inoltre fornire una descrizione dettagliata del guasto riscontrato.

Le richieste effettuate durante il periodo di garanzia saranno verificate da Silverline Tools per stabilire se il difetto del prodotto è dovuto a problemi di materiali o di lavorazione.

Le spese di spedizione non saranno rimborsate. Tutti i prodotti devono essere spediti puliti e in condizioni tali da garantire l'esecuzione della riparazione in modo sicuro. I prodotti devono essere imballati con cura per evitare danni o lesioni durante il trasporto. Silverline Tools si riserva il diritto di non accettare prodotti spediti in condizioni non idonee o non sicure.

Le riparazioni saranno eseguite da Silverline Tools o da un centro di riparazione autorizzato.

La riparazione o la sostituzione del prodotto non estende o rinnova il periodo di garanzia.

Nel caso in cui determini che il prodotto è il difetto riscontrato sono coperti dalla garanzia, Silverline Tools provvederà a riparare l'utensile gratuitamente (esclusi i costi di spedizione) o, a propria discrezione, a sostituirlo con un nuovo utensile.

Gli utensili o le parti trattenuti da Silverline Tools in cambio di un prodotto o componente sostitutivo diventano proprietà di Silverline Tools.

La riparazione o la sostituzione di un prodotto in garanzia estende i diritti del consumatore previsti per legge, senza modificarli.

### Cosa copre la garanzia:

- La riparazione del prodotto, nel caso in cui Silverline Tools determini che il problema sia dovuto a difetti dei materiali o difetti di lavorazione riscontrati durante il periodo della garanzia.
- Nel caso in cui un componente non sia più disponibile o fuori produzione, Silverline Tools si riserva il diritto di sostituirlo con un componente adeguato.

### Cosa non copre la garanzia:

- La normale usura dei componenti per via dell'utilizzo del prodotto come indicato nelle istruzioni d'uso (ad esempio, lame, spazzole, cinghie, lampadine, batterie, ecc.).
- La sostituzione di accessori forniti a corredo, come ad esempio punte, lame, fogli abrasivi, dischi di taglio e altri componenti correlati
- I danni accidentali, causati dall'uso improprio, dall'abuso e dalla manipolazione, conservazione e cura inadeguata dell'utensile da parte del proprietario.
- L'uso del prodotto per fini non domestici.
- La modifica o alterazione del prodotto.
- Difetti causati dall'uso di parti e accessori che non siano componenti originali Silverline Tools.
- Installazione difettosa (fatto salvo quando l'installazione viene eseguita da Silverline Tools).
- Riparazioni o alterazioni eseguite da terze parti che non siano la Silverline Tools o da centri di riparazione autorizzati dalla stessa compagnia.
- Richieste diversi dal diritto alla correzione degli errori con lo strumento denominato in queste condizioni di garanzia non sono coperti dalla garanzia.

### Inleiding

Hartelijk dank voor de aanschaf van dit Silverline gereedschap. Deze instructies bevatten informatie die u nodig hebt voor een veilige en doeltreffende bediening van dit product. Dit product heeft unieke kenmerken. Zelfs als u bekend bent met gelijksoortige producten dient u deze handleiding zorgvuldig door te lezen, zodat u in staat bent alle voordelen te benutten. Houd deze handleiding bij de hand en zorg ervoor dat alle gebruikers van dit gereedschap de handleiding hebben gelezen en volledig hebben begrepen.

### Beschrijving symbolen

Op het gegevensplaatje van uw gereedschap kunnen zich symbolen bevinden. Deze vertegenwoordigen belangrijke productinformatie en gebruiksinstructies.



Draag gehoorbescherming  
Draag een veiligheidsbril  
Draag een stofmasker  
Draag een veiligheidshelm



Draag handschoenen



Lees de handleiding



Gebruik niet de regen of in vochtige omstandigheden!



**WAARSCHUWING:** Bewegende delen kunnen ernstig letsel veroorzaken.



Warme oppervlakken – RAAK NIET AAN!



**WAARSCHUWING:** Zorg ervoor dat de lierkabel de trommel vanaf de onderzijde in en uit gaat. Gebruik de lier niet wanneer de kabel de trommel vanaf de bovenzijde in en uit gaat



Plaats lichaamsdelen niet door de haak. Lichaamsdelen kunnen in het mechanisme beknelt raken



Maximale last



Haak de kabel niet aan zichzelf, dit beschadigd de kabel



**Milieubescherming**  
Elektrische producten mogen niet met het normale huisvuil worden weggegooid. Indien de mogelijkheid bestaat, dient u het product te recyclen. Vraag de plaatselijke autoriteiten of winkelier om advies betreffende recylen.



Voldoet aan de relevante wetgeving en veiligheidsnormen



Voorzichtig!

### Technische afkortingen en symbolen

V	Volt
~	Wisselspanning
A	Ampère, milliampère
n <sub>0</sub>	Onbelaste snelheid
Hz	Hertz
W, kW	Watt, kilowatt
/min of min <sup>-1</sup>	Operaties per minuut

### Specificaties

Lier type: ..... Voertuig sleeplier met elektrische aandrijving  
Spanning: ..... 12 V DC  
Vermogen: ..... 1,1 pk (12 V)  
Max. ingangsspanning: ..... 120 A  
Onbelaste stroomafname: ..... 12 A  
Max. trekcapaciteit: ..... 900 kg (2000lb)  
Kabellengte: ..... 7,6 m  
Kabeldiameter: ..... 4,8 mm  
Max. breekkracht van de kabel: ..... >1870 N/mm<sup>2</sup>  
Vrije speel: ..... Hengel-activering  
Haakopening: ..... 18 mm  
Beschermingseigenschappen: ..... Stroombreker bescherming  
Inbegrepen 12 V stroomsnoer lengte: ..... 1,6 m  
Afmetingen (L x B x H): ..... 300 mm x 110 mm x 109 mm  
Gewicht: ..... 6,8 kg

### Algemene veiligheid voor elektrisch gereedschap

**⚠ WAARSCHUWING:** Lees alle bediening- en veiligheidsvoorschriften. Het niet opvolgen van alle voorschriften die hieronder vermeld staan, kan resulteren in een elektrische schok, brand en/of ernstig letsel.

**⚠ WAARSCHUWING:** De machine is niet geschikt voor gebruik door personen met een verminderde mentale of fysieke gesteldheid of een gebrek aan ervaring, tenzij de persoon wordt begeleid of geïnstrueerd door een persoon verantwoordelijk voor de veiligheid. Bewaar deze voorschriften voor toekomstig gebruik.

De term "elektrisch gereedschap" in alle hieronder vermelde waarschuwingen heeft betrekking op uw elektrische gereedschap dat op de stroom is aangesloten (met een snoer) of met een accu wordt gevoed (snoerloos).

Kinderen mogen niet met de machine spelen

#### 1) Veiligheid in de werkruimte

- Houd de werkruimte schoon en zorg voor een goede verlichting.** Rommelige en donkere ruimtes leiden vaak tot ongelukken.
- Werk niet met elektrisch gereedschap in explosieve omgevingen, bijvoorbeeld in de aanwezigheid van ontvlambare vloeistoffen, gassen of stof.** Elektrisch gereedschap brengt vonken teweeg die stof of dampen kunnen doen ontbranden.
- Houd kinderen en omstanders uit de buurt wanneer u elektrisch gereedschap bedient.** Door afleiding kunt u de controle over het gereedschap verliezen.

## 2) Elektrische veiligheid

- a) De stekkers van het elektrische gereedschap moeten passen bij het stopcontact. Pas de stekker niet aan. Gebruik geen adapterstekkers bij geaard elektrisch gereedschap. Het gebruik van ongewijzigde stekkers en passende stopcontacten vermindert het risico op een elektrische schok.
- b) Vermijd lichamelijk contact met geaarde oppervlakken zoals pijpen, radiatoren, fornuizen en koelkasten. Het risico op een elektrische schok neemt toe als uw lichaam geaard wordt.
- c) Laat elektrisch gereedschap niet nat worden. Wanneer elektrisch gereedschap nat wordt, neemt het risico op een elektrische schok toe.
- d) Beschadig het snoer niet. Gebruik het snoer nooit om het elektrische gereedschap te dragen, te trekken of om de stekker uit het stopcontact te trekken. Houd het snoer uit de buurt van hitte, olie, scherpe randen of bewegende delen. Een beschadigde of in de knoop geraakte snoer verhoogt het risico op een elektrische schok toe.
- e) Wanneer u elektrisch gereedschap buiten gebruikt, maak dan gebruik van een verlengsnoer dat geschikt is voor gebruik buitenshuis. Gebruik een verlengsnoer dat geschikt is voor gebruik buitenshuis om het risico op een elektrische schok te verminderen.
- f) Indien het onvermijdelijk is elektrisch gereedschap te gebruiken in een vochtige omgeving, gebruik dan een energiebron met een aardlekschakelaar (Residual Current Device). Het gebruik van een RCD vermindert het risico op een elektrische schok.

## 3) Persoonlijke veiligheid

- a) Blijf alert en gebruik uw gezonde verstand wanneer u elektrisch gereedschap bedient. Gebruik het elektrisch gereedschap niet wanneer u vermoeid bent of onder invloed bent van drugs, alcohol of medicijnen. Onoplettendheid tijdens het bedienen van elektrisch gereedschap kan leiden tot ernstig letsel.
- b) Maak gebruik van persoonlijke bescherming. Draag altijd een veiligheidsbril. Passende bescherming voor de omstandigheden, zoals een stofmasker, niet-slippende veiligheidschoenen een helm of gehoorbescherming, vermindert het risico op persoonlijk letsel.
- c) Zorg ervoor dat het apparaat niet per ongeluk wordt gestart. Controleer of de schakelaar in de 'uit' stand staat voordat u de stekker in het stopcontact steekt. Het dragen van elektrisch gereedschap met uw vinger op de schakelaar of het aansluiten op de stroom van elektrisch gereedschap met de schakelaar ingeschakeld kan tot ongelukken leiden.
- d) Verwijder alle stel- of moersleutels voordat u het elektrische gereedschap inschakelt. Een moer- of stelsleutel die zich op een draaiend onderdeel van het elektrische gereedschap bevindt, kan leiden tot letsel.
- e) Reik niet te ver. Blijf altijd stevig en in balans staan. Zo houdt u meer controle over het elektrische gereedschap in onverwachte situaties.
- f) Draag geschikte kleding. Draag geen loshangende kleding of sieraden. Houd haren, kleding en handschoenen uit de buurt van bewegende delen. Loshangende kleding, sieraden en los hangende haren kunnen vast komen te zitten in bewegende delen.
- g) Als er onderdelen voor stofafvoer- of stofverzamelers worden meegeleverd, sluit deze dan aan en gebruik deze op de juiste wijze. Het gebruik van deze onderdelen kan het risico op stof gerelateerde ongelukken verminderen.

## 4) Gebruik en verzorging van elektrisch gereedschap

- a) Forceer elektrisch gereedschap niet. Gebruik elektrisch gereedschap dat geschikt is voor het werk dat u wilt uitvoeren. Geschikt elektrisch gereedschap werkt beter en veiliger op een passende snelheid.
- b) Gebruik het elektrische gereedschap niet als de schakelaar van het apparaat niet in- en uitschakelt. Elektrisch gereedschap dat niet bediend kan worden met de schakelaar is gevaarlijk en moet gerepareerd worden.
- c) Haal de stekker uit het stopcontact voordat u instellingen aanpast, toebehoren verwisselt of het elektrische gereedschap opbergt. Dergelijke voorzorgsmaatregelen verminderen het risico op het per ongeluk starten van het elektrische gereedschap.
- d) Berg elektrisch gereedschap dat niet in gebruik is op buiten bereik van kinderen en laat mensen die niet bekend zijn met het elektrische gereedschap of met deze instructies het elektrische gereedschap niet bedienen. Elektrisch gereedschap is gevaarlijk in de handen van onervaren gebruikers.
- e) Onderhoud uw elektrisch gereedschap. Controleer op foutieve uitlijning of het vastslaan van bewegende delen, gebroken onderdelen en elke andere afwijking die de werking van het elektrische gereedschap zou kunnen beïnvloeden. Indien het elektrische gereedschap beschadigd is, moet u het laten repareren voordat u het weer gebruikt. Veel ongelukken worden veroorzaakt door slecht onderhouden elektrisch gereedschap.
- f) Houd snijwerktuigen scherp en schoon. Goed onderhouden snijwerktuigen met scherpe messen slaan minder snel vast en zijn gemakkelijker te bedienen.
- g) Gebruik het elektrische gereedschap, de accessoires en onderdelen, elk volgens deze instructies en volgens bestemming voor het specifieke type elektrisch gereedschap, en houd daarbij rekening met de werkomstandigheden en het uit te voeren werk. Gebruik van elektrisch gereedschap voor werkzaamheden die verschillen van die waarvoor het apparaat bestemd is, kan leiden tot gevaarlijke situaties.

## 5) Accu machine gebruik en onderhoud

- a) Laad de accu enkel met de deur of de fabrikant gespecificeerde accu op. Het gebruik van een accu, geschikt voor één accusort, voor een andere accusort resulteert mogelijk in brand
- b) Gebruik accu machines enkel met specifiek bedoelde accu's. Het gebruik van andere accu's resulteert mogelijk in persoonlijk letsel en brand
- c) Wanneer een accu niet gebruikt is, houdt u deze uit de buurt van metalen voorwerpen als paperclips, munten, spijkers, schroeven, etc. Het kortsluiten van een accu resulteert mogelijk in brand
- d) Misbruik van de accu resulteert mogelijk in vloeistof uitstoot. Voorkom contact. Spoel, wanneer contact plaatsgevonden heeft, onmiddellijk met water. Wanneer de vloeistof in uw ogen terecht komt zoekt u onmiddellijk medische hulp. Accuvloeistoffen veroorzaken mogelijk irritatie en brandend gevoel
- 6) Onderhoud
  - a) Laat uw elektrische gereedschap onderhouden door een gekwalificeerde vakman en gebruik alleen identieke vervangstukken. Zo bent u er zeker van dat de veiligheid van het elektrische gereedschap gewaarborgd blijft.

## Elektrische voertuig treklier veiligheid

- ⚠ **WAARSCHUWING:** Gebruik de lier niet voor het trekken van vaste of belemmerde ladingen
  - a) De lier dient enkel door getrainde personen gebruikt te worden. Gebruik de lier niet wanneer u niet bekend bent met de juiste gebruikwijze en eigenschappen. Lees de volledige handleiding door voordat u de lier gebruikt
  - b) Gebruik de handleiding als referentie. Gebruik de lier niet voor doeleinden die niet beschreven zijn in deze handleiding
  - c) Zorg ervoor dat de kabel juist op- en afgerold wordt. Zorg ervoor dat de kabel op uniforme wijze opgerold wordt. Wanneer de kabel onjuist opgerold wordt, rollt u de kabel af en begint u opnieuw
  - d) Zorg ervoor dat de kabel strak gespannen is voordat u de last verplaatst. De last dient niet te bewegen voordat de kabel juist gespannen is. Wanneer de last beweegt met een losse kabel komt de treklier onder onnodige spanning te staan, wat de gebruiker en omstanders in gevaar brengt
  - e) Gebruik de treklier niet met lasten die de maximale capaciteit van de lier overschrijden. Verwijr naar de specificaties voor de specifieke lastcapaciteit
  - f) Gebruik de treklier niet voor korte spanningen, kort achter elkaar. Dit kan de motor erg snel overbelasten wat mogelijk resulteert in persoonlijk letsel voor de gebruiker en omstanders
  - g) Gebruik de treklier nooit als ratelakel of voor het slepen van een ander voertuig. Langdurige lasten veroorzaken beschadiging aan de interne onderdelen
  - h) Gebruik de treklier niet voor het trekken/verplaatsen van personen of dieren. Het bevestigen van personen/dieren op de treklier kan resulteren in ernstig letsel
  - i) Bevestig voorwerpen nooit verticaal. De treklier is enkel geschikt voor het verplaatsen van horizontale ladingen
  - j) Niet-goedgekeurde accessoires dienen niet gemodificeerd of op de treklier aangesloten te worden. Het aanpassen van de treklier door middel van het bevestigen van ongeschikte accessoires is uiterst gevaarlijk
  - k) De treklier dient goed onderhouden te worden. Check voor elk gebruik op schade en slijtage. Omdat de treklier onder zware lasten komt te staan is regelmatig checken erg belangrijk
  - l) De kabel dient niet belast te worden wanneer deze volledig uitgerold is. Zorg ervoor dat de kabel minimaal 4 keer om de spoel gewikkeld is
  - m) Ga tijdens het gebruik de van de treklier niet tussen de lier en de last staan. Houd uzelf en omstanders tijdens gebruik uit de lijn van de kabel
  - n) Beveilig de last na gebruik van de treklier. De treklier is niet voorzien van een vergrendelmechanisme en is niet ontworpen voor het dragen van lasten voor lange periodes
  - o) Bij het laden van een boot op een boottrailer zonder rollers, zorg u ervoor dat de trailer volledig onder water staat. Probeer boten niet op trailers te trekken wanneer de trailer uit het water staat
  - p) Beveilig het voertuig waarop de treklier bevestigd is met gebruik van wielkeggen. Vertrouw niet enkel op de handrem
  - q) Bewegende onderdelen dienen goed gesmeerd te worden. Maak de liersamenstelling regelmatig schoon en smeer deze; Onderdelen als de kabel, de haak, de lagers en de versnellingsbak dienen te alle tijde gesmeerd te zijn
  - r) Wanneer u de takel permanent op de accu van een voertuig aangesloten houdt, loopt de accu mogelijk volledig leeg. Zonder het gebruik van een ingebouwde schakeldoos trekt de takel constant stroom van de voertuigaccu. Om de constante stroomvraag van de takel te stoppen, installeert u een elektrische relais of ontkoppeld u de takel van de accu wanneer de takel niet gebruikt wordt en geeft u de accu genoeg tijd om op te laden

**Let op:** Wanneer u de takel automatisch in en uit wilt laten schakelen wanneer de motor in- en uitgeschakeld wordt, gebruikt u een relais met zekering zodat een stroomkring met lage stroomsterkte een hoge stroomsterkte aansluiting die direct aangesloten is op de accu in en uit kan schakelen

## Onderdelenlijst

1.	Negatieve accuaansluiting
2.	Positieve accuaansluiting
3.	Handcontroller
4.	Intrekknop
5.	Verlengknoop
6.	Positief contact
7.	Negatief contact
8.	Liersamenstelling
9.	Haak
10.	Haakopening
11.	Trommel
12.	Koppeling hendel
13.	Kabel
14.	Beugel montagevoe
15.	Liersamenstelling montagegat
16.	Voertuig montagegat
17.	Montagebeugel
18.	Rolgeleider montagepunt
19.	Rolgeleider
20.	Positieve aansluiting
21.	Negatieve aansluiting

## Gebruiksdoel

Op voertuig te monteren elektrische treklijer voor middelzware doeleinden. Aangedreven door een 12 V DC stroombron als die in een moderne auto. Geschikt voor het ophalen van kleine auto's boten en quads

**Let op:** De treklijer dient enkel gebruikt te worden voor het trekken van voertuigen en het ophalen of verlagen van boten van trailers

## Het uitpakken van uw gereedschap

- Pak uw toestel / gereedschap uit. Inspecteer het en zorg dat u met alle kenmerken en functies vertrouwd raakt
- Controleer of alle onderdelen aanwezig zijn en in goede staat verkeren. Als er onderdelen ontbreken of beschadigd zijn, zorg dan dat deze vervangen worden voor u dit toestel / gereedschap gebruikt

## Voor gebruik

⚠ **WAARSCHUWING:** Bij het gebruik van de treklijer is het dragen van beschermende handschoenen aanbevolen. Zo voorkomt u snede in de handen en ander persoonlijk letsel

⚠ **WAARSCHUWING:** Zorg ervoor dat de eenheid ontkoppeld is van de stroombron voordat u accessoires wisselt of enige aanpassingen maakt

## Rolgeleider samenstelling

1. Lijn de montagegaten op de rolgeleider (19) uit met de gaten in het rolgeleider montagepunt (18) op de montagebeugel (17)
2. Plaats twee 13 mm bouten vanaf de binnenzijde in de montagebeugel (Afbeelding A) en draai deze met gebruik van de ingegrepen Nylon moeren vast

## Het gebruik van de koppeling

⚠ **WAARSCHUWING:** Gebruik de koppeling niet wanneer de kabel (13) belast wordt

- De koppeling laat de kabel vrijlopen voor een handmatige verstelling van de kabel
- Ontschakel de koppeling door de koppeling hendel (12) in de hoogste positie te plaatsen
- Schakel de koppeling in door de hendel te verlagen zodat deze evenwijdig aan de zitting valt

## Beugelsamenstelling

1. Plaats de montagebeugel (17) en rolgeleider (19) op een stevig, vlak oppervlak
2. Plaats de liersamenstelling (8) achter de beugelsamenstelling, met de beugel montagevoet (14) naar beneden wijzend (Afbeelding B), ter voorbereiding van het voeren van de kabel (13) door de rolgeleider (19)
3. Ontschakel de koppeling door de koppeling hendel (12) in de hoogste positie te plaatsen. Trek de kabel volledig uit en plaats de hendel terug in de laagste positie
4. Verwijder de kabel uit de trommel (11) door de inbusschroeven met gebruik van een 2,5 mm inbussleutel (niet inbegrepen) los te draaien
5. Leg de kabel op een veilige plek weg
6. Plaats de liersamenstelling op de montagebeugel en lijn de beugel montagevoeten uit met de vier montagegaten (15) in de montagebeugel
7. Plaats de moeren (inbegrepen) in de gleuven van de beugel montagevoeten (Afbeelding C) en vergrendel de montagebeugel op de liersamenstelling met behulp van de conische inbusbouten (draai vast tot 15-20 Nm)
8. Voed de kabel door de rolgeleider en bevestig het uiteinde van de trommel

**Let op:** De kabel dient vanaf de onderzijde van de trommel ingetrokken te worden (Fig. I)

## Voertuig montage

⚠ **WAARSCHUWING:** Bij het gebruik van de treklijer wordt de structuur van het voertuig belast. Monteer de treklijer op een stevig/versterkt deel van de constructie, als het frame of special takelpunt. Zo voorkomt u mogelijke beschadiging en gebruikers letsel

**Voertuigen met een treklijer montagepunt:**

- Stel het montagepunt vast met behulp van de voertuighandleiding

  1. Centraliseer en lijn de treklijer en de beugelsamenstelling met de montagebeugel op het voertuig
  2. Monteer de treklijer op het voertuig met de voertuig montagegaten (16) en de ingegrepen 13 mm bouten en nylon moeren

**Voertuigen zonder een treklijer montagepunt:**

- Wanneer uw voertuig niet voorzien is van een montagepunt, maakt u gebruik van een steunbeugel
- Bij het vaststellen waar de treklijer gemonteerd gaat worden dient u de stevigheid van het montagegebied in acht te nemen

⚠ **WAARSCHUWING:** Monteer de treklijer niet op bumpers, panelen en andere onderdelen die niet geschikt zijn voor het dragen van zware lasten

## Het aansluiten op een stroombron

⚠ **WAARSCHUWING:** Ontkoppel de voertuigaccu voordat u aanpassingen maakt aan de aansluitingen. Wanneer u dit niet doet resulteert overmatig vonken mogelijk in ernstig persoonlijk letsel en kortsluiting in dichtstbijzijnde elektrische aansluitingen

⚠ **WAARSCHUWING:** Bij het werken in de buurt van of bij het verplaatsen van loodzuuraccu's dienen geschikte spatbestendige beschermende handschoenen gedragen te worden

**Let op:** Wanneer de ingegrepen 12 V kabels met langere kabels vervangen worden, dienen de nieuwe kabels geschikt zijn voor de aanhoudende stroomvraag (Zie 'Specificaties'). Zorg ervoor dat de kabelisolatie geschikt is voor de omstandigheden waarin de kabels gebruikt gaan worden.

1. Plan de weg van de kabels van de treklijer naar de accu. Zorg ervoor dat de kabels uit de buurt zijn van onderdelen die kunnen zorgen voor potentiële schade

**Let op:** De kabels dienen uit de buurt te zijn van onderdelen als de uitlaat, motorblok, brandstofdleidingen, remleidingen en bewegende veringonderdelen, met een minimale blootstelling aan buitenelementen

2. Sluit de negatieve aansluiting (21) op het negatieve contact (7) aan, gevolgd door de positieve aansluiting (20) op het positieve contact (6) door de moeren op de contacten te verwijderen, de aansluitingen te bevestigen en de moeren vast te draaien

**Let op:** Beide aansluitingen zijn voorzien van rubberen schoenen die de aansluitingen beschermen. Trek de schoenen terug om de aansluitingen te bevestigen en duw de schoenen terug wanneer de aansluitingen bevestigd zijn





3. Ontkoppel de negatieve accuklem, gevolgd door positieve accuklem op het voertuig
  4. Sluit de negatieve en positieve accuaansluitingen (1+2) op de accuklemmen van het voertuig aan
  5. Bevestig de negatieve accuklem, gevolgd door de positieve accuklem
- Wanneer de treklijer op de stroombron aangesloten wordt, is deze onmiddellijk te gebruiken

## Gebruik

- ⚠ **WAARSCHUWING:** Bij het gebruik van de treklijer is het dragen van de geschikte beschermende uitrusting, waaronder een stofmasker en beschermende handschoenen aanbevolen
- ⚠ **WAARSCHUWING:** Dankzij de stroomvraag raakt de accu erg snel leeg. Het is aanbevolen de motor van het voertuig te laten draaien wanneer de treklijer gebruikt wordt
- ⚠ **WAARSCHUWING:** Gebruik de treklijer niet voor het trekken van vaste of gehinderde lasten
- ⚠ **WAARSCHUWING:** Controleer de staat van de kabel (13) regelmatig. Zelfs kleine oneffenheden in de kabel kunnen de draagcapaciteit van de kabel aanzienlijk verlagen

## Laadcapaciteit

- ⚠ **WAARSCHUWING:** De laadcapaciteit van de treklijer (zie: 'Specificaties') mag niet overschreden worden. Plote lasten en hellingen overschrijden de laadcapaciteit mogelijk
- ⚠ **WAARSCHUWING:** Lasten mogen niet verplaatst worden wanneer de kabel (13) volledig afgerold is. Minimaal één laag kabel dient over de volledige trommel (11) gerold te zijn. De laatste kabel laag is voorzien van een rode kleur en dient niet afgerold te worden bij het gebruik van de treklijer
- De trekcapaciteit is vastgesteld door de hoeveelheid kabel op de trommel. In onderstaande tabel vindt u de maximale trekcapaciteit bij verschillende lengtes:

Lagen	Trekcapaciteit: lbs / kg	Totale kabel lengte op de trommel: ft / m
	2000 / 900	6,56 / 2
	1617 / 735	14,76 / 4,5
	1357 / 617	24,6 / 7,5
	1169 / 531	36 / 11

## Het gebruik van de treklijer

- ⚠ **WAARSCHUWING:** Bij het hanteren van de treklijer is het dragen van geschikte beschermende handschoenen aanbevolen, om sneden en ander letsel te voorkomen

- ⚠ **WAARSCHUWING:** Gebruik de treklijer niet als lift en voor het langdurig trekken van andere voertuigen. Langdurige lasten beschadigen de interne onderdelen

- ⚠ **WAARSCHUWING:** Controleer de kabel (13) voor elk gebruik op beschadiging en slijtage. Gebruik de treklijer niet wanneer de kabel beschadigd is

**Let op:** Wanneer de takel niet in gebruik is ontkoppeld u deze van de accu. De treklijer trekt constant stroom van de accu. Zie 'Specificaties' voor het stroomgebruik zonder last. De treklijer trekt de accu mogelijk volledig leeg wanneer deze niet ontkoppeld wordt, zelfs wanneer de takel niet belast wordt

1. Lijn het voertuig met de treklijer in een rechte lijn uit met het te trekken voertuig

**Let op:** Wanneer de voertuigen niet in een rechte lijn uit te lijnen zijn, verwijst u naar 'Gehoekt trekken'

2. Zorg ervoor dat het te trekken voertuig in zijn vrij staat met de handrem ingeschakeld

**Let op:** Wanneer het voertuig met de treklijer tijdens gebruik stil dient blijven te staan: Plaats wielkeggen voor de wielen om beweging van het voertuig te voorkomen

3. Ontschakel de koppeling hendel (12) rol de kabel (13) in de richting van de last uit

⚠ **WAARSCHUWING:** Trek geen lasten met de kabel volledig uitgerold. Minimaal één laag kabel dient over de volledige trommel (11) gerold te zijn. De laatste kabel laag is voorzien van een rode kleur en dient niet afgerold te worden bij het gebruik van de treklijer

4. Bevestig de haak (9) juist op de last, waarbij de opening (10) volledig gesloten is

5. Houdt de in trekknop (4) ingedrukt om de last op te halen

**Let op:** Plaats een zwaar kleed halverwege over de kabel wanneer deze is gespannen. Zo voorkomt u wilde bewegingen van de kabel wanneer deze breekt of wanneer de haak van de last loschiet

6. Controleer of de last stevig in positie staat en plaats wielkeggen of vergrendelbanden om te zorgen dat de last in positie blijft wanneer de haak ontkoppeld wordt

7. Wanneer de last in de juiste positie staat, verlengt u de kabel iets zodat de haak gemakkelijk ontkoppeld kan worden

- Zorg ervoor dat de kabel bij het oprollen netjes om de trommel rolt en zorg ervoor dat de kabel wanneer mogelijk in een recht lijn opgerold wordt. Zo voorkomt u kabelbeschadiging
- De rolgeleider (19) accepteert oprolhoeken tot 45° in beide richtingen op de horizontale as (Fig. II). Hoeken van 15° zijn acceptabel op de verticale as (Fig. III)

## Gehoekt trekken

- Gehoekt trekken is een manier die gebruikt wordt wanneer een rechte oprolijn belemmerd wordt

1. Selecteer een geschikt punt wat gebruikt kan worden als hoekpunt (Fig. IV)

**Let op:** Twee directe lijnen dienen gecreëerd te worden: Treklijer voertuig tot scharnierblok (niet inbegrepen) en scharnierblok naar last (Zie Fig. IV)

2. Gebruik een trekband (niet inbegrepen) om het object wat gebruikt wordt als hoekpunt te beschermen. Wikkel de band rond het object en bevestig een scharnierblok voor het voorzien van de kabelroute
3. Plaats het voertuig in zijn vrij en schakel de handrem in
4. Ontschakel de koppeling hendel (12) rol de kabel (13) af door het scharnierblok
5. Volg stappen 4-6 van 'Het gebruik van de treklijer'

## Dubbele lijn trekken

- Bij het dubbel van de kabel (13) voor het trekken van de last (Fig. V), wordt de last op de treklijer vermindert waardoor deze voor langere tijd gebruikt kan worden

1. Stel een sterk punt op de last vast waar de kabel doorheen gevoerd kan worden. Het is mogelijk vereist een scharnierblok en trekband te gebruiken
2. Met de kabel door het punt gevoerd, richt u de kabel terug naar het voertuig
3. Bevestig de kabel op een geschikt ankerpunt

**Let op:** Het is aanbevolen gebruik te maken van een ankerpunt in plaats van een lierpunt, als een grote bom of steen

4. Volg stappen 4-6 van 'Het gebruik van de treklijer'

## Accessoires

- Verschillende accessoires en verbruiksmiddelen, waaronder inklapbare wielkeggen (525748) en werkhandschoenen (633501), zijn verkrijgbaar bij uw Silverline handelaar. Reserve onderdelen zijn verkrijgbaar op [toolsparsonline.com](http://toolsparsonline.com)

## Onderhoud

- ⚠ **WAARSCHUWING:** Ontkoppel de machine van de stroombron voordat u de machine schoonmaakt of enig onderhoud uitvoert

## Algemene inspectie

- Controleer de staat van de treklijer voor elk gebruik. Check voor schade, slijtage en roest. Gebruik de treklijer niet wanneer enige onderdelen beschadigd zijn. Reparaties dienen uitgevoerd te worden door een geautoriseerd service center
- Controleer regelmatig of alle bevestigingsmiddelen nog goed vast zitten. Door vibratie kunnen ze na enige tijd los gaan zitten
- Inspecteer het stroomsnoer voor elk gebruik op slijtage en beschadiging. Reparaties dienen uitgevoerd worden bij een geautoriseerd Silverline service center. Dit geldt tevens voor verlengsnoeren, gebruikt met de machine

## Kabel inspectie

- ⚠ **WAARSCHUWING:** Controleer de kabel (13) voor elk gebruik. Kleine imperfecties kunnen de stabiliteit van de last tijdens gebruik van de lier beïnvloeden

- De kabel kan niet perfect recht getrokken worden en bevat kleine imperfecties over de lengte. De kabel is geknikt en kan niet meer veilig gebruikt worden. Vervang de kabel

- Wanneer de kabel niet glad is en deeltjes van de kabel rafelen, dient de kabel vervangen te worden

- Smeer de kabel regelmatig om roestvorming en overmatige slijtage door externe elementen te voorkomen

- De haak (9) en het deel van de kabel rondom de haak dienen extra goed geïnspecteerd te worden. Zorg ervoor dat het haakopening (10) mechanisme juist functioneert

## Kabel vervanging

1. Ontschakel de koppeling door de hendel (12) in de verhoogde positie te plaatsen. Trek de kabel volledig uit en plaats de koppeling hendel terug naar beneden

2. Verwijder de kabel van de trommel (11) door de inbus Schroeven met gebruik van een 2,5 mm inbusleutel (niet inbegrepen) los te draaien

3. Voed de nieuwe kabel door de rolgeleider (19) en bevestig het uiteinde op de trommel (11)

**Let op:** De kabel dient vanaf de onderzijde van de trommel opgerold te worden (Fig. I)

## Schoonmaak

- Houd uw machine te allen tijde schoon. Vuil en stof doen de interne onderdelen snel slijten, wat de levensduur aanzienlijk vermindert. Maak de machine met een zachte borstel of droge doek schoon. Gebruik wanneer mogelijk zuivere, droge perslucht om door de luchtgaten te blazen
- Maak de behuizing met een vochtige doek en een licht schoonmaakmiddel schoon. Gebruik geen alcohol, benzine of hardnekkig schoonmaakmiddel
- Gebruik geen bijtende stoffen voor het schoonmaken van plastic onderdelen

## Smeren

- Smeer alle bewegende onderdelen regelmatig met een geschikt smeermiddel

## Contact

Voor technische ondersteuning of voor reparatieadvies, gelieve contact op te nemen met de hulplijn op (+44) 1935 382 222

Web: [www.silverlinetools.com](http://www.silverlinetools.com)

### VK-Adres:

Toolstream Ltd.  
Boundary Way  
Lufton Trading Estate  
Yeovil, Somerset  
BA22 8HZ, Verenigd Koninkrijk

### EU-Adres:

Toolstream B.V.  
Holtum-Noordweg 11  
Unit 4  
6121 RE Born  
Nederland

## Opberging

- Berg de machine op een droge en veilige plek, buiten het bereik van kinderen op

## Verwijdering

Bij de verwijdering van elektrische machines neemt u de nationale voorschriften in acht.

- Elektrische en elektronische apparaten en accu's mogen niet met uw huishoudelijk afval worden weggegooid
- Neem contact op met uw gemeente voor informatie betreffende de verwijdering van elektrisch gereedschap

## Probleemopsporing

Probleem	Mogelijke oorzaak	Oplossing
De machine werkt niet wanneer de handcontroller (3) gebruikt wordt	Geen stroom	Controleer de stroombron
	Defecte handcontroller	Laat de handcontroller bij een geautoriseerd service center vervangen
De kabel rolt in de foute richting in/uit	De kabel is onjuist op de trommel (11) gemonteerd	Monteer de kabel opnieuw op de trommel
	De liersamenstelling (8) is onjuist op de montagebeugel (17) gemonteerd	Monteer de samenstelling opnieuw op de beugel
De motor heeft niet genoeg vermogen/werkt erg langzaam	Zwakke accu	Laad de accu volledig op
	Zwakke stroomtoevoer dankzij losse aansluitingen of roestige aansluitingen	Controleer alle aansluitingen en contacten. Vervang wanneer vereist
	Onjuiste stroomkabels	Maak enkel gebruik van de juiste stroomkabels
De motor werkt maar de kabel rolt niet in/uit	De koppeling is ontkoppeld	Verwijs naar de juiste koppeling werking in deze handleiding
De kabel (13) kan niet recht op de trommel gerold worden	De kabel is gekinkt	De kabel kan niet veilig gebruikt worden. Vervang de kabel
De kabel is rafelig	De kabel heeft externe schade opgelopen	De kabel dient vervangen te worden

## Silverline Tools garantie

### Dit Silverline product komt met 3 jaar- garantie.

U hebt recht op 3 jaar- garantie als u dit product binnen 30 dagen na aankoop op silverlinetools.com registreert. De garantieperiode gaat in vanaf de aankoopdatum op het ontvangstbewijs.

### Uw product registreren

Ga naar: silverlinetools.com, klik op de 'Garantie Registration' (registratie) knop en voer het volgende in:

- Uw persoonlijke gegevens
- De productinformatie en de aankoopdatum

Het garantiebewijs wordt vervolgens in PDF-formaat aangemaakt. Druk het af en bewaar het bij het product.

## Voorwaarden

De garantieperiode gaat in vanaf de aankoopdatum op het ontvangstbewijs.

### BEWAAR UW ONTVANGSTBEWIJS OP EEN VEILIGE PLAATS

Als dit product binnen 30 dagen na de aankoopdatum een gebrek vertoont, breng het dan samen met uw ontvangstbewijs naar de winkel waar u het heeft gekocht en beschrijf het gebrek in detail. Het product wordt vervolgens terugbetaald of omgewisseld.

Als dit product na de periode van 30 dagen een gebrek vertoont, stuur het dan naar:

**Silverline Tools Service Centre**  
**PO Box 2988**  
**Yeovil**  
**BA21 1WU, VK**

Garantie claims moeten binnen de garantieperiode worden ingediend.

Zonder het originele ontvangstbewijs met de aankoopdatum, uw naam, adres en plaats van aankoop kan geen werk aan het product uitgevoerd worden.

Beschrijf het gebrek dat verholpen moet worden in detail.

Bij claims die binnen de garantieperiode worden ingediend, gaat Silverline Tools na of het een materiaal- of een fabrieksfout betreft.

De verzendkosten worden niet vergoed. Bied de artikelen die u terugstuurt voor reparatie in een schone en geborgde staat aan. Verpak ze zorgvuldig om schade en letsel tijdens het vervoer te voorkomen. Ongepaste en onveilige leveringen kunnen worden afgewezen.

Al het werk wordt uitgevoerd door Silverline Tools of een officiële reparatiedienst.

De garantieperiode wordt door herstelling of vervanging van het product niet verlengd.

Defecten waarvan wij beschouwen dat ze onder de garantie vallen, worden verholpen door middel van een kosteloze herstelling van het gereedschap (exclusief verzendingskosten) of een vervanging door een gereedschap in perfecte staat van werking.

De ingehouden gereedschappen of onderdelen die zijn vervangen, worden het eigendom van Silverline Tools.

De herstelling of vervanging van het product onder garantie is bijkomstig aan en heeft geen invloed op uw wettelijke rechten als consument.

### Wat is gedekt:

- De reparatie van het product, mits naar tevredenheid van Silverline Tools kan worden vastgesteld dat de gebreken ontstaan zijn tijdens de garantieperiode en het gevolg zijn van materiaal- of fabrieksfouten.
- Voor onderdelen die niet meer verkrijgbaar zijn of niet meer vervaardigd worden zal Silverline Tools een functionele vervanging uitvoeren.

### Wat niet is gedekt:

Silverline Tools geeft geen garantie op herstellingen als gevolg van:

- Normale slijtage veroorzaakt door gebruik in overeenstemming met de handleiding zoals zaagbladen, borstels, riemen, gloeilampen, batterijen enz.
- De vervanging van meegeleverd toebehoren zoals boortjes, zaagbladen, schuurvellen, snijdschrijven en aanverwante producten.
- Toevallige schade, gebreken ten gevolge van nalatig gebruik of verzorging, misbruik, verwaarlozing, achtelose bediening of hantering van het product.
- Gebruik van het product voor andere doeleinden dan normaal huishoudelijk gebruik.
- Alle wijzigingen van het product.
- Gebruik van andere onderdelen en toebehoren dan de originele onderdelen van Silverline Tools.
- Foutieve installatie (behalve wanneer geïnstalleerd door Silverline Tools).
- Herstellingen of wijzigingen die zijn uitgevoerd door anderen dan Silverline Tools of diens officiële reparatiediensten.
- Uitgezonderd het recht op het verhelpen van gebreken van het gereedschap volgens deze garantievoorwaarden worden geen claims gedekt.

## Wprowadzenie

Dziękujemy za zakup narzędzia marki Silverline. Zalecamy zapoznać się z niniejszymi instrukcjami: zawierają one informacje niezbędne dla bezpiecznej i wydajnej obsługi produktu. Produkt posiada szereg unikalnych funkcji, dlatego też, nawet, jeśli jesteś zaznajomiony z podobnymi produktami, przeczytanie instrukcji obsługi umożliwi Ci pełne wykorzystanie tego wyjątkowego projektu. Przechowuj niniejsze instrukcje w zasięgu ręki i upewnij się, że użytkownicy narzędzia przeczytali i w pełni zrozumieli wszystkie zalecenia.

## Opis symboli

Tabela znamionowa zawiera symbole dotyczące narzędzia. Stanowią one istotne informacje o produkcie lub instrukcje dotyczące jego stosowania.



Należy nosić środki ochrony słuchu  
Należy nosić okulary ochronne  
Należy nosić środki ochrony dróg oddechowych  
Należy używać kasku ochronnego



Należy nosić rękawice ochronne



Należy w całości przeczytać instrukcję obsługi



**NIE WOLNO** korzystać z urządzenia w przypadku deszczu lub wilgotnym środowisku!



**WARNING:** Części ruchome mogą powodować zgniecenie i skałeczenia.



Gorące powierzchnie – **NIE DOTYKAĆ!**



**OSTRZEŻENIE:** Upewnij się, że linka wchodzi/wychodzi z bębna od dołu. **NIE UŻYWAJ** wciągarki jeśli linka wysuwa/wchodzi od góry.



**NIE WOLNO** umieszczać żadnych części ciała na haku. Kończyny mogą zostać wciągnięte do bębna.



Maksymalne obciążenie



**NIE NALEŻY** zawieszać linki na samej sobie, gdyż może to spowodować jej uszkodzenie.



### Ochrona środowiska

Nie należy wyrzucać zużytych produktów elektrycznych wraz z odpadami komunalnymi. Jeśli jest to możliwe, należy przekazać produkt do punktu recyklingu. W celu uzyskania wskazówek dotyczących recyklingu należy skontaktować się z władzami lokalnymi lub sprzedawcą.



Urządzenie zgodne z odpowiednimi przepisami i normami bezpieczeństwa



Uwaga!

## Kluczowe skróty techniczne

V	Wolt
~	Prąd przemienny
A	Amper
n	Prędkość znamionowa
Hz	Herc
W, kW	Wat, kilowat
/min or min <sup>-1</sup>	(obrotów lub ruch postępowo zwrotny) na minutę

## Dane techniczne

Rodzaj wyciągarki: .....	Urządzenie przeznaczone do wyciągnięcia pojazdów z napędem elektrycznym
Napięcie elektryczne: .....	12 V DC
Moc: .....	1,1 hp (12V)
Maks. prąd wejściowy .....	120 A
Pobór prądu bez obciążenia: .....	12 A
Maks. zdolność uciążu: .....	900 kg (2000lbs)
Długość linki .....	7,6 m
Średnica linki .....	Ø 4,8 mm
Kabel dźwig .....	> 1870N/mm <sup>2</sup>
Wolna szpula: .....	aktywowana przez dźwignię
Otwór haka .....	18 mm
Funkcje ochrony: .....	Automatyczny wyłącznik obwodu
Długość przewodu 12 V: .....	1,6m (na zewnątrz)
Wymiary (dł. x szer. x wys.): .....	300 mm x 110 mm x 109 mm
Waga: .....	6,8 kg

## Ogólne instrukcje dotyczące bezpieczeństwa

**⚠ OSTRZEŻENIE:** Przeczytaj wszystkie ostrzeżenia i instrukcje bezpieczeństwa.

Nieprzestrzeganie ostrzeżeń i instrukcji może prowadzić do porażenia prądem, pożaru i / lub poważnych obrażeń.

**⚠ OSTRZEŻENIE:** Urządzenie nie jest przeznaczone do użytkowania przez osoby (w tym dzieci) o ograniczonej sprawności fizycznej lub umysłowej, lub o braku doświadczenia i wiedzy, chyba, że będą one nadzorowane lub zostaną poinstruowane na temat korzystania z urządzenia przez osobę odpowiedzialną za ich bezpieczeństwo. Należy pilnować, aby dzieci nie próbowały korzystać z urządzenia, jako zabawki.

Zachowaj wszystkie ostrzeżenia i instrukcje na przyszłość.

Termin „elektronarzędzie” odnosi się do urządzenia zasilanego sieciowo (przewodowego) lub urządzenia zasilanego za pomocą baterii (bezprowodowego).

### 1) Bezpieczeństwo obszaru pracy

- Zadbaj o prawidłową higienę i prawidłowe oświetlenie obszaru pracy.** Zanieczyszczenie lub brak wystarczającego oświetlenia obszaru pracy mogą doprowadzić do wypadków.
- Nie należy używać elektronarzędzi w przestrzeniach zagrożonych wybuchem, np. w obecności łatwopalnych cieczy, gazów lub pyłów.** Urządzenia elektryczne wytwarzają iskry, które mogą podpałić pył lub opary.
- Nie dopuszczaj dzieci ani innych osób do obszaru pracy elektronarzędzi.** Nieuwaga może spowodować utratę kontroli.



## 2) Bezpieczeństwo elektryczne

- Wtyczka elektryczna musi pasować do gniazda zasilania. Nie wolno modyfikować wtyczki w żaden sposób. W przypadku elektryzacji z uziemieniem nie należy stosować przejściówek. Oryginalne wtyczki i pasujące gniazda zmniejszają ryzyko porażenia prądem.
- Unikaj dotykania uzemień powierzchni, takich jak rury, grzejniki, piece i łodówki. Uziemienie ciała powoduje zwiększenie ryzyka porażenia prądem.
- Nie używaj elektrycznej do działania deszczu lub wilgoci. Przedostanie się wody do urządzenia zwiększa ryzyko porażenia prądem.
- Nie należy nadwyręzać kabla. Nigdy nie używaj go do przenoszenia, przeciągania lub odłączania elektrycznej. Trzymaj przewód z dala od źródeł ciepła, oleju, ostrych krawędzi lub ruchomych części urządzenia. Uszkodzone lub poplątane kable zwiększają ryzyko porażenia prądem.
- W przypadku korzystania z urządzenia na wolnym powietrzu używaj przedłużacza przystosowanego do używania na zewnątrz. Korzystanie z przedłużacza przystosowanego do używania na zewnątrz zmniejsza ryzyko porażenia prądem.
- W przypadku korzystania z elektrycznej w miejscu o dużym natężeniu wilgoci należy używać gniazda zasilania wyposażonego w wyłącznik różnicowoprądowy (RCD). Korzystanie z wtyczki różnicowoprądowej zmniejsza ryzyko porażenia prądem.
- W przypadku korzystania z urządzenia w Australii lub Nowej Zelandii, zalecane jest zasilanie urządzenia TYLKO z wykorzystaniem wyłącznika różnicowoprądowego (RCD) o znamionowym prądzie różnicowym nie przekraczającym 30 mA.

## 3) Bezpieczeństwo osobiste

- Podczas korzystania z elektrycznej bądź czujny, uważaj, co robisz i zachowaj zdrowy rozsądek. Nie używaj ich, gdy jesteś zmęczony albo pod wpływem narkotyków, alkoholu lub leków. Chwila nieuwagi podczas obsługi urządzenia może spowodować poważne obrażenia ciała.
- Korzystaj ze środków ochrony osobistej. Zawsze stosuj środki ochrony oczu. Wyposażenie ochronne, takie jak maska przeciwpyłowa, ubiorek robocze antypoślizgowe na szorstkiej podszewce, kask ochronny lub nasznik ochronny używane w odpowiednich warunkach, zmniejsza ryzyko obrażeń.
- Zapobiegaj przypadkowemu włączeniu urządzenia. Przed podłączeniem do źródła zasilania i / lub akumulatora, podnoszeniem lub przenoszeniem narzędzia, upewnij się, że przełącznik zasilania znajduje się w pozycji wyłączonej. Przeniesienie urządzenia z palcem umieszczonym na wyłączniku zasilania lub podłączenie elektrycznej przy włączonym przełączniku zasilania stwarza ryzyko wypadku.
- Przed włączeniem elektrycznej usuń z niego wszelkie klucze regulacyjne. Narzędzie lub klucz pozostawiony w obracającej się części elektrycznej może spowodować obrażenia ciała.
- Nie wychylaj się. W każdej chwili zachowuj odpowiednią pozycję i równowagę. Umożliwia to lepszą kontrolę nad elektryczną w nieoczekiwanych sytuacjach.
- Noś odpowiednią odzież. Nie zakładaj do pracy z elektryczną luźnej odzieży ani biżuterii. Trzymaj włosy, odzież i rękawice z dala od ruchomych części urządzenia. Luźne ubranie, biżuteria lub długie włosy mogą zostać wciągnięte przez ruchome części urządzenia.
- Jeśli do zestawu załączone są urządzenia do podłączenia mechanizmów odsysania i zbierania pyłu, sprawdź czy są one przyłączone i prawidłowo zamocowane. Korzystanie z urządzenia odsysającego pył może zmniejszyć zagrożenie pyłami.

## 4) Użytkowanie i pielęgnacja elektrycznej.

- Nie należy przeciążać urządzenia. Używaj narzędzi odpowiednich do danego zastosowania. Prawidłowe narzędzie wykona zadanie lepiej i bezpieczniej w podanym zakresie sprawności.
- Nie należy używać urządzenia, jeśli nie można go włączyć lub wyłączyć za pomocą odpowiedniego przełącznika. Urządzenia, które nie mogą być kontrolowane za pomocą przełącznika są niebezpieczne i muszą zostać oddane do naprawy.
- Przed dokonaniem regulacji, wymiany akcesoriów lub przechowywaniem elektrycznej odłącz wtyczkę od źródła zasilania i / lub akumulator od urządzenia. Te prewencyjne środki bezpieczeństwa zmniejszają ryzyko przypadkowego uruchomienia elektrycznej.
- Nie używaj elektrycznej przechowuj w miejscu niedostępnym dla dzieci i nie dopuszczaj do nich osób nie znających elektrycznej lub ich instrukcji obsługi. Elektryczna stanowiąc niebezpieczeństwo w rękach niedoświadczonych użytkowników.
- Przeprowadzaj konserwację elektrycznej. Sprawdź urządzenie pod kątem nieprawidłowego ustawienia lub zablokowania elementów ruchomych, pęknięć części lub innych usterek, które mogą mieć negatywny wpływ na funkcjonowanie urządzenia. W przypadku usterek należy naprawić urządzenie przed ponownym użyciem. Niewłaściwa konserwacja elektrycznej jest przyczyną wielu wypadków.
- Utrzymuj narzędzia tnące w czystości i dobrze naostrzone. Zadbane narzędzia tnące z ostrymi krawędziami tnącymi rzadziej się zaczną i łatwiej nimi sterować.
- Używaj elektrycznej, akcesoriów, końcówki itp. zgodnie z tymi instrukcjami, biorąc pod uwagę warunki pracy i realizowane zadania. Używanie narzędzi do wykonywania prac niezgodnych z ich przeznaczeniem może doprowadzić do niebezpiecznych sytuacji.

## 5) Serwis

- Urządzenie powinno być serwisowane przez wykwalifikowany personel naprawczy przy użyciu wyłącznie oryginalnych części zamiennych. Zagwarantuje to bezpieczeństwo elektrycznej.

## Bezpieczeństwo korzystania z wyciągarki elektrycznej do aut

**⚠ OSTRZEŻENIE:** NIGDY nie używaj wyciągarki do ciągnięcia ładunku przymocowanego na stałe, bądź zastosowanego.

- Niniejsze urządzenie jest przeznaczone do użytku przez wykwalifikowany personel wyłącznie. Nie obsługuj wyciągarki bez zrozumienia jej użycia i funkcjonalności. Przeczytaj całą instrukcję przed użyciem.
- Zawsze korzystaj z instrukcji w celu odniesienia. Nie próbuj wdrażać procedur nieopisanych w instrukcji producenta.
- Przez cały czas upewnij się o prawidłowym obsługiwaniu linki. Zawsze miej pewność, że linka jest zwiniana w jednolity sposób podczas zwijania/zwijania. Jeśli linka została zwiniona niepoprawnie, należy ją nawiązać z powrotem.
- Zawsze należy utrzymać napięcie linki przed przemieszczeniem ładunku. Nie pozwól, aby ładunek został przemieszczony bez odpowiedniego napięcia linki. Takie przesunięcie ładunku na luźnej lince spowoduje umieszczenie wyciągarki pod niepotrzebnym obciążeniem, wprowadzając operatora oraz osoby znajdujące się wokół w niebezpieczeństwo.
- NIE PRÓBUJ ciągnąć ładunku powyżej obciążenia znamionowego. Odnieś się do danych technicznych producenta w celu odnalezienia szczegółowych informacji na temat znamionowego obciążenia ładunku.
- Należy UNIKAĆ nadmiernego przesuwania skokowego. Przesuwanie skokowe jest operacją, w której wyciągarka pracuje w krótkich seriach w krótkim odstępie czasu. Przesuwanie skokowe może szybko przeciążyć silnik, powodując uszkodzenie, które może mieć wpływ na spowodowanie obrażeń u operatora oraz osób znajdujących się wokół.
- Nigdy nie należy używać wyciągarki, jako wciągarka, bądź maszyny do holowania pojazdów. Długotrwałe obciążenie spowoduje uszkodzenie wewnętrznych elementów maszyny.
- Nigdy nie należy korzystać z wyciągarki do podnoszenia ludzi/zwierząt. Powyższe urządzenie nie jest przeznaczone do podnoszenia, holowania, regeneracji ludzi/zwierząt; przymocowanie ludzi bądź zwierząt może grozić poważnymi obrażeniami.
- Nigdy nie należy podnosić obiektów pionowo. Niniejsza wyciągarka została zaprojektowana wyłącznie do poziomego przemieszczania ładunku.
- Nie przekraczaj, ani mocuj niezatwierdzonych akcesoriów do wyciągarki. Próba zmiany wyciągarki poprzez zastosowanie niedozwolonych modyfikacji jest niebezpieczna i może spowodować, że wyciągarka znacznie pracować poza specyfikację swojego przeznaczenia.
- Należy przeprowadzać odpowiednią konserwację i regularnie sprawdzać urządzenie pod względem uszkodzeń przed każdym użyciem. Ze względu na wysokie obciążenie niniejszego urządzenia, konieczne jest przeprowadzenie regularnych konserwacji oraz sprawdzenie komponentów pod względem uszkodzenia po każdym użyciu.
- Nie wolno nakładać obciążenia na linkę, kiedy znajduje się pod napięciem. Zawsze należy zachować, co najmniej cztery obroty na szpuli bębna wyciągarki.
- Nigdy nie próbuj przechodzić przez bądź stać pomiędzy wyciągarką a ładunkiem podczas pracy. Operator i osoby postronne powinny przebywać z dala od trasy przebiegu kabla podczas pracy.
- Zawsze unieruchomij ładunek po obsłudze za pomocą wyciągarki. Wyciągarka nie posiada mechanizmu blokującego i nie jest zaprojektowana dla podtrzymywania obciążenia przez długi okres. Zabezpiecz ładunek po wykonaniu operacji wyciągania.
- W przypadku wciągania ładunku na wózek bez rolek na belce wzdłużnej upewnij się, że wózek jest zanurzony w wodzie podczas wciągania ładunku. Nie próbować wyciągać ładunku na wózek.
- Zawsze zabezpiecz pojazd wciągający za pomocą klinów lub podobnych blokad. Nie należy polegać jedynie na hamulcu stojowym pojazdu, aby zabezpieczyć pojazd w stabilnej pozycji.
- Zapewnić odpowiednie nasmarowanie ruchomych elementów. Często czyszczyć i smarować zespół wyciągarki; elementy takie jak linka, hak, łożyska i skrzynia biegów powinny być zawsze odpowiednio nasmarowane.
- Pozostawienie wyciągarki podłączonej na stałe do źródła zasilania pojazdu może rozładować akumulator. Bez wbudowanej skrzyni rozdzielczej wyciągarka będzie nieustannie pobierać prąd z akumulatora pojazdu. Aby zapobiec ciąglemu rozładowaniu akumulatora, należy zainstalować przełącznik lub odłączyć wyciągarkę od zasilania, gdy nie jest w użyciu i zapewnić wystarczająco dużo czasu na naładowanie akumulatora.

**Uwaga:** Jeśli wyciągarka ma być włączana i wyłączana za pośrednictwem zapłonu pojazdu, zastosować obwód przełącznikowy z bezpiecznikami, aby obwód o niskim natężeniu prądu mógł podłączyć i odłączyć się od obwodu wysokiego napięcia bezpośrednio połączonego z akumulatorem.

## Przedstawienie produktu

1.	Ujemne przyłącze akumulatora
2.	Dodatnie przyłącze akumulatora
3.	Ręczne urządzenie sterujące
4.	Przycisk cofania haka
5.	Przycisk wysuwania haka
6.	Zacisk dodatni
7.	Zacisk ujemny
8.	Zespół wciągarki
9.	Hak
10.	Rozwarcie haka
11.	Bęben
12.	Dźwignia sprzęgła
13.	Lina
14.	Stopka montażowa wspornika
15.	Otwór do mocowania zespołu wciągarki
16.	Otwór do mocowania na pojeździe
17.	Wspornik montażowy
18.	Mocowanie kluzy rolkowej
19.	Kluza rolkowa
20.	Przyłącze dodatnie
21.	Przyłącze ujemne

## Zastosowanie zgodne z przeznaczeniem

Wciągarka elektryczna o średniej wydajności do instalowania na pojeździe. Zasilana prądem 12 V DC, kompatybilna z nowoczesnymi pojazdami. Nadaje się do wciągania małych samochodów, łodzi i quadów.

**Uwaga:** Ta wciągarka może być używana tylko do wyciągania pojazdów lub do wyciągania i mocowania ładki na wózkach.

## Rozpakowanie narzędzia

- Ostrożnie rozpakuj i sprawdź narzędzie. Zapoznaj się ze wszystkimi mechanizmami i funkcjami.
- Upewnij się, że narzędzie zawiera wszystkie części i są one w dobrym stanie. Jeśli brakuje pewnych części lub są one uszkodzone, należy uzupełnić lub wymienić je przed rozpoczęciem korzystania z narzędzia.

## Przygotowanie do eksploatacji

⚠ **OSTRZEŻENIE:** ZAWSZE należy nosić odpowiednie rękawice ochronne podczas obsługi wciągarki. Nieprzestrzeżenie tego może spowodować skaleczenia lub obrażenia operatora.

⚠ **OSTRZEŻENIE:** Upewnij się, że narzędzie jest odłączone od zasilania przed podłączeniem lub wymianą akcesoriów lub dokonaniem jakichkolwiek regulacji.

### Mocowanie kluzy rolkowej

1. Dopasować otwory montażowe w kluzie rolkowej (19) do otworów w mocowaniu kluzy rolkowej (18) na wsporniku montażowym (17).
2. Od wewnętrznej strony wspornika montażowego włożyć dwie śruby 13 mm (zdjęcie A) i odpowiednio przymocować je za pomocą nakrętki Nyloc.

## Obsługa sprzęgła

⚠ **OSTRZEŻENIE:** Nie uruchamiać sprzęgła, gdy lina (13) jest obciążona.

- Sprzęgło pozwala wciągarce na swobodne obracanie się w celu ręcznej regulacji liny.
- Odłączyć sprzęgło, przesuując dźwignię sprzęgła (12) do pozycji podniesionej.
- Załączyć sprzęgło, przesuując dźwignię sprzęgła do położenia dolnego w taki sposób, aby schowała się w odpowiednim gnieździe.

## Montaż uchwyty

1. Umieścić zespół wspornika montażowego (17) i kluzę rolkową (19) na bezpiecznej, płaskiej powierzchni.
2. Umieścić zespół wciągarki (8) za zespołem wspornika stopką montażową wspornika (14) skierowaną w dół (zdjęcie B). W przygotowaniu do wprowadzenia kabla (13) przez kluzę rolkową (19).
3. Odłączyć sprzęgło, przesuując dźwignię sprzęgła (12) do pozycji podniesionej. Rozciągnąć linę na całą długość i ustawić dźwignię sprzęgła w najniższym położeniu.
4. Zdjąć linę z bębna (11), odkręcając śrubę sześciokątną za pomocą klucza sześciokątnego 2,5 mm (brak w zestawie).
5. Odłożyć linę w bezpieczne miejsce.
6. Umieścić zespół wciągarki na uchwyty montażowym, upewniając się, że jest prawidłowo ustawiony, i dopasować stopki montażowe wspornika do czterech otworów mocujących zespół wciągarki (15) w uchwyty montażowym.
7. Włożyć nakrętki (dostarczone) do wgłębień znajdujących się w stopkach montażowych wspornika (Zdjęcie C) i przymocować wspornik montażowy do zespołu wciągarki za pomocą sześciokątnych śrub stożkowych (dokręcić momentem 15-20 Nm).
8. Poprowadzić linę przez kluzę rolkową i przymocować jej koniec do bębna.

**Uwaga:** Linę należy wciągnąć od dołu bębna (Rys. 1).

## Montaż do auta

⚠ **OSTRZEŻENIE:** Działanie wciągarki wywiera dodatkowe obciążenia na konstrukcję pojazdu. Zamontować wciągarkę do wzmocnionej strukturalnie części pojazdu, takiej jak np. podwozie, za pomocą specjalnego dla pojazdu punktu mocowania wciągarki, aby uniknąć potencjalnego uszkodzenia pojazdu lub obrażeń użytkownika.

**Pojazdy ze specjalnym punktem mocowania wciągarki:**

- Znaleźć obszar mocowania wciągarki zgodnie z instrukcją obsługi pojazdu
- 1. Wycentrować i wyrównać zespół wciągarki i wspornika ze wspornikiem montażowym pojazdu.
- 2. Przymocować wciągarkę do pojazdu za pomocą otworów do mocowania pojazdu (16), śrub 13 mm i nakrętek Nyloc (w zestawie).

**Pojazdy bez specjalnego punktu mocowania wciągarki:**

- Aby bezpiecznie przymocować wciągarkę do pojazdu, konieczne będzie zastosowanie odpowiedniego wspornika mocującego wciągarkę.
- Oceniając sposób zamocowania wspornika wciągarki do pojazdu, zawsze należy wziąć pod uwagę integralność strukturalną obszaru, do którego ma on zostać przymocowany.

⚠ **OSTRZEŻENIE:** NIE WOLNO mocować tej wciągarki do zderzaczy, paneli nadwozia ani żadnych innych elementów, które nie są w stanie wytrzymać obciążenia siłami zewnętrznymi.

## Podłączenie do źródła zasilania

⚠ **OSTRZEŻENIE:** ZAWSZE odłączyć akumulator pojazdu przed dokonaniem regulacji połączeń; niezastosowanie się do tego zalecenia może spowodować nadmierne iskierzenie, które może narazić operatora na obrażenia, lub zwarcie w pobliżu połączeń elektrycznych.

⚠ **OSTRZEŻENIE:** Podczas pracy obok lub podczas przenoszenia akumulatorów kwasowo-olowiowych nosić zabezpieczające przed pryskaniem okulary ochronne i rękawice izolowane elektrycznie.

**Uwaga:** Aby wymienić dostarczone kable 12 V na dłuższe, stosować kable, które są odpowiednie do zapotrzebowania na prąd trwały, a nie wartości szczytowe (patrz specyfikacja). Upewnij się również, że izolacja kabla jest odpowiednia dla środowiska, w którym kable będą używane.

1. Ostrożnie zaplanować trasę dla kabli, od wciągarki do akumulatora. Upewnij się, że kable znajdują się z dala od elementów, które mogą spowodować ich potencjalne uszkodzenie.

**Uwaga:** Zachować szczególną ostrożność, wybierając trasę dla kabli. Powinny one przebiegać z dala od takich elementów, jak układ wydechowy, blok silnika, przewody paliwowe, przewody hamulcowe i ruchome elementy zawieszenia, przy minimalnym narażeniu na czynniki zewnętrzne.

2. Podłączyć przyłącze ujemne (21) do ujemnego zacisku (7), a następnie przyłącze dodatnie (20) do dodatniego zacisku (6), odkręcając nakrętki znajdujące się na zaciskach, dopasowując złącza i ponownie przykręcając nakrętki.

**Uwaga:** Zarówno przyłącze ujemne, jak i przyłącze dodatnie są wyposażone w gumowe nakładki chroniące zaciski; należy je odciągnąć podczas instalacji, a następnie przesuwać nad zaciski.

3. Odłączyć ujemny zacisk akumulatora, a następnie dodatni zacisk akumulatora w pojeździe.

4. Podłączyć zarówno ujemne złącze akumulatora (1), jak i dodatnie złącze akumulatora (2) do zacisków akumulatora w pojeździe.

5. Ponownie podłączyć zacisk ujemny akumulatora, a następnie zacisk dodatni akumulatora i odpowiednio je przymocować.

• Po podłączeniu do zasilania wciągarka jest natychmiast gotowa do działania.

## Obsługa

⚠ **OSTRZEŻENIE:** ZAWSZE nosić odpowiednie środki ochrony oczu, układu oddechowego i słuchu, jak również odpowiednie rękawice ochronne podczas pracy z tym narzędziem.

⚠ **OSTRZEŻENIE:** Pobór mocy przez wyciągarkę spowoduje nadmierne rozładowanie akumulatora; zaleca się, aby silnik pojazdu pracował podczas pracy wyciągarki, ponieważ w przeciwnym razie może to spowodować unieruchomienie uruchomienia pojazdu po zakończeniu korzystania z urządzenia.

⚠ **OSTRZEŻENIE:** Nigdy nie używać wyciągarki do ciągnięcia ładunków przymocowanych lub zasłoniętych.





⚠ **OSTRZEŻENIE:** ZAWSZE sprawdzać stan liny (13), nawet niewielkie niedoskonałości w budowie liny mogą znacznie zmniejszyć jej zdolność do przenoszenia obciążenia.

## Obciążenie

⚠ **OSTRZEŻENIE:** NIE NALEŻY przekraczać udźwigu wyciągarki (patrz dane techniczne). Uważać na obciążenia dynamiczne; nagłe obciążenia mogą powodować nadmierne obciążenie wyciągarki. Pochylenie terenu również wywiera wpływ na udźwig wyciągarki.

⚠ **OSTRZEŻENIE:** NIE próbować wyciągać obiektu maksymalnie rozwiniętą linką (13). Wokół bębna powinna zawsze znajdować się jedna warstwa liny (11). Ostatnia warstwa liny jest pomalowana na czerwono i nie powinna być rozwijana z bębna podczas operacji wyciągania.

• Znamionowe obciążenie ciągnące zależy od ilości liny (13) owiniętej wokół bębna. Nominalny udźwig przy różnych długościach liny podano w poniższej tabeli:

Warstwa	Znamionowy udźwig liny: lbs / kg	Ilość liny na bębnie: ft / m
	2000 / 909	6,56 / 2
	1617 / 735	14,76 / 4,5
	1357 / 617	24,6 / 7,5
	1169 / 531	36 / 11

## Korzystanie z wyciągarki

⚠ **OSTRZEŻENIE:** ZAWSZE należy nosić odpowiednie rękawice ochronne podczas obsługi wyciągarki. Nieprzestrzeganie tego zalecenia może spowodować skaleczenia lub obrażenia operatora.

⚠ **OSTRZEŻENIE:** Nigdy nie należy używać wyciągarki jako podnośnika lub do holowania innego pojazdu. Długotrwałe obciążenie wyciągarki spowoduje uszkodzenie jej wewnętrznych elementów.

⚠ **OSTRZEŻENIE:** Przed użyciem sprawdź, czy lina (13) nie jest uszkodzona. Nie używać wyciągarki, jeśli lina jest uszkodzona, zalamana lub postarzona.

**Uwaga:** Gdy wyciągarka nie jest używana, odłącz ją od zasilania pojazdu. Po podłączeniu wyciągarka stale pobiera energię z akumulatora pojazdu. Patrz „Dane techniczne”, aby uzyskać informacje na temat zużycia energii bez obciążenia. Wyciągarka może rozładować akumulator i uniemożliwić uruchomienie pojazdu, jeśli pozostanie podłączona nawet bez obciążenia.

1. Ustawij pojazd z wyciągarką w jednej linii z pojazdem, który chcesz wyciągać.

**Uwaga:** Jeśli nie można wyrównać pojazdów zgodnie z kierunkiem ciągnięcia, patrz „Wyciąganie pod kątem”.

2. Ustawij pojazd z wyciągarką na luz i zaciągnąć hamulec postojowy.

**Uwaga:** Jeżeli pojazd z zamontowaną wyciągarką ma pozostać nieruchomy podczas wyciągania:

Umieść klipy pod koła przed kołami, aby uniemożliwić pojazdowi poruszanie się w kierunku obiektu, który ma być wciągany.

3. Zwołnic dźwignię sprzęgła (12) i rozwinąć linkę (13) na zewnątrz w kierunku ładunku.

⚠ **OSTRZEŻENIE:** NIE próbować wyciągać obiektu maksymalnie rozwiniętą linką (13). Wokół bębna powinna zawsze znajdować się jedna warstwa liny (11). Ostatnia warstwa liny jest pomalowana na czerwono i nie powinna być rozwijana z bębna podczas operacji wyciągania.

4. Odpowiednio przymocować hak (9) do ładunku, upewniając się, że ramie zamykające w rozwarciu haka (10) jest zamknięte.

5. Rozpocząć wyciąganie, naciskając i przytrzymując przycisk wycofania haka (4).

**Uwaga:** Umieścić ciężką szmatę na linie mniej więcej w połowie długości, gdy jest naprężona. Pomocze to służyć efekt odzrutu, jeśli lina lub hak nagle pękną lub oderwą się od obiektu.

6. Sprawdź, czy ładunek jest unieruchomiony w bieżącym położeniu, załóż klipy lub pasy zabezpieczające pod koła, aby upewnić się, że ładunek pozostanie w położeniu po odłączeniu haka.

7. Po wyciągnięciu obiektu do pożądanego miejsca docelowego lekko poluzować linkę, naciskając przycisk wysuwania haka (5), aby ułatwić zdjęcie haka.

- Nie dopuszczaj do spiętrzenia się liny na bębnie podczas zwijania. Zawsze upewnij się, że lina jest starannie nawinięta, i jeśli to możliwe, zwijaj linkę w linii prostej. Nieprawidłowe zwijanie może doprowadzić do uszkodzenia liny.
- Kluzza rolkowa (19) może obsługiwać kąty wyciągania do 45° w dowolnym kierunku na osi poziomej (Rys. II). Kąty 15° w obu kierunkach są dopuszczalne na płaszczyźnie pionowej (Rys. III)

## Ciągnięcie kątowe

• Ciągnięcie kątowe jest metodą wyciągania, która jest stosowana, gdy występuje przeszkoda blokująca bezpośredni tor wyciągania obiektu.

1. Należy dostosować tor względem bezpośredniej linii wyciągania, poprzez wybranie mocnego obiektu jako punktu kąтового (Rys. IV).

**Uwaga:** Należy uzyskać dwie linie proste; pojazd z wyciągarką do bloku zaczepu (brak w zestawie) i blok zaczepu do obiektu, patrz przykładowy układ (Rys. IV).

2. Użyć pasa pociągowego (brak w zestawie), aby zabezpieczyć obiekt używany jako punkt kątowy. Owinąć pas pociągowy wokół obiektu i połączyć blok zaczepu, aby wyznaczyć trasę dla liny (13).

3. Ustawić pojazd na luz i zaciągnąć hamulec postojowy.

4. Zwołnic dźwignię sprzęgła (12) i rozwinąć linkę (X) na zewnątrz, po czym przewlec ją przez zaczep.

5. Wykonać kroki 4-6 w części „Korzystanie z wyciągarki”, aby rozpocząć wyciąganie.

## Ciągnięcie z podwójną linką

• Podwajając linkę (13) ciągnącą ładunek (Rys. V) zmniejsza się obciążenie wyciągarki, co pozwala na uzyskanie dłuższego czasu pracy i większej siły ciągnącej.

1. Znaleźć bezpieczny punkt na ładunku, przez który poprowadzona zostanie lina. Może być konieczne użycie zaczepu i pasa pociągowego (brak w zestawie), aby bezpiecznie przymocować linkę do ładunku.

2. Po przeprowadzeniu liny przez odpowiedni punkt na ładunku skierować linkę z powrotem w kierunku pojazdu.

3. Przymocować do odpowiedniego punktu zakotwiczenia.

**Uwaga:** Zaleca się stosowanie innego punktu kotwiczenia niż punkt wyciągania, na przykład dużego drzewa lub skały. Pozwoli to uniknąć dodatkowych naprężeń w pojeździe.

4. Wykonać kroki 4-6 w części „Korzystanie z wyciągarki”, aby rozpocząć wyciąganie.

## Akcesoria

• Szereg akcesoriów i materiałów eksploatacyjnych, w tym składane stalowe klipy pod koła (525748), rękawice robocze (6335011) i inne artykuły są dostępne u dostawcy produktów Silverline. Części zamienne są dostępne w serwisie [toolsparsonline.com](http://toolsparsonline.com)

## Konserwacja

⚠ **OSTRZEŻENIE:** ZAWSZE odłączyć urządzenie od źródła zasilania przed przeprowadzeniem kontroli, konserwacji lub czyszczenia.

## Kontrola rutynowa

• Przed każdym użyciem sprawdź ogólny stan wyciągarki. Sprawdź, czy nie ma uszkodzonych, skorodowanych, złe wyrównanych, zużytych lub poluzowanych elementów. Każdą część urządzenia, która jest niezbędna dla zapewnienia bezpiecznej obsługi. Nie używać wyciągarki, jeśli elementy ulegną znacznemu uszkodzeniu; naprawy powinny być wykonywane przez autoryzowane centrum serwisowe Silverline.

• Regularnie sprawdzać dokręcenie śrubek mocujących.

• Przed każdym użyciem sprawdź, czy przewód zasilający narzędzia nie jest uszkodzony ani zużyty. Naprawy powinny być wykonywane przez autoryzowane centrum serwisowe Silverline. Ta instrukcja dotyczy również przedłużaczy używanych z tym narzędziem.

## Sprawdzenie linki

⚠ **OSTRZEŻENIE:** ZAWSZE sprawdzać stan liny (13) przed każdym użyciem. Nawet niewielkie niedoskonałości w budowie liny mogą znacznie zmniejszyć jej zdolność do przenoszenia obciążenia.

• Lina nie może być rozciągnięta z idealnie prostym spłotem i nie może wykazywać żadnych niedoskonałości na całej długości. Oznacza to, że lina uległa zalamaniu i nie jest już bezpieczna w użyciu. Wyrzucić i wymienić.

• Jeśli okaże się, że włókna liny są częściowo odłączone od głównego korpusu liny, oznacza to, że lina uległa postarzeniu. Wyrzucić i wymienić.

• Często smarować linkę, aby zapobiec jej korozji i nadmiernemu zużyciu przez czynniki zewnętrzne.

• Zwrócić szczególną uwagę na hak (9) i stan liny wokół haka pod kątem wstępnego zużycia. Upewnić się, że mechanizm rozwarcia haka (10) jest w nienaruszonym stanie.

## Wymiana linki

1. Odłączyć sprzęgło, przesuując dźwignię sprzęgła (12) do pozycji podniesionej. Rozciągnąć linkę (13) na całą długość i ustawić dźwignię sprzęgła w najniższym położeniu.

2. Zdjąć linkę z bębna (11), odkracając śrubę sześciokątą za pomocą kluzza sześciokątowego 2,5 mm (brak w zestawie).

3. Poprowadzić nową linkę przez kluzę rolkową i przymocować jej koniec do bębna (11), dbając o jej prawidłowe położenie.

**Uwaga:** Linkę należy wciągnąć od dołu bębna (Rys. I).

## Czyszczenie

- Należy zawsze dbać o czystość urządzenia. Brud i kurz powodują szybsze zużycie elementów wewnętrznych i skracają okres eksploatacji urządzenia. Należy czyścić korpus urządzenia miękką szcawką lub suchą ścierką. W razie możliwości należy użyć czystego i suchego sprężonego powietrza, aby przedmuchać otwory wentylacyjne
- Należy czyścić urządzenie przy pomocy miękkiej i wilgotnej szmatki, z użyciem lekkiego detergentu. Nie wolno stosować mocnych środków czyszczących, alkoholu ani benzyny
- Nigdy nie należy stosować żrących środków do czyszczenia plastikowych części

## Kontakt

W celu uzyskania porady technicznej lub naprawy, skontaktuj się z infolinią pod numerem (+44) 1935 382 222

Strona online: [www.silverlinetools.com](http://www.silverlinetools.com)

### Adres (GBR):

Toolstream Ltd.  
Boundary Way  
Lufton Trading Estate  
Yeovil, Somerset  
BA22 8HZ, Wielka Brytania

### Adres (UE):

Toolstream B.V.  
Holtum-Noordweg 11  
Unit 4  
6121 RE Born  
Holandia

## Smarowanie

- Smarować niewielką ilością odpowiedniego środka smarnego w aerozolu wszystkie ruchome części urządzenia w regularnych odstępach czasu.
- Delikatnie smaruj wszystkie elementy ruchome urządzeniem odpowiednim środkiem smarnym w aerozolu.

## Utylizacja

Należy zawsze przestrzegać przepisów krajowych dotyczących utylizacji akumulatorów, które nie są już funkcjonalne

- Nie wyrzucaj elektronarzędzi lub innych odpadów elektrycznych i elektronicznych (WEEE) wraz z odpadami komunalnymi.
- Skontaktuj się z władzami lokalnymi zajmującymi się utylizacją odpadów, aby uzyskać informacje na temat prawidłowego sposobu utylizacji elektronarzędzi

## Rozwiązywanie problemów

Problem	Możliwa przyczyna	Rozwiązanie
Urządzenie nie włącza się za pomocą urządzenia do sterowania ręcznego (3).	Brak zasilania	Sprawdzić zasilanie
	Ręczne urządzenie sterujące uszkodzone	Przekazać narzędzie w celu wymiany ręcznego urządzenia sterującego do upoważnionego punktu serwisowego Silverline.
Lina (13) rozwija się i zwija w złym kierunku.	Lina przymocowana do bębna (11) w złym kierunku.	Zdjąć linę i zainstalować ją we właściwym położeniu.
	Zespół wciągarki (8) zainstalowany na wsporniku mocującym (17) w złym położeniu.	Zdjąć zespół wciągarki i ponownie zainstalować wspornik mocujący we właściwym położeniu.
Silnik wydaje się słaby, lub pracuje powoli.	Słaby akumulator.	Naładować akumulator ponownie. Jeśli problem nie ustąpi, spróbować korzystać z wyciągarki przy uruchomionym silniku.
	Słabe zasilanie z luźnych połączeń lub skorodowane zaciski	Sprawdzić, czy wszystkie zaciski i połączenia są w dobrym stanie. W razie potrzeby wymienić
	Nieprawidłowe kable zasilające	Używać tylko kabli o właściwej wartości znamionowej
Silnik pracuje, ale lina (13) nie wysuwa się ani nie cofa.	Sprzęgło jest rozłączone	Patrz „Działanie sprzęgła” w celu uzyskania informacji na temat działania sprzęgła.
Liny (13) nie da się wyciągnąć idealnie prosto.	Lina uległa zagięciu.	Lina nie nadaje się do bezpiecznego użytku, wyrzucić i wymienić.
Lina (13) jest przetarta.	Lina została narażona na ścieranie zewnętrzne.	Lina nie nadaje się do bezpiecznego użytku, wyrzucić i wymienić.

## Gwarancja Narzędzi Silverline

### Niniejszy produkt Silverline posiada 3 letnią gwarancję.

Aby zakwalifikować się do uzyskania powyższej gwarancji należy zarejestrować niniejszy produkt na stronie [www.silverlinetools.com](http://www.silverlinetools.com) w ciągu 30 dni od daty zakupu. Okres gwarancji rozpoczyna się w dniu zakupu produktu widocznym na paragonie.

### Rejestracja zakupionego produktu

Rejestracja produktu można dokonać na stronie [www.silverlinetools.com](http://www.silverlinetools.com), wybierając przycisk „Rejestracja”. Należy wprowadzić:

- Dane osobowe
- Szczegóły dotyczące produktu oraz informacje dotyczące zakupu

Po wprowadzeniu tych informacji zostanie utworzony certyfikat gwarancji niniejszego produktu, jako dokument w formacie PDF, który należy wydrukować i zachować wraz z dowodem zakupu.

## Zasady i warunki

Okres gwarancji zaczyna obowiązywać od daty zakupu detalicznego znajdującej się na paragonie.

### PROSIMY O ZACHOWANIE PARAGONU

Jeśli produkt wykáže jakiegokolwiek usterki w ciągu 30 dni od daty zakupu, należy go zwrócić do dystrybutora/sklepu, w którym towar zakupiono, od którego został zakupiony okazując przy tym dowód zakupu.

Jeśli usterka pojawi się po 30 dniach, należy zwrócić produkt do:

**Silverline Tools Service Centre**  
**PO Box 2988**  
**Yeovil**  
**BA21 1WU, UK**

Roszczenia gwarancyjne należy zgłaszać w okresie gwarancji. Należy dostarczyć dowód zakupu, swoje imię i nazwisko, adres miejsca zakupu przed wykonaniem jakichkolwiek napraw.

Należy podać dokładne dane usterki wymagające naprawy.

Wnioski złożone w okresie gwarancji będą weryfikowane przez Silverline Tools, do ustalenia czy usterki są związane z materiałem lub wyrobem produktu.

Koszty transportu nie zostaną pokryte. Produkt przeznaczony do zwrotu musi być starannie oczyszczony. Należy zapakować produkt prawidłowo i bezpiecznie tak, aby nie został uszkodzony podczas transportu do nas. Możemy odrzucić roszczenia niewłaściwie dostarczonych produktów.

Wszystkie naprawy będą przeprowadzone przez firmę Silverline Tools lub agencje upoważnione do tego.

Naprawa lub wymiana produktu nie przedłuży okresu gwarancyjnego.

Usterki uznane przez nas, jako objęte gwarancją będą poddane naprawie bezpłatnie (bez kosztów transportowych) lub poprzez wymianę na narzędzie pracujące w idealnym stanie.

Narzędzia lub części zamienne, do których wydano zamiennik staną się własnością Silverline Tools.

Naprawa lub wymiana produktu w ramach gwarancji zapewnia korzyści, które są dodatkiem i nie wpływają w żaden sposób na ustawowe prawa konsumenta.

### Gwarancja pokrywa:

- Naprawę produktu (w okresie gwarancji), jeśli zostanie on zakwalifikowany zgodnie z wymogami Silverline Tools w związku z usterkami, które wynikły z wad materiałowych lub wad związanych z produkcją.
- Jeżeli jakaś część zastępcza nie jest już dostępna lub wycofana z produkcji, Silverline Tools zastąpi ją funkcjonalnym zamiennikiem.

### Czego nie pokrywa gwarancja:

Silverline Tools nie pokrywa napraw powstałych w wyniku:

- Normalnego zużycia spowodowanego przez normalne użytkowanie zgodnie z instrukcją obsługi, np. noże, szczotki, pasy, żarówki akumulatory itp.
- Wymiany dowolnego dołączonego wyposażenia np. noży, wiertel, papieru ściernego, tarcz do cięcia i innych podobnych elementów.
- Przypadkowego uszkodzenia spowodowanego niewłaściwym użytkowaniem lub zaniedbaniem, nieostrożnym działaniem lub niestarym obchodzeniem się z produktem.
- Stosowania produktu do innych celów.
- Zmiany lub modyfikacji produktu w jakikolwiek sposób.
- Usterek wynikających z wykorzystania części zamiennych i akcesoriów, które nie są oryginalnymi elementami Silverline Tools.
- Niewłaściwej instalacji (z wyjątkiem instalacji przeprowadzonej Silverline Tools).
- Naprawy lub modyfikacji przeprowadzonej przez osoby inne niż z Centrum Usług Silverline Tools lub autoryzowanych punktów serwisowych.
- Roszczeń innych niż związanych z usterkami ujętymi w gwarancji produktu.



**Notes:**

---

---

---

---

---

---

---

---

---

---

---

---

---

---

---

---

---

---

---

---

---

---

---

---

---

---

---



**EN 3 Year Guarantee.** Register online within 30 days. Terms and Conditions apply.

**FR Garantie de 3 ans.** Enregistrez votre produit en ligne dans un délai de 30 jours suivant la date d'achat. Les conditions générales s'appliquent.

**DE 3 Jahre Garantie.** Innerhalb von 30 Tagen online registrieren. Es gelten die Allgemeinen Geschäftsbedingungen

**ES 3 años de garantía.** Registre su producto online durante los primeros 30 días. Se aplican términos y condiciones.

**IT 3 anni di garanzia.** Registra il tuo prodotto on-line entro 30 giorni dall'acquisto. Vengono applicati i termini e le condizioni generali.

**NL 3 jaar garantie.** Registreer uw product binnen 30 dagen online. Algemene voorwaarden zijn van toepassing

**PL 3 Letnia Gwarancja.** Zarejestruj się online w ciągu 30 dni. Obowiązują Zasady i Warunki

[silverlinetools.com](http://silverlinetools.com)