

# Montagehandleiding

- ✓ RVS trapeuning met leuningdrager model M
- ✓ Zwarte RVS trapeuning met leuningdrager model M







**2 personen**



**circa 1 tot 2 uur per trap**









## **Materialen:** door ons meegeleverd

-  Trapeuning
-  Leuningdragers Model M
-  Pluggen  $\varnothing$  10 mm (1 per leuningdrager)
-  Houtdraadbouten 8 x 60 mm (1 per leuningdrager)
-  Inbusbouten M5 x 25 mm (1 per leuningdrager)



## **Gereedschap:** wat heb je nodig

-  Rolmaat
-  Potlood (en schilderstape)
-  (Accu)boormachine
-  Steen- of betonboortje  $\varnothing$  10 mm
-  Inbussleutel 4 mm
-  Steeksleutel 13 mm

# Stappenplan in het kort

## 1 Controleer de bestelling

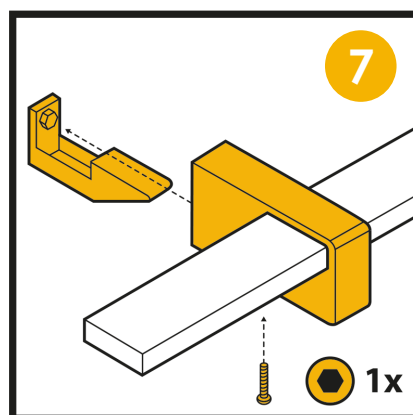
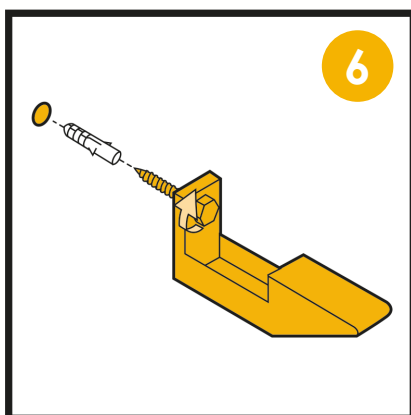
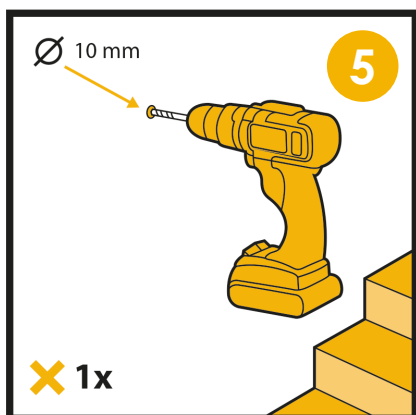
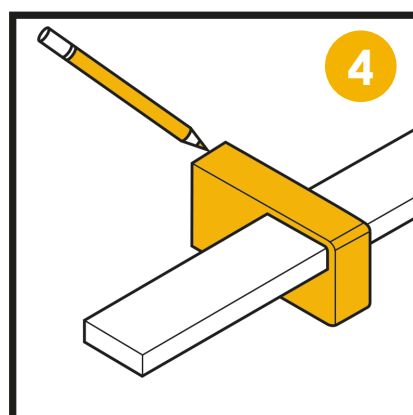
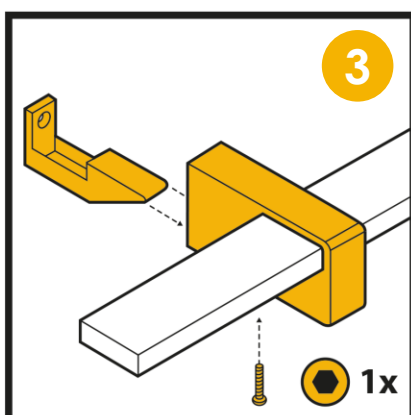
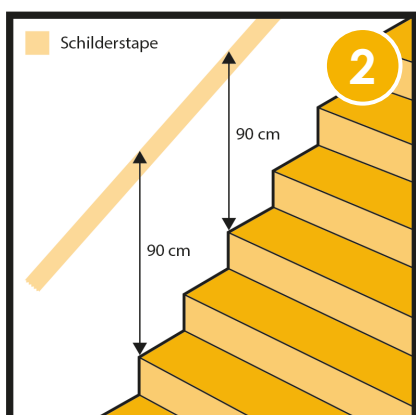

## 8 9 Controleer op een goede montage en je bent klaar!



### Montage liever uitbesteden? Boek montageservice

Heb je twee linkerhanden? Boek dan gemakkelijk een betrouwbare vakman via onze partner Zoofy voor de montage van de trapleuning.

Meer info vind je op [trapeuningexpert.nl/service/montageservice](https://trapeuningexpert.nl/service/montageservice).

# 1

## Controleer je bestelling

Pak de trapeuning(en) uit de verpakking. Ga hierbij voorzichtig te werk. Gebruik geen scherpe voorwerpen en leg de trapeuning(en) op een zachte ondergrond om beschadigingen te voorkomen. Controleer even of de bestelling compleet is. Mocht er iets onjuist zijn of ontbreken? Laat het ons dan even weten.

**Tip:** Gebruik het schuim- en/of noppenfolie van de verpakking om de trapeuning(en) op te leggen en beschadigingen te voorkomen.



**Tip:** Wil je de trapeuning monteren op al bestaand M8 schroefdraad in de muur? Dan kan, mits de bestaande bevestigingspunten rechtlijnig aan elkaar lopen. Zet de muursteun dan vast aan het schroefdraad met een (rvs) zeskantmoer M8. Deze zijn verkrijgbaar in de bouwmarkt. Je kunt dan meteen door naar stap 6.

## 2

### Bepaal de hoogte van je trapeuning

Bepaal waar je de trapeuning wilt laten beginnen en eindigen. Teken op de muur met een potlood het begin en het einde van de trapeuning op de juiste hoogte af.

Doorgaans wordt een trapeuning op heuphoogte geplaatst. Dit komt neer op een hoogte van circa 90 cm, gemeten vanaf de voorkant van de traptreden tot aan de bovenkant van de leuning. Je kunt hier natuurlijk naar eigen wens van afwijken, bijvoorbeeld wanneer je iets langer bent of kleine kinderen in huis hebt.



**Tip:** Doorgaans begint een trapeuning aan het begin van de eerste traprede en eindigt aan het begin van de verdiepingsvloer. Houd in de hoeken enkele centimeters afstand van de muur.

**Tip:** Om beschadiging aan de muur te voorkomen kun je in plaats van een potlood ook schilderstape gebruiken.

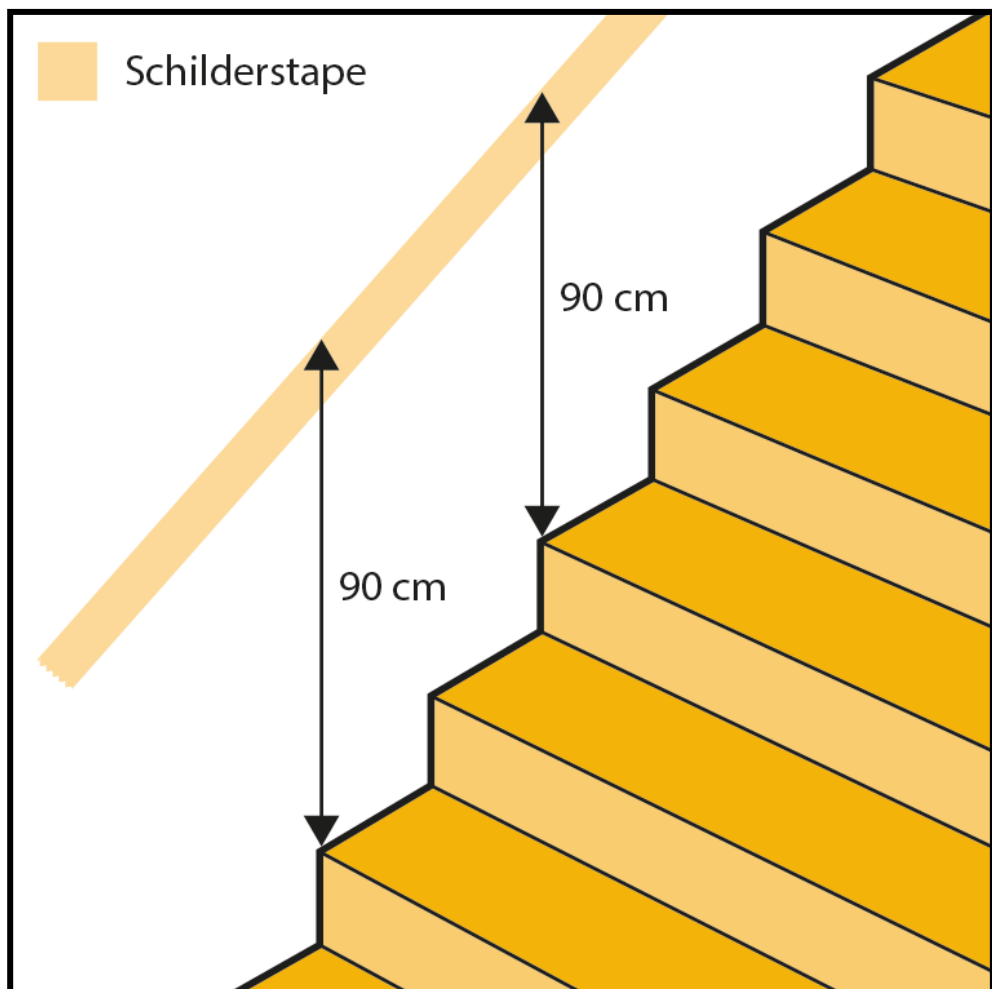

# 3

## Monteer de leuningdragers aan de leuning

Monteer allereerst alle leuningdragers aan de trapleuning. Schuif de leuningdragers om de trapleuning en bepaal op welke positie je de leuningdragers wilt plaatsen.

Schuif de muursteen in de leuningdrager. De leuningdragers (met muursteunen) zet je vervolgens vast aan de trapleuning door in het gaatje aan de onderzijde de meegeleverde inbusbouten te draaien, gebruik hiervoor een inbusleutel van 4 mm.

**Tip:** De inbusbouten hoef je bij deze stap nog niet strak aan te draaien. Zorg er bovendien voor dat je de leuningdragers voorzichtig over de trapleuning schuift om beschadigingen te voorkomen. Plaats eventueel ter bescherming een stukje papier tussen de leuningdrager en de trapleuning.



**Tip:** Meestal worden de buitenste leuningdragers op ongeveer 15 cm van de uiteinden geplaatst. Natuurlijk kun je hier naar eigen wens van afwijken.

**Tip:** Houd met het oog op het boren bij het positioneren van de leuningdragers ook rekening met eventueel leidingwerk in de muur.

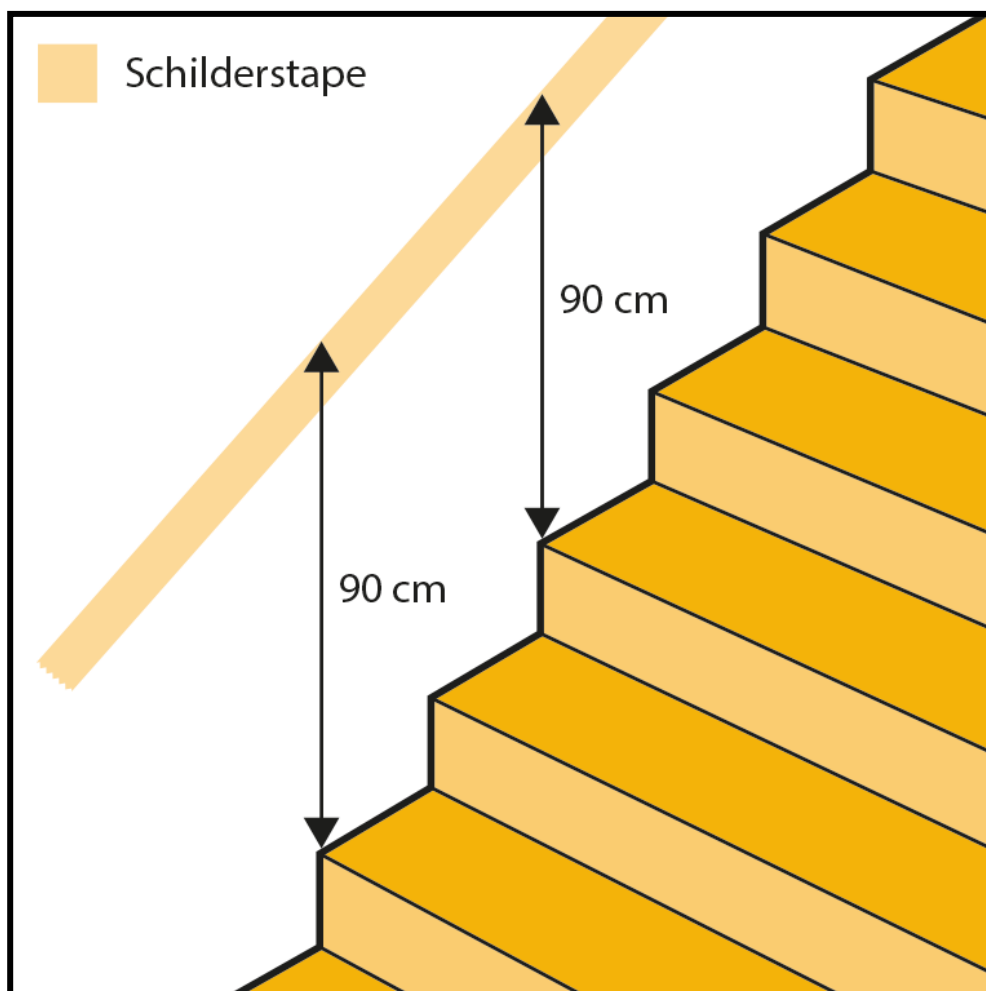

# 4

## Teken de positie van de leuningdragers af

Til de trapleuning met z'n tweeën op en houdt de trapleuning op de afgetekende hoogte. Een iemand blijft de leuning goed vasthouden op de gewenste hoogte. De ander markeert met een potlood waar de boorgaten zich moeten bevinden, door aan de bovenkant van de drager in het midden het boorgat af te tekenen op de muur. Let op: zorg ervoor dat dit heel nauwkeurig gebeurt en controleer eventueel of de gemarkeerde punten in dezelfde rechte lijn staan.



**Tip:** Heb je een trapleuning met meer dan twee leuningdragers? Dan kun je er ook voor kiezen om eerst alleen de buitenste twee leuningdragers af te tekenen en te monteren (zie stap 5, 6 en 7). Daarna kun je de tussenliggende dragers monteren. Het handige aan deze werkwijze is dat je de tussenliggende leuningdragers nauwkeuriger kunt aftekenen.

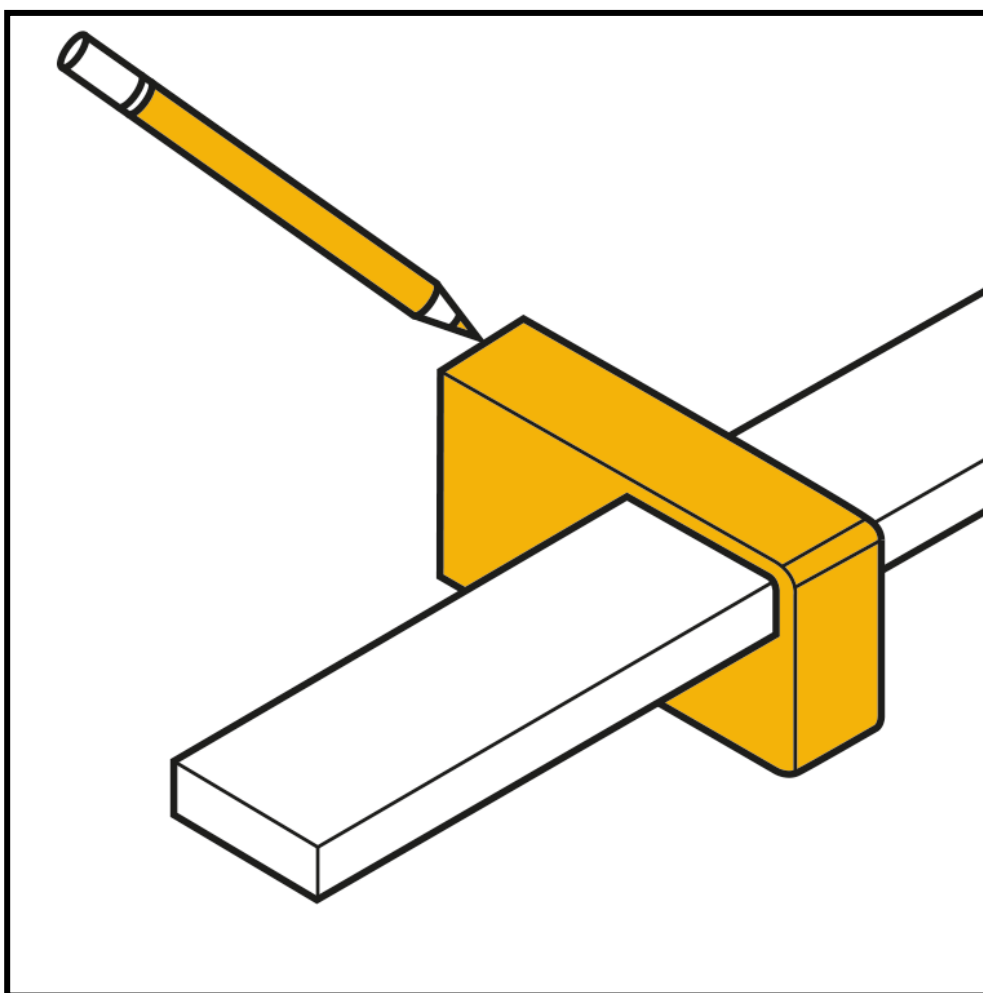

# 5

## Boor de gemarkeerde gaten in de muur

Leg de trapleuning even aan de klant. Draai de muursteunen weer los van de trapleuning (de leuningdrager kun je om de trapleuning laten zitten).

Boor op de gemarkeerde plaatsen een gat van 10 mm in de muur (boordiepte 55 mm). Hiervoor gebruik je een (accu)boormachine en een steen- of betonboortje van 10 mm.

**Tip:** Houd bij het boren meteen een stofzuiger onder de boormachine. Zorg ervoor dat je het gruis in het boorgat met de stofzuiger eruit zuigt.



**Tip:** Monteer je de trapleuning op een houten balk? Dan kun je ervoor kiezen om geen pluggen te gebruiken, je hoeft dan geen gat van 10 mm te boren. In dat geval kun je in het hout een gaatje (circa 6 mm) voorboren voor de houtdraadbout.

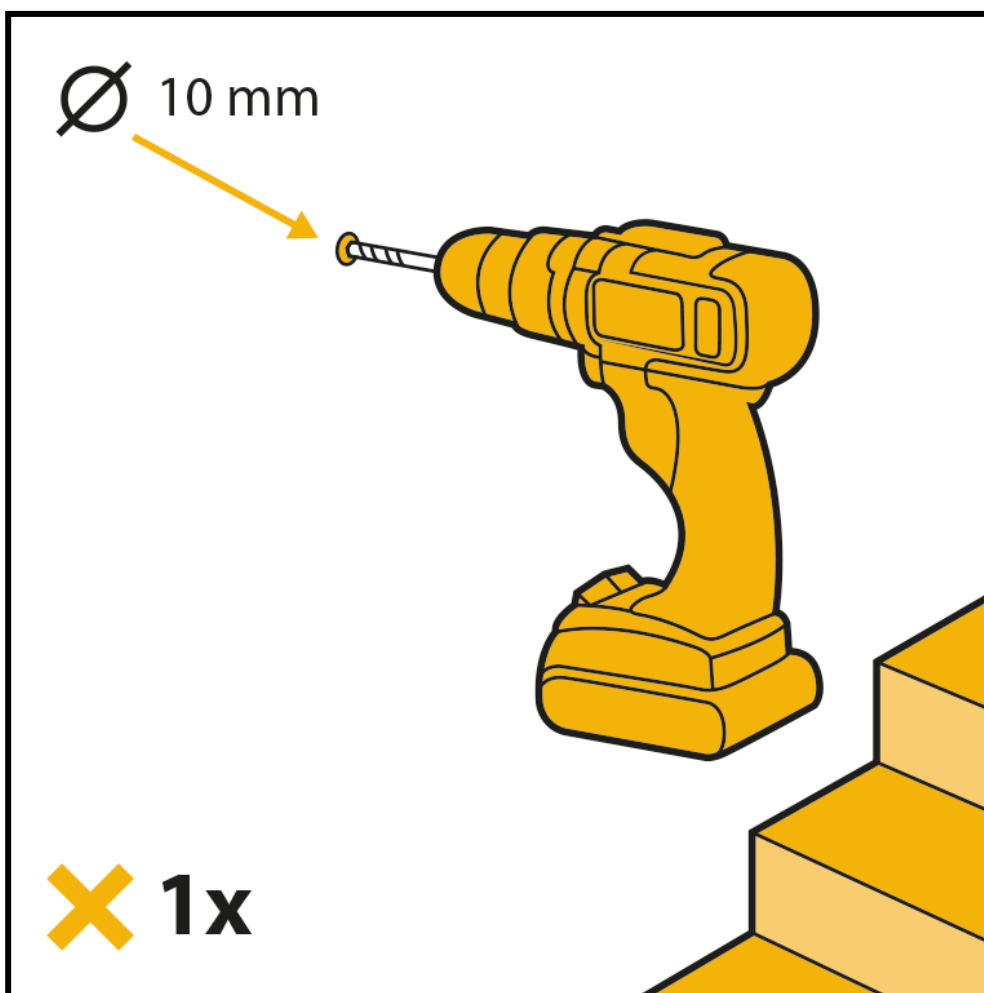

## 6

## Monteer de muursteunen aan de muur

Steek de meegeleverde pluggen in de boorgaten. De muursteunen kun je nu aan de muur bevestigen met de meegeleverde houtdraadbouten, gebruik hiervoor een steeksleutel van 13 mm. Draai de muursteunen zodanig dat ze op de juiste positie staan.

**Tip:** De stokeinden en pluggen die wij meeleveren zijn te gebruiken voor de meest voorkomende muren (zoals beton, steen, gipsblokken, kalkzandsteen en cellenbeton/ytong). Het kan echter zijn dat jouw wand of situatie erom vraagt om iets ander bevestigingsmateriaal te gebruiken.



Monteer je de leuningdragers bijvoorbeeld aan een gipsplatenwand met holle ruimte daarachter? Dan raden we het aan om het hollewandanker M8 van Toggler te gebruiken in combinatie met een klein (rvs) draadeind/draadstang M8 en (rvs) zeskantmoer M8.

En heb je een wat oudere muur die heel erg brokkelig is, dan kun je overwegen om gebruik te maken van een chemisch anker (met rvs draadstang M8 en rvs zeskantmoer M8) voor meer stevigheid. Deze bevestigingsmaterialen zijn te verkrijgen in de bouwmarkt.

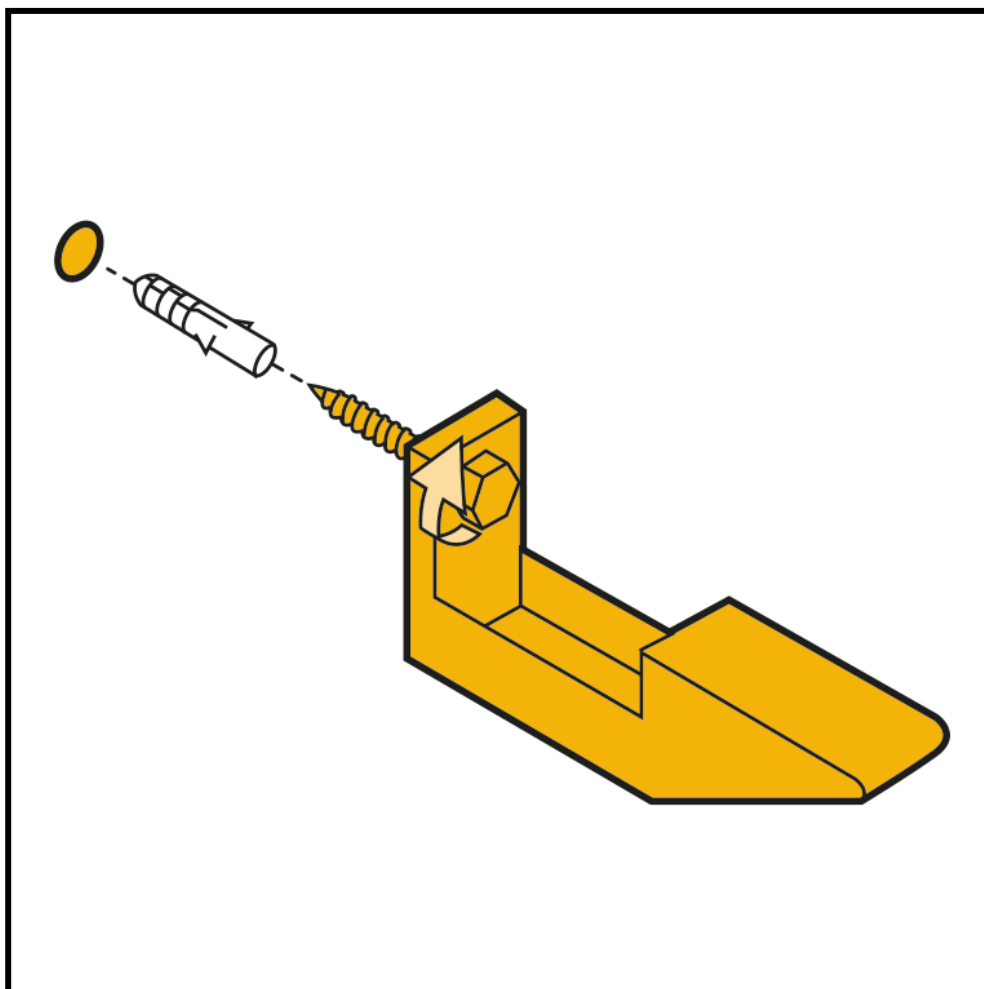



# 7

## Monteer de leuning aan de muursteunen

Je kunt nu de trapleuning (met leuningdragers) om de muursteunen schuiven. De leuningdragers en trapleuning zet je weer vast aan de muursteunen door in het gaatje aan de onderzijde de inbusbouten te draaien. Zorg dat de inbusbouten stevig zijn aangedraaid.

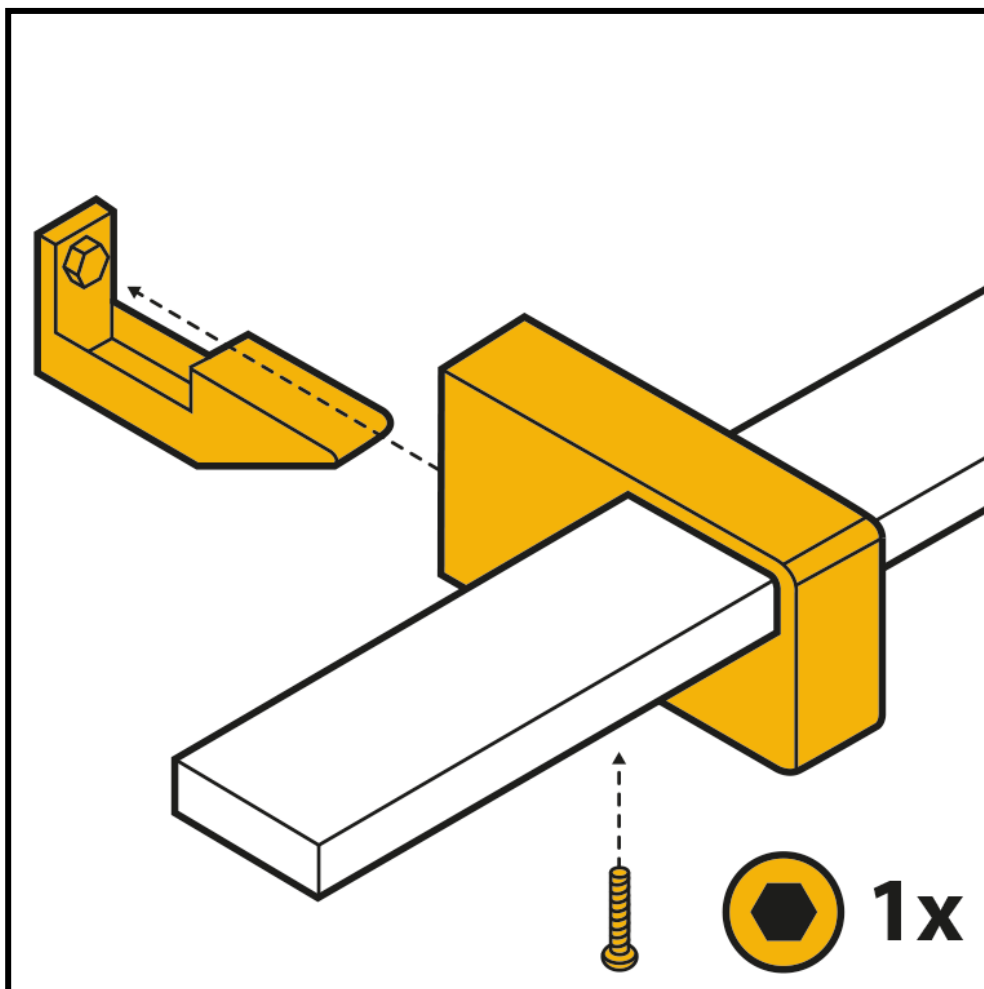

## 8

### Controleer op een goede montage

Zorg ervoor dat alle schroeven goed zijn aangedraaid. Controleer altijd even of de trapleuning stevig en veilig gemonteerd is. Is alles in orde? Dan kun je gaan genieten van je nieuwe trapleuning!

## 9

### Schrijf een review en stuur ons een foto

Ben je tevreden over onze service? Laat dit dan aan ons en onze toekomstige klanten weten door het achterlaten van een beoordeling.

Ook zijn wij altijd heel erg benieuwd naar het eindresultaat. Daarom waarderen we het enorm als je ons een foto stuurt van de nieuwe trapleuningen.

Alvast bedankt!



#### Laat een beoordeling achter:

Link: [www.trapleuningexpert.nl/service/review](http://www.trapleuningexpert.nl/service/review)



#### Stuur ons een foto:

Mail: [info@trapleuningexpert.nl](mailto:info@trapleuningexpert.nl)

WhatsApp: [+31 \(0\)85 – 06 06 557](https://wa.me/310850606557)