

MANUELL

First15 Tourniquet

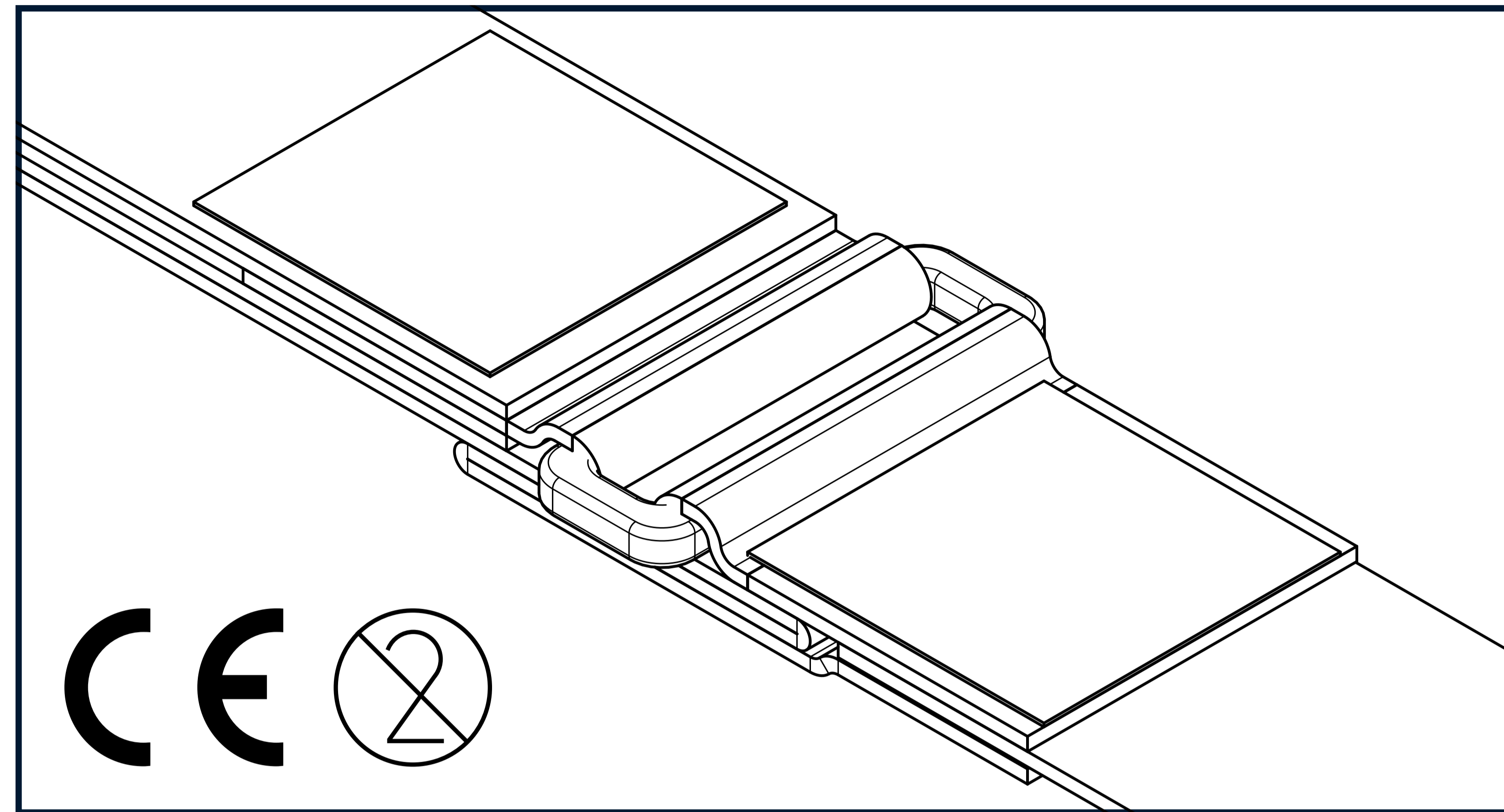

Limitatioun vun Haftung.

First15 B.V., seng Mataarbechter, Agenten, Optraghueler, Fournisseuren an Distributeuren iwwerhuelen keng Haftung fir Verletzungen oder Schued entstinn aus der Uwendung an der Notzung vum First15 Tourniquet.

Benotzer iwwerhëlt all Risiko vun Haftung. Den First15 Tourniquet soll nëmme benotzt ginn wéi vun de medizineschen Autoritéiten uginn oder ënner der Opsicht vun engem Dokter.

Rapport all Tëschefäll mat dësem Apparat un den Hiersteller an déi entspreichend Autoritéit am Land oder Staat wou de Benotzer an / oder Patient ass.

Dëst Produkt ass e Klass 1 medizinescht Apparat deen spezifesch Ausbildung fir seng korrekt Notzung erfuerdert. Follegt w.e.g. lokal oder Regierung Richtlinnen iwwer d'Benotzung vun dësem Apparat.

D'Benotzung vun engem Tourniquet ass e leschten Auswee an et sollt nëmme an enger lebensgefäerlecher Situatioun benotzt ginn a wann d'Blutungen net gestoppt kënnen ginn.

FIRST15

First15 B.V. All Rechter reservéiert.
Laan van Kronenburg 14. 1183 AS, Amstelveen

Fir méi Informatiounen besicht:
WWW.FIRST15.ONLINE

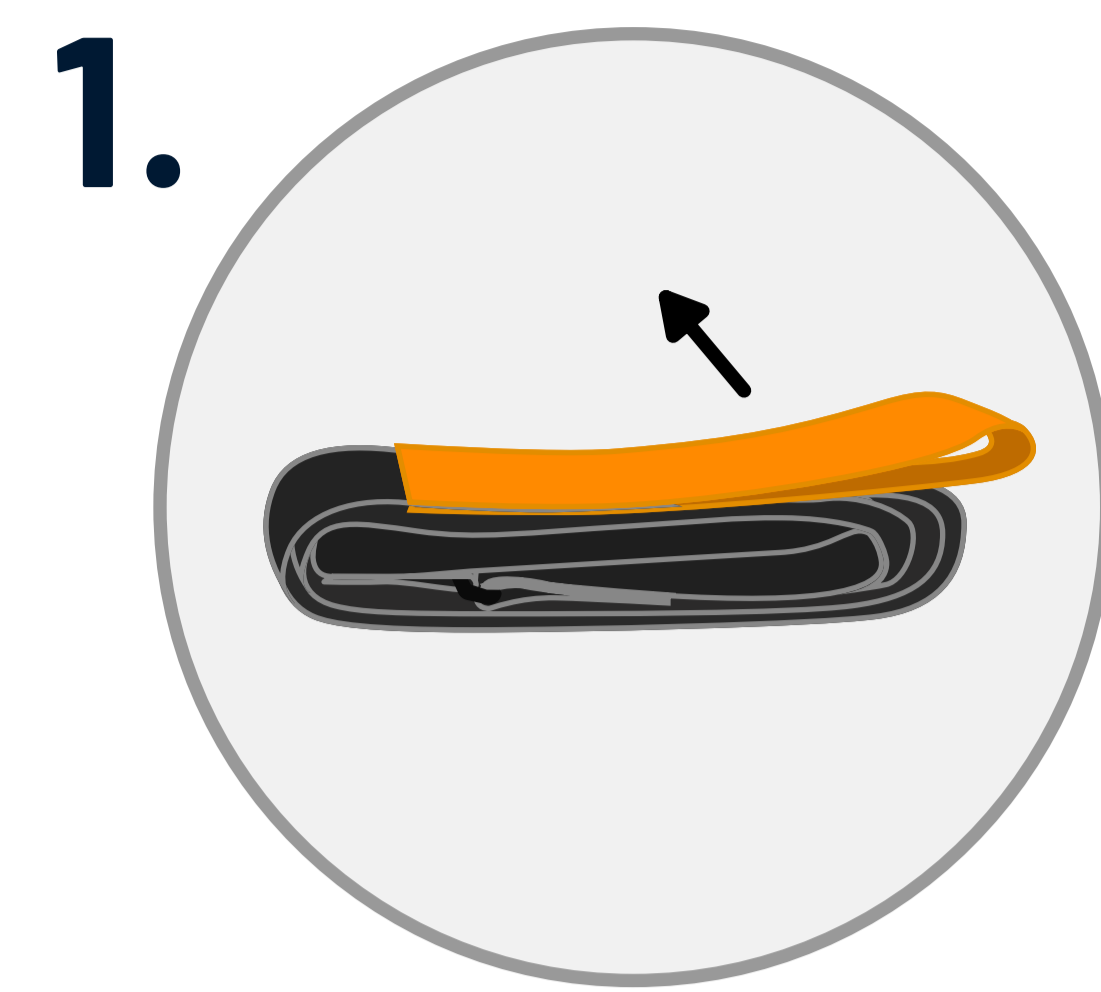

1. De Package opmaachen an den Tourniquet komplett ausrollen.

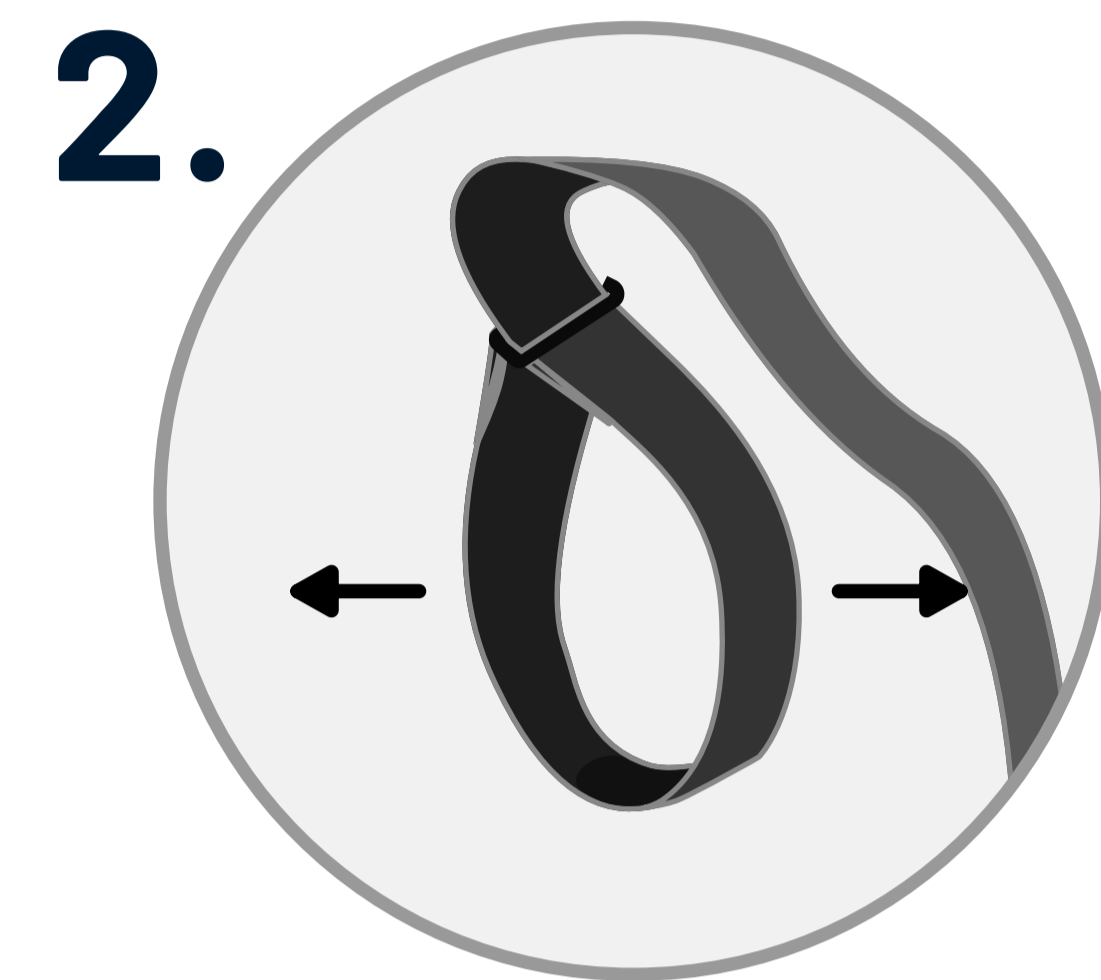

2. Breet d'Loop vum Tourniquet sou datt et iwwer de betroffenen Glied passt.

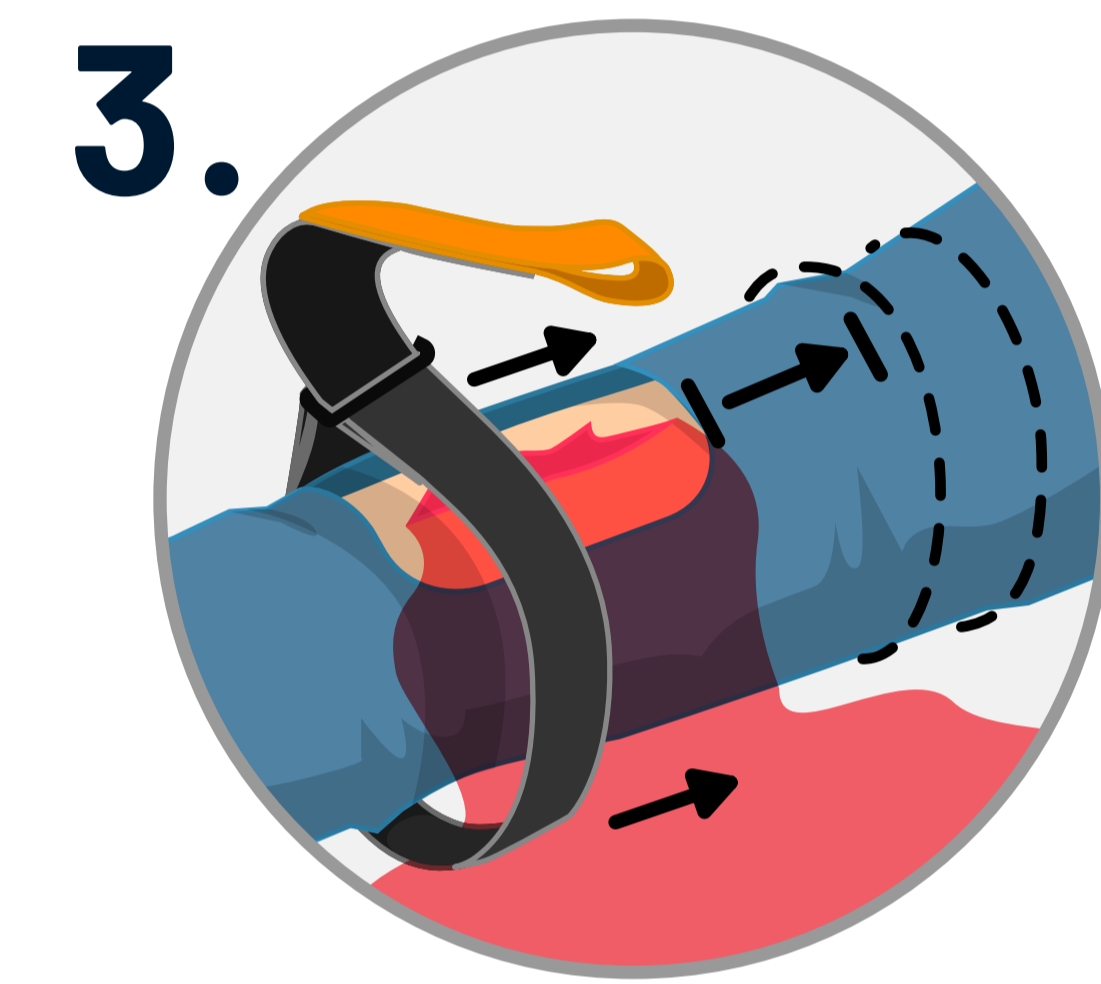

3. Rutsch den Tourniquet iwwer de betroffenen Glied, **iwwer** dem Niveau vum Blutungen.

3.1 Setzt den Tourniquet op d'mannst **5 cm** iwwer d'Wonn.

3.2 Gitt den Tourniquet op den **Uewerarm** oder **Oberschenkel**.

! Den Tourniquet kann nëmme op den Uewerarm oder den Oberschenkel applizéiert ginn.

✗ **Gëlle ni** den Tourniquet op e Joint!

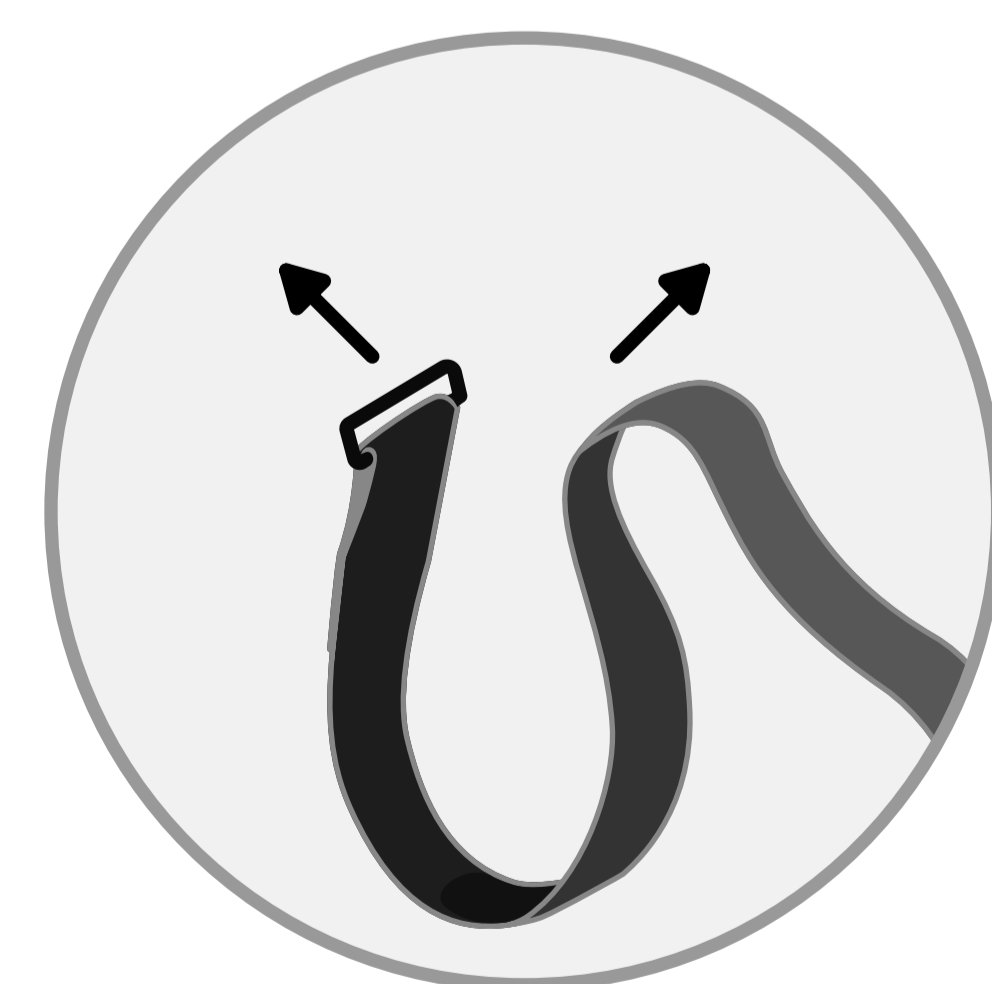
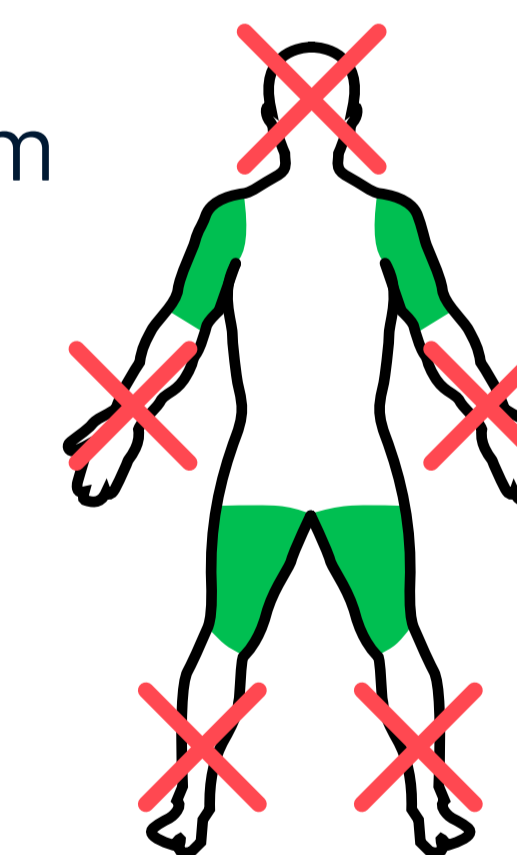

OPGEPASST!

Wann et net méiglech ass d'Schleife ronderëm d'Been oder den Arm ze rutschen:

Den Tourniquet komplett loos. Wickelt et ëm d'Gliedmaart a befestegt et andeems Dir d'Enn duerch d'Schleife setzt.



4. Pull de Riem sou datt d'Schnalle fest ëm d'Gliedmaart ass.

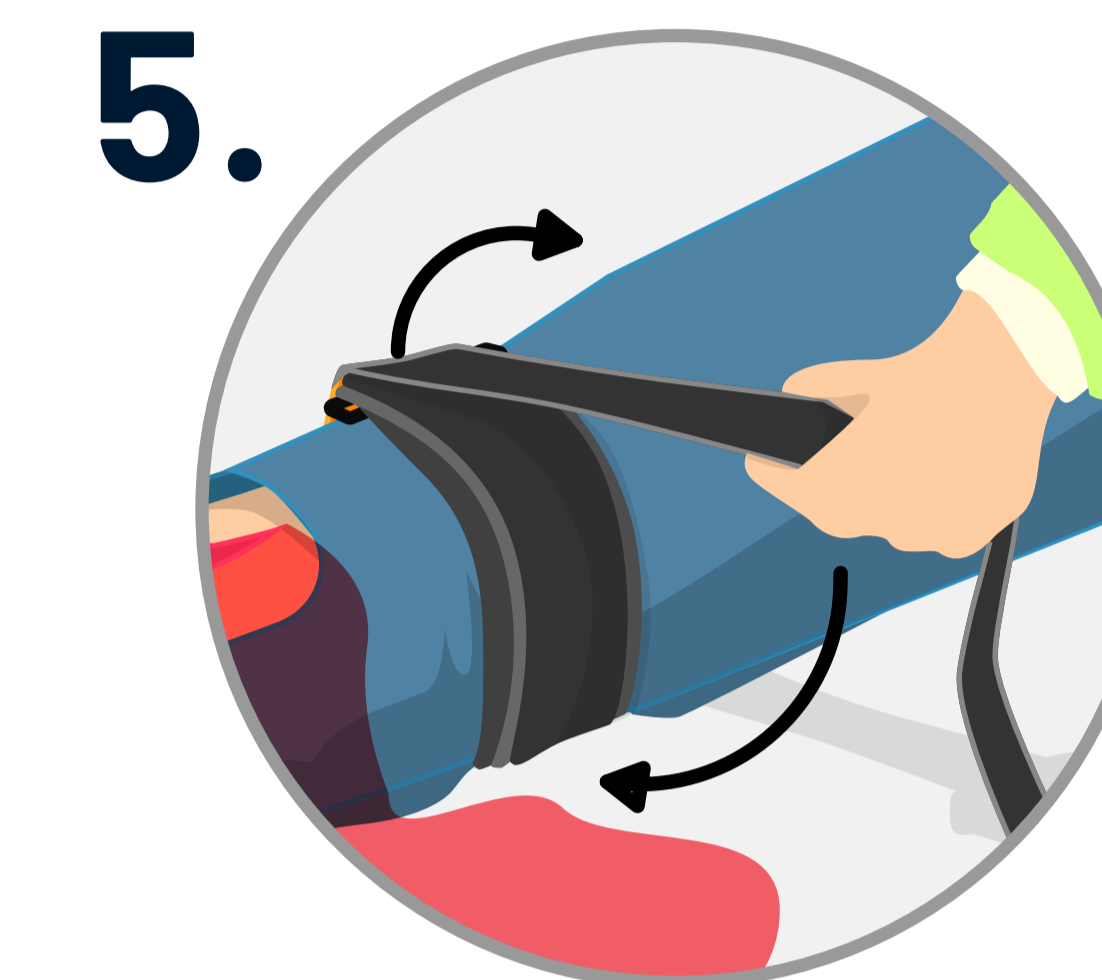

5. Wrap de Riem **esou fest wéi méiglech** ëm d'Gliedmaart, während d'Kompressioun behalen andeems se schwéier zéien.

5.1 Benotzt déi ganz Längt vum Tourniquet.

! Bei all Tour, kontrolléiert ob d'Blutungen erofgeet.



6. Op der leschter Wendung benotzt de Grëff fir zousätzlech Drock opzemaachen an den Tourniquet mat dem Velcro ze **befestigen**.

! Den Tourniquet ass enk genuch wann d'Blutungen ophalen.



7. Kontrolléiert regelméisseg datt **d'Okklusioun** nach ëmmer komplett ass.

! Kontrolléiert periodesch fir sécher ze sinn datt et nach ëmmer komplett Okklusioun ass. Bewegungen a Verännerungen an der Muskelspannung kënnen d'Tourniquet loos.

! Dëst Produkt ass fir eenzel Benotzung. (D'Produkt soll net méi oft benotzt ginn)