

Just Chillin' Hoodie

Durable Velvet



Durable®





Garen

Durable Velvet, 100 % polyester, 100g/180m, 5 (6, 7) bollen.

Voorbeelden gemaakt met kleuren : 309 Light Yellow, 282 Light Blue, 396 Lavender.

Haaknaald

5,5 mm (en 4 mm)

Overige materialen

Schaar, maasnaald om draadjes weg te werken, meetlint, spelden en mat om te blocken, 2 x Restyle dunkoord elastiek Art. nr. 015.40960.

Gebruikte steken en afkortingen

AK	achterkant
GK	goede kant
hv	halve vaste
l	losse
l-open	losse-opening
Rst	reliëfstokje
RstA	reliëfstokje langs de achterkant gehaakt
RstV	reliëfstokje langs de voorkant gehaakt
s	steek/steken
samenh	samenhaken
st	stokje
2st samenh	2 stokjes samenhaken
v	vaste



Stekenproef

11,5st x 7,25 rijen = 10 x 10 cm gehaakt met haaknaald 5,5 mm.

Pas indien nodig je maat haaknaald aan.

Moeilijkheidsgraad

Beginner.

Maat-overzicht

	S	M	L	cm
Afgewerkte rug-breedte	51	56,5	62	cm
Lengte zonder boord	48,5	53	57	cm
Onderboord	5	5	7	cm
Totale lengte	53,5	58	64	cm
Armopeningen	20	21,5	23	cm
Capuchon hoogte	28	30,5	33	cm

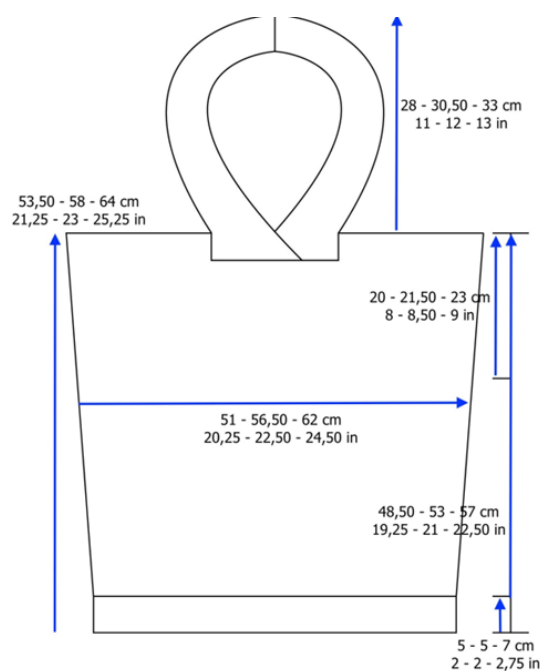



Patrooninfo en tips

- **Constructie:** de hoodie wordt zijwaarts in de lengte gehaakt, in 1 stuk. Vervolgens vouw je je werk dubbel en sluit je de zijnaden.

Haak de onderboord en de capuchon aan je hoodie vast.

- Haak de volledige hoodie met **haaknaald 5,5mm**.

- Gebruik **haaknaald 4mm** om de onderboord te verstevigen met dunkoord elastiek.

- 2l aan het begin van een rij tellen niet als het eerste st. Haak het eerste st in de eerste steek.

Patroon

Body:

Haak een ketting van 112 (122, 132)l,

Rij 1: GK : 1st in derde l vanaf de haaknaald, 1st in elke volg l tot einde rij, keer.

- Totaal : 112 (122, 132)st

Rij 2: AK: 2l, 112 (122, 132)st, keer.

- Totaal: 112 (122, 132)st

Rijen 3-11 (3-12, 3-14): Herhaal Rij 2.

(waarbij je elke oneven rij langs de GK haakt, en elke even rij langs de AK).

- Totaal: 112 (122, 132)st

Rug apart verder haken:

Rij 12 (13, 15): 2l, 54 (59, 64)st, keer en laat de rest van de rij onbewerkt.

- Totaal : 54 (59, 64)st

Rijen 13-25 (14-28, 16-30): 2l, 54 (59, 64)st, keer.

- Totaal: 54 (59, 64)st

Rij 26 (29, 31): 2l, 54 (59, 64)st, knip de draad af op ongeveer 50cm en hecht af.

- Totaal: 54 (59, 64)st

Je hebt nu 15 (17, 17) rijen apart over het rugdeel gehaakt.

Voorpand apart haken:

Rij 12 (13, 15): Tel 45 (49, 53)s terug vanaf het einde van rij 11 (12, 14), hecht aan met 1hv in deze s, haak ook nog (2l, 1st) in zelfde s, haak 44 (48, 52)st tot einde rij, keer.

- Totaal: 45 (49, 53)st

Rijen 13-25 (14-28, 16-30): 2l, 45 (49, 53)st, keer.

- totaal: 45 (49, 53)st

Rij 26 (29, 31): 2l, 45 (49, 53)st, laat je werk even rusten. (knip de draad niet af).

- Totaal: 45 (49, 53)st

Neem nu je rugdeel, en haak met de 50 cm lange afhechtdraad 11 (12, 13)l, en hecht de lossenketting (= hals) aan met 1hv aan het eerste st van de laatste rij van je voorpand.



Meer informatie over dit project en verkoopinformatie vind je op durable yarn.com

Het patroon en de bijbehorende foto's zijn eigendom van Durable en bedoeld voor privégebruik van de koper. Kopiëren of overnemen zonder toestemming is niet toegestaan. Durable is niet verantwoordelijk voor gevolgschade door eventuele fouten in dit patroon en de diagrammen.



Verder haken over volledige body:

Rij 27 (30, 32): haak verder over het voorpand : 2l, 45 (49, 53)st, haak vervolgens 11 (12, 13)st in de lossenketting en eindig met 54 (59, 64)st over het rugdeel, keer.

- Totaal : 112 (122, 132)st

Rijen 28-36 (31-40, 33-44): 2l, 112 (122, 132)st, keer.

- Totaal : 112 (122, 132)st

Rij 37 (41, 45): 2l, 112 (122, 132)st knip de draad af en hecht af.

Zijnaden sluiten:

Vouw je werk dubbel, GK naar binnen toe, en sluit de zijnaden. (met hv of naai ze voorzichtig dicht).

Laat ongeveer 20 (21,5 – 23) cm open voor de armopeningen.

Onderboord:

Toer 1: GK : Hecht aan met 1hv onderaan in de zijnaad, haak in de eerste s : (2l, 1st), haak nu rondom de volledige onderkant in de rij-uiteinden telkens 3st per 2 rijen, sluit de toer met 1hv in het eerste st, keer.

- Totaal: 112 (126, 136)st (het is niet erg als je hier een paar s meer of minder hebt, zorg wel voor een even aantal s)

Toer 2: AK: 2l, 1RstA rond eerste st, 1RstV rond volg st, [1RstA rond volg st, 1RstV rond volg st] herhaal rondom, sluit de toer met 1hv in het eerste RstA, keer.

- Totaal : 112 (126, 136)Rst

Toer 3: GK: 2l, 1RstV rond eerste Rst, 1RstA rond volg Rst, [1RstV rond volg Rst, 1RstA rond volg Rst] herhaal rondom, sluit de toer met 1hv in het eerste RstV, keer.

- Totaal: 112 (126, 136)Rst

Toer 4: A: 2l, 1RstA rond eerste Rst, 1RstV rond volg Rst, [1RstA rond volg Rst, 1RstV rond volg Rst] herhaal rondom, sluit de toer met 1hv in het eerste RstV, keer.

- Totaal: 112 (126, 136)Rst

Toer 5: Herhaal Toer 3.

Maten S en M: knip de draad af en hecht af.

Enkel Maat L:

Toeren 6-7: Herhaal Toeren 4 en 5. Knip de draad af en hecht af.

Capuchon:

Rij 1: GK: Neem je werk voor je, GK naar je toe.

De halsopening vooraan heeft 15 (17, 17) rijen.

Tel vanaf de linker zijkant 9 (10, 10) rijen naar het midden, hecht aan met 1hv in deze rij, haak hier ook : (2l, 1st), haak nu over de (iets meer dan halve) halsopening richting schouders : 3st in elke 2 rij-uitenden,

haak dan tussen de hals en het begin van de schouders 1st,

haak dan langs de binnenkant van de schouders omhoog : 1st in elke l of s,

tussen schouders en begin rughals 1st,

haak over de achterkant van de hals ook weer 3st per 2 rij-uiteinden,

tussen einde hals en begin volgende schouders 1st,

en langs de tweede schouderlijn : 1st in elke s of l,

tussen einde schouders en begin hals 1st,

je bent nu weer aan de voorste halsuitsnijding : haak hier 3st per 2 rij-uiteinden tot waar je rij begonnen is,

Meer informatie over dit project en verkoopinformatie vind je op durableyarn.com

Het patroon en de bijbehorende foto's zijn eigendom van Durable en bedoeld voor privégebruik van de koper. Kopiëren of overnemen zonder toestemming is niet toegestaan. Durable is niet verantwoordelijk voor gevolgschade door eventuele fouten in dit patroon en de diagrammen.



haak dan 'langs achter' (dus achter de eerste stokjes aan het begin) ook nog 3st in de volg 2 rij-uiteinden. De stokjes vooraan aan het begin en het einde overlappen elkaar dus.

Keer.

- totaal: 76 (84, 90)st

Rij 2: AK: 2l, 76 (84, 90)st, keer.

- Totaal : 76 (84, 90)st

Rij 3: GK: 2l, 76 (84, 90)st, keer.

- totaal : 76 (84, 90)st

Rij 4: AK: Meerder 2st: 2l, 36 (40, 43)st, 2st in 1s, 2st, 2st in 1s, 36 (40, 43)st, keer.

- Totaal : 78 (86, 92)st

Rij 5: GK: Meerder 2st: 2l, 37 (41, 44)st, 2st in 1s, 2st, 2st in 1s, 37 (41, 44)st, keer.

- Totaal : 80 (88, 94)st

Rij 6: AK: Meerder 2st: 2l, 38 (42, 45)st, 2st in 1s, 2st, 2st in 1s, 38 (42, 45)st, keer.

- totaal : 82 (90, 96)st

Rijen 7-19 (7-21, 7-23): 2l, 82 (90, 96)st, keer.

- Totaal: 82 (90, 96)st

Rij 20 (22, 24): AK: Minder 2st: 2l, 38 (42, 45)st, 2st samen, 2st, 2st samen, 38 (42, 45)st, keer.

- Totaal : 80 (88, 94)st

Rij 21 (23, 25): GK: Minder 2st: 2l, 37 (41, 44)st, 2st samen, 2st, 2st samen, 37 (41, 44)st, keer.

- Totaal : 78 (86, 92)st

Rij 22 (24, 26): AK: Minder 2st: 2l, 36 (40, 43)st, 2st samen, 2st, 2st samen, 36 (40, 43)st. Knip de draad af op ongeveer 50 cm en hecht af.

Vouw je capuchon dubbel, GK naar binnen toe en haak de naad bovenaan dicht met hv. Keer je werk naar de GK.

Afwerking:

Werk alle draadjes netjes weg.

Haak met haaknaald 4 mm en dunkoord elastiek de boord langs de binnenkant steviger op volgende manier : Hecht aan in een Rst, haak nu opliggende hv door elk volg Rst.

Op deze manier gaat de onderboord strakker worden en een beetje rimpelen.

Maak 2 toeren onder elkaar op deze manier. Knoop het elastiek goed vast en werk het draadje weg.

Block je hoodie zachtjes in vorm en laat aan de lucht drogen.

Let op: gebruik geen hete stoom (met stoomreiniger of stoomstrijkijzer), om het fluweelzachte garen niet te beschadigen.

