

A

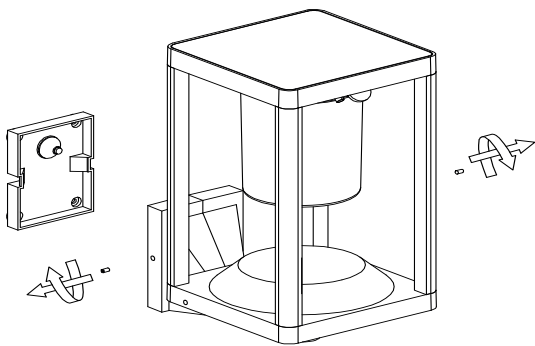

B

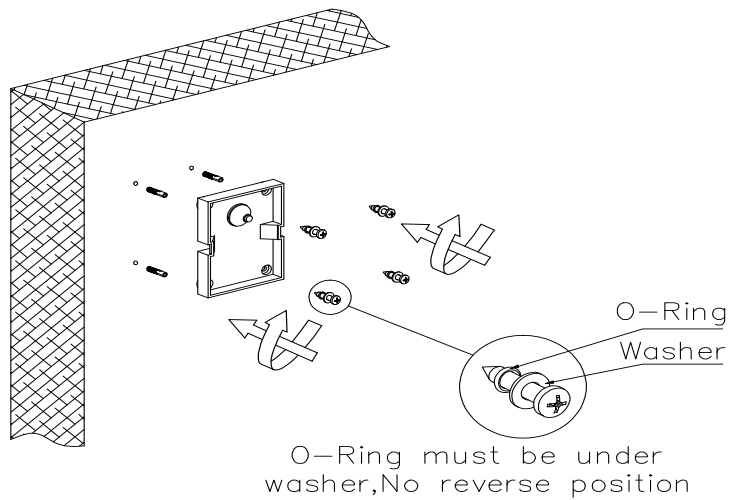

C

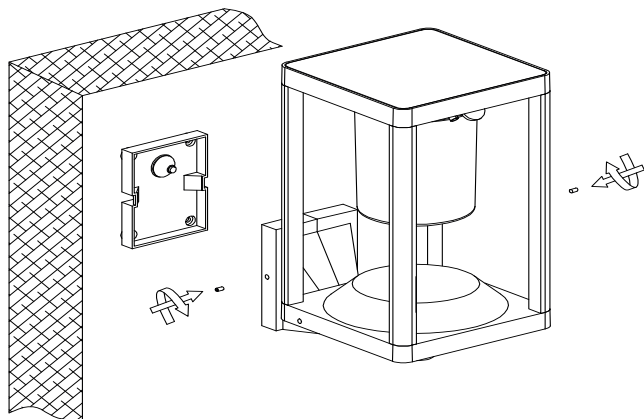

D

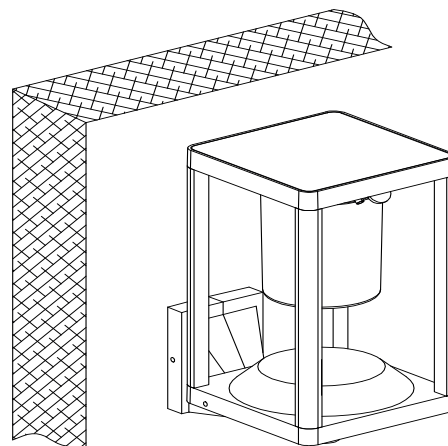

Charging time before use: 3 days under sunlight. Sensor distance: 3 - 5 meter.

EN

Mode 1:

Press the button for 1.2 seconds to turn on. If ambient light is under 20 lux, the lamp will illuminate at 10%. If motion is detected, the light will illuminate at 100%. After operating for 5 hours with ambient light under 20 lux, the light will reduce to 5% and if motion is detected, the output will be reduced to 70%. When the ambient light is above 20 lux, the light will turn off.

Mode 2:

Press the button for 1 second to switch to mode 2. The motion sensor is deactivated in this mode. When the ambient light is below 20 lux, the output is 50%. After operating for 2 hours with ambient light under 20 lux, the output is reduced to 30%. After operating for 5 hours with ambient light under 20 lux, the output is reduced to 20%. When the ambient light is above 20 lux, the light will turn off.

Mode 3:

Press the button for 1 second to switch to mode 3. The light only switches on when motion is detected in this mode. The output starts at 100% and burns for 25 seconds when motion is detected. After 5 hours the output reduces to 70% for 25 seconds. When the ambient light is above 20 lux, the light will turn off.

Oplaadtijd voor gebruik: 3 dagen onder zonlicht. Sensor afstand: 3 - 5 meter.

NL

Modus 1:

Druk gedurende 1,2 seconde op de knop om in te schakelen. Als het omgevingslicht minder dan 20 lux is, zal de lamp op 10% branden. Als er beweging wordt gedetecteerd, zal de lamp op 100% branden. Na 5 uur branden met omgevingslicht onder de 20 lux, zal het licht verminderen tot 5% en als er beweging wordt gedetecteerd, zal het vermogen worden verminderd tot 70%. Wanneer het omgevingslicht hoger is dan 20 lux, wordt het licht uitgeschakeld.

Modus 2:

Druk gedurende 1 seconde op de knop om over te schakelen naar modus 2. In deze modus is de bewegingssensor gedeactiveerd. Wanneer het omgevingslicht lager is dan 20 lux, is de output 50%. Na 2 uur branden met omgevingslicht onder 20 lux, wordt de output verminderd tot 30%. Na 5 uur branden met omgevingslicht onder 20 lux, wordt het vermogen teruggebracht tot 20%. Wanneer het omgevingslicht hoger is dan 20 lux, wordt het licht uitgeschakeld.

Modus 3:

Druk gedurende 1 seconde op de knop om over te schakelen naar modus 3. Het licht gaat in deze modus alleen aan als er beweging wordt gedetecteerd. De output begint op 100% en brandt gedurende 25 seconden wanneer beweging wordt gedetecteerd. Na 5 uur vermindert de output tot 70% gedurende 25 seconden bij detectie van beweging. Wanneer het omgevingslicht hoger is dan 20 lux, schakelt het licht uit.

Ladezeit vor Gebrauch: 3 Tage unter Sonnenlicht. Abstand der Sensoren: 3 - 5 Meter.

DE

Modus 1:

Drücken Sie die Taste für 1,2 Sekunden, um die Lampe einzuschalten. Wenn das Umgebungslicht unter 20 Lux liegt, leuchtet die Lampe mit 10%. Wenn eine Bewegung erkannt wird, leuchtet die Lampe mit 100%. Nach einer Betriebszeit von 5 Stunden bei einer Umgebungshelligkeit von unter 20 Lux wird die Lichtleistung auf 5 % und bei Erkennung einer Bewegung auf 70 % reduziert. Wenn die Umgebungshelligkeit über 20 Lux liegt, schaltet sich das Licht aus.

Modus 2:

Drücken Sie die Taste 1 Sekunde lang, um in den Modus 2 zu wechseln. In diesem Modus ist der Bewegungssensor deaktiviert. Wenn das Umgebungslicht unter 20 Lux liegt, beträgt die Leistung 50 %. Nach einer Betriebsdauer von 2 Stunden bei Umgebungslicht unter 20 Lux wird die Leistung auf 30 % reduziert. Nach 5 Stunden Betrieb bei einer Umgebungshelligkeit unter 20 Lux wird die Leistung auf 20 % reduziert. Wenn die Umgebungshelligkeit über 20 Lux liegt, schaltet sich das Licht aus.

Modus 3:

Drücken Sie die Taste 1 Sekunde lang, um in den Modus 3 zu wechseln. In diesem Modus schaltet sich das Licht nur ein, wenn eine Bewegung erkannt wird. Die Leistung beginnt bei 100 % und brennt 25 Sekunden lang, wenn eine Bewegung erkannt wird. Nach 5 Stunden wird die Leistung für 25 Sekunden auf 70% reduziert. Wenn die Umgebungshelligkeit über 20 Lux liegt, schaltet sich die Leuchte aus.

Temps de charge avant utilisation : 3 jours sous la lumière du soleil.

Distance du capteur : 3 - 5 mètres.

FR

Mode 1 :

Appuyez sur le bouton pendant 1,2 seconde pour allumer la lampe. Si la lumière ambiante est inférieure à 20 lux, la lampe s'allumera à 10 %. Si un mouvement est détecté, la lampe s'allumera à 100 %. Après 5 heures de fonctionnement avec une lumière ambiante inférieure à 20 lux, la lumière sera réduite à 5 % et si un mouvement est détecté, la puissance sera réduite à 70 %. Lorsque la lumière ambiante est supérieure à 20 lux, la lumière s'éteint.

Mode 2 :

Appuyez sur le bouton pendant 1 seconde pour passer en mode 2. Le détecteur de mouvement est désactivé dans ce mode. Lorsque la lumière ambiante est inférieure à 20 lux, le rendement est de 50 %. Après 2 heures de fonctionnement avec une lumière ambiante inférieure à 20 lux, la sortie est réduite à 30 %. Après 5 heures de fonctionnement avec une lumière ambiante inférieure à 20 lux, le rendement est réduit à 20 %. Lorsque la lumière ambiante est supérieure à 20 lux, la lumière s'éteint.

Mode 3 :

Appuyez sur le bouton pendant 1 seconde pour passer en mode 3. Dans ce mode, la lumière ne s'allume que lorsqu'un mouvement est détecté. La lampe s'allumera à 100 % pendant 25 secondes lorsqu'un mouvement est détecté. Après 5 heures, la puissance est réduite à 70 % pendant 25 secondes. Lorsque la lumière ambiante est supérieure à 20 lux, la lumière s'éteint.

EN Installation instructions:

Read the instructions carefully before installing the product. Save the instructions manual for future reference.

- Installation only by persons with electro technical knowledge and experience.
- Not suitable for installation at locations near the sea or in other environments with a corrosive atmosphere.
- In case the product is made for indoor use, it should be used in a dry and clean environment only (IP20). Do not install or use the product outdoors. The product should not come in contact with water, damp or other fluids.
- Only use a dry cloth for cleaning the product.
- Assemble the lamp according to the instructions in the drawing.
- To avoid damage to concealed wiring during installation, establish the direction of any wires that might be located under mounting surface before drilling fixing holes.
- IMPORTANT: this product does not require any external wiring.

NL Installatie instructies:

Lees voor de installatie de instructies nauwkeurig door. Bewaar de gebruiksaanwijzing om deze in de toekomst te kunnen raadplegen.

- Installatie dient enkel door een erkende installateur te worden verricht in overeenstemming met plaatselijke en (inter)nationale voorschriften voor elektrische installaties.
- Niet geschikt voor installatie op locaties dicht bij de zee of in overige omgevingen met een corrosieve atmosfeer.
- Gebruik en installeer het product niet buiten wanneer het alleen geschikt is voor binnengebruik in een droge en schone omgeving (IP20). Het product dient uit de buurt te blijven van water, damp en vloeistoffen.
- Gebruik uitsluitend een droge doek om het product schoon te maken.
- Monteer de lamp volgens de aanwijzingen op de tekening.
- Om beschadiging van verborgen bedrading te voorkomen, dient u de richting van eventuele draden die zich onder het montageoppervlak bevinden vast te stellen voordat u bevestigingsgaten boort.
- BELANGRIJK: dit product vereist geen externe bedrading.

DE Installationshinweis:

Bitte lesen Sie und bewahren Sie alle Sicherheits- und Bedienungsanleitungen, einschließlich dieser Anleitung, zum späteren Nachschlagen auf.

- Die Installation sollte nur durch Personen mit elektrotechnischen Kenntnissen und Erfahrungen ausgeführt werden.
- Nicht geeignet für die Installation an Orten nahe am Meer oder in anderen Bereichen mit einer korrosiven Atmosphäre.
- Die Geräte nur trocken oder mit einem angefeuchteten Tuch reinigen.
- Montieren Sie die Leuchte gemäß den Anweisungen auf der Zeichnung.
- Um Schäden an versteckten Kabeln zu vermeiden, bestimmen Sie die Richtung von Kabeln, die sich unter der Montagefläche befinden, bevor Sie Befestigungslöcher bohren.
- WICHTIG: Für dieses Produkt ist keine externe Verkabelung erforderlich.

FR Notice d'installation :

Lisez attentivement les instructions avant d'installer le produit. Conservez le manuel d'instructions pour une utilisation ultérieure.

- L'installation ne doit être effectuée que par des personnes possédant des connaissances et de l'expérience en électrotechnique.
- Ne convient pas pour une installation dans des endroits à proximité de la mer ou dans d'autres zones avec une atmosphère corrosive.
- Ne pas installer ni utiliser le produit à l'extérieur si le produit est conçu pour un environnement sec et propre (IP20). Le produit ne doit pas entrer en contact avec de l'eau, de l'humidité ou des liquides.
- Utilisez uniquement un chiffon sec pour nettoyer le produit.
- Assemblez la lampe en suivant les instructions du dessin.
- Pour éviter d'endommager le câblage caché pendant l'installation, déterminez la direction de tous les fils qui pourraient se trouver sous la surface de montage avant de percer les trous de fixation.
- IMPORTANT : ce produit ne nécessite aucun câblage externe.

IT Testo di installazione:

Leggere attentamente le istruzioni prima di installare il prodotto. Conservare il manuale di istruzioni per riferimento futuro.

- Installazione solo da parte di persone con conoscenza ed esperienza elettrotecnica.
- Non adatto per installazione in luoghi vicino al mare o in altri ambienti con un'atmosfera corrosiva.
- Nel caso in cui il prodotto è realizzato esclusivamente per un ambiente asciutto e pulito (IP20), non installare o utilizzare il prodotto all'aperto. Il prodotto non deve entrare in contatto con acqua, umidità o altri fluidi.
- Utilizzare solo un panno asciutto per pulire il prodotto.
- Assemblare la lampada seguendo le istruzioni riportate nel disegno.
- Per evitare di danneggiare i cavi nascosti durante l'installazione, stabilire la direzione dei fili che potrebbero trovarsi sotto la superficie di montaggio prima di praticare i fori di fissaggio.
- IMPORTANTE: questo prodotto non richiede alcun cablaggio esterno.

ES Instrucciones de instalación:

Lea atentamente las instrucciones antes de instalar el producto. Guarde el manual de instrucciones para uso futuro.

- Instalación solo para personas con conocimientos técnicos de electricidad y experiencia.
- No es adecuado para su instalación en lugares cercanos al mar o en otros ambientes con una atmósfera corrosiva.
- No instale ni use el producto al aire libre si el producto está hecho para un ambiente seco y limpio únicamente. El producto no debe entrar en contacto con agua, humedad o fluidos.
- Utilice únicamente un paño seco para limpiar el producto.
- Monte la lámpara siguiendo las instrucciones del dibujo.
- Para evitar daños en el cableado oculto durante la instalación, establezca la dirección de los cables que puedan estar situados bajo la superficie de montaje antes de taladrar los orificios de fijación.
- IMPORTANTE: este producto no requiere ningún cableado externo.

DK Installationsvejledning:

Læs vejledningen omhyggeligt, inden du installerer produktet. Gem installationsvejledningen til fremtidig reference.

- Må kun installeres af personer med viden og erfaring inden for elektricitet.
- Ikke egnet til installation på steder nær havet eller i andre miljøer med et højt svovlindhold.
- Hvis et produkt kun er beregnet til at blive installeret i et tørt og rent miljø (IP20 klassificering), må du ikke installere eller bruge produktet udefter. Produktet må ikke komme i kontakt med vand, fugt eller andre væsker.
- Brug kun en tør klud til rengøring af produktet.
- Saml lygten i overensstemmelse med anvisningerne på tegningen.
- For at undgå beskadigelse af skjulte ledninger under installationen skal du fastslå retningen af eventuelle ledninger, der måtte befinde sig under monteringsfladen, før du borer monteringshuller.
- VIGTIGT: Dette produkt kræver ingen eksterne ledninger.

SE Installationsmanual:

Läs manualen noggrant innan du installerar produkten. Spara manualen för framtida referens.

- Installation bör endast genomföras av personer med elektroteknisk kunnskap och erfarenhet.
- Ej lämplig för installation vid platser nära havet eller andra miljöer med en nedbrytande atmosfär.
- Om en produkt endast är avsedd att installeras i en torr och ren miljö (IP20-klassning) får du inte installera eller använda produkten utomhus. Produkten får inte komma i kontakt med vatten, fukt eller andra vätskor.
- Använd endast en torr trasa för att rengöra produkten.
- Montera lampan enligt instruktionerna i ritningen.
- För att undvika skador på dolda ledningar under installationen ska du fastställa riktningen på eventuella ledningar som kan finnas under monteringsytan innan du borrar fästhål.
- VIKTIGT: Denna produkt kräver inga externa ledningar.