

If you have any questions
or doubts, please
contact us via

Hotline 833-629-4832

Email support@topdon.com

Website www.topdon.com

Facebook @TopdonOfficial

Twitter @TopdonOfficial

MADE IN CHINA



TOPDON



Volcano2000Pro

Portable Lithium-ion Jump Starter for 12V Cars & Trucks
USER MANUAL

Content

Welcome	3
About	3
Features	4
Package Contents	8
Compatibility	8
Specifications	9
How To Use	10
Battery Charging	14
Important	15
Troubleshooting Guide	16
Warranty	17
Español	18
Deutsch	34
日本語	50
Français	65
Português	80
русский	96
اللغة العربية	112

English

Welcome

Thank you for purchasing TOPDON Jump Starter Volcano2000Pro. Please patiently read and understand this User Manual before operating this product. If any issues arise from the operation of this product, welcome to contact support@topdon.com for official technical support.

About

TOPDON Volcano2000Pro serves as a portable Volcano2000Pro for cars, boats, motorcycles, ATVs, lawn mowers, caravans, tractors, trucks, etc., with 25-times boost capability on a single charge, and multiple protections against short circuits, overloads, and overcharging etc., for optimal user experience.

The Jump Starter can also be used in a variety of real-life applications for night illumination, outdoor activities, motoring life, and natural disaster emergency etc. with the added features as wireless charging, Type-C output, to be the intimate guardian in your journey.

Features

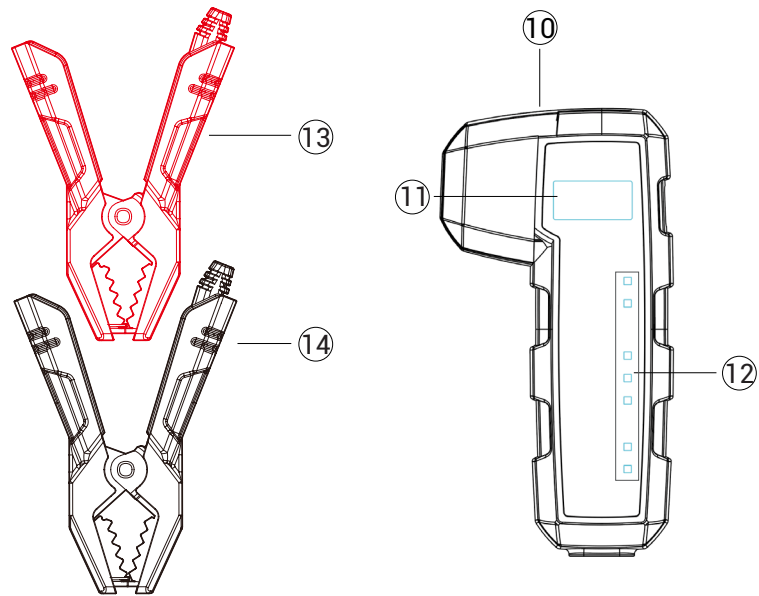
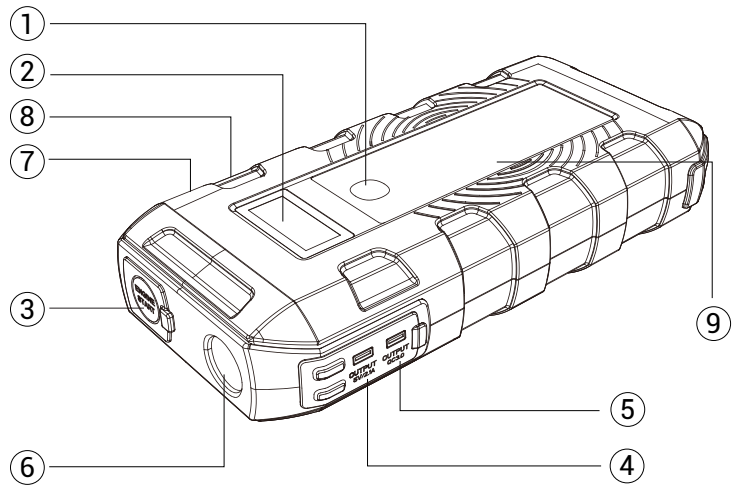

NO.	Function	Operation
1	Power Button	Press to charge the external electronic devices as cellphones etc.; Press to check its remaining battery capacity; Hold to turn on/off the flashlight.
2	LCD Display	Display the remaining power and output status.
3	Auto Jump Starting Port	12V, 2000A.
4	Output 5V/2.1A	Charge mobile devices and cameras etc, 50% faster than a standard charger.
5	Output QC3.0	Charge mobile devices and cameras etc, 75% faster than a standard charger.
6	Flashlight	Serve as Steady Light, or SOS, or Strobe.
7	DC Output	Power DC-powered devices as air-compressor, GPS, Vehicle Fridge, Vehicle Vacuum Cleaner, and Vehicle Air Purifier, etc.
8	Type-C Input & Output	Output port to charge mobile devices, tablets and cameras. Input port to charge this product.
9	Wireless Charging	Charge the Qi-certified cellphones.

NO.	Function	Operation
10	Smart Clamp Plug	Insert the plug fully into the jump starter.
11	Digital Display	Display jump starter battery voltage/abnormal condition, vehicle battery data, and alternator output voltage after jump start.
12	LED Indicator	7 LEDs indicates real time data of vehicle battery and jump starter test result
13	Red Smart Clamp	Connect to the positive terminal of the car battery.
14	Black Smart Clamp	Connect to the negative terminal of the car battery.

Package Contents

- 1.Lithium Jump Starter
- 2.Smart Battery Clamp CP010
- 3.Type-C Cable
- 4.DC to Cigarette Lighter Converter
- 5.User Manual
- 6.Carrying Bag

Compatibility

The product is only compatible with the 12-volt lead-acid batteries, including 12V cars, trucks, pickups, motorcycles, boats, mowers, ATVs, tractors, caravans, etc. Do not use this product with any other type of batteries.

Specifications

Peak Current: 2000A
Type-C: in/out 5V/3A
Output 1: QC3.0 5V/3A, 9V/2A
Output 2: USB2.0 5V/2.1A
DC Output: 12~16.8V
Wireless charge:10W
Short Circuit Protection: Effective
Reverse Protection: Effective
The Operation Temperature: -20°C~70°C (-4 °F ~158 °F)
Over Discharge Protection: 13V+/-0.5V
Dimensions: 206*95.5*42 mm (8.11*3.76*1.65 inches)
Weight: 1.35kg (2.98lb)

How To Use

✔ Jump Start Your Vehicle Battery.

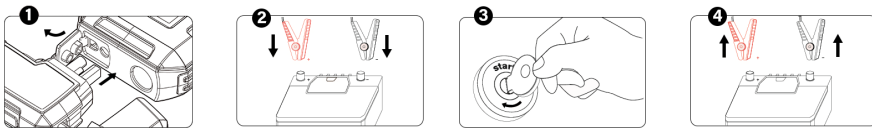

1. Connect the smart battery clamp CP010 to the jump starter, the jump starter state [OK] LED will illuminate green light indicating ready to use, and [Fault] LED will illuminate red light if there is some issue;
2. Connect the red clamp to the positive terminal (POS, P, +) of the battery; and connect the black clamp to the negative terminal (NEG, N, -) of the battery;
3. Start the vehicle;
4. When your vehicle is started, disconnect the clamps from the vehicle battery.

Attention:

Digital Display	Tool Status
UV; showing - - - - -	Under voltage, jump starter battery voltage is under 10V, please charge the jump starter; or when vehicle battery is under 8V;
OV; showing - - - - -	Over voltage, Vehicle battery level is higher than jump starter's;
CB; showing - - - - -	Current back flow, V2000 Pro battery level too low, please charge the jump starter;
OT; showing - - - - -	Over temperature, turn off V2000 Pro wait for it cooling down;
SC; showing - - - - -	Short circuit, clear battery posts and clamps, check the connection in between;
No Icon; showing - - - - -	Exceed connection time/overload, clear battery posts and clamps, check the connection in between.

LED Indicator			Alternator State		Battery State			Jump Starter State	
			Fault	Good	Full	Middle	Low	OK	Fault
			Red	Green	Green	Orange	Red	Green	Red
Explanation	V2000Pro Battery	0-14V							✓
		>14V						✓	
	Vehicle Battery	0-4.5V							
		4.5-11.5V					•	✓	
		11.6-12V				•	✓		
		12.1-13V			•	✓			
		13.1-13.9V		•	✓				
		14-15.7V	•	✓					
		>15.7V	✓						

Note: ✓ means solid, • means flashing

✓ Charging the external electronic devices:

1. Press the "Power" button;
2. Use the USB cable to charge mobile devices as cellphones, tablets etc.;
Use the 12V DC output to power appliances as air-compressors, vehicle refrigerators;
3. Disconnect when the charging is completed.

✓ Use the LED Light as Flashlight or SOS, strobe:

1. Hold the "Power" button for 3 seconds to turn on LED Light;
2. Press the "Power" button to cycle the LED modes, from Steady Light, to "SOS", and to Strobe.

Battery Charging

- ✔ Charge this product via the USB type-C input from the wall socket or other 5V output devices.
- ✔ When this product is being charged, its LCD will display "Charging" message. When it's fully charged, the LCD will display a "100%" message.
- ✔ Please charge this product for at least 8 hours before the first use.

5V USB Charger Rating			
	1A	2A	3A
Time	12hr	6hr	4hr

⚠ Important

- ✔ The battery jump procedure is only for use on vehicles with 12 volt batteries.
- ✔ Use only the smart battery clamps supplied with this product.
- ✔ Only jump start the vehicle when capacity is at least 50%.
- ✔ Better not get the two battery clamps contacted together.
- ✔ If the engine does not start, disconnect this product from the vehicle battery, and wait for at least 20 seconds before reconnecting. Maximum three attempts are allowed in 2 minutes.
- ✔ Once the vehicle engine is successfully started, disconnect the clamps within 30 seconds.
- ✔ DO NOT use this product if any cable, clamp or cord is damaged.
- ✔ DO NOT put the product under the direct sunlight or hot areas.
- ✔ DO NOT disassemble the equipment.
- ✔ DO NOT use chemicals or detergents to clean the product.
- ✔ DO NOT place the products in high temperature environment for a long time.
- ✔ Check the charge level of the device every four months, and charge the device if needed.

FCC Warning:

This device complies with part 15 of the FCC Rules. Operation is subject to the following two conditions: (1) This device may not cause harmful interference, and (2) this device must accept any interference received, including interference that may cause undesired operation.

Troubleshooting Guide

Q: How to turn off this product?

A: This product will automatically power off while not being used.

Q: How long time does it need to get fully charged?

A: Via the Type-C USB 5V/3A input, the device will need approximately four to five hours to get fully charged.

Q: How many times can this device jump start a vehicle battery on a single charge?

A: Up to 25 times, it depends on the vehicle engine's power and vehicle battery's capacity.

Warranty

✔ TOPDON One Years Limited Warranty

The TOPDON Company warrants to its original purchaser that TOPDON products will be free from defects in material and workmanship for 12 months from the date of purchase (Warranty Period). For the defects reported during the Warranty Period, TOPDON will, according to its technical support analysis and confirmation, either repair or replace the defective part or product.

✔ This limited warranty is void under the following conditions:

Misused, disassembled, altered or repaired by a non-TOPDON technical repair specialist.
Careless handling and violation of operation.

Notice: All information in this manual is based on the latest information available at the time of publication and no warranty can be made for its accuracy or completeness. TOPDON reserves the right to make changes at any time without notice.

Español

Bienvenido

Gracias por comprar TOPDON Jump Starter Volcano2000Pro. Por favor, lea y comprenda pacientemente este Manual del Usuario antes de utilizar este producto. Si surge algún problema con el funcionamiento de este producto, puede ponerse en contacto con support@topdon.com para obtener asistencia técnica oficial.

Acerca

TOPDON Volcano2000Pro sirve como un arrancador portátil para automóviles, embarcaciones, motocicletas, vehículos todo terreno, cortadoras de césped, caravanas, tractores, camiones, etc.. Con una capacidad de impulso de 25 veces con una sola carga y múltiples protecciones en contra cortocircuitos, sobrecargas y sobrecargado, etc, para una óptima experiencia del usuario

El arrancador también se puede usar en una variedad de aplicaciones de la vida cotidiana como por ejemplo iluminación nocturna, actividades al aire libre, vida automovilística y emergencias por desastres naturales, etc. con las características adicionales como carga inalámbrica, salidas tipo C, para ser el guardián íntimo en tu viaje.

Características

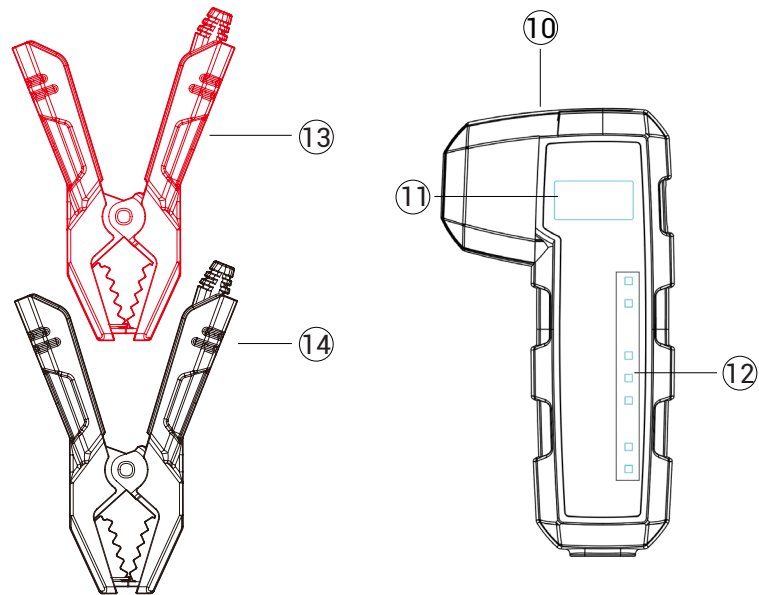
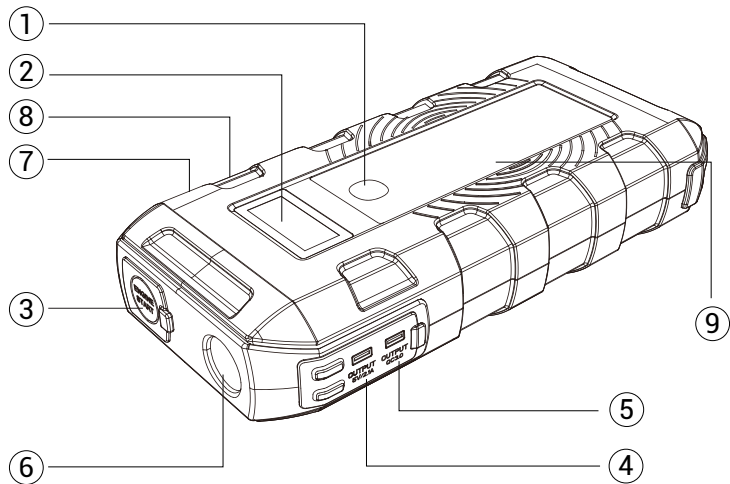

NO.	Function	Operation
1	Botón de encendido	Presione para cargar los dispositivos electrónicos externos como teléfonos celulares, etc.; Presione para verificar la capacidad restante de la batería Mantenga presionado para encender / apagar la linterna
2	Pantalla LCD	Muestra el poder restante y el estado de salida.
3	Puerto de arranque automático	12V, 2000A.
4	Salida 5V / 2.1A	Carga dispositivos móviles y cámaras, etc., un 50% más rápido que un cargador estándar.
5	Salida QC3.0	Carga dispositivos móviles y cámaras, etc., un 75% más rápido que un cargador estándar.
6	Linterna	Sirve como luz fija, SOS, o luz estroboscópica.
7	Salida DC (Corriente Continua)	Alimente dispositivos alimentados por DC (Corriente Continua) como compresor de aire, GPS, refrigerador de vehículo, aspiradora del vehículo y purificador de aire de vehículo, etc.
8	Entrada y salida tipo C	Puerto de salida para cargar dispositivos móviles, computadoras portátiles y cámaras. Puerto de entrada para cargar este producto.

NO.	Function	Operation
9	Carga inalámbrica	Carga los teléfonos celulares con certificación Qi.
10	Enchufe de pinza inteligente	Inserte el enchufe completamente en el arrancador.
11	Pantalla digital	Muestra la tensión de la batería al arrancar con pinzas / condición anormal, los datos de la batería del vehículo y la salida del alternador
12	Indicador LED	7 LED indican los datos en tiempo real de la batería del vehículo y del resultado de la prueba del arranque con pinzas
13	Pinza inteligente roja.	Conectar al terminal positivo de la batería del automóvil.
14	Pinza inteligente negra	Conectar al terminal negativo de la batería del automóvil.

Contenidos Del Paquete

1. Arrancador de litio
2. Pinzas de batería inteligente CP010
3. Cable tipo C
4. Convertidor de DC(corriente continua) a encendedor de cigarrillos
5. Manual del Usuario
6. Bolsa de transporte

Compatibilidad

El producto solo es compatible con las baterías de plomo-ácido de 12 voltios. No use este producto con ningún otro tipo de baterías.

Especificaciones

Corriente máxima: 2000A

Tipo-C: entrada / salida 5V/3A

Salida 1: QC3.0 5V/3A, 9V/2A

Salida 2: USB2.0 5V/2.1A

Salida DC (Corriente Continua): 12~16.8V

Carga inalámbrica: 10W

Protección contra cortocircuitos: efectiva

Protección inversa: efectiva

La temperatura de operación: -20°C ~ 70°C (-4°F ~ 158°F)

Protección contra sobredescarga: 13V+/-0.5V

Dimensiones: 206*95.5*42 mm (8.11*3.76*1.65 pulgadas)

Peso: 1.35kg (2.98lb)

Cómo Utilizar

- ✓ Arranque la batería de su vehículo.

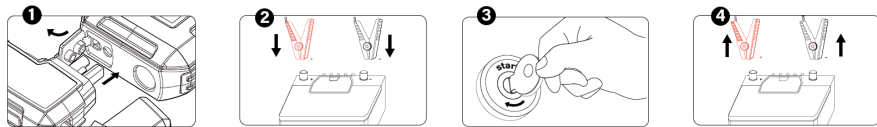

1. Conecte la fijación de la batería inteligente CP010 a las pinzas; se iluminará el LED del estado de las pinzas [OK] de una luz de color verde indicando que está listo para usarse y se iluminará el LED [Fallo] de color rojo si hay algún problema;
2. Conecte la pinza roja al terminal positivo (POS, P, +) de la batería; y conecte la pinza negra al terminal negativo (NEG, N, -) de la batería;
3. Encienda (Parta) el vehículo
4. Cuando su vehículo haya encendido (partido) , desconecte las pinzas de la batería del vehículo.

Atención:

Pantalla digital	Estado de las herramientas
UV; mostrando - - - - -	Tensión baja, la tensión de la batería de las pinzas es inferior a 10V; cargue las pinzas o también cuando la batería del vehículo presente menos de 8V;
OV; mostrando - - - - -	Sobretensión, el nivel de la batería de las pinzas está demasiado bajo; cargue las pinzas;
CB; mostrando - - - - -	Reflujo de corriente, el nivel de la batería de las pinzas está demasiado bajo; cargue las pinzas;
OT; mostrando - - - - -	Sobretemperatura, apague las pinzas y espere a que se enfríe;
SC; mostrando - - - - -	Cortocircuito, limpie los bornes y sujeciones de la batería; compruebe la conexión entre ellos;
No hay icono; mostrando - - - - -	Tiempo de conexión superado / sobrecarga, limpie los bornes y sujeciones de la batería; compruebe la conexión entre ellos.

Indicador LED			Estado del alternador		Estado de la batería			Estado de las pinzas		
			Fallo	Bueno	Lleno	Medio	Bajo	OK	Fallo	
			Rojo	Verde	Verde	Naranja	Rojo	Verde	Rojo	
Explicación	Batería V2000Pro	0-14V							✓	
		>14V						✓		
	Vehículo Batería	0-4.5V								
		4.5-11.5V					•	✓		
		11.6-12V				•	✓			
		12.1-13V			•	✓				
		13.1-13.9V		•	✓					
		14-15.7V	•	✓						
		>15.7V	✓							

Nota: ✓ significa constante, • significa parpadeando

✓ Carga de los dispositivos electrónicos externos:

1. Presione el botón "Encendido";
2. Use el cable USB para cargar dispositivos móviles como teléfonos celulares, tabletas, etc.; Utilice la salida DC (corriente continua) de 12V para alimentar accesorios como compresores de aire, refrigeradores de vehículos;
3. Desconecte cuando se complete la carga.

✓ Use la luz LED como linterna o SOS, luz estroboscópica:

1. Mantenga presionado el botón "Encendido" durante 3 segundos para encender la luz LED
2. Presione el botón "Encendido" para alternar los modos de LED: desde luz fija, a "SOS" y a Luz estroboscópica.

Carga De la Batería

- ✓ Cargue este producto a través de la entrada USB tipo C desde el enchufe de la pared u otros dispositivos de salida de 5V.
- ✓ Cuando este producto se está cargando, su pantalla LCD mostrará el mensaje "Cargando". Cuando esté completamente cargado, la pantalla LCD mostrará un mensaje de "100%".
- ✓ Por favor, cargue este producto durante al menos 8 horas antes del primer uso.

Clasificación del cargador USB de 5V			
	1A	2A	3A
Tiempo	12hr	6hr	4hr

⚠ Importante

- ✓ El procedimiento de arranque de batería sólo se puede usar en vehículos con baterías de 12 voltios.
- ✓ Utilice sólo las pinzas de batería inteligentes suministradas con este producto.
- ✓ Arranque el vehículo sólo cuando la capacidad sea al menos del 50%.
- ✓ Es mejor no hacer que las dos pinzas de la batería entren en contacto.
- ✓ Si el motor no arranca, desconecte este producto de la batería del vehículo y espere por al menos 20 segundos antes de volver a conectarlo. Se permiten un máximo de tres intentos en 2 minutos.
- ✓ Una vez que el motor del vehículo a arrancado con éxito, desconecte las pinzas dentro de 30 segundos.
- ✓ NO use este producto si algún cable, pinza o cordón está dañado
- ✓ NO coloque el producto bajo la luz solar directa ni en áreas calurosas.
- ✓ NO desarme el equipo.
- ✓ NO use químicos ni detergentes para limpiar el producto.
- ✓ NO coloque los productos en un entorno de alta temperatura durante mucho tiempo.
- ✓ Verifique el nivel de carga del dispositivo cada cuatro meses y cárguelo si es necesario.

ADVERTENCIAS FCC

Este dispositivo cumple con la parte 15 de las reglas de la FCC. El funcionamiento está sujeto a las dos condiciones siguientes: (1) Este dispositivo no puede causar interferencias perjudiciales y (2) este dispositivo debe aceptar cualquier interferencia recibida, incluidas las interferencias que puedan provocar un funcionamiento no deseado.

Guía Para Resolver Problemas

P: ¿Cómo apagar este producto?

R: Este producto se apagará automáticamente mientras no se use

P: ¿Cuánto tiempo necesita para cargarse completamente?

R: A través de la entrada USB 5V/3A tipo C, el dispositivo necesitará aproximadamente de cuatro a cinco horas para cargarse por completo.

P: ¿Cuántas veces puede este dispositivo arrancar una batería del vehículo en una sola carga?

R: Hasta 25 veces, depende de la potencia del motor del vehículo y de la capacidad de la batería del vehículo.

Garantía

✔ Garantía limitada de un año TOPDON

La Compañía TOPDON garantiza a su comprador original que los productos TOPDON estarán libres de defectos en materiales y mano de obra durante 12 meses a partir de la fecha de compra (Período de garantía). Para los defectos informados durante el Período de garantía, TOPDON, de acuerdo con su análisis y confirmación de soporte técnico, reparará o reemplazará la pieza o el producto defectuoso.

✔ Esta garantía limitada es nula bajo las siguientes condiciones:

Mal uso, desarmado, alterado o reparado por una persona que no sea especialista en reparaciones técnicas de la compañía TOPDON
Manejo descuidado y violación de la operación.

Aviso: Toda la información en este manual se basa en la información más reciente disponible en el momento de la publicación y no se puede garantizar su exactitud o integridad. TOPDON se reserva el derecho de realizar cambios en cualquier momento sin previo aviso.

Deutsch

Willkommen

Vielen Dank, dass Sie sich für TOPDON Starthilfe Volcano2000Pro entschieden haben. Bitte lesen Sie diese Bedienungsanleitung sorgfältig durch und stellen Sie sicher, dass Sie alles verstanden haben, bevor Sie das Gerät in Betrieb nehmen. Wenn beim Betrieb dieses Produkts Probleme auftreten sollten, wenden Sie sich bitte an support@topdon.com, um offiziellen technischen Support zu erhalten.

Über uns

TOPDON Volcano2000Pro stellt tragbare Starthilfe für Autos, Boote, Motorräder, Geländefahrzeuge, Rasenmäher, Wohnwagen, Traktoren, Lastwagen usw. her, die Autos bis 25 Male mit einem einzigen Ladevorgang starten und einen mehrfachen Schutz gegen Kurzschlüsse, Überlastungen und Überladung usw. haben. Ein optimales Nutzungserlebnis wird gewährleistet.

Die Breite Anwendung dieser Starthilfe umfasst Nachtbeleuchtung, Outdoor-Aktivitäten, Autofahren und Notfälle. Die zusätzlichen Funktionen wie kabelloses Laden und Typ-C-Anschluss machen diese Starthilfe zum perfekten Begleiter Ihrer Reise.

Produktbeschreibung

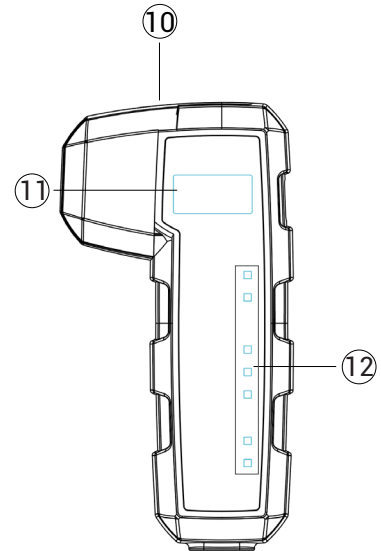
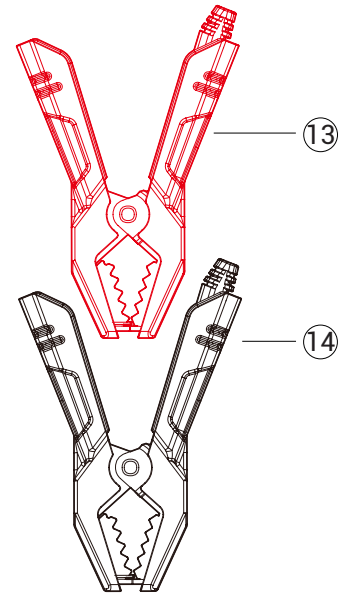
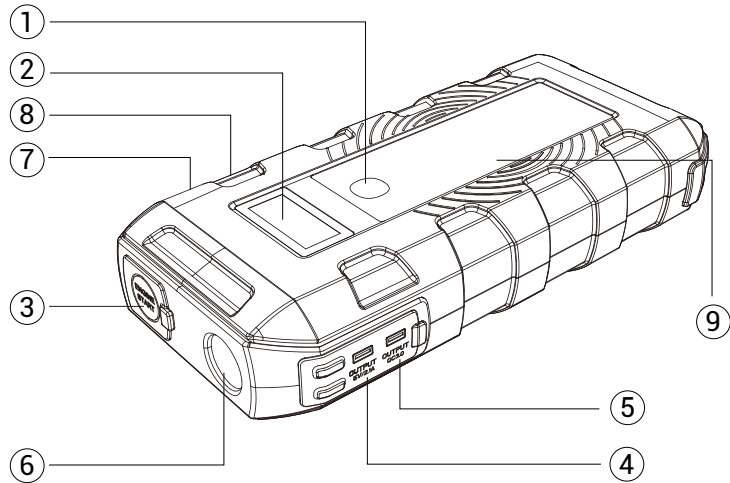

NR.	Funktion	Bedienung
1	Power Taste	Drücken Sie die Taste, um die externen elektronischen Geräte wie Handys usw. aufzuladen. Drücken Sie die Taste, um die Restakkukapazität zu überprüfen. Halten Sie die Taste gedrückt, um die Taschenlampenfunktion zu aktivieren.
2	LCD Displayanzeige	Zeigt die verbleibende Akkukapazität und den Betriebsmodus an
3	Starthilfe Schnittstelle	12V, 2000A.
4	Ausgang 5V/2.1A	Damit können Sie mobile Geräte, Kameras usw. 50% schneller als ein Standardladegerät aufladen.
5	Ausgang QC3.0	Damit können Sie mobile Geräte, Kameras usw. 75% schneller als ein Standardladegerät aufladen.
6	Taschenlampe	Drei Beleuchtungsmodi, Dauerlicht, SOS, und Strobe.
7	DC Ausgang	Stromversorgung für DC-Geräte wie Luftkompressor, GPS, Autoschrank, Autostaubsauger und Autoluftreiniger usw..
8	Type-C Eingang & Ausgang	Ausgangsanschluss zum Laden mobiler Geräte, Laptops und Kameras. Eingangsanschluss zum Laden der Starthilfe.
9	Kabelloses Aufladen	Aufladen von Qi zertifizierten Smartphones

NR.	Funktion	Bedienung
10	Ladestecker	Stecken Sie den Stecker vollständig in den Starthilfe.
11	Digitale Anzeige	Starthilfebatteriespannung/Anormalzustand, Fahrzeugbatteriedaten und Generatorenausgang anzeigen.
12	Die LED-Anzeige	7 LEDs zeigen Echtzeitdaten der Fahrzeugbatterie und des Starthilfe-Testergebnisses an
13	Rote intelligente Klemme	Verbinden Sie die rote Klemme mit dem PLUS-Pol (POS, P, +) der Fahrzeugbatterie.
14	Schwarze intelligente Klemme	Verbinden Sie die schwarze Klemme mit dem MINUS-Pol (NEG, N, -) der Fahrzeugbatterie

Packungsinhalt

1. Lithium Ionen Starthilfe
2. intelligente Batterieklemme CP010
3. Typ-C-Kabel
4. Kfz-Gleichstrom-Konverter für den Zigarettenanzünder.
5. Bedienungsanleitung
6. Tragetasche

Kompatibilität

Das Produkt ist nur kompatibel mit den 12-Volt-Blei-Säure-Batterien kompatibel. Das Produkt gilt nicht für andere Batterietypen.

Spezifikationen

Spitzenstrom: 2000A
Typ C: Ein/Aus 5V/3A
Ausgang 1: QC3.0 5V/3A, 9V/2A
Ausgang 2: USB 2.0 5V/2.1A
DC Ausgang: 12~16.8V
Kabelloses Aufladen: 10W
Kurzschlusschutz: Wirksam
Verpolungsschutz: Wirksam
Betriebstemperatur: -20°C~70°C (-4~158°C)
Überentladungsschutz: 13V +/- 0,5V
Abmessungen: 206*95,5*42mm (8,11*3,76*1,65 Zoll)
Gewicht: 1,35kg

Wie Benutzt Man

✔ Starthilfe für Ihre Fahrzeugbatterie.

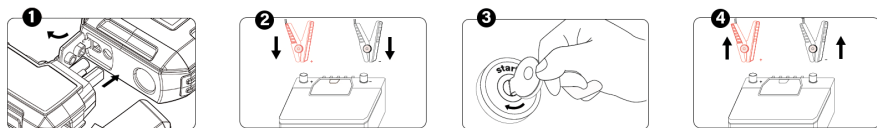

1. Schließen Sie die intelligente Batterieklemme CP010 an den Starthilfekontakt an, die LED für den Statusanzeige des Starthilfekontakts [OK] leuchtet grün und zeigt die Betriebsbereitschaft an. Die [Fehler] -LED leuchtet rot, wenn ein Problem auftritt;
2. Verbinden Sie die schwarze Klemme mit dem MINUS-Pol (NEG, N, -) der Fahrzeugbatterie und die rote Klemme mit dem PLUS-Pol (POS, P, +) der Fahrzeugbatterie.
3. Starten Sie den Monitor.
4. Wenn Ihr Fahrzeug gestartet ist, entfernen Sie die Klemmen von der Fahrzeugbatterie.

Warnhinweis:

Digitalanzeige	Tool-Status
UV; zeigt an - - - - -	Wenn die Spannung der Starthilfebatterie 10V unterschreitet, laden Sie bitte die Starthilfe auf; oder wenn die Fahrzeugbatterie 8V unterschreitet;
OV; zeigt an - - - - -	Bei Überspannung, oder wenn der Batteriestand der Starthilfe zu niedrig ist, laden Sie bitte die Starthilfe auf;
CB; zeigt an - - - - -	Stromrückfluss, Ladezustand der Starthilfebatterie zu niedrig, bitte laden Sie die Starthilfe auf;
OT; zeigt an - - - - -	Bei Übertemperatur die Starthilfe ausschalten und warten, bis sie sich abgekühlt hat;
SC; zeigt an - - - - -	Bei Kurzschluss, Batteriepole und Klemmen entfernen, die Verbindung überprüfen;
Kein Symbol; zeigt an - - - - -	Verbindungszeitüberschreitung/Überlastung, Batteriepole und Klemmen entfernen, die Verbindung überprüfen.

LED-Anzeige			Status des Wechselstromgenerators		Batteriestatus			Starthilfe-Status	
			Fehler	Gut	Geladen	Mittel	Niedrig	OK	Fehler
			Rot	Grün	Grün	Orange	Rot	Grün	Rot
Beschreibung	V2000Pro-Batterie	0-14V							✓
		>14V						✓	
	Fahrzeug-Batterie	0-4.5V							
		4.5-11.5V					•	✓	
		11.6-12V				•	✓		
		12.1-13V			•	✓			
		13.1-13.9V		•	✓				
		14-15.7V	•	✓					
		>15.7V	✓						

Hinweis: ✓ bedeutet ständig, • bedeutet blinkend

✓ Laden der externen elektronischen Geräte:

1. Drücken Sie die „Power“-Taste.
2. Verwenden Sie das USB-Kabel, um mobile Geräte wie Handys, Tablets usw. aufzuladen. Verwenden Sie den 12V DC Ausgang, um Geräte wie Luftkompressoren und Autokühlschränke mit Strom zu versorgen.
3. Trennen Sie die Verbindung, wenn der Ladevorgang abgeschlossen ist.

✓ Verwenden Sie das LED-Licht als Taschenlampe oder SOS, Strobe:

1. Halten Sie die Power-Taste 3 Sekunden lang gedrückt, um das LED-Licht einzuschalten.
2. Drücken Sie die Power-Taste, um die LED-Modi von Dauerlicht zu „SOS“ und zu Strobe zu wechseln.

Aufladen Der Batterie

- ✓ Laden Sie dieses Produkt über den USB-Typ-C-Eingang der Steckdose oder anderer 5V-Ausgabegeräte auf.
- ✓ Beim Aufladen des Produktes wird auf LCD die Meldung „Charging“ angezeigt. Sobald auf das LCD die Meldung “100%” erscheint, ist das Produkt vollgeladen
- ✓ Bitte laden Sie dieses Produkt vor der ersten Inbetriebnahme mindestens 8 Stunden lang auf.

5V USB Ladegerät Bewertung			
	1A	2A	3A
Zeit	12 Stunden	6 Stunden	4 Stunden

! Wichtig

- ✓ Diese Starthilfe gilt nur für Fahrzeuge mit 12-Volt-Batterien vorgesehen.
- ✓ Verwenden Sie nur die mit diesem Produkt gelieferten Intelligenten Batterieklemmen.
- ✓ Starten Sie Ihr Auto nur dann, wenn die Kapazität mindestens 50% beträgt.
- ✓ Lassen Sie die beiden Batterieklemmen besser nicht miteinander in Berührung kommen.
- ✓ Wenn der Motor nicht anspringt, trennen Sie dieses Produkt von der Fahrzeugbatterie und warten Sie mindestens 20 Sekunden, bevor Sie die Verbindung wieder herstellen. Sie dürfen innerhalb von 2 Minuten maximal drei Versuche machen.
- ✓ Sobald der Motor erfolgreich gestartet wurde, trennen Sie die Klemmen innerhalb von 30 Sekunden.
- ✓ Verwenden Sie dieses Produkt NICHT, wenn Kabel, Klemmen oder Kabel beschädigt sind.
- ✓ Setzen Sie das Produkt NICHT direktem Sonnenlicht oder heißen Bereichen aus.
- ✓ Das Gerät darf NICHT von selbst demontiert werden.
- ✓ Verwenden Sie KEINE Chemikalien oder Reinigungsmittel, um das Produkt zu reinigen.
- ✓ Setzen Sie die Produkte NICHT für längere Zeit in eine Umgebung mit hohen Temperaturen aus.
- ✓ Überprüfen Sie den Ladezustand des Geräts alle vier Monate und laden Sie das Gerät bei Bedarf auf.

FCC-WARNHINWEISE

Dieses Gerät entspricht Teil 15 der FCC-Bestimmungen. Die Operation muss die folgenden zwei Bedingungen erfüllen: (1) Dieses Gerät darf keine schädlichen Störungen verursachen, und (2) Dieses Gerät muss Störungen empfangen können, einschließlich Störungen, die einen unerwarteten Betrieb verursachen können.

Anleitung Zur Fehlerbehebung

F : Wie schalte ich dieses Produkt aus?

A : Dieses Produkt schaltet sich automatisch aus, wenn für längere Zeit keine Bedienung erfolgt.

F : Wie lange dauert es, bis der Akku vollständig aufgeladen ist?

A : Dank des Typ-C-Anschluss 5V/3A benötigt das Gerät ungefähr vier bis fünf Stunden, um es voll aufzuladen.

F : Wie oft kann dieses Gerät die Fahrzeugbatterie nach einem Ladevorgang starten?

A : Bis zu 25 Mal hängt dies von der Leistung des Fahrzeugmotors und der Kapazität der Fahrzeugbatterie ab.

Garantie

✔ TOPDON Einjährige beschränkte Garantie

Die Firma TOPDON garantiert ihrem Originalkäufer, dass TOPDON-Produkte für einen Zeitraum von 12 Monaten ab Kaufdatum frei von Materialfehlern sowie von Verarbeitungsfehlern bleibt. Für die während des Garantiezeitraums gemeldeten Mängel repariert oder ersetzt TOPDON gemäß seiner Analyse und Bestätigung durch den technischen Support das defekte Teil oder Produkt. Die von TOPDON angebotene Garantie beschränkt sich auf die Reparatur oder den Austausch der in der jeweiligen Produktionsstätte begutachteten und unter bestimmungsgemäßer Verwendung und Wartung für defekt befundenen Teile während der Garantiezeit, sofern die Mängel auf Materialfehler oder Verarbeitungsfehler zurückzuführen sind.

✔ Der Garantieanspruch erlischt in den folgenden Fällen:

Die Garantie deckt keine Schäden, die durch Unfall, Missbrauch, Demontierung, Änderung verursacht werden, Die Garantie erlischt insbesondere bei Reparaturen und Eingriffen durch nicht von uns beauftragtes TOPDON-Fachpersonal oder bei Selbstvornahme. Schäden durch fehlerhafte, ungeeignete, unsachgemäße oder nachlässige Behandlung
Hinweis: Alle Informationen in diesem Handbuch basieren auf den neuesten Informationen, die zum Zeitpunkt der Veröffentlichung verfügbar waren, und es kann keine Garantie für deren Richtigkeit oder Vollständigkeit übernommen werden. TOPDON behält sich das Recht vor, jederzeit ohne vorherige Ankündigung Änderungen vorzunehmen.

日本語

前書き

トップドンジャンプスターター Volcano2000Pro をお買い上げいただき誠にありがとうございます。ご使用になる前に、本取扱説明書をよく読んでください。本製品のご使用に関する如何なるご質問は、support @ topdon . com までご連絡し、オフィシャルテクニカルサポートをお求めてください。

製品について

Topdon Volcano2000Pro は一回充電すれば 25 回も使用可能なポータブル・ジャンプスターターで、自動車や、ボート、オートバイ、ATV、芝刈り機、トレーラー、トラクター、トラックなど幅広い車種に使えます。また、安心にご使用していただけるために、短絡保護、オーバード保護、過充電保護等の保護機能も付いております。

本製品は夜間照明、屋外活動、ドライブや自然災害等、様々な生活場面で活用できる上、ワイヤレス充電、TYPE - C 出力などの追加機能もあり、生活と旅に欠かせないアイテムであります。

特徴

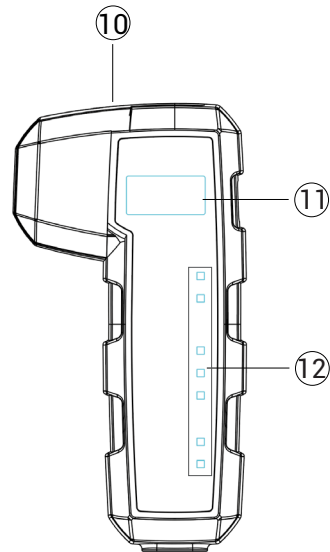
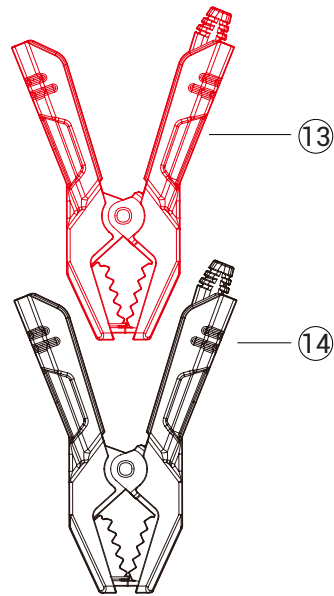
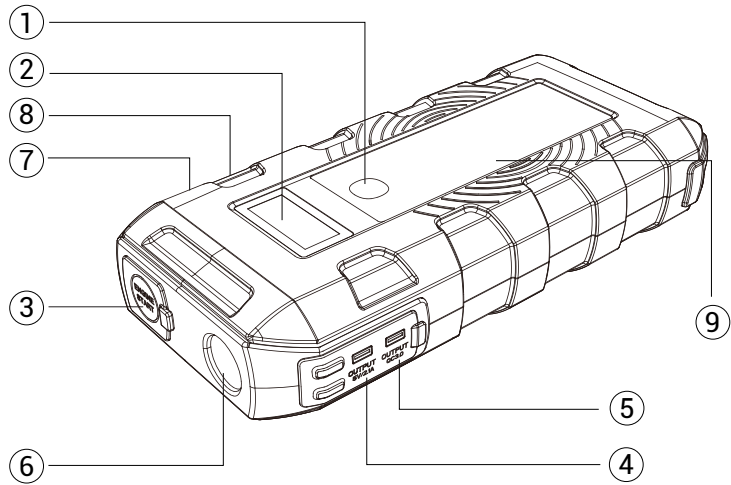

NO.	機能	操作
1	電源ボタン	一回押すと携帯電話等の外部装置に充電する。 もう一回押すと電池残量の確認ができる 押し続けると、ライトがオン/オフする。
2	LCD ディスプレイ	電池残量と出力状態を表示する
3	自動ジャンプスターターポート	12V, 2000A.
4	出力 5V/2.1A	モバイルデバイスやカメラ等への充電が通常充電より 50%早くなる。
5	出力 QC3.0	モバイルデバイスやカメラ等への充電が通常充電より 75%早くなる。
6	懐中電灯	通常照明、SOS とストロボとして使える。
7	DC 出力	空気圧縮機、GPS、車載冷蔵庫、自動車掃除機、自動車用空気清浄器などの直流デバイスへ電源を供給する。
8	Type-C 入力&出力	モバイルデバイス、ラップトップとカメラへの充電出力ポート 本製品への充電入力ポート
9	ワイヤレス充電	Qi 認証携帯電話への充電

NO.	機能	操作
10	スマートクランププラグ	プラグを完全にジャンプスターターに差し込む
11	数値表示	ジャンプスタータのバッテリー電圧・異常状態、車両のバッテリーデータ及びオルタネータ出力を表示します。
12	LED インジケータ	七つの LED が車両のバッテリーとスタータの試験結果をリアルタイムで表示します。
13	スマートクランプ (赤)	車バッテリーの - 端子に接続する
14	スマートクランプ (黒)	車バッテリーの - 端子に接続する

パッケージ詳細

1. リチウム ジャンプスターター
2. スマートバッテリークランプ CP010
3. Type-C ケーブル
4. 直流シガーライター転換器
5. 取扱説明書
6. キャリーバッグ

適用範囲

本製品は 12V の鉛蓄電池にしか適用しませんので、その他タイプの電池に使用しないでください。

仕様

ピーク電流：2000A
Type-C: 入力 / 出力 5V/3A
出力 1：QC3.0 5V/3A, 9V/2A
出力 2：USB2.0 5V/2.1A
DC 出力：12~16.8V
ワイヤレス充電：10W
短絡保護：あり
逆流防止：あり
作動温度：-20° C~70° C (-4 F~158 F)
過放電保護：13V+/-0.5V
寸法：206*95.5*42 mm (8.11*3.76*1.65 インチ)
重量：1.35kg (2.98lb)

使い方

☑ ジャンプスタート

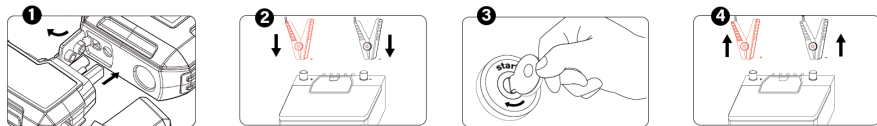

1. スマートバッテリークリップ CP010 をジャンプスタータに接続すると、ジャンプスタータの状態 [OK]LED が青信号に点灯し、使用可能であることを示し、故障がある場合は、[Fault (障害)]LED が赤信号で点灯します。
2. 赤のクランプをバッテリーの + 端子 (POS, P, +) に繋げ、黒のクランプを - 端子 (NEG, N, -) に繋げます。
3. 車を起動します。
4. 車が起動したら、車バッテリーよりクランプを外してください。

ご注意

数値表示	ツール状態
UV : -----	不足電圧、ジャンプスタータのバッテリー電圧が 10V 未満であるので、ジャンプスタータを充電してください；又は車両用バッテリーが 8V 未満の場合。
OV : -----	過電圧、ジャンプスタータのバッテリーレベルが低すぎるので、ジャンプスタータを充電してください。
CB : -----	電流逆流、ジャンプスタータのバッテリーレベルが低すぎるので、ジャンプスタータを充電してください。
OT : -----	温度過上昇、ジャンプスタータをオフにし、スタータが冷却されるのを待ちます。
SC : -----	短絡、バッテリーのポストとクランプを取り除き、それらの間の接続状況を確認します。
アイコン無し、-----	接続時間超過 / 過負荷、バッテリーのポストとクランプを取り除き、それらの間の接続状況を確認します。

LED インジケータ			オルタネータの状態		バッテリー状態			ジャンプスタータの状態		
			故障	正常	満充電	中等電力	低電力	正常	故障	
			赤点灯	緑点灯	緑点灯	オレンジ点灯	赤点灯	緑点灯	赤点灯	
説明	V2000Pro バッテリー	0-14V							✓	
		>14V						✓		
	車両用 バッテリー	0-4.5V								
		4.5-11.5V					●	✓		
		11.6-12V				●	✓			
		12.1-13V			●	✓				
		13.1-13.9V		●	✓					
		14-15.7V	●	✓						
		>15.7V	✓							

注：✓が定常状態を示し、●が点滅状態を示します。

☑ 外部装置への充電：

1. 「Power」ボタンを押してください。
2. 携帯電話や、タブレット等のモバイルデバイスへの充電は USB ケーブルを使用してください。空気圧縮機や車載用冷蔵庫等の装置への充電は 12V の直流出力を使用してください。
3. 充電が完了したら、ケーブルを外してください。

☑ LED ライトは懐中電灯、SOS 信号、ストロボとしても使用できます。

1. 「Power」ボタンを 3 秒間以上押し続け、LED ライトがオンします。
2. 「Power」ボタンを一回ずつ押していくと、LED ライトは通常照明、SOS、ストロボの順でモードを変えます。

充電について

- ☑ 本製品の充電は、壁に設置されたソケットもしくはその他 5V-8V 出力装置より USB TYPE-C を経由して行ってください。
- ☑ 充電中、本製品の LCD ディスプレイには「Charging」が表示します。フル充電されましたら、LCD ディスプレイには「100%」だと表示します。
- ☑ 初めて本製品を充電する際は、8 時間以上行ってください。

5V USBにて充電する場合の所要時間			
	1A	2A	3A
時間	12hr	6hr	4hr

⚠ 重要なお知らせ

- ✔ 本製品は 12 V のバッテリーを装備した車にしか適用しません。
- ✔ 本製品付属のスマートクランプ以外のクランプを使用してはいけません。
- ✔ 電池残量が 50% 以上でなければ、本製品のジャンプスタート機能を使用しないでください。
- ✔ 2 つのクランプはできるだけ接触させないようにしてください。
- ✔ 本製品を使用してもエンジンがかからない場合は、車バッテリーより本製品を取り外してください。また、再接続はケーブルを取り外してから 20 秒以上経ってから行ってください。接続は 2 分間以内で 3 回までとします。
- ✔ エンジンがかかってから 30 秒以内でクランプを外してください。
- ✔ ケーブルや、クランプ、コードに損傷がある場合は本製品を使用しないでください。
- ✔ 本製品を直射日光の当たる場所や、熱い場所に置かないでください。
- ✔ 本製品を分解しないでください。

- ✔ 本製品を化学製品や洗剤で洗淨しないでください。
- ✔ 本製品を長時間高温環境に放置しないでください。
- ✔ 4 ヶ月毎に本製品の電池残量を確認する上、必要に応じて充電してください。

FCC 警告

このデバイスは、FCC 規則のパート 15 に準拠しています。操作には、次の 2 つの条件があります。(1) このデバイスは有害な干渉を引き起こさないこと。(2) このデバイスは、望ましくない操作を引き起こす可能性のある干渉を含め、受信した干渉を受け入れる必要があります。

トラブルシューティングガイド

Q: 製品電源をどう切りますか。

A: 使用されないと、本製品の電源は自動に切ります。

Q: フル充電にはどのぐらいかかりますか。

A: Type-C USB 入力で充電する場合、フル充電するのに約 4、5 時間かかります。

Q: 一回充電して、何回自動車を起動できますか？

A: 最大 25 回、車両エンジンの出力と車両バッテリーの容量によって異なります。

品質保証

✔ TOPDON の一年間品質保証

TOPDON 社は TOPDON 製品のお買い上げ日より 12 ヶ月間（保証期間）、その元の購入者に対し製品に材料と技量の欠陥がないことを保証します。保証期間中に報告された欠陥については、Topdon は、その技術分析と確認に従い、欠陥部分または製品を修理 / 交換します。

✔ ただし、下記のいずれかに当たる場合は上記保証は無効となります：

取扱方が誤った場合や、TOPDON 修理スペシャリスト以外の人により製品を分解、修理された場合

不注意な取扱方をされた場合、取扱説明に違反した操作をされた場合

注意：このマニュアルのすべての情報は、発行時の最新情報に基づいており、その正確性または完全性について保証することはできません。TOPDON は、予告なしにいつでも変更を加える権利を留保します。

Français

Bienvenue

Merci d'avoir acheté TOPDON Jump Starter Volcano2000Pro. Veuillez lire attentivement et comprendre ce manuel d'utilisation avant d'utiliser ce produit. Si des problèmes surviennent lors du fonctionnement de ce produit, n'hésitez pas à contacter support@topdon.com pour une assistance technique officielle.

A propos de

TOPDON Volcano2000Pro sert de démarreur de saut portable pour les voitures, bateaux, motos, VTT, tondeuses à gazon, caravanes, tracteurs, camions, et surcharge, etc., pour une expérience optimale d'utilisateur.

Le Jump Starter peut également être utilisé dans une variété d'applications réelles pour l'éclairage nocturne, les activités de plein air, la vie automobile et les urgences en cas de catastrophe naturelle, etc. avec les fonctionnalités supplémentaires telles que la charge sans fil, les sorties de type C, pour être le gardien intime de votre voyage.

Caractéristiques

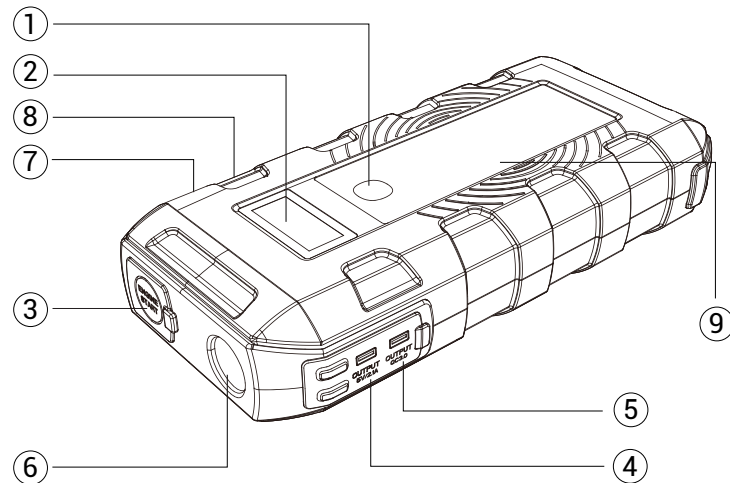

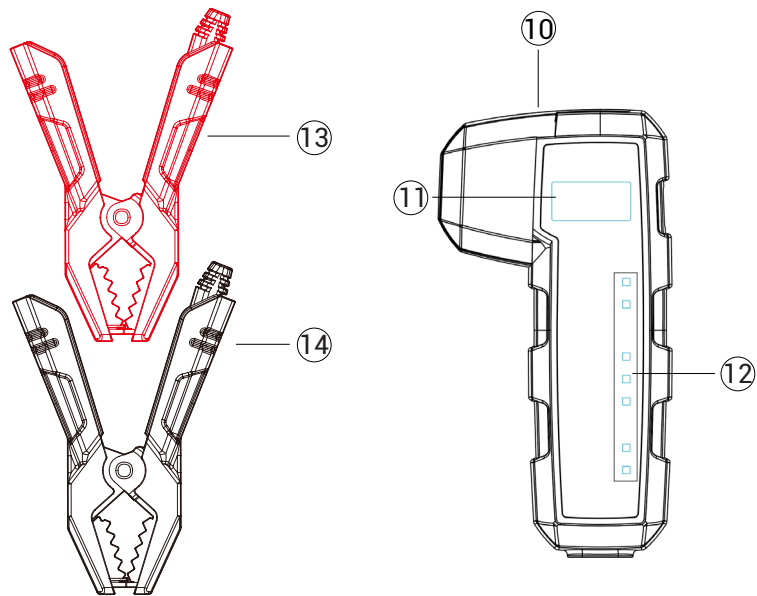

NO.	Function	Opération
1	Bouton Power	Appuyer pour charger les appareils électroniques externes comme des téléphones portables, etc. Appuyer sur pour vérifier la capacité restante de sa batterie; Maintenir pour allumer / éteindre la lampe de poche.
2	Affichage LCD	Afficher l'état restant de l'alimentation et de la sortie.
3	Port du démarrage de saut automatique	12V, 2000A.
4	Sortie 5V/2.1A	Charger les appareils mobiles et les caméras, etc., 50% plus rapidement qu'un chargeur standard.
5	Sortie QC3.0	Charger les appareils mobiles et les appareils photo, etc., 75% plus rapidement qu'un chargeur standard.
6	Lampe de poche	Servir comme lumière fixe, SOS ou stroboscopique.
7	Sortie du CC	Alimenter des appareils alimentés en courant continu tels que compresseur d'air, GPS, réfrigérateur de véhicule, aspirateur de véhicule et purificateur d'air de véhicule, etc.
8	Entrée & Sortie Type C	Port de sortie pour charger les appareils mobiles, les ordinateurs portables et les appareils photo. Port d'entrée pour charger ce produit.

NO.	Function	Opération
9	Chargement sans fil	Charger les téléphones portables certifiés Qi.
10	Prise de serrage intelligente	Insérer complètement la fiche dans le démarreur.
11	Affichage numérique	Affichage de la tension/état anormal de la batterie du démarreur, des données de la batterie du véhicule et de la sortie de l'alternateur
12	Indicateur LED	7 LED indiquent les données en temps réel de la batterie du véhicule et le résultat du test de démarrage rapide
13	Collier rouge intelligent	Connecter à la borne positive de la batterie de la voiture.
14	Collier noir intelligent	Connecter à la borne négative de la batterie de la voiture.

Contenu Du Colis

1. Démarreur de saut à l'ithium
2. Pince de batterie intelligente CP010
3. Câble de type C
4. Convertisseur DC pour allume-cigar
5. Manuel de l'utilisation
6. Sac de transport

Compatibilité

Le produit est uniquement compatible avec les batteries plomb-acide de 12 volts. Ne pas utiliser ce produit avec un autre type de batteries.

Caractéristiques

Courant de crête: 2000A

Type-C: entrée/sortie 5V/3A

Sortie 1: QC3.0 5V/3A, 9V/2A

Sortie 2: USB2.0 5V/2.1A

Sortie CC: 12~16.8V

Charge sans fil: 10W

Protection contre les courts-circuits: efficace

Protection inversée: efficace

La température de fonctionnement: -20°C-70°C (-4°F - 158°F)

Protection contre les décharges excessives: 13V+/-0,5V

Dimensions: 206*95,5*42mm (8,11*3,76*1,65pouces)

Poids: 1,35kg (2,98lb)

Comment Utiliser

- ✓ Démarrer la batterie de votre véhicule.

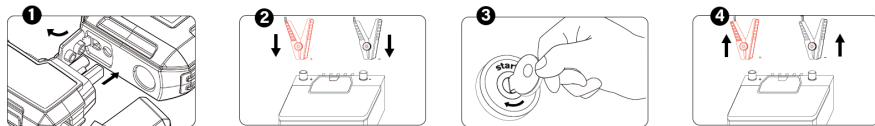

1. Connectez la pince à batterie intelligente CP010 au démarreur, la LED d'état [OK] du démarreur s'allumera en vert pour indiquer qu'il est prêt à être utilisé, et la LED [Faute] s'allumera en rouge en cas de problème ;
2. Connecter la pince rouge à la borne positive (POS, P, +) de la batterie; et connecter la pince noire à la borne négative (NEG, N, -) de la batterie;
3. Démarrer le véhicule;
4. Lorsque votre véhicule est démarré, déconnecter les pinces de la batterie du véhicule.

Attention:

Affichage numérique	Statut de l'outil
UV ; montrant - - - - -	Sous tension, la tension de la batterie du démarreur de secours est inférieure à 10V, veuillez charger le démarreur de secours ; ou lorsque la batterie du véhicule est inférieure à 8V ;
VO ; montrant - - - - -	Sur tension, niveau de batterie du démarreur de secours trop faible, veuillez recharger le démarreur de secours ;
CB ; montrant - - - - -	Retour de courant, niveau de batterie du démarreur rapide trop faible, veuillez recharger le démarreur rapide ;
OT ; montrant - - - - -	En cas de surchauffe, éteignez le démarreur de saut et attendez qu'il se refroidisse ;
SC ; montrant - - - - -	Court-circuit, dégager les bornes de la batterie et les pinces, vérifiez la connexion entre les deux ;
Pas d'icône ; montrant - - - - -	Dépassement du temps de connexion/surcharge, dégager les bornes et les pinces de la batterie, vérifier la connexion entre les deux.

Indicateur LED			État de l'alternateur		État de la batterie			État de départ		
			Faute	Bon	Pour en savoir plus	Milieu	Faible	OK	Faute	
			Rouge	Vert	Vert	Orange	Rouge	Vert	Rouge	
Explication	Batterie V2000Pro	0-14V							✓	
		>14V						✓		
	Véhicule Batterie	0-4.5V								
		4.5-11.5V					•	✓		
		11.6-12V				•	✓			
		12.1-13V			•	✓				
		13.1-13.9V		•	✓					
		14-15.7V	•	✓						
		>15.7V	✓							

Note : ✓ signifie solide, • signifie clignotant

✓ Charger des appareils électroniques externes:

1. Appuyer sur le bouton "Power";
2. Utiliser le câble USB pour charger des appareils mobiles comme téléphones portables, tablettes, etc.
Utiliser la sortie 12V DC pour alimenter les appareils comme les compresseurs d'air, les réfrigérateurs de véhicules;
3. Déconnecter lorsque le chargement est terminé.

✓ Utiliser la lumière LED comme lampe de poche ou SOS, stroboscope:

1. Maintenir le bouton «Power» pendant 3 secondes pour allumer la lumière LED;
2. Appuyer sur le bouton "Power" pour faire défiler les modes LED, de Steady Light, à "SOS" et à Strobe.

Recharge De Batterie

- ✓ Charger ce produit via l'entrée USB de type C de la prise murale ou d'autres appareils de sortie 5V.
- ✓ Lorsque ce produit est en charge, son écran LCD affiche le message «Charge». Lorsqu'il est complètement chargé, l'écran LCD affiche un message «100%».
- ✓ Veuillez charger ce produit pendant au moins 8 heures avant la première utilisation.

Taux de recharge 5V USB			
	1A	2A	3A
Temps	12h	6h	4h

⚠ Important

- ✓ La procédure de saut de batterie est uniquement destinée aux véhicules équipés de batteries de 12 volts.
- ✓ Utiliser uniquement les pinces de batterie intelligentes fournies avec ce produit.
- ✓ Ne démarrer le véhicule que lorsque la capacité est d'au moins 50%.
- ✓ Mieux vaut ne pas mettre les deux pinces de batterie en contact ensemble.
- ✓ Si le moteur ne démarre pas, débranchez ce produit de la batterie du véhicule et attendez au moins 20 secondes avant de rebrancher. Trois tentatives maximum sont autorisées en 2 minutes.
- ✓ Une fois le moteur du véhicule démarré avec succès, déconnecter les pinces dans les 30 secondes.
- ✓ NE PAS utiliser ce produit si un câble, une pince ou un cordon est endommagé.
- ✓ NE PAS placer le produit sous la lumière directe du soleil ou dans des zones chaudes.
- ✓ NE PAS démonter l'équipement.
- ✓ NE PAS utiliser des produits chimiques ou des détergents pour nettoyer le produit.
- ✓ NE PAS placer les produits dans un environnement à température élevée pendant une longue période.

- ✔ Vérifier le niveau de charge de l'appareil tous les quatre mois et chargez l'appareil si nécessaire.

Avertissement de FCC

Cet appareil est conforme à la partie 15 des règles de FCC. L'opération doit répondre aux deux conditions suivantes: (1) Cet appareil ne doit pas provoquer d'interférences nuisibles, et (2) cet appareil doit recevoir toute interférence reçue, y compris les interférences susceptibles de provoquer une opération imprévue.

Guide De Dépannage

Q: Comment désactiver ce produit?

R: Ce produit s'éteindra automatiquement lorsqu'il n'est pas utilisé.

Q: Combien de temps faut-il pour se recharger complètement?

R: Via l'entrée USB de type C, l'appareil aura besoin d'environ quatre à cinq heures pour être complètement chargé.

Q: Combien de cycle cet appareil peut-il démarrer une batterie de véhicule sur une seule charge?

R: Jusqu'à 25 fois, cela dépend de la puissance du moteur du véhicule et de la capacité de la batterie du véhicule.

Garantie

- ✔ Un an de garantie pour TOPDON

La société TOPDON garantit à son acheteur d'origine que les produits TOPDON seront exempts de défauts de matériaux et de fabrication pendant 12 mois à compter de la date d'achat (période de garantie). Pour les défauts signalés pendant la période de garantie, TOPDON, selon son analyse et confirmation du support technique, réparera ou remplacera la pièce ou le produit défectueux.

- ✔ Cette garantie limitée est nulle dans les conditions suivantes:

Mauvais usage, démonté, modifié ou réparé par un réparateur technique non TOPDON.
Manipulation imprudente et violation de fonctionnement.

Attention: Toutes les informations dans ce manuel sont basées sur les dernières informations disponibles au moment de la publication donc la fiabilité et l'intégrité ne peut pas être garantie. TOPDON se réserve le droit de modifier à tout moment sans annonce.

Português

Bem-vindo(a)

Obrigado por adquirir o Acionador de Partida Volcano2000Pro da TOPDON. Por favor, leia e compreenda pacientemente este Manual do Usuário antes de operar este produto. Caso surjam problemas com a operação deste produto, entre em contato com support@topdon.com para obter suporte técnico oficial.

Sobre

O TOPDON Volcano2000Pro serve como um Acionador de Partida portátil para carros, barcos, motos, quadriciclos, cortadores de grama, caravanas, tratores, caminhões etc., com capacidade de impulso de 25 vezes com uma única carga e várias proteções contra curtos-circuitos, sobrecargas etc., para uma ótima experiência de uso.

O Acionador de Partida também pode ser usado em uma variedade de aplicações da vida real para iluminação noturna, atividades ao ar livre, vida automobilística e emergências de desastres naturais etc., com os recursos adicionais como carregamento sem fio e saídas tipo C, com o objetivo de ser o guardião íntimo em sua jornada.

Recursos

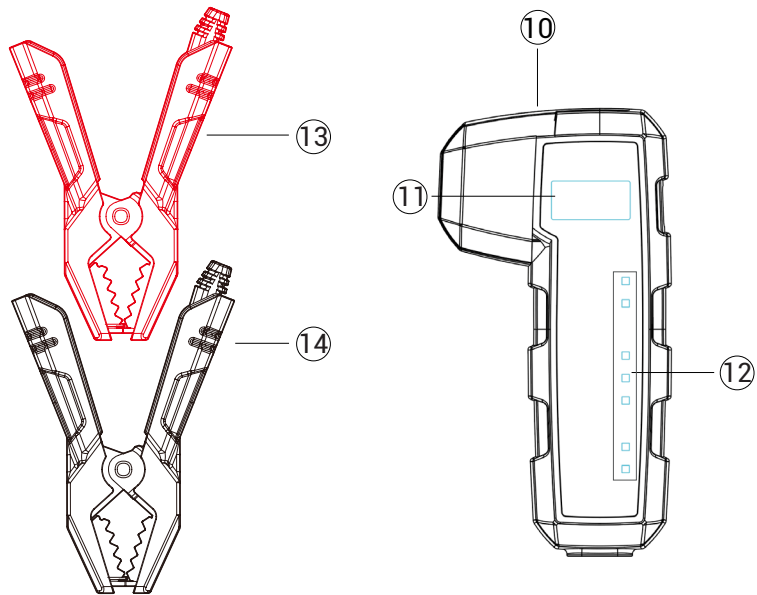
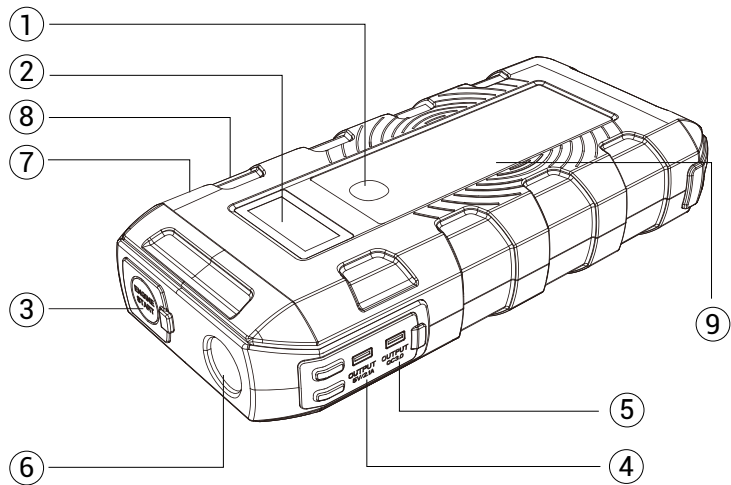

Nº	Função	Operação
1	Botão de Power	Pressione para carregar os dispositivos eletrônicos externos como telefones celulares etc.; Pressione para verificar a capacidade restante da bateria; Segure para ligar/desligar a lanterna.
2	Display LCD	Exibe o status restante de energia e saída.
3	Porta de Acionamento de Partida Automática	12V, 2000A.
4	Saída 5V/2.1A	Carrega dispositivos móveis, câmeras etc., 50% mais rápido que um carregador padrão.
5	Saída QC3.0	Carrega dispositivos móveis e câmeras etc., 75% mais rápido que um carregador padrão.
6	Lanterna	Serve como Luz Contínua, ou SOS ou Estroboscópio.
7	Saída CC	Dispositivos com alimentação CC como compressor de ar, GPS, refrigerador de veículo, aspirador de pó de veículo e purificador de ar de veículo etc.
8	Saída e Entrada do Tipo C	Porta de saída para carregar dispositivos móveis, laptops e câmeras. Porta de entrada para carregar este produto.

Nº	Função	Operação
9	Carregamento Sem Fio	Carrega os celulares certificados pela Qi.
10	Plugue do Grampo Inteligente	Insere o plugue totalmente no acionador de partida.
11	Tela digital	Tensão/condição anormal da bateria de arranque auxiliar, dados da bateria do veículo e saída do alternador
12	Indicador LED	7 LEDs indicam dados em tempo real da bateria do veículo e resultado do teste de arranque auxiliar
13	Grampo Inteligente Vermelho	Conecta ao terminal positivo da bateria do carro.
14	Grampo Inteligente Preto	Conecta ao terminal negativo da bateria do carro.

Conteúdo Do Pacote

1. Acionador de Partida de Lítio
2. Grampo de Bateria Inteligente CP010
3. Cabo do Tipo C
4. DC para Conversor de Acendedor de Cigarro
5. Manual do Usuário
6. Bolsa de Transporte

Compatibilidade

O produto é compatível apenas com as baterias de chumbo-ácido de 12 volts. Não use este produto com nenhum outro tipo de bateria.

Especificações

Corrente de pico: 2000A

Tipo C: entrada/saída 5V/3A

Saída 1: QC3.0 5V/3A, 9V/2A

Saída 2: USB2.0 5V/2.1A

Saída CC: 12~16.8V

Carga sem fio: 10W

Proteção contra curto-circuito: Eficaz

Proteção inversa: Eficaz

Temperatura de operação: -20°C–70°C (-4°F–158°F)

Sobre a proteção da descarga: 13V+/-0,5V

Dimensões: 206mm×95,5mm×42mm (8,11"×3,76"×1,65")

Peso: 1,35kg (2,98lb)

Como Usar

✓ Acionador de Partida para a Bateria do Seu Veículo.

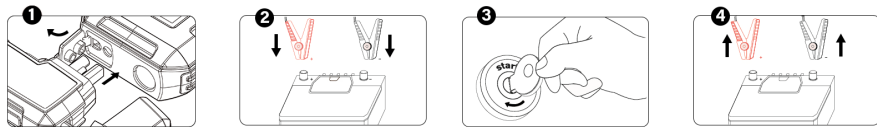

1. Conecte o grampo de bateria inteligente CP010 ao arranque auxiliar. O LED de estado do arranque auxiliar [OK] acenderá a luz verde, indicando que ele está pronto para uso e o LED [Falha] acenderá a luz vermelha se houver algum problema;
2. Conecte o grampo vermelho ao terminal positivo (POS, P, +) da bateria; e conecte o grampo preto ao terminal negativo (NEG, N, -) da bateria;
3. Dê partida no veículo;
4. Quando o veículo for ligado, desconecte os grampos da bateria do veículo.

Atenção:

Tela digital	Status da ferramenta
UV; mostrando - - -	Sobtensão: a tensão da bateria do arranque auxiliar está abaixo de 10V, carregue-o. Quando a bateria do veículo estiver abaixo de 8V
OV; mostrando - - -	Sobretensão, nível da bateria do arranque auxiliar muito baixo, carregue-o;
CB; mostrando - - -	Fluxo de retorno atual, nível da bateria do arranque auxiliar muito baixo, carregue-o;
OT; mostrando - - -	Excesso de temperatura, desligue o arranque auxiliar e espere que ele esfrie;
SC; mostrando - - -	Curto-circuito, limpe os terminais e as braçadeiras da bateria, verifique a conexão entre eles;
Sem ícone; mostrando - - -	Tempo de conexão/sobrecarga excedido, limpe os terminais e as braçadeiras da bateria, verifique a conexão intermediária.

Indicador LED			Estado do alternador		Estado da Bateria			Status do arranque auxiliar		
			Falha	Bom	Cheio	Médio	Baixo	OK	Falha	
			Vermelho	Verde	Verde	Laranja	Vermelho	Verde	Vermelho	
Explicação	Bateria V2000Pro	0-14V							✓	
		>14V						✓		
	Veículo Bateria	0-4.5V								
		4.5-11.5V					•	✓		
		11.6-12V				•	✓			
		12.1-13V			•	✓				
		13.1-13.9V		•	✓					
		14-15.7V	•	✓						
		>15.7V	✓							

Observação: ✓ significa sólido, • significa piscando

✓ Carregando os dispositivos eletrônicos externos:

1. Pressione o botão "Power";
2. Use o cabo USB para carregar dispositivos móveis como telefones celulares, tablets etc.; Use a saída de 12V CC para alimentar os aparelhos como compressores de ar, refrigeradores de veículos;
3. Desconecte quando o carregamento estiver concluído.

✓ Use a luz LED como lanterna ou SOS, estroboscópio:

1. Mantenha o botão "Power" pressionado por 3 segundos para ligar a luz LED;
2. Pressione o botão "Power" para alternar os modos de LED, de Luz Contínua para "SOS" e Estroboscópio.

Carregamento Do Bateria

- ✔ Carregue este produto através da entrada USB tipo C a partir da tomada na parede ou de outros dispositivos de saída 5V.
- ✔ Quando este produto estiver sendo carregado, seu LCD exibirá a mensagem "Carregando". Quando o mesmo estiver totalmente carregado, o LCD exibirá uma mensagem "100%".
- ✔ Carregue este produto por pelo menos 8 horas antes do primeiro uso.

Classificação do Carregador USB 5V			
	1A	2A	3A
Tempo	12h	6h	4h

⚠ Importante

- ✔ O procedimento de partida da bateria é apenas para uso em veículos com baterias de 12 volts.
- ✔ Use apenas os grampos inteligentes para bateria fornecidos com este produto.
- ✔ Apenas dê a partida no veículo quando a capacidade for de pelo menos 50%.
- ✔ É melhor não entrar em contato com os dois grampos da bateria.
- ✔ Se o motor não der partida, desconecte este produto da bateria do veículo e aguarde pelo menos 20 segundos antes de reconectar. São permitidas no máximo três tentativas em 2 minutos.
- ✔ Quando o motor do veículo for iniciado com sucesso, desconecte os grampos em 30 segundos.
- ✔ NÃO use este produto se algum cabo, grampo ou fio estiver danificado.
- ✔ NÃO coloque o produto sob a luz solar direta ou em áreas quentes.
- ✔ NÃO desmonte o equipamento.
- ✔ NÃO use produtos químicos ou detergentes para limpar o produto.
- ✔ NÃO coloque os produtos em ambientes de alta temperatura por muito tempo.
- ✔ Verifique o nível de carga do dispositivo a cada quatro meses e carregue o dispositivo, se necessário.

AVISOS DE FCC

Este dispositivo está em conformidade com a parte 15 das regras de FCC. A operação está sujeita às duas condições seguintes (1) Este dispositivo não vai causar a interferência prejudicial e (2) este dispositivo deve aceitar qualquer interferência recebida, incluindo a interferência que possa causar a operação indesejada.

Guia De Solução De Problemas

P : Como desligar este produto?

R : Este produto será desligado automaticamente enquanto não estiver sendo usado.

P : Quanto tempo ele precisa para ser totalmente carregado?

R : Através da entrada USB do tipo C, o dispositivo precisará de aproximadamente de quatro a cinco horas para ser totalmente carregado.

P : Quantas vezes este dispositivo pode iniciar uma bateria de veículo com uma única carga?

A : Até 25 vezes, depende da potência do motor do veículo e da capacidade da bateria do veículo.

Garantia

✔ Garantia limitada de um ano pela TOPDON

A empresa TOPDON garante ao comprador original que os produtos TOPDON estarão livres de defeitos de material e de fabricação por 12 meses a partir da data da compra (período de garantia). Para os defeitos relatados durante o período de garantia, a TOPDON, de acordo com sua análise e confirmação do suporte técnico, reparará ou substituirá a peça ou o produto com defeito.

✔ Esta garantia limitada é anulada nas seguintes condições:

Uso indevido, desmontagem, alteração ou reparação realizada por um especialista em reparos que não seja da TOPDON.

Manuseio descuidado e violação da operação.

Aviso: Todas as informações contidas neste manual são baseadas nas informações mais recentes disponíveis no momento da publicação e nenhuma garantia pode ser feita quanto à sua precisão ou integridade. TOPDON se reserva o direito de fazer alterações a qualquer momento sem aviso prévio.

русский

Добро пожаловать

Благодарим Вас за покупку пускового устройства TOPDON Jump Starter Volcano2000Pro. Пожалуйста, внимательно прочитайте и ознакомьтесь с данным руководством пользователя перед использованием продукта. Если в процессе эксплуатации этого продукта возникнут вопросы, то напишите на адрес support@topdon.com для получения официальной технической поддержки.

О продукте

TOPDON Volcano2000Pro представляет собой портативное пусковое устройство для легковых автомобилей, катеров, мотоциклов, квадроциклов, газонокосилок, автоприцепов, тракторов, грузовиков и т. д., с возможностью разогнать аппарат до заданной скорости до 25 раз от одного заряда и множественной защитой от коротких замыканий, перегрузок и перезарядки и т. д., для оптимального использования.

Пусковое устройство может также использоваться в различных жизненных ситуациях для ночного освещения, активного отдыха, поездках на автомобиле, при природных катаклизмах и т. д. Устройство имеет дополнительные опции, такие как беспроводная зарядка, порты Типа C, чтобы быть вашим другом в путешествиях.

RU

Характеристики

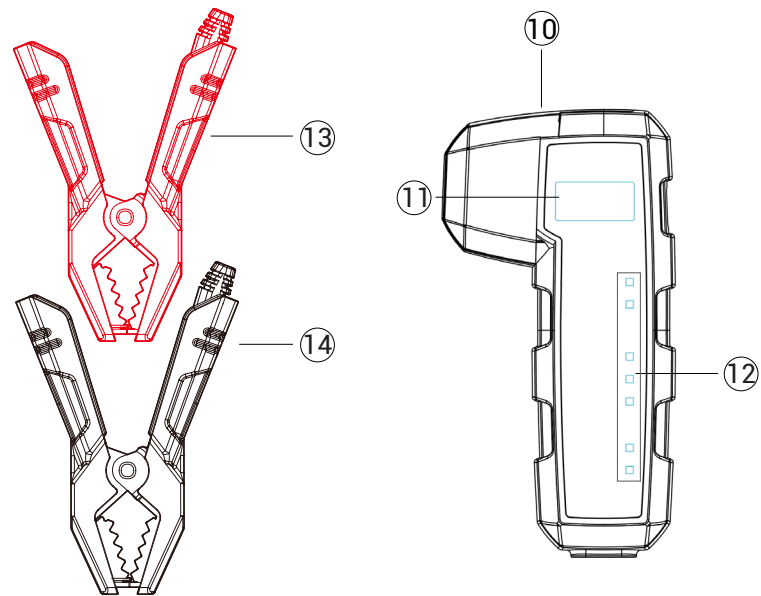
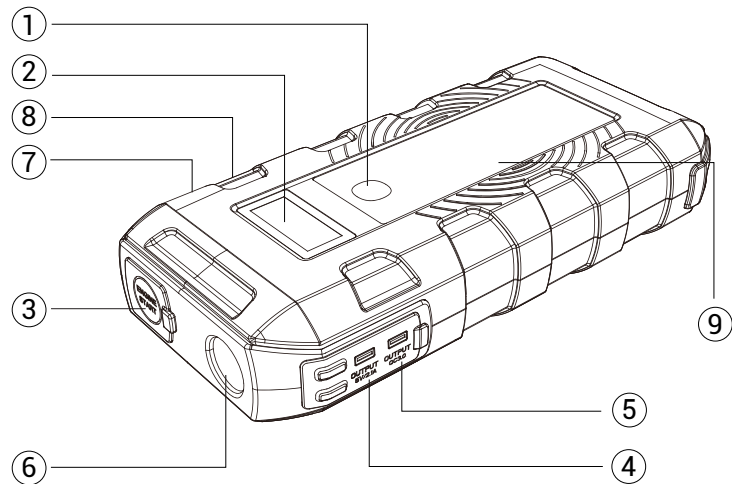

№	Функция	Операция
1	Кнопка питания	Нажмите для зарядки внешних электронных устройств, таких как мобильные телефоны и т. д. ; Нажмите, чтобы проверить оставшийся заряд аккумулятора; Удерживайте, чтобы включить/выключить фонарик.
2	ЖК-дисплей	Показать оставшуюся мощность и состояние выхода.
3	Порт автоматического пускового устройства	12В, 2000А.
4	Выход 5 В/2.1 А	Заряжайте мобильные устройства, камеры и т. д. на 50% быстрее, чем с помощью стандартного зарядного устройства.
5	Выход QC3.0	Заряжайте мобильные устройства, камеры и т. д. на 75% быстрее, чем с помощью стандартного зарядного устройства.
6	Фонарик	Используйте в качестве источника постоянного освещения, сигнала SOS или стробоскопа.
7	Выход постоянного тока	Устройства с питанием от постоянного тока, такие как воздушный компрессор, GPS, автомобильный холодильник, автомобильный пылесос, автомобильный очиститель воздуха и т. д.
8	Вход и выход типа C	Выходной порт для зарядки мобильных устройств, ноутбуков и камер. Входной порт для зарядки данного продукта.

№	Функция	Операция
9	Беспроводная зарядка	Заряжайте Qi-сертифицированные мобильные телефоны.
10	Штекер интеллектуального зажима	Полностью вставьте штекер в пусковое устройство.
11	Цифровой дисплей	дисплей отображает напряжение аккумулятора / аномальное состояние внешнего источника, данные аккумулятора транспортного средства и выход генератора
12	Светодиодный индикатор	7 светодиодов в реальном времени отображают данные о состоянии аккумулятора транспортного средства и результаты проверки внешнего источника
13	Красный интеллектуальный зажим	Подключите к положительной клемме автомобильного аккумулятора.
14	Черный интеллектуальный зажим	Подключите к отрицательной клемме автомобильного аккумулятора.

Упаковочный лист

1. Литиевое пусковое устройство
2. Зажим для интеллектуального аккумулятора CP010
3. Кабель Типа С
4. Переходник для прямого тока в прикуриватель
5. Руководство пользователя
6. Переносной футляр

Совместимость

Продукт совместим только с 12-вольтовыми свинцово-кислотными аккумуляторами.
Не используйте этот продукт с любыми другими типами аккумуляторов.

Техническая спецификация

Максимальный ток: 2000А
Тип С: вход/выход 5В/3А
Выход 1: QC3.0 5В/3А, 9В/2А
Выход 2: USB2.0 5В/2.1А
Выход прямого тока: 12~16.8V
Беспроводная зарядка: 10Вт
Защита от короткого замыкания: эффективная
Обратная защита: эффективная
Рабочая температура: -20°C~70°C (-4°F~158°F)
Защита от перегрузки: 13В+/-0.5В
Размеры: 206*95.5*42 мм (8.11*3.76*1.65 дюймов)
Вес: 1.35 кг (2.98 фунтов)

Информация об эксплуатации

- ✓ Зарядите пусковым устройством аккумулятор вашего транспортного средства.

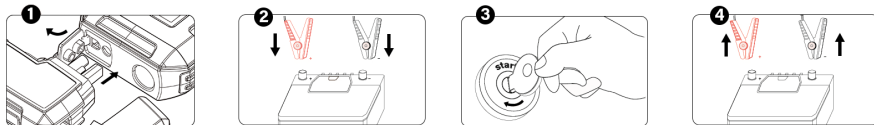

1. Подключите умный аккумуляторный зажим CP010 к внешнему источнику, индикатор состояния [OK] внешнего источника загорится зеленым светом, указывая на готовность к использованию, а при возникновении какой-либо проблемы светодиод [Сбой] загорится красным светом;
2. Подсоедините красный зажим к положительной клемме (POS, P, +) аккумулятора; и подключите черный зажим к отрицательной клемме (NEG, N, -) аккумулятора;
3. Запустите транспортное средство;
4. Когда транспортное средство будет запущено, отсоедините зажимы от аккумулятора транспортного средства.

Внимание:

Цифровой дисплей	Статус прибора
UV; указывая -- -- --	Под напряжением, напряжение аккумулятора внешнего источника ниже 10 В, зарядите внешний источник; или когда аккумулятор транспортного средства ниже 8 В;
OV; указывая -- -- --	Перенапряжение, слишком низкий уровень заряда аккумулятора внешнего источника, зарядите внешний источник;
CB; указывая -- -- --	Обратный поток тока, слишком низкий уровень заряда аккумулятора внешнего источника, зарядите внешний источник;
OT; указывая -- -- --	Перегрев, выключите внешний источник и дождитесь, пока он остынет;
SC; указывая -- -- --	Короткое замыкание, очистите клеммы и зажимы аккумулятора, проверьте соединение между ними;
Нет значка; указывая -- -- --	Превышение времени подключения / перегрузка, очистите клеммы и зажимы аккумулятора, проверьте соединение между ними.

Свето- диодный индик- атор			Состояние генератора		Состояние аккумулятора			Состояние вне- шнего источника		
			Сбой	В норме	Полный	Средний	Низкий	ОК	Сбой	
			Крас- ный	Зеле- ный	Зеленый	Оранже- вый	Крас- ный	Зеле- ный	Крас- ный	
Объя- снение	V2000Pro Battery	0-14V							✓	
		>14V						✓		
	Vehicle Battery	0-4.5V								
		4.5-11.5V					•	✓		
		11.6-12V				•	✓			
		12.1-13V			•	✓				
		13.1-13.9V		•	✓					
		14-15.7V	•	✓						
		>15.7V	✓							

Примечание: ✓ означает, что горит непрерывно, • означает мигание

☑ Зарядка внешних электронных устройств:

1. Нажмите кнопку «Питание»
 2. Используйте USB-кабель для зарядки мобильных устройств, таких как мобильные телефоны, планшеты и т. д. ;
Используйте выход 12 В постоянного тока для питания таких электроприборов как воздушные компрессоры, автомобильные холодильники;
 3. Отключите устройство после завершения зарядки.
- ☑ Используйте светодиод в качестве фонарика или сигнала SOS, стробоскопа:
1. Удерживайте кнопку «Питание» 3 секунды, чтобы включить светодиод;
 2. Нажмите кнопку «Питание», чтобы переключить режимы светодиодов, от постоянного света до сигнала «SOS» и стробоскопа.

Зарядка аккумулятора

- ✔ Зарядите этот продукт через USB порт типа C от сетевой розетки или других выходных устройств 5В.
- ✔ Когда устройство заряжается, на его ЖК-дисплее появится сообщение «Зарядка». Когда он полностью зарядится, на ЖК-дисплее устройства появится сообщение «100%».
- ✔ Пожалуйста, зарядите этот продукт в течение не менее 8 часов перед первым использованием.

Уровень зарядки через USB 5В

	1А	2А	3А
Время	12 часов	6 часов	4 часа

⚠ Предупреждение

- ✔ Использование пускового устройства для аккумулятора предназначено только для автомобилей с 12-вольтными аккумуляторами.
- ✔ Используйте зажимы интеллектуального аккумулятора только от данного изделия.
- ✔ Заряжайте автомобиль только тогда, когда его мощность составляет не менее 50%.
- ✔ Лучше не соединять два зажима аккумулятора вместе.
- ✔ Если двигатель не запускается, отсоедините устройство от автомобильного аккумулятора и подождите не менее 20 секунд, прежде чем снова его подключить. Допускается максимум 3 попытки за 2 минуты.
- ✔ Как только транспортное средство будет запущено, отсоедините зажимы в течение 30 секунд.
- ✔ НЕ используйте устройство при повреждении какого-либо кабеля, зажима или шнура.
- ✔ НЕ кладите изделие под прямыми солнечными лучами или в горячих местах.
- ✔ НЕ разбирайте оборудование.
- ✔ НЕ используйте химикаты или моющие средства для очистки продукта.
- ✔ НЕ помещайте продукты в высокотемпературную среду в течение длительного времени.
- ✔ Проверяйте уровень заряда устройства каждые четыре месяца и заряжайте устройство при необходимости.

Предупреждение FCC

Данное устройство соответствует части 15 правил FCC. Эксплуатация возможна при соблюдении следующих двух условий: (1) Данное устройство не должно вызывать недопустимых помех, и (2) данное устройство должно принимать любые возникающие помехи, включая помехи, которые могут вызвать сбои в работе.

ЧАСТО ЗАДАВАЕМЫЕ ВОПРОСЫ

Вопрос: Как отключить устройство?

Ответ : Продукт выключится автоматически, если его длительное время не использовать.

Вопрос: Сколько необходимо времени для его полной зарядки?

Ответ : Через USB-порт типа C устройству потребуется около четырех-пяти часов для полной зарядки.

Вопрос: Сколько раз можно запустить АКБ от одной подзарядки?

Ответ: До 25 раз в зависимости от мощности двигателя автомобиля и емкости аккумулятора автомобиля.

Гарантия

✔ Гарантия TOPDON сроком на 1 год

Компания TOPDON гарантирует своему первоначальному покупателю, что продукты TOPDON не будут иметь дефектов материалов и изготовления в течение 12 месяцев с даты покупки (гарантийный период). Товар с дефектами, зарегистрированными в течение гарантийного периода, компания TOPDON, согласно анализу и подтверждению технической поддержки, отремонтирует или заменит неисправную деталь или изделие.

✔ Данная ограниченная сроком гарантия недействительна при следующих условиях:

Неправильно использованный, разобранный, измененный или отремонтированный техническим специалистом по ремонту не из компании TOPDON.

Неосторожное обращение и нарушение эксплуатации.

Примечание: вся информация, содержащаяся в настоящем руководстве, основана на последней информации, доступной на момент публикации, и не может быть дана гарантия относительно ее точности или полноты. TOPDON оставляет за собой право вносить изменения в любое время без предварительного уведомления.

مرحبا

شكرا لك لشراء التوبدون بداية قفزة البركان 2000. الرجاء الإطلاع على دليل المستخدم من اجل الفهم كيفية القيام بتشغيل المنتج.
إذا لديك أي مشاكل عند تشغيل هذا المنتج ، يرجى الوصل معنا عن طريق بك في الايميل التالي
للحصول على الدعم الفني الرسمي والدقيق support@topdon.com

حول

يعمل التوبدون جامب بداية البركان 2000 المحمول للسيارات والقوارب والدراجات النارية وسيارات الدفع الرباعي وجزازة العشب والقوافل والجرارات والشاحنات، وأشياء اخرى، مع إمكانية التعزيز 25 مرة بشحنة واحدة ، وحماية متعددة ضد الدوائر القصيرة ، والاحمال الزائدة ، و الشحن الزائد وما إلى ذلك ، للحصول على أفضل تجربة للمستخدم

يمكن استخدام قفزة البداية في مجموعة متنوعة من التطبيقات الواقعية للإضاءة الليلية والأنشطة الخارجية وعند استخدام السيارات وحالات الطوارئ الطبيعية وما إلى ذلك مع الميزات المضافة مثل الشحن اللاسلكي ومخرجات نوع - سي لتكون الرفيق الحميم في رحلتك

اللغة العربية

المميزات

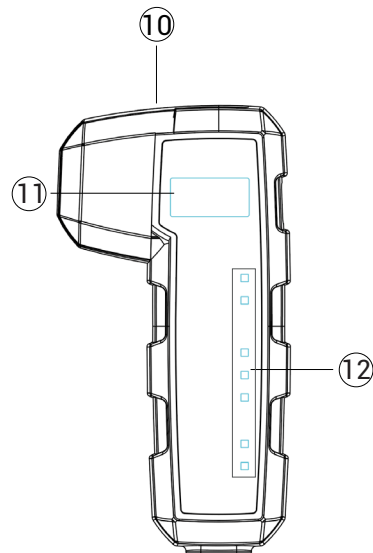
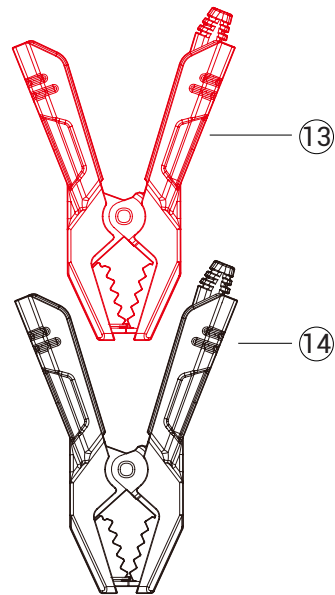
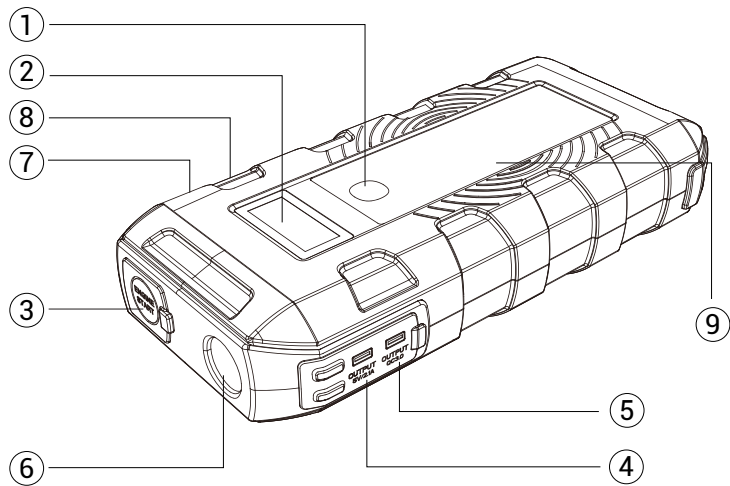

مقرر ا	ةفي طول ا	تا ا لم عمل ا
1	زر الطاقة	انقر لشحن الأجهزة الإلكترونية الخارجية مثل الهواتف المحمولة وغيرها انقر للتحقق من سعة البطارية المتبقية. اضغط بالاستمرار لتشغيل / إيقاف ضوء الصباح.
2	عرض ال سي دي	.عرض الطاقة المتبقية ووضع حالة الإخراج
3	منفذ القفز والانتقال التلقائي	12V, 2000A.
4	الإخراج 5V/2.1A	قم بشحن الأجهزة المحمولة والكاميرات وغيرها ، يكون أسرع بنسبة 50% من الشاحن القياسي.
5	الإخراج QC3.0	قم بشحن الأجهزة المحمولة والكاميرات وغيرها ، يكون أسرع بنسبة 75% من الشاحن القياسي
6	لمعان الضوء	.أو الستروب SOS يعمل مثل الضوء الثابت أو
7	الادخال والايخراج نوع - (سي)	منفذ الإخراج لشحن الأجهزة المحمولة وأجهزة الكمبيوتر المحمولة والكاميرات. منفذ الإدخال لشحن هذا المنتج فقط
8	الايخراج دي سي	الأجهزة التي تعمل بالطاقة دي سي مثل ضاغط الهواء ، والجي بي اس ، وثلاجة السيارة ، والمكنسة الكهربائية للسيارة ، وأجهزة تنقية هواء السيارة .
9	الشحن وايرلس	Qi. شحن الهواتف المحمولة المعتمدة من قبل

مقرر ا	ةفي طول ا	تا ا لم عمل ا
10	توصيل الاجهزة الذكية	.أدخل السلك بالكامل في مشغل القفز
11	الشاشة الرقمية	عرض جهد بطارية جهاز بدء الحركة / حالة غير طبيعية، وبيانات بطارية المركبة ، وخرج مولد التيار
12	مؤشر LED	تشير إلى بيانات بطارية المركبة ونتيجة اختبار جهاز LED مؤشرات 7 بدء الحركة في الوقت الحقيقي
13	سلك الذكي الأحمر	عليك القيام بتوصيل الطرف الموجب لبطارية السيارة
14	السلك الذكي الأسود	.عليك القيام بتوصيل الطرف السالب لبطارية السيارة

قائمة الباقات

- 1.قفزة بداية الليثيوم
2. المشبك البطارية الذكي CP010
3. كابل نوع-سي
4. دي سي تحويل ولاعة السيارة
5. دليل المستخدم
6. حقيبة الاحمال

المقدمة العليمة

✓ الفقرة والبدأ بتشغيل بطارية سيارتك

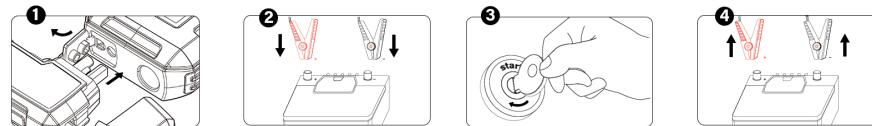

1. لحالة جهاز بدء الحركة LED بجهاز بدء الحركة، وسوف يومض مؤشر CP010 قم بتوصيل مشبك البطارية الذكي [عطل] باللون الأحمر إذا كان هناك خلل [LED بال ضوء الأخضر مشيراً إلى الجاهزية للاستخدام، وسيضيء مؤشر [OK]
2. للبطارية، وربط السلك الأسود (+ ، P ، POS) قم بتوصيل السلك الأحمر بالطرف الموجب للبطارية للبطارية (- ، N ، NEG) بالطرف السالب
3. بداية تشغيل السيارة
4. عند بدء تشغيل المركبة الخاصة بك ، افصل السلك من بطارية السيارة

التوافق

المنتج متوافق فقط مع بطاريات الرصاص الحمضية قوة 12 فولت. لا تستخدم هذا المنتج مع أي نوع من البطاريات الأخرى.

المواصفات الفنية

ذروة التيار: A2000

النوع سي : الداخل / الخارج V3/A5

الإخراج QC3.0 5V/3A, 9V/2A:1

الإخراج USB2.0 5V/2.1A:2

إخراج ادي سي : 12~16.8V

شحن وإيرلس: W10

لحماية الدائرة القصيرة: فعالة

الحماية العكسية: فعالة

درجة حرارة التشغيل: -20°C~70°C (-4°F~158°F)

أكثر من حماية التفريغ: -0.5V/+13V

الأبعاد: 42*95.5*206 ملم (8.11 * 3.76 * 1.65 بوصة)

الوزن: 1.35kg (2.98lb)

التحذيرات

حالة الأداة	الشاشة الرقمية
جهد منخفض، جهد بطارية جهاز بدء الحركة ما دون 10 فولط، يرجى شحن جهاز بدء الحركة، أو عندما تكون بطارية المركبة أقل من 8 فولط؛	جهد منخفض (UV) ؛ يعرض --- --
جهد زائد، مستوى بطارية جهاز بدء الحركة منخفض للغاية، يرجى شحن جهاز بدء الحركة؛	جهد زائد (OV)؛ يعرض --- --
التدفق العكسي للتيار، مستوى بطارية جهاز بدء الحركة منخفض للغاية، يرجى شحن جهاز بدء الحركة؛	التدفق العكسي للتيار (CB)؛ يعرض --- --
حرارة زائدة، قم بإيقاف تشغيل جهاز بدء الحركة وانتظر حتى يبرد؛	حرارة زائدة (OT)، يعرض --- --
ماس كهربائي ، أعمدة مسح البطارية والمشابك ، تحقق من الاتصال بينهما ؛	قصور في الدارة الكهربائية (SC)، يعرض --- --
تجاوز وقت الاتصال/ تحميل زائد، نظف أقطاب ومشابك البطارية، وتحقق من الاتصال بينهما	لا يوجد رمز؛ يعرض --- --

مؤشر LED	حالة مولد التيار المتردد		حالة البطارية			حالة جهاز بدء الحركة
	عطل	جيد	ممتلئ	متوسط	منخفض	
14-0 فولط	عطل	جيد	ممتلئ	متوسط	منخفض	عطل
	أحمر	أخضر	أخضر	برتقالي	أحمر	أحمر
بطارية V2000Pro	14-0 فولط					✓
	< 14 فولط					✓
توضيح	4.5-0 فولط					
	11.5-4.5 فولط				●	✓
	12-11.6 فولط				●	✓
	13-12.1 فولط				●	✓
	13.9-13.1 فولط				●	✓
	15.7-14 فولط				●	✓
15.7< فولط						✓

ملاحظة: الرمز ✓ يعني ثابت، ● يعني وميض

⚠ التحذيرات

- ✓ إجراء القفز بالبطارية المخصص فقط للاستخدام في السيارات ذات البطاريات بقوة 12 فولت
- ✓ استخدم فقط الاسلاك البطارية الذكية المرفقة مع هذا المنتج
- ✓ فقط ابدأ قفز بالسيارة عندما تكون السعة 50% على الأقل
- ✓ من الأفضل عدم توصيل اسلاك البطارية مع بعضها البعض
- ✓ إذا لم يبدأ تشغيل المحرك ، قوم بفصل هذا المنتج من بطارية السيارة ، وانتظر لمدة 20 ثانية على الأقل قبل إعادة التوصيل. يُسمح بحد أقصى ثلاث محاولات في كل 2 دقيقتين
- ✓ عند البدء بتشغيل محرك السيارة ونجح التشغيل، افصل الاسلاك خلال 30 ثانية
- ✓ لا تستخدم هذا المنتج في حالة التلف لأي كابل أو مدخل أو سلك
- ✓ لا تضع المنتج تحت أشعة الشمس المباشرة أو المناطق الساخنة جدا
- ✓ لا تقم بعملية فك الجهاز
- ✓ لا تستخدم المواد الكيميائية أو المنظفات الغير مناسبة لتنظيف المنتج
- ✓ لا تقوم بوضع المنتج في بيئة درجة حرارة عالية لفترة طويلة
- ✓ تحقق من مستوى شحن الجهاز كل فترة أربعة أشهر ، وشحن الجهاز إذا لزم ذلك

شحن البطارية

- ✓ اشحن هذا المنتج عبر مدخل يو اس بي من النوع سي من مقبس الحائط أو أجهزة الإخراج الأخرى 5V.
- ✓ عندما يتم شحن هذا المنتج ، سزف تعرض شاشة ال سي دي رسالة "شحن". عندما يتم شحنه بالكامل ، سوف تعرض شاشة ال سي دي رسالة 100%
- ✓ يرجى شحن هذا المنتج لمدة أقل شي 8 ساعات قبل الاستخدام للمرة الأولى

تقييم شاحن يو اس بي 5V

	1A	2A	3A
الوقت	12 ساعة	6 ساعات	4 ساعات

✔ ضمان محدود لمدة سنة من التويدون

تضمن شركة التويدون لمشتريها الأصلي أن منتجات التويدون سوف تكون خالية من العيوب في المواد والتصنيع لمدة 12 شهراً من تاريخ الشراء (فترة الضمانة). بالنسبة إلى العيوب التي تم الإبلاغ عنها خلال فترة الضمان ، سوف تقوم التويدون، وفقاً لتحليل الدعم الفني وتأكيدده ، إما بإصلاح أو استبدال الجزء المعيب أو المنتج بكلمة

✔ ينتهي هذا الضمان بموجب الشروط التالية

. سوء الإستخدام أو تفكيكها أو تغييرها أو إصلاحها من قبل أخصائي إصلاح تقني من غير التويدون .
اللامباله في التعامل وانتهاك العملية

ملاحظة: تستند كافة المعلومات الواردة في هذا الدليل إلى أحدث المعلومات المتوفرة في وقت النشر ولا يمكن تقديم أي ضمان لدقة هذا الدليل أو اكتماله. تحتفظ TOPDON بالحق في إجراء تغييرات في أي وقت دون إشعار.

تحذير هيئة الاتصالات الفيدرالية:

يتوافق هذا الجهاز مع الجزء 15 من قواعد هيئة الاتصالات الفيدرالية (FCC). يخضع التشغيل للشرطين التاليين: (1) ألا يتسبب هذا الجهاز في حدوث تداخل ضار، و(2) يجب أن يقبل هذا الجهاز أي تداخل يتلقاه، بما في ذلك التداخل الذي قد يتسبب في تشغيل غير مرغوب فيه.

الإرشادات

سؤال: كيف يمكن إيقاف تشغيل هذا المنتج؟

جواب : يتم إيقاف تشغيل هذا المنتج تلقائياً أثناء عدم استخدامه

سؤال: كم من الوقت يحتاج إلى شحنه بشكل كامل؟

جواب: من خلال إدخال يو اس بي من النوع سي ، سوف يحتاج الجهاز إلى ما يقرب من أربع إلى خمس ساعات للشحن بشكل الكامل

سؤال: كم عدد المرات التي يستطيع هذا الجهاز تشغيل بطارية السيارة بالاشتراك في الشحنة الواحدة؟

جواب: ما يصل إلى 25 مرة ، يعتمد على قوة محرك السيارة وقدرة بطارية السيارة ؛