

Protection anti-collision Black Bull protecteur d'angle SWING

Description du produit

- Protecteur d'angle résistant
- Équipé d'un coussin amortisseur en polyuréthane.
- Absorbe les chocs et protège le sol
- Réduit au minimum les dommages dus aux collisions
- Empêche le décollement des boulons ou des goujons d'ancrage
- Protège les coins des rayonnage, des machines ou d'autres installations vulnérables.
- Inclinaison maximale de 6,5° (environ 45/90 mm)
- Les protecteurs d'angle Black Bull déjà installés peuvent être équipés ultérieurement de l'amortissement.

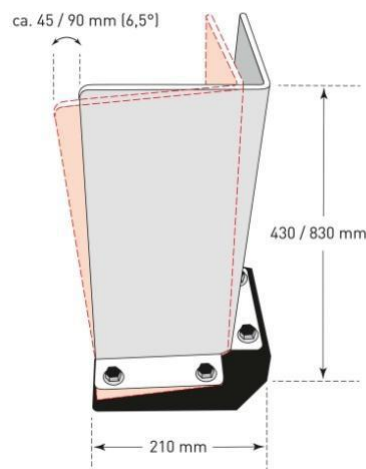

Propriétés techniques

Type	Protection anti-collision BLACK BULL SWING	
Fonction	Protège les coins des rayonnages, des machines ou des installations fragiles.	
Matériau	Profil : acier laminé à chaud S235 Coussin amortisseur : polyuréthane	
Finition	Thermolaqué	
Couleur	Jaune trafic (RAL 1023) avec bandes de signalisation noires	
Dimensions du profilé d'angle (H x l x épaisseur en mm)	400 x 160 x 5 mm Hauteur totale avec amortissement : 430 mm	800 x 160 x 5 mm Hauteur totale avec amortissement : 830 mm
Dimensions du coussin amortisseur (H x L x l en mm)	30 x 210 x 210 mm	
Montage	Avec fixations SWING	
Diamètre du trou de forage	Profilé d'angle : 14 mm Coussin amortisseur : 19 mm	
Nombre de fixations	4	
Matériel de fixation (à commander séparément)	Jeu de fixation (pour 8 trous de forage), Art. 109.20.858	
Options	Autres dimensions Galvanisé à chaud	