

Plaatsingsadvies stalrail met loop wielen.

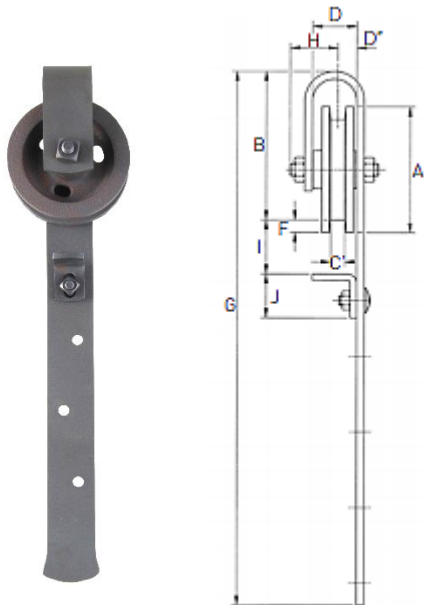

Ref.	A	B	C'	D	D''	F	G	H	I	J	Afm. beugel	Gewicht	Max. gewicht per deur
473.080	80mm	97mm	10mm	31mm	15,5mm	8mm	360mm	26mm	27 - 41mm	35mm	30x6mm	1,400kg	100kg
473.100	100mm	118mm	11mm	35mm	15mm	10mm	360mm	26mm	36 - 50mm	35mm	30x6mm	1,860kg	150kg
473.120	120mm	150mm	11mm	40mm	16mm	10mm	495mm	43mm	32 - 60mm	65mm	50x8mm	3,440kg	200kg

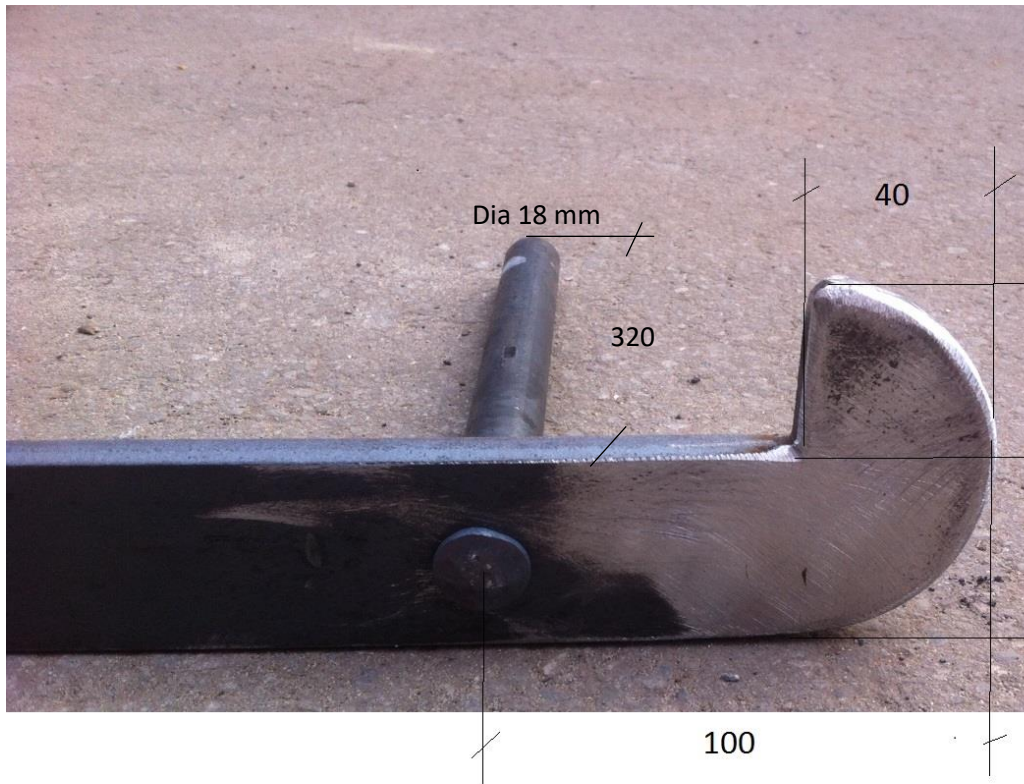

Dikte ijzer: 10

Dia 18 mm

320

40

75

40 = 80 mm wielen

45 = 100/120 mm wielen

100



Bepalen van de lengte van de rail is naar eigen goeddunken. Maar indien je bij de opening volledige vrije doorloop wil bekomen, dan hanteer je best 2 x breedte paneel (deur) + 10 cm. Dit is dan de minimale lengte van de rail, gemeten tussen de twee halve maantjes (stoppers)

Plaatsingsadvies rail

- De stalrail is voorzien om chemisch te verankeren in de muur.
- Teken de pennen af op de muur. Gebruik hierbij een waterpas of laser
- Boor ruime gaten van minimaal diameter 22.
- Diepte van de gaten is te bepalen naargelang de situatie en rekening houdend met dikte van het paneel.
- Zorg dat de boorgaten goed haaks en recht op de muur zitten.
- Maak de gaten stofvrij.
- Plaats een hoeveelheid chemische verankering in de gaten en schuif de rail erin.
- Indien de gaten te diep werden geboord, controleer m.b.t. dikte van het paneel of de rail goed gepositioneerd is zodat het paneel de muur niet raakt.
- Controleer of de rail niet vervormd werd en mooi evenwijdig met de muur loopt.
- Ondersteun de rail en laat chemische verankering uitharden.

Plaatsingsadvies ondergeleider

Deze worden meegeleverd om te voorkomen dat het luik gaat klapperen bij wind.

- Maak een groef aan de onderzijde van het paneel
- Boor gaten in de muur voor het plaatsen van de 12 mm dikke L pennen.
- Plaats deze samen met chemische verankering in de muur.