

Parrot

**Bedienungsanleitung
User Manual**

Deutsch
English

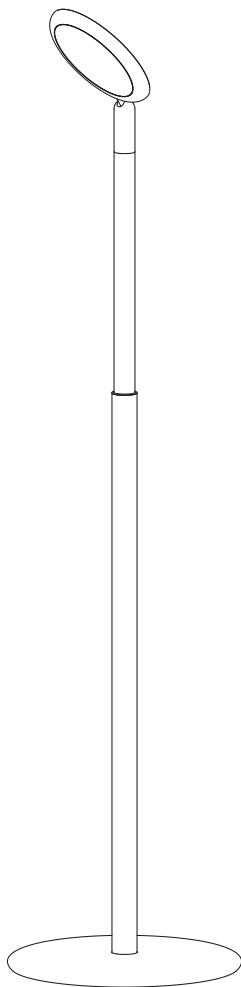

GRAU

Inhaltsverzeichnis

- 04 Lieferumfang
- 05 Garantie
- 05 Allgemeine Hinweise
- 06 Sicherheitshinweise
- 06 Pflegehinweise
- 07 Technische Daten
- 08 Abstände und Längen
- 08 Laden der Leuchte
- 09 Akku-Zustand
- 10 Bewegung
- 10 Höhenverstellung
- 11 Funktionen der Leuchte
- 12 Schlafmodus
- 13 Fehlerbehebung

Table of contents

- 14 Scope of delivery
- 15 Guarantee
- 15 General information
- 16 Safety instructions
- 16 Care instructions
- 17 Technical data
- 18 Dimensions
- 18 Charging of the luminaire
- 19 Battery capacity
- 20 Agility
- 20 Height adjustment
- 21 Functions of the luminaire
- 22 Sleep mode
- 23 Fault diagnosis

Lieferumfang

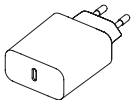
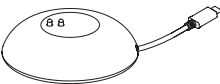
Lieferumfang		Anzahl
Leuchte		1
USB-C Ladegerät		1
Smart Charge		1

Garantie

Sie haben ein hochwertiges Produkt erworben, welches mit Sorgfalt produziert und verpackt worden ist. Sollten Sie dennoch einmal Grund zur Beanstandung haben, wenden Sie sich bitte ausschließlich an Ihren Händler. Geben Sie bitte die auf der letzten Seite genannte Endkontrollnummer bei Ihrer Reklamation an. Ihre Reklamation wird bei uns im Hause umgehend bearbeitet. Die Ware muss vor Inbetriebnahme auf optische Fehler bzw. Kratzer überprüft werden. Mit der Inbetriebnahme erlischt der Reklamationsanspruch auf optische Mängel der Ware. Bei einer Rücksendung achten Sie auf einen ausreichenden Schutz der Leuchte, um Schäden durch den Transport zu vermeiden.

Allgemeine Hinweise

Bitte lesen Sie sich diese Anleitung vor der Montage sorgfältig durch. Sie vermeiden dadurch Fehler, die zu einer Funktionsstörung führen könnten.

Bewahren Sie diese Anleitung zum späteren Gebrauch auf.

Diese Leuchte wurde für die Nutzung im Innenbereich entwickelt und ist zur Beleuchtung von Räumen bestimmt.

Abweichungen bei der Helligkeit und dem Weißton der verwendeten LEDs sind herstellungsbedingt und kein Grund für eine Beanstandung.

Die LEDs in dieser Leuchte können nur vom Hersteller ausgetauscht werden.

Sicherheitshinweise



Die Leuchte darf nicht geöffnet werden.

Pflegehinweise

Bitte die Leuchte ausschließlich mit einem trockenen Tuch reinigen. Wir empfehlen Microfasertücher für empfindliche Oberflächen. Das Reinigen muss in abgekühltem Zustand erfolgen.

Oberflächenschutz: Alle veredelten Oberflächen sind vor Belastungen jeglicher Art zu schützen.

Technische Daten



LED
Warm Dim
800 lm, 10 W, 2700 – 2200 K, CRI > 90

Li-ion
Battery

Input: 5V = 3A
Output: 11 – 16,8V / = 6700mAh / 96,4 Wh
Akkulaufzeit: 8 – 100 Stunden



Dieses Produkt enthält eine Lichtquelle der Energieeffizienzklasse D. Diese kann nur vom Hersteller ausgetauscht werden.



Schutzklasse 3



Touch Dim



3 kg



Für die Verwendung in trockenen Innenräumen geeignet.



Dieses Produkt muss nach seiner Lebensdauer fachgerecht entsorgt werden; es darf nicht mit dem normalen Hausmüll entsorgt werden.



CE-Konformitätszeichen

Abstände und Längen

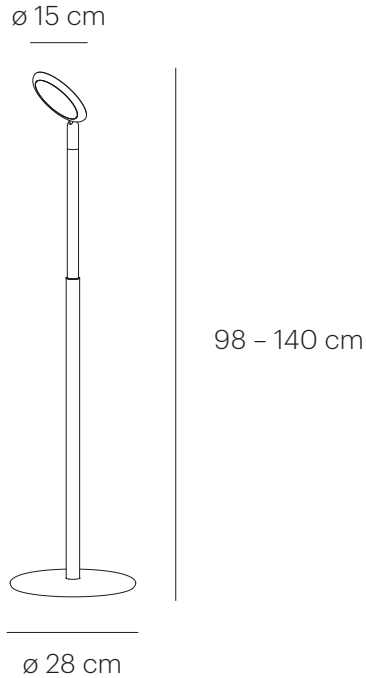

Laden der Leuchte

Aus technischen Gründen ist der Akku bei Auslieferung der Leuchte auf 20% geladen. Vor der ersten Verwendung empfehlen wir die Leuchte mit dem mitgelieferten Ladegerät vollständig aufzuladen. Zum Laden stellen Sie die Leuchte auf das mitgelieferte Ladegerät.

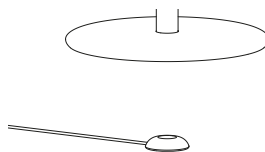

Akku-Zustand

Die Kontroll-LED leuchtet nach berühren des Touchs auf.

3 LEDs	> 40 %
2 LEDs	20 - 40 %
1 LED	5 - 20 %
1 LED pulsiert	< 5 %

Laufzeitverlängerung

Ab 10% Akku dimmt die Leuchte automatisch langsam runter, um die Akku-laufzeit zu verlängern. Um diesen Prozess zu stoppen muss die Leuchte einmal wieder hochgedimmt werden.

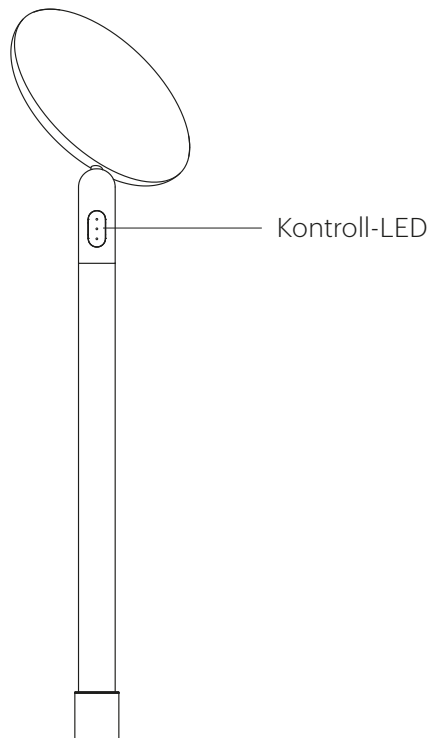

Beweglichkeit

Der leichte Aluminiumkörper ist um 42 cm höhenverstellbar und der Leuchtenkopf lässt sich um 30° neigen und um 310° drehen.

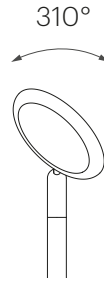
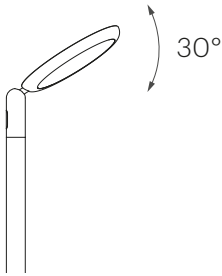

Höhenverstellung

Drehen Sie den oberen Schaft entgegen den Uhrzeigersinn über einen spürbaren Widerstand, um die Höhenverstellung zu öffnen. Stellen Sie die gewünschte Höhe ein und drehen dann im Uhrzeigersinn um die Leuchte festzustellen.

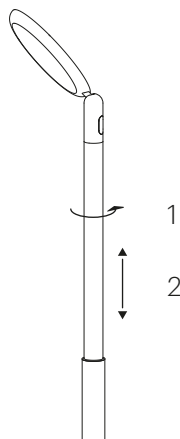

Funktionen der Leuchte

Start / Wake up

Im Auslieferungszustand befindet sich die Leuchte im Schlafmodus. Um diesen zu beenden, drücken Sie 1 Sekunde auf die Touch-Fläche.

An / aus – dimmen

Kurzer Touch: an / aus

Langer Touch: Dimmen

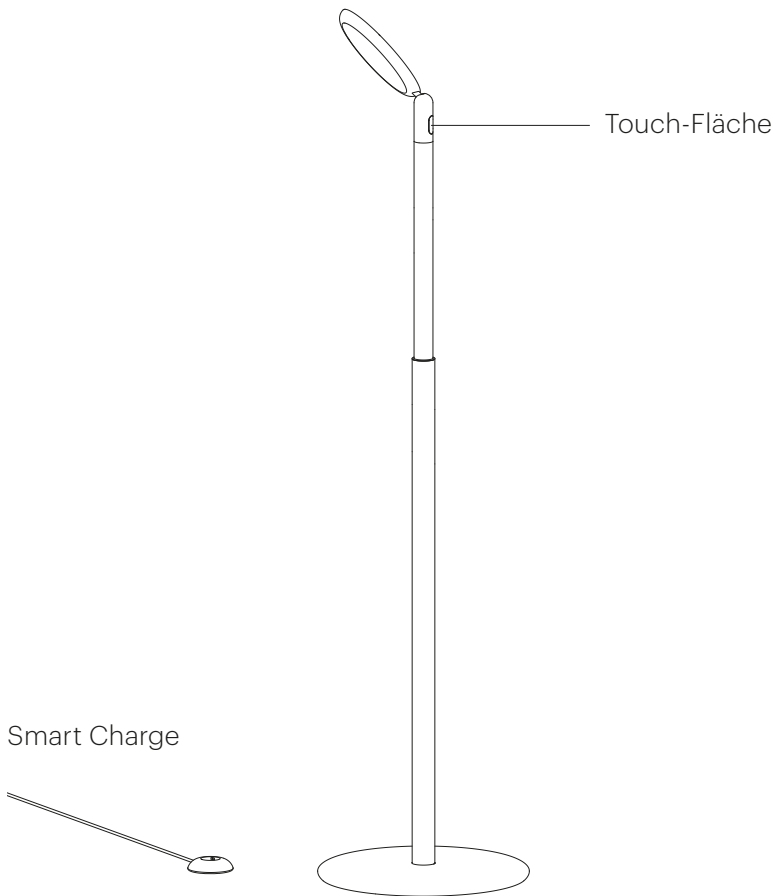

Schlafmodus

Für den Versand, Transport oder längere Lagerung der Leuchte muss diese komplett ausgeschaltet sein, damit es nicht zu einer versehentlichen Einschaltung kommt. Hierzu versetzen Sie die Leuchte in den Schlafmodus.

Aktivieren

Drücken Sie 10 Sekunden lang auf die Touch-Fläche.

Deaktivieren

Drücken Sie die Touch-Fläche für 1 Sekunde.

Fehlerdiagnose

Problem	Mögliche Ursachen	Behebung
Keine Funktion der Leuchte.	Leuchte befindet sich im Schlafmodus. Akku ist leer. Akku ist defekt.	Deaktivierung des Schlafmodus. (S. 12) Laden Sie den Akku mit dem mitgelieferten Netzgerät auf. Leuchte muss eingeschickt werden.
Touch funktioniert nicht.		Leuchte muss eingeschickt werden.
Die Leuchte lässt dich nicht mehr in der Höhe fixieren.	Die Höhenverstellung ist defekt.	Leuchte muss eingeschickt werden.

Scope of delivery

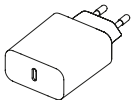
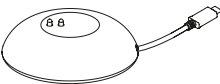
Package contents	Quantity
Luminaire	1
	
USB-C Charger	1
	
Smart Charge	1
	

Guarantee

You have purchased a high-quality product that was produced and packaged with the utmost care. Should you nevertheless have grounds for complaint, please contact your retailer quoting the final inspection number as stated on the last page of this document. We will deal with your complaint as soon as possible. This product must be checked for visual defects, and/or scratches, before being used. Once the product has been put into operation, the right for a customer to make a complaint due to visual defects expires. To avoid damage during transport, ensure that the luminaire is adequately protected when it is returned.

General information

Please read this manual carefully before assembly / mounting. This will help avoid errors that could lead to a malfunction.

Keep this manual for future reference.

This luminaire has been developed for indoor use and is intended for the lighting of rooms.

Differences in brightness and white tone of the LED's are conditional of manufacturing and are no reason for a complaint.

The LEDs can be replaced by the manufacturer only.

Safety instructions



The luminaire must not be opened.

Care instructions

Please clean this luminaire with a dry cloth. We recommend microfibre cloths for sensitive surfaces. Only clean the luminaire after it has cooled down.

Surface protection: all polished, lacquered or galvanised surfaces must be protected against all types of stresses – especially all copper parts, as they are only provided with an invisible protection against tarnishing.

Technical data



LED
Warm Dim
800 lm, 10 W, 2700 – 2200 K, CRI > 90

Li-ion
Battery

Input: 5V = 3A
Output: 11 – 16,8V / = 6700mAh / 96,4 Wh
Battery life: 8 – 100 hours

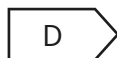

This product contains a light source of energy efficiency class D.
The LEDs can be replaced by the producer only.



Protection class 3



Touch Dim



3 kg



This luminaire has been developed for indoor use.



This product must be disposed of properly at the end of its service life; it must not be disposed of with normal household waste.



CE-conformity mark

Dimensions

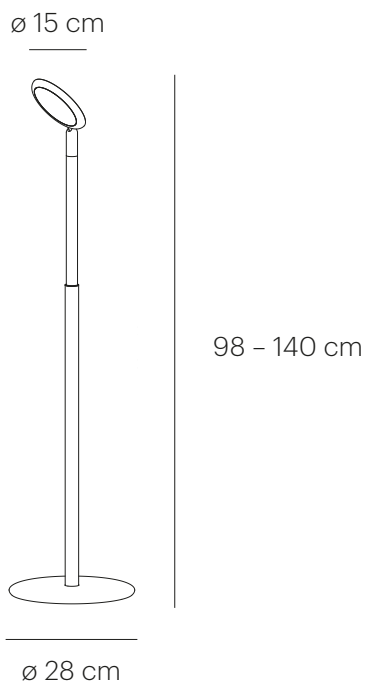

Charging of the luminaire

Due to technical reasons, the battery is charged to 20% at the delivery of the luminaire. Before first use, we recommend fully charging the luminaire using the supplied charger.

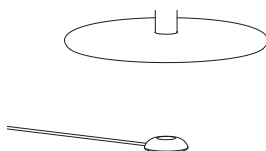

Battery capacity

The control LED lights up after the Touch surface area is touched.

3 LEDs	> 40 %
2 LEDs	20 - 40 %
1 LED	5 - 20 %
1 LED blinking	< 5 %

Operating time extension

With a remaining battery life of 10%, the luminaire will automatically slowly dim down to extend the battery life. To switch off this function, the luminaire must be one time dimmed upwards.

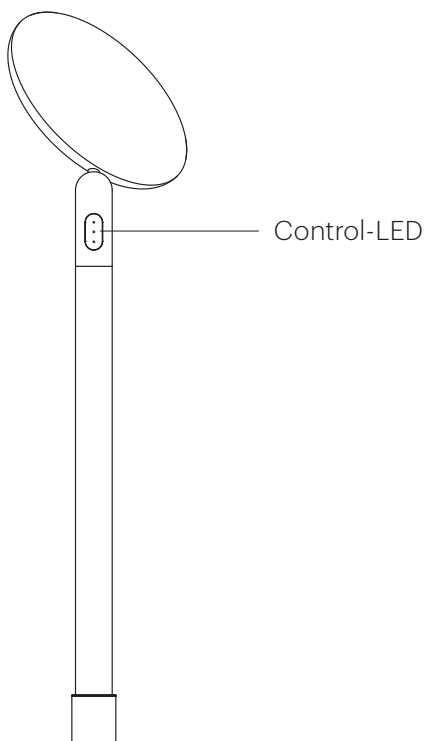

Agility

The aluminum frame is height-adjustable by 42 cm, with a 30° tilt and 310° rotation to the lamp head.

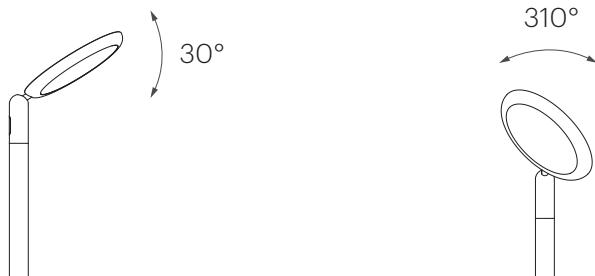

Height adjustment

To adjust the height of the luminaire, turn the upper shaft counter-clockwise past a noticeable resistance point. Set the desired height, then turn the upper shaft clockwise to lock into position.

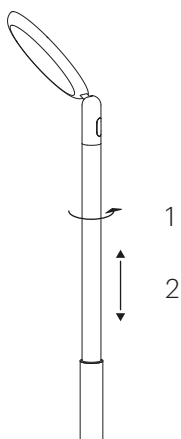

Functions of the luminaire

Start / Wake up

The luminaire is set to sleep mode for delivery. To exit sleep mode, press for 1 second the touch surface.

On / off – dim

Short touch: on / off

Longer touch: dim

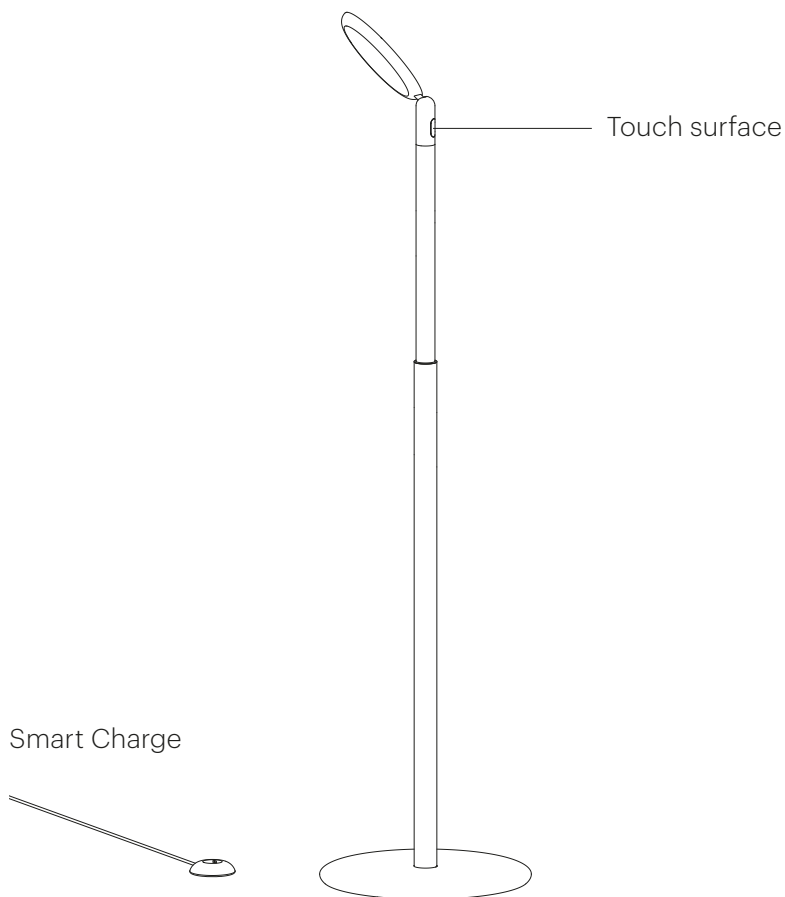

Sleep mode

For delivery, transport or longer periods of storage, the luminaire must be completely switched off so that it is not accidentally activated. To do this, put the luminaire into sleep mode.

Activate

Press the Touch surface area for 10 seconds.

Deactivate

Press the Touch surface area for 1 second.

Fault diagnosis

Problem	Possible cause	Possible solution
The luminaire does not work.	The luminaire is in sleep mode. Battery is not charged. Battery is defective.	Deactivate the sleep mode. (p. 22) Charge the battery with the provided charger. Luminaire must be returned to manufacturer.
Touch control does not work.		Luminaire must be returned to manufacturer.
The luminaire can no longer be fixed in height.	The height adjustment is defective.	Luminaire must be returned to manufacturer.

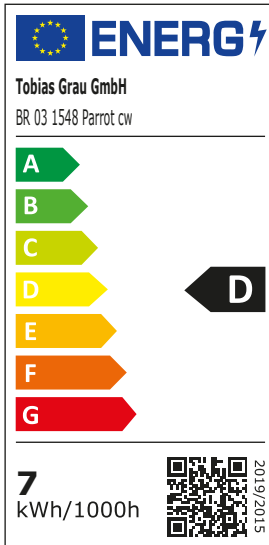

Endkontrollnummer

2 Jahre Garantie

5 Jahre Garantie auf die LED



Final inspection number

2 year guarantee

5 year guarantee of LED

TOBIAS GRAU GmbH
Siemensstrasse 35b
25462 Rellingen
tobiasgrau.com
info@tobiasgrau.com

PARROT

BR 16 1666 C / Stand 10/22