

CHRISTMAS LIGHT TREE

WEIHNACHTSLICHT BAUM / KERSTVERLICHTING BOOM

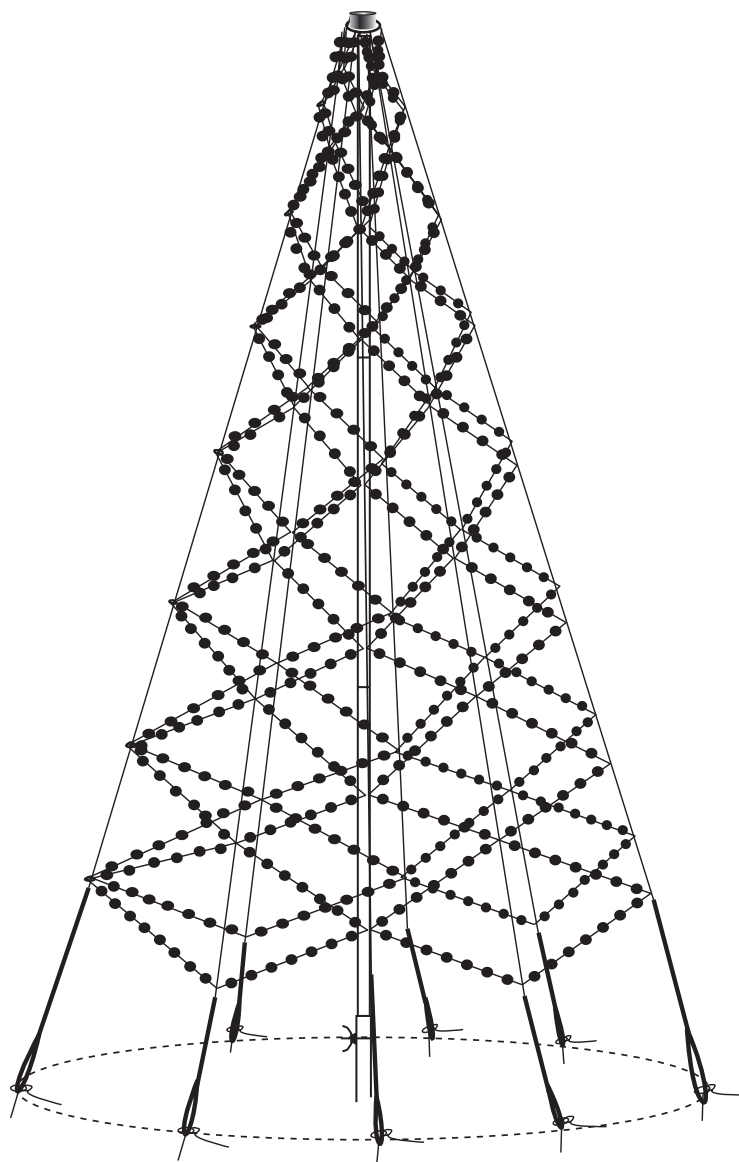

2 METER · BATTERY OPERATED



LUMEDI



Safety instruction:

Read the user instructions carefully before use.
Save these instructions for future reference.

See packaging and label on the product.

Warning:

- The product must be free of all packaging before use!
- If the product is broken or there are other irregularities – do not use it.
- This product is for indoor and outdoor use (IP44).
- Bulbs and cable cannot be removed or replaced.
- Do not in any way try to alter the product.

Use:

There are 3 buttons on the control box.

- ON/OFF
- Timer
- Function

“Timer” can activate the dimmer function and the timer function:

Dimmer function:

Press timer button (short press) to use dimmer function (4 levels).

These functions can also be activated on the remote control.

Timer function:

To activate the timer function press timer button for 3 seconds, a green light will turn on. The timer function 6h on / 18h is activated.

Press the timer button again for 3 seconds, a red light will turn on. Timer function 8h on / 16h is activated.

To turn off the timer function, press the same timer button again for 3 seconds. The light will turn off to indicate that the timer function is now off.

The timer settings can also be used on the remote control.

Function Button:

10 Functions - Press right button to switch between the functions.

1. COMBINATION
2. IN WAVES
3. SEQUENTIAL
4. SLO-GLO
5. CHASING/FLASH
6. SLOW FADE
7. TWINKLE/FLASH
8. STEADY A
9. STEADY B
10. STEADY C

Explanation of safety classes:

Light chain is Class III



= Safety class III. The voltage is so low, that a person under normal circumstances can get in touch with this without risk of shock.



Veiligheidsinstructies:

Lees deze handleiding zorgvuldig door voordat u dit product in gebruik neemt en bewaar hem voor later gebruik.

Zie verpakking en etiket op het product.

Waarschuwing:

- Het product moet voor gebruik vrij zijn van alle verpakking!
- Als het product gebroken is of er andere onregelmatigheden zijn - gebruik het dan niet.
- Dit product is voor gebruik binnen en buiten (IP44).
- Lampen en kabel kunnen niet worden verwijderd of vervangen.
- Probeer het product op geen enkele manier te wijzigen.

Gebruik:

Er zijn 3 knoppen op het bedieningskastje.

- ON/OFF
- Timer
- Functies

“Timer” kunt u de dimmerfunctie en de timerfunctie activeren:

Dimmerfunctie:

Druk op de timerknop (kort indrukken) om de dimmerfunctie te gebruiken (4 niveaus).

Deze functies kunnen ook op de afstandsbediening worden geactiveerd.

Timerfunctie:

Om de timer functie te activeren drukt u 3 seconden op de timer knop, een groen lampje gaat branden. De timerfunctie 6u aan / 18u is geactiveerd.

Druk nogmaals op de timer knop voor 3 seconden, een rood lampje zal gaan branden. Timer functie 8h on / 16h is geactiveerd.

Om de timer functie uit te zetten, druk nogmaals op dezelfde timer knop voor 3 seconden. Het lampje gaat uit om aan te geven dat de timerfunctie nu is uitgeschakeld.

De timerinstellingen kunnen ook op de afstandsbediening worden gebruikt.

Functieknop:

10 Functies - Druk op de rechter knop om tussen de functies te schakelen.

1. COMBINATIE
2. IN GOLVEN
3. OPVOLGEND
4. LANGZAME GLO
5. JAGEND/KNIPPEREN
6. LANGZAAM VERVAGEND
7. TWINKELEND/FLITSEND
8. CONSTANT A
9. CONSTANT B
10. CONSTANT C

Verklaring van de veiligheids klasse:

Lichtsnoer is van klasse III



= Veiligheidsklasse III. De spanning is zo laag, dat een persoon onder normale omstandigheden hiermee in aanraking kan komen zonder gevaar voor een schok



IP44



Sicherheitsanweisungen:

Lesen Sie die Anleitung vor Ingebrauchnahme des Produkts aufmerksam durch und verwahren Sie sie für die zukünftige Verwendung.

Siehe Verpackung und Etikett am Produkt.

Warnung:

- Das Produkt muss vor dem Gebrauch frei von jeglicher Verpackung sein!
- Wenn das Produkt gebrochen ist oder andere Unregelmäßigkeiten aufweist - verwenden Sie es nicht.
- Dieses Produkt ist für den Innen- und Außenbereich geeignet (IP44).
- Glühbirnen und Kabel können nicht entfernt oder ausgetauscht werden.
- Versuchen Sie nicht, das Produkt in irgendeiner Weise zu verändern.

Verwendung:

Auf der Controlbox befinden sich 3 Tasten.

- ON/OFF
- Zeitschaltuhr
- Funktion

„Timer“ kann die Dimmerfunktion und die Timerfunktion aktivieren:

Dimmerfunktion:

Drücken Sie die Timer-Taste (kurz drücken), um die Dimmerfunktion (4 Stufen) zu nutzen.

Diese Funktionen können auch auf der Fernbedienung aktiviert werden.

Timer-Funktion:

Um die Timerfunktion zu aktivieren, drücken Sie die Timer-Taste für 3 Sekunden, ein grünes Licht leuchtet auf. Die Timerfunktion 6h on / 18h ist aktiviert.

Drücken Sie die Timer-Taste erneut für 3 Sekunden, ein rotes Licht leuchtet auf. Die Timerfunktion 8h on / 16h ist aktiviert.

Um die Timerfunktion auszuschalten, drücken Sie dieselbe Timer-Taste noch einmal für 3 Sekunden. Das Licht schaltet sich aus, um anzuzeigen, dass die Timerfunktion nun ausgeschaltet ist. Die Timer-Einstellungen können auch über die Fernbedienung vorgenommen werden.

Funktionstaste:

10 Funktion - Drücken Sie die rechte Taste, um zwischen den Funktionen zu wechseln.

1. KOMBINATION
2. WELLEN
3. SEQUENZIELL
4. SLO-GLO
5. JAGEN/BLINKEN
6. LANGSAM / VERBLASSEN
7. BLINKEN/BLINKEN
8. KONSTANTES A
9. KONSTANTES B
10. KONSTANTES C

Erläuterung der Schutzklassen:

Leichte Kette ist Klasse III



= Sicherheitsklasse III. Die Spannung ist so niedrig, dass eine Person unter normalen Umständen ohne Gefahr eines Stromschlags damit in Berührung kommen kann.



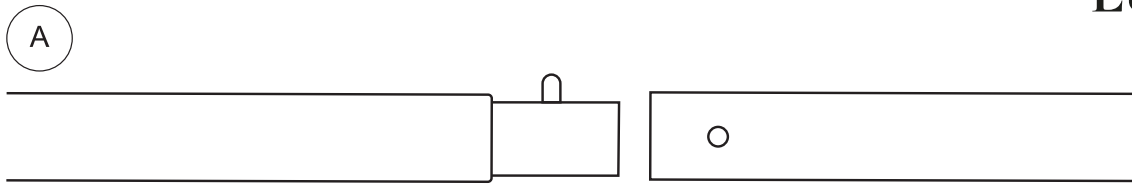

ter)
2 poles (2 meter)

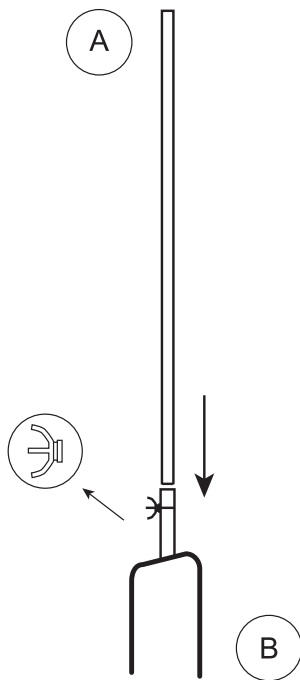

1 x spear

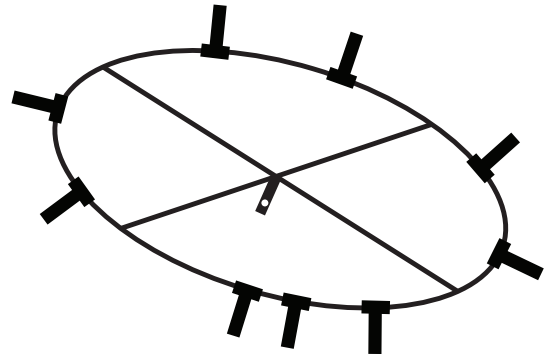

1 x top with light chain

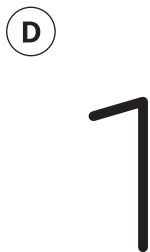

10 x ground peg



20 x velcro bands



1x remote



EN To set up and install your flagpole light chain, please follow below steps.

NL Om uw vlaggenmast kerstverlichting op te zetten en te installeren, volg de onderstaande stappen

DE Zwecks Einrichtung und Montage Ihrer Fahnenmast-Lichterkette befolgen Sie bitte die nachstehenden Schritte.

EN **STEP 1) Space, ground pin- and pegs**

1.1 Before starting, make sure there is enough space to build up and install the flagpole.

1.2 The diameter of the assembled flagpole with light chain is $\varnothing 100$ cm (2 M).

NL **STAP 1) Ruimte, grondpennen en haringen**

1.1 Voordat u begint, zorg ervoor dat er voldoende ruimte is om de vlaggenmast op te zetten en te installeren.

1.2 De diameter van de opgebouwde vlaggenmast met kerstverlichting is $\varnothing 100$ cm (2 M).

DE **SCHRITT 1) Fläche, Bodenstifte und Bodenheringe**

1.1 Vor Montagebeginn bitte sicherstellen, dass ausreichend Fläche für den Aufbau und die Installation des Fahnenmasts vorhanden ist.

1.2 Der Durchmesser des montierten Fahnenmasts mit Lichterkette beträgt $\varnothing 100$ cm (2 M).

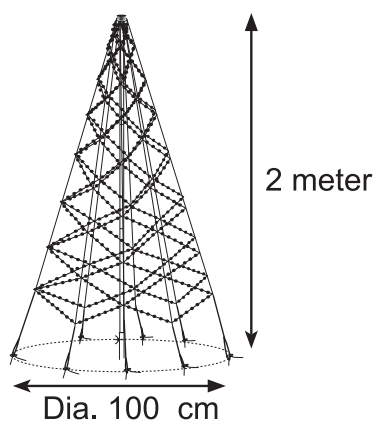

EN **1.3** Stick the ground spear into the ground to the maximum depth where you want the flagpole to be placed.

NL **1.3** Steek de grondspies in de grond tot de maximale diepte waar u de vlaggenmast wilt plaatsen.

DE **1.3** Erdspieß bis zur maximalen Tiefe an der gewünschten Stelle in den Boden einführen.

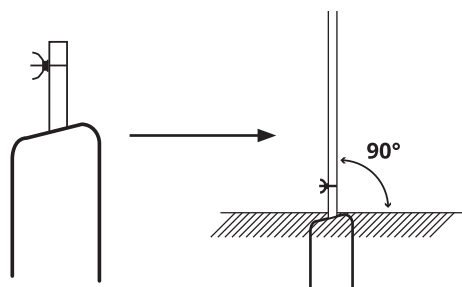

EN **1.4** Use a piece of rope or a tape measure with the length of 50 cm (2 M) to measure from the ground spear and straight out in different 8 points around the ground spear. Place a ground peg to mark the spot. We recommend placing the pegs opposite each other as shown in the drawing. Do not stretch the light chains to much – as the tree can be damaged.

NL **1.4** Neem een stuk touw of lint van 50 cm (2 M) om te gebruiken als meethulp voor het bepalen van de posities van de grondharingen rondom de grondspies. Wij raden aan de pinnen tegenover elkaar te plaatsen zoals aangegeven op de tekening. Span de kerstverlichting niet teveel op, anders beschadigt u de kerstboom.

DE **1.4** Schnur oder Band mit einer Länge von 50 cm (2 M) als Maß nutzen, um vom Erdspeiß aus 8 unterschiedliche Stellen rund um den Speer abzumessen. Entsprechende Stellen mit den Bodenstiften markieren. Wir empfehlen, die Stifte über Kreuz zu platzieren (siehe Zeichnung). Dehnen Sie die Lichterketten nicht zu stark – der Baum kann beschädigt werden.

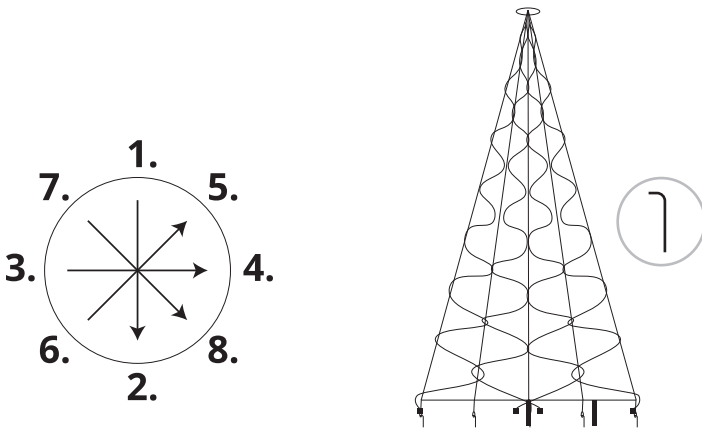

EN STEP 2) Light chain and assembling
 2. PLEASE NOTE: THE TREE MUST BE DISMANTLED IF WIND REACHES BEAUFORT LEVEL 6 (hard wind – 10,8-13,8 meter/second)
 2.1 For the following steps, we need below parts.

NL STAP 2) Kerstverlichting opzetten
 2. LET OP: DE BOOM MOET WORDEN GEDEMONTEERD ALS DE WIND BEAUFORT NIVEAU 6 BEREIKT (harde wind – 10,8-13,8 meter/seconde)
 2.1 Voor de volgende stappen, hebben we de volgende onderdelen nodig.

DE SCHRITT 2) Lichterkette und Montage
 2. BITTE BEACHTEN SIE: DER BAUM MUSS DEMONTIERT WERDEN WENN DER WIND BEAUFORT LEVEL 6 ERREICHT (starker Wind – 10,8-13,8 Meter/Sekunde)
 2.1 Für die folgenden Schritte sind untenstehende Teile erforderlich.

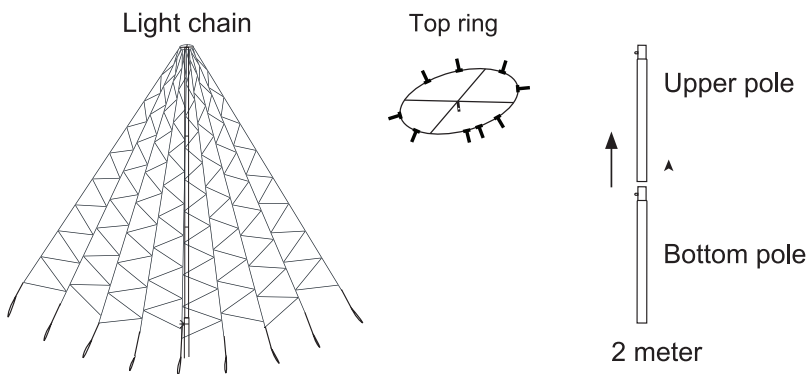

EN 2.2 The light chain has one metal ring on top of it, to that there are connected 8 light chains with LEDs, each light chain attached to a rope. The light chain has 2 outer ropes which is marked with an orange thread and 7 inner ropes. Total 9 ropes.

NL 2.2 De kerstverlichting heeft bovenaan een metalen ring, daaraan zijn 8 lichtsnoeren met LED's verbonden, elk lichtsnoer is bevestigd aan een touw. De kerstverlichting heeft 2 buitenste touwen die gemarkeerd zijn met een oranje draad en 7 binnenste touwen. Totaal 9 touwen.

DE 2.2 Die Lichterkette ist oben mit einem Metallring versehen, an dem 8 Lichterketten mit LEDs angebracht sind, von denen jede mit einem Seil verbunden ist. Die Lichterkette hat 2 Außenseile, die orange markiert sind, sowie 7 Innenseile. Insgesamt 9 Seile.

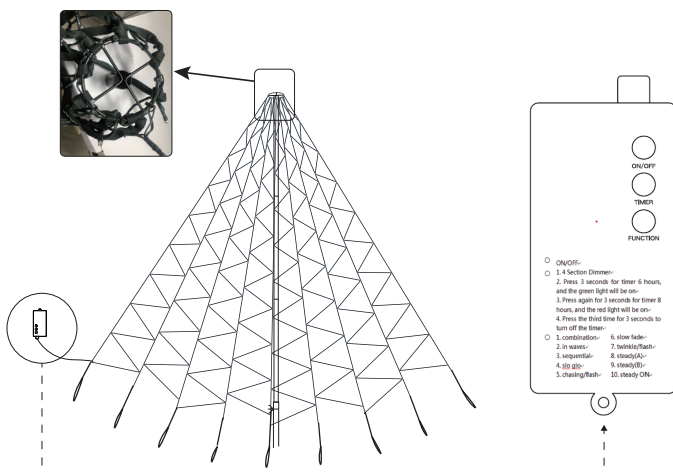



LUMEDI

- EN** 2.3 Spread the light chain completely out on the ground.
2.4 Take the upper pole and connect to the ring. Make sure the pole is inserted in the middle of the 8 light chains. The upper pole should be the moving element when you attach the upper pole and the ring together. IF THE RING IS THE TURNING ELEMENT, THE LIGHT CHAINS AND ROPE WILL TANGLE TOGETHER.
2.5 Connect the middle pole to the already assembled part. Also here, important only to turn/move the pole that you will attach/connect.
2.6 Repeat step 2.5 with the bottom pole.
- NL** 2.3 Spreid de kerstverlichting volledig uit op de grond.
2.4 Neem de bovenste paal en koppel deze aan de ring. Zorg ervoor dat de paal in het midden van de 8 Verlichting strengen wordt geplaatst. De bovenste paal moet dan het draaiende, bewegende element zijn om de paal en ring aan elkaar te bevestigen. DOORDAT DE RING KAN DRAAIEN BESTAAT DE KANS DAT DE STROKEN MET VERLICHTING ALSMEDE DE TOUWEN IN DE WAR KUNNEN RAKEN
2.5 Verbind de middelste paal met het reeds gemonteerde deel. Ook nu van belang om alleen de te koppelen paal te laten draaien.
2.6 Herhaal stap 2.5 met de onderste paal.
- DE** 2.3 Lichterkette vollständig auf dem Boden ausbreiten.
2.4 Oberes Mastsegment mit dem Ring verbinden. Sicherstellen, dass der Mast in die Mitte der 8 Lichterketten eingesetzt wird. Das obere Mastsegment sollte das bewegliche Element sein, nachdem es mit dem Ring verbunden wurde. DA SICH DER RING DREHEN KANN, BESTEHT DIE GEFAHR, DASS SICH DIE LEUCHTBÄNDER UND DIE SEILE VERHEDDERN KÖNNEN
2.5 Erstes mittleres Mastsegment mit dem bereits montierten Teil verbinden. Auch hier ist es wichtig, nur das Mastsegment zu drehen/bewegen, das angebracht/angeschlossen werden soll.
2.6 Schritt 2.5 für das untere Mastsegment wiederholen.

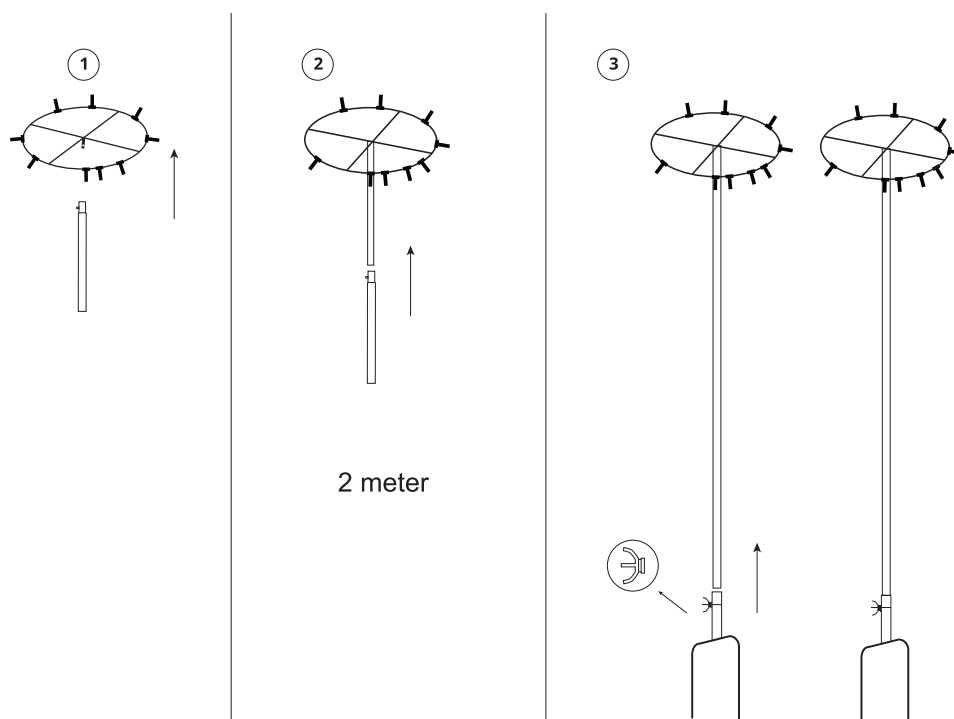

- EN** STEP 3) Connecting the light chain (we recommend this step to be done by two people).
- NL** STAP 3) Aansluiten van de kerstverlichting (wij raden aan deze stap door twee personen te laten uitvoeren).
- DE** SCHRITT 3) Lichterkette anschließen (Es wird empfohlen, diesen Schritt mit zwei Personen auszuführen).
- EN** 3.1 There are total 9 ropes, collect the two marked outer ropes with the provided velcro bands.
- NL** 3.1 Er zijn in totaal 9 touwen, verbind nu de twee gemarkeerde buitenste touwen met de bijgeleverde klittenband.
- DE** 3.1 Insgesamt gibt es 9 Seile. Nun die beiden markierten äußeren Seile mit den beigefügten Klettverschluss-Band sammeln.

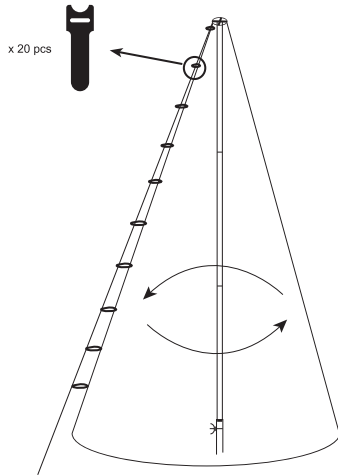

- EN** 3.2 Hold the pole and light chain in a horizontal angle while the other person ties the two outer ropes together with the velcro bands. Gradually bring the pole upright while the other person attaches the next velcro band. Continue until all 10 velcro bands are applied.
- NL** 3.2 Houd de paal en de kerstverlichting in een horizontale hoek terwijl de andere persoon de twee buitenste touwen aan elkaar vastmaakt. Breng de paal geleidelijk rechtop terwijl de andere persoon de volgende 2 lijnen stapsgewijs vastmaakt. Ga zo door tot alle 10 de klittenbanden zijn aangebracht.
- DE** 3.2 Die eine Person hält Pfahl und Lichterkette in einem horizontalen Winkel, während die andere Person die beiden äußeren Seile mit Klettverschluss-Bändern verbindet. Die eine Person bringt den Pfahl dann schrittweise in eine aufrechte Position, während die andere Person die nächsten Klettverschluss-Bänder anbringt. Verfahren wiederholen, bis alle 10 Klettverschluss-Bänder angebracht sind.

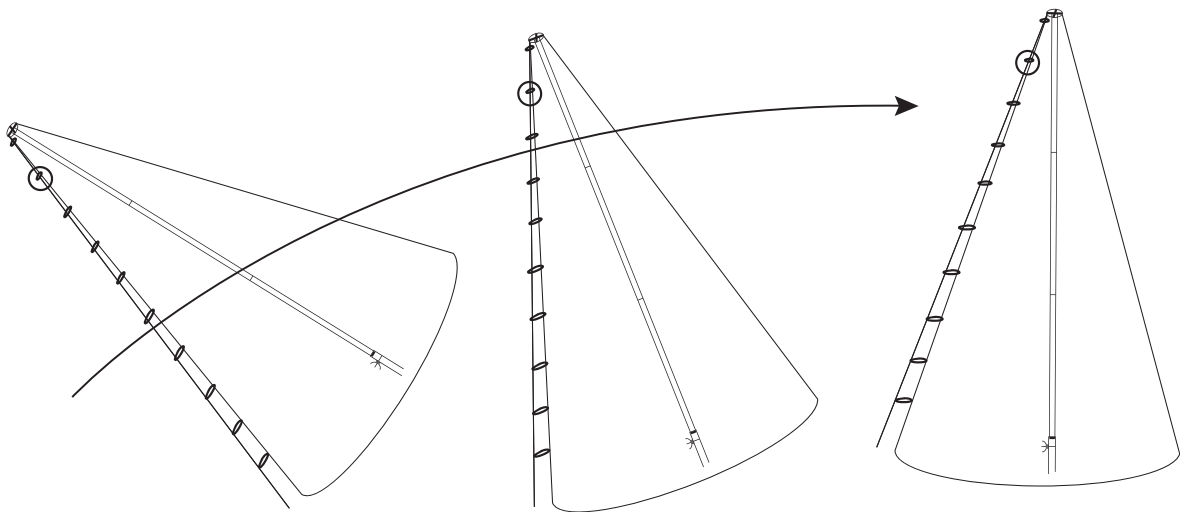

- EN** 3.3 Slide the pole into the ground spear and let it sink in completely.
 3.4 Fasten the wing nut, to secure the pole to the ground spear.
 3.5 Make sure the ropes and light chains are in the correct position before fastening them to the already placed ground pegs. Do this in a sequence of securing the 2 opposite each other.
- NL** 3.3 Schuif de paal in de grondspies en laat hem helemaal inzakken.
 3.4 Draai de vleugelmoer vast, om de paal aan de grondspies vast te zetten.
 3.5 Zorg ervoor dat de touwen en kerstverlichtingen in de juiste positie staan alvorens ze vast te maken aan de reeds geplaatste grondpennen. Doe dit in een volgorde van het vastzetten van de 2 tegenover elkaar.
- DE** 3.3 Pfahl in den Erdspieß stecken und vollständig absacken lassen.
 3.4 Flügelschraube befestigen, um den Pfahl am Erdspieß zu sichern.
 3.5 Sicherstellen, dass Seile und Lichterketten richtig positioniert sind, bevor sie mit den bereits eingesetzten Bodenheringen verbunden werden. Immer über Kreuz verbinden.

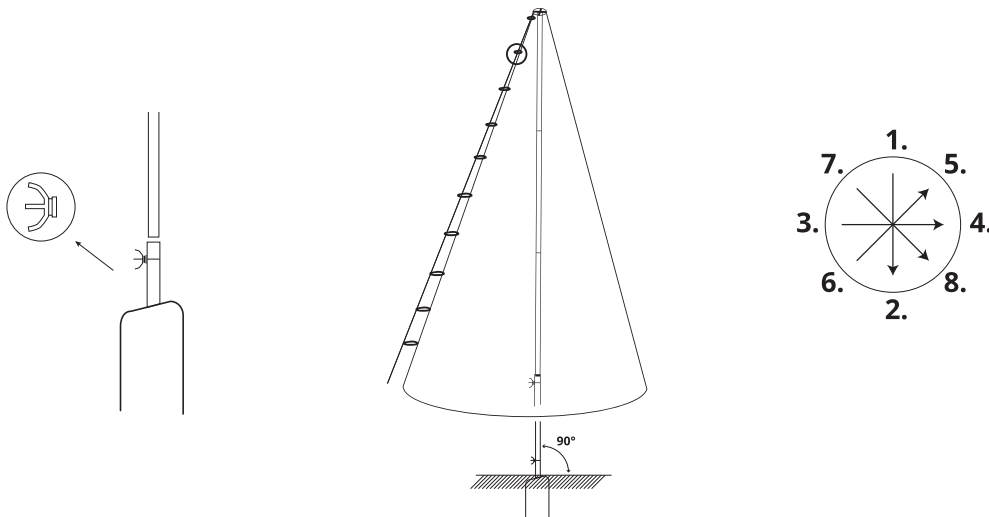

- EN** 3.6 Insert batteries (3 x D batteries) in the battery box and turn the lights on by using the remote.
- NL** 3.6 Plaats de batterijen (3 x D batterijen) in het batterijvak en schakel de verlichting in met de afstandsbediening.
- DE** 3.6 Legen Sie die Batterien (3 x D-Batterien) in den Batteriekasten ein und schalten Sie das Licht mit der Fernbedienung.

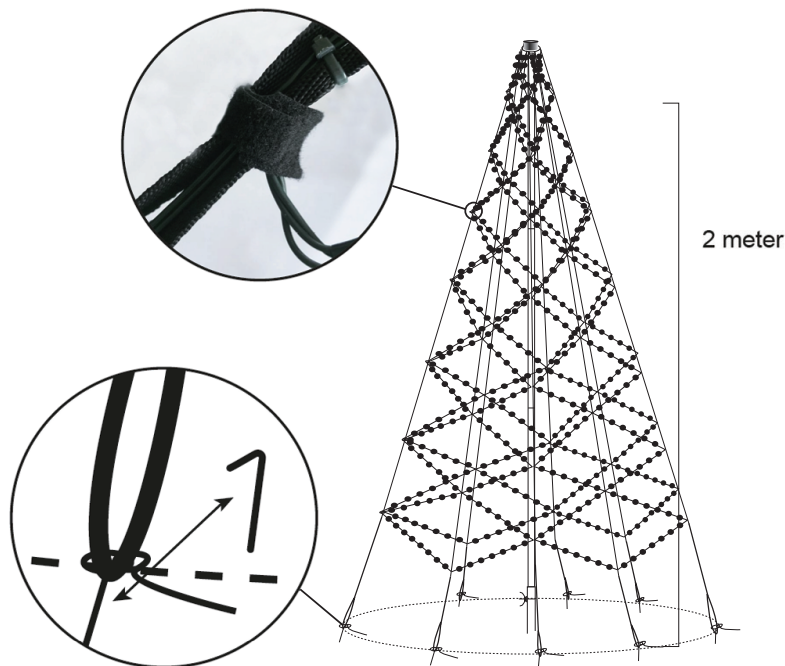

- EN** **STEP 4) Disassemble the flagpole** (we recommend this step to be done by two people)
 - 4.1 Turn off the product.
 - 4.2 Take out the batteries.
 - 4.3 Detach the ropes from the ground pegs.
 - 4.4 Loosen the wing nut on the ground spear and carefully lift the pole up and out of the ground spear. Place the flagpole flat on the ground. Be careful that the ropes do not tangle into each other.
 - 4.5 Unscrew the bottom pole (make sure to screw the bottom off from the rest of the pole, and not the opposite way, in order not to tangle the ropes).
 - 4.6 Unscrew the middle poles.
 - 4.7 Leave the top pole and the ring attached to each other. This will make it easier to set up the pole for next season.
 - 4.8 Leave the velcro bands on.
 - 4.9 Make sure all the ropes are sorted and neatly laid out next to each other on the ground. Fold the light chain from bottom to top in pieces of about 1 meter. It is advisable to tie the bundle of wires together at each fold using a cord or colored tape.



LUMEDI

NL

STAP 4) Demonteer de kerstboom verlichting (wij raden aan deze stap door twee personen te laten uitvoeren)

4.1 Schakel het product uit.

4.2 Verwijder de batterijen.

4.3 Maak de touwen los van de grondpennen.

4.4 Draai de vleugelmoer op de grondspies los en til de mast voorzichtig omhoog en uit de grondspies.

Leg de Mast plat op de grond. Let op dat de touwen niet in elkaar verstrengelen.

4.5 Schroef de onderste mast los (zorg ervoor dat u de onderkant losschroeft van de rest van de mast, en niet de andere kant op, om te voorkomen dat de touwen in de war raken).

4.6 Schroef de middelste stokken los.

4.7 Laat de bovenste paal en de ring aan elkaar vastzitten. Dit maakt het gemakkelijker om de paal voor het volgende seizoen op te zetten.

4.8 Laat de klittenband zitten.

4.9 Zorg ervoor dat alle touwen gesorteerd en netjes naast elkaar op de grond liggen. Vouw de kerstverlichting van onder naar boven in stukken van ongeveer 1 meter. Het is raadzaam om de bundel draden bij elke vouw samen te binden met een koord of gekleurde tape.

DE

SCHRITT 4) Fahnenmast demontieren (Es wird empfohlen, diesen Schritt mit zwei Personen auszuführen).

4.1 Schalten Sie das Gerät aus.

4.2 Nehmen Sie die Batterien heraus.

4.3 Seile von den Bodenheringen lösen.

4.4 Flügelschraube am Erdspeiß lösen und Mast sorgfältig vom Erdspeiß abheben. Fahnenmast flach auf den Boden legen. Sicherstellen, dass sich die Seile nicht verwickeln.

4.5 Unteres Mastsegment abschrauben (Unteres Segment immer zuerst vom Mast abschrauben, damit sich die Seile nicht verwickeln).

4.6 Die mittleren Mastsegmente abschrauben.

4.7 Oberes Mastsegment und Ring verbunden lassen. So kann der Pfahl beim nächsten Einsatz leichter montiert werden.

4.8 Klettverschluss-Band nicht demontieren.

4.9 Sicherstellen, dass sämtliche Seile ordentlich nebeneinander auf dem Boden ausgelegt werden. Lichterkette in Abschnitten à 1 m von unten nach oben falten. Es wird empfohlen, das Kabelbündel an jeder Faltstelle mithilfe einer Schnur oder eines farblich markierten Klebebands zusammenzubinden.

EN**Disposal of waste equipment by users in private households in the European Union**

This symbol indicates that this product must not be disposed of with your other household waste. Electrical and electronic equipment contain substances which may cause damage to human health and environment if not recycled correctly. It is your responsibility to hand over to a designated collection point for recycling of waste electrical and electronic equipment. When handing over for correct recycling you help to prevent these products straining nature and environment unnecessarily and to protect human health. For more information regarding correct disposal, please contact your local city office, your household waste disposal service or the store where you purchased this product.

NL**Afvoer van afgedankte elektrische en elektronische apparaten uit particuliere huishoudens in de Europese Unie**

Dit symbool geeft aan dat u dit product niet samen met ander huishoudelijk afval mag afvoeren. Elektrische en elektronische apparaten bevatten stoffen die schadelijk kunnen zijn voor de menselijke gezondheid en het milieu als ze niet correct worden gerecycled. Het is uw verantwoordelijkheid om dit product af te geven bij een inzamelpunt voor het recyclen van afgedankte elektrische en elektronische apparatuur. Door dit product op de juiste wijze af te voeren, helpt u voorkomen dat deze producten de natuur en het milieu onnodig belasten en de menselijke gezondheid schaden. Neem voor meer informatie over een correcte afvoer contact op met uw gemeente, het plaatselijke afvalverwerkingsbedrijf of de winkel waar u dit product hebt gekocht.

DE**Entsorgung von Elektrogeräten durch Benutzer in privaten Haushalten in der EU**

Dieses Symbol gibt an, dass dieses Produkt einschließlich Batterien nicht zusammen mit dem übrigen Restmüll entsorgt werden darf. Batterien, Elektro- und Elektronikgeräte enthalten Substanzen, die bei nicht fachgerechter Entsorgung die menschliche Gesundheit und die Umwelt gefährden können. Die Abgabe bei einer ausgewiesenen Recycling-Sammelstelle für Batterien, Elektro- und Elektronikgeräte obliegt Ihrer Verantwortung. Durch die Abgabe zum umweltgerechten Recycling verhindern Sie, dass diese Produkte Natur und Umwelt unnötig belasten, und tragen Sie zum Schutz der menschlichen Gesundheit bei. Für weitere Informationen zur korrekten Entsorgung wenden Sie sich bitte an Ihre örtlichen Behörden, das zuständige Entsorgungsunternehmen oder an das Geschäft, in dem Sie dieses Produkt erworben haben.

**LUMEDI**