

**Montage instructies Glazen Schuifwanden
Assembling instructions Sliding Doors
Montageanleitung Glasschiebetüren
Manual de l'installation de portes coulissantes**

**Lees voordat u begint met de montage deze handleiding aandachtig door!
Read this instructions carefully before assembling!
Bitte lesen Sie diese Anleitung sorgfältig vor Anfang der Montage!
Lisez attentivement ce manuel avant de commencer l'installation!**

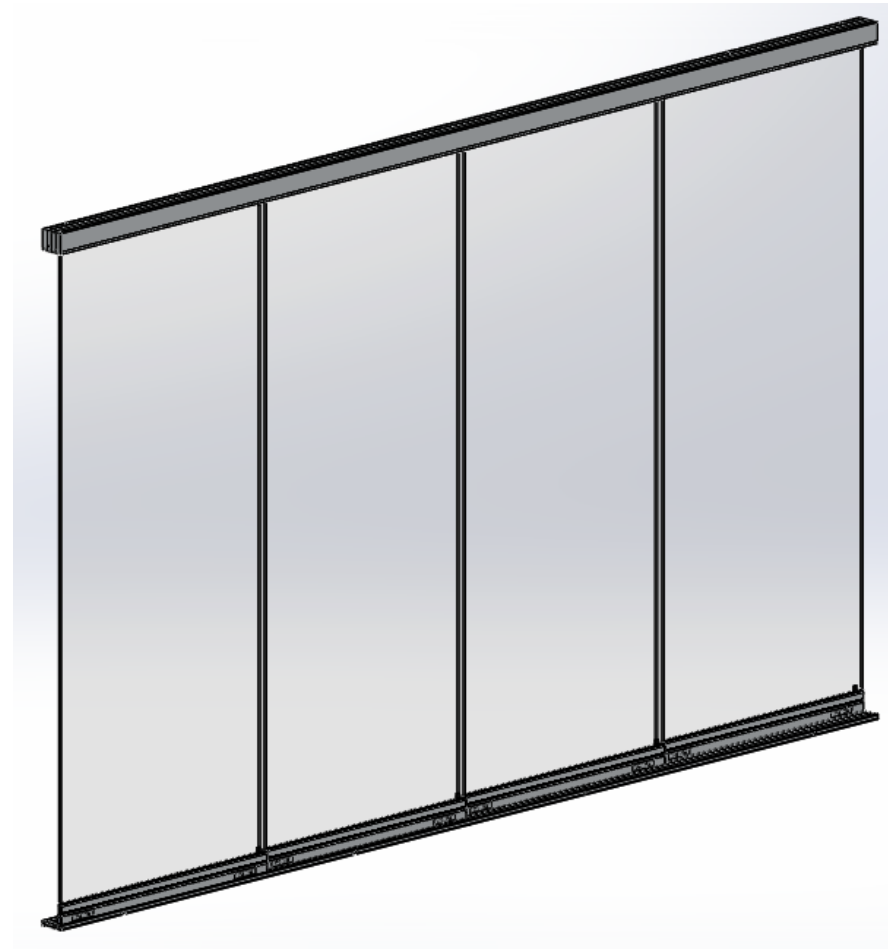

Randvoorwaarden/Conditions/Voraussetzung/Conditions préalables

NL Voor een correcte montage dienen de volgende randvoorwaarden in acht te worden genomen.

Constructie: Zorg dat de staanders of andere verticale vlakken waar de glasdeuren aan grenzen waterpas zijn. Zorg ook voor een waterpas montage van de onderrail.

De deuren kunnen namelijk niet afgesteld worden.

Grond: Zorg voor een voldoende stevige ondergrond, in geval van de grootste rail kunnen er bodemkrachten optreden van 5200 kg/m².

Veiligheid: Werk altijd op een veilige manier. Bij glas altijd handschoenen en een veiligheidsbril gebruiken. Gebruik daarnaast werkschoenen ter bescherming van de voeten.

EN For correct installation, the following preconditions must be observed.

Construction: Make sure the posts or other vertical surfaces where the glass doors are located, are at level. Also ensure a level fitting of the bottom rail. The doors cannot be adjusted.

Ground: Make sure that there is a sufficiently firm surface, in the case of the largest rail, bottom forces of 5200 kg/m² can occur.

Safety: Always work in a safe way. Always use gloves and safety goggles when using glass. In addition, use work shoes to protect the feet.

DU Für die korrekte Installation müssen die folgenden Voraussetzungen beachtet werden.

Konstruktion: Stellen Sie sicher, dass die Pfosten oder anderen vertikalen Flächen, an denen sich die Glastüren befinden, auf Ebene sind. Stellen Sie auch eine waagerechte Montage der Unterschiene sicher. Die Türen können nicht verstellt werden.

Boden: Bitte sicherstellen, dass eine ausreichend feste Oberfläche vorhanden ist, bei der größten Schiene können Bodenkräfte von 5200 kg/m² auftreten.

Sicherheit: Arbeiten Sie immer auf sichere Weise. Bei der Verwendung von Glas immer Handschuhe und Schutzbrille tragen. Verwenden Sie außerdem Arbeitsschuhe, um die Füße zu schützen.

FR Pour une installation correcte, les conditions suivantes doivent être respectées.

Construction: Assurez-vous que les poteaux ou les autres surfaces verticales où se trouvent les portes vitrées sont de niveau. Assurer également un ajustement de niveau du rail inférieur.

Les portes ne peuvent pas être ajustées.

Sol: Assurez-vous qu'il y ait une surface suffisamment ferme: dans le cas du rail le plus grand, des forces du sol de 5200 kg/m² peuvent se produire.

Sécurité: Travaillez toujours de façon sécuritaire. Toujours utiliser des gants et des lunettes de sécurité avec du verre. En outre, utilisez des chaussures de travail pour protéger les pieds.

Aandachtspunten/Points of attention/Punkte der Aufmerksamkeit/Points d'attention

NL Controleer elk onderdeel voor montage op schade. Indien van toepassing, maak foto's van de schade en neem contact op met uw leverancier.

Gebruik alleen de bevestigingsmaterialen die bij de glazen schuifdeuren worden geleverd. Deze materialen zijn geselecteerd vanwege hun sterkte en eigenschappen in combinatie met aluminium.

EN Check each component for damage. If applicable, take photos of the damage and contact your supplier.





Use only the fasteners supplied with the sliding glass doors. These materials have been selected because of their strength and properties in combination with aluminum.

DU Überprüfen Sie alle Unterteile auf Schäden. Machen Sie ggf. Fotos des Schadens und wenden Sie sich an Ihren Lieferanten.

Verwenden Sie nur die Befestigungsmaterialien, die den Glasschiebetüren beiliegen. Diese Materialien wurden aufgrund ihrer Stärke und Eigenschaften in Kombination mit Aluminium ausgewählt.

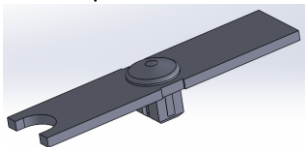
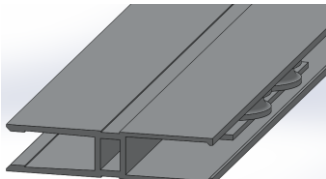
FR Vérifiez chaque composant pour les dommages. Le cas échéant, prenez des photos des dommages et contactez votre fournisseur.

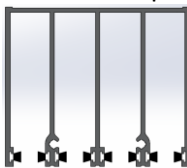
Utilisez uniquement les fixations fournies avec les portes coulissantes en verre. Ces matériaux ont été sélectionnés en raison de leur résistance et de leurs propriétés en combinaison avec l'aluminium.

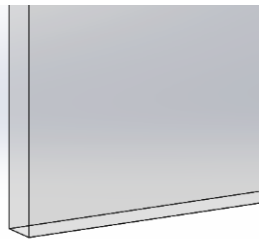
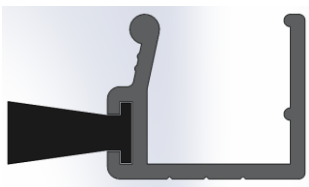
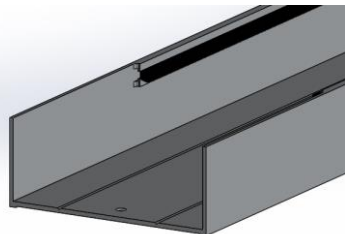
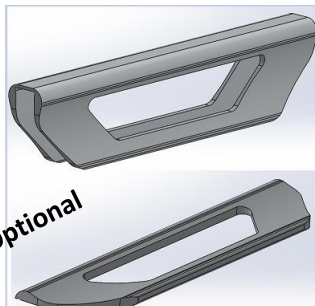
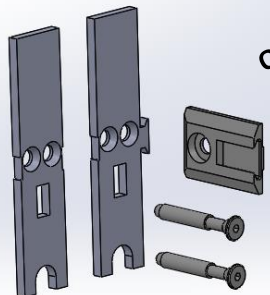
Benaming van de onderdelen / Part description / Name der Teile / Nom des pièces				
<p>Eindkap H-profiel End cap H-profile Endkappe Laufwagen Embout H-profil</p> 	<p>Deurset Door set Tür-set Porte ensemble</p> 	<p>Onderrail Lower rail Bodenschiene Rail en bas</p> 	<p>Bovenrail Upper sliding profile Führungsschiene oben Rail en haut profil</p> 	<p>Rubber H-profiel Rubber H-profile Gummi Laufwagen Caoutchouc H-profiel</p> 
<p>Glazen schuifdeur Glass door Glasscheibe Porte coulissante en verre</p> 	<p>Tochtborstel Brush profil Bürstendichtung Glasschiebetür Brosse de courant d'air</p>  <p style="text-align: right;"><i>Optional</i></p>	<p>Zijgeleiding End profile vertical Seitliches Führungsprofil Cadre latéral</p>  <p style="text-align: right;"><i>Optional</i></p>	<p>Deurgreep Door grip Türgriff anodisiert Poignée de porte</p>  <p style="text-align: right;"><i>Optional</i></p>	<p>Eindkap RVS met lip Endcap with lip Endkappe mit Lippe Embout à lèvres</p>  <p style="text-align: right;"><i>Optional</i></p>



- 1** Bepaal de railenlengte. Trek hier 2mm vanaf.
 Determine the rail length minus 2mm.
 Ermitteln Sie die Schienenlänge minus 2mm.
 Déterminer la longueur du rail moins 2mm.



L - 2mm

- 2** Zaag de rails op de in #1 bepaalde lengte
 Cut the rails according to the determined length of #1
 Schneiden Sie die Schienen auf Länge aus Bild #1
 Couper les rails à la longueur spécifiée dans #1

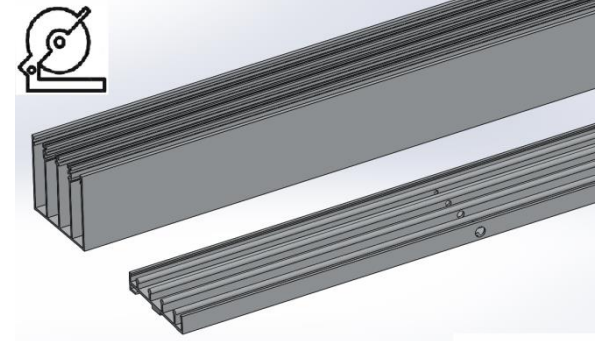

- !** Kies uw situatie
 Choose your situation
 Wählen Sie Ihre Situation
 Choisissez votre situation

- 3** Schroef de onderrail vast volgens afbeelding
 Mount the underrail according to picture
 Montieren Sie die Unterschiene gemäß Abbildung
 Visser le rail inférieur selon l'illustration

- 4** Monteer de bovenrail aan de spie met de buitenkant gelijk
 Mount the upperrail to the gusset with the outside face flat
 Montieren Sie die Oberschiene bündig zum Dreieck
 Monter le rail supérieur au triangle au même niveau que l'extérieur

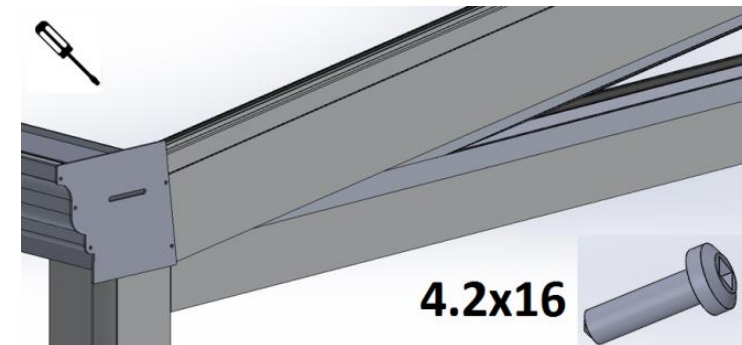
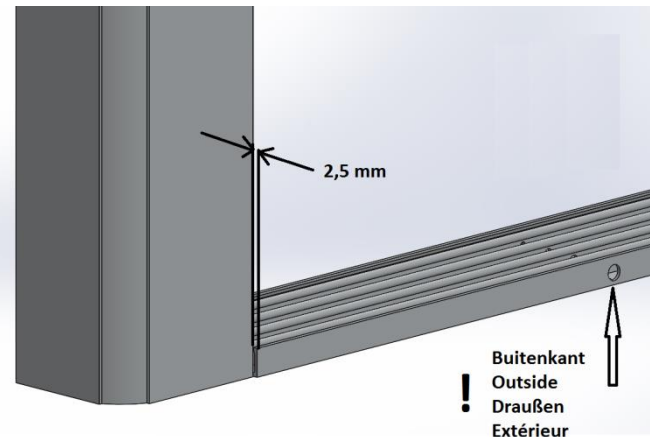
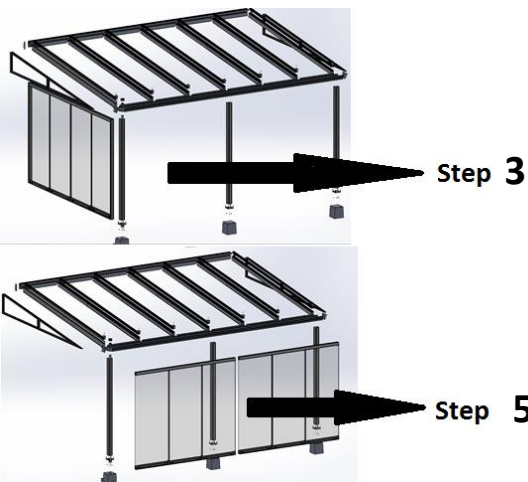

5

Schroef de onderrail vast volgens afbeelding
 Mount the underrail according to picture
 Montiere Sie die Unterschiene gemäß Abbildung
 Visser le rail inférieur selon l'illustration

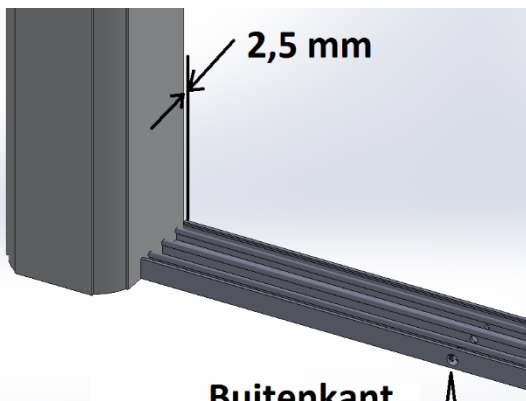

Buitenkant
Outside
! Draußen
Extérieur

6

Monteer de bovenrail aan de goot tegen de lip
 Mount the upperrail according to picture
 Montieren Sie die Oberschiene gemäß Abbildung
 Monter le rail supérieur selon l'illustration

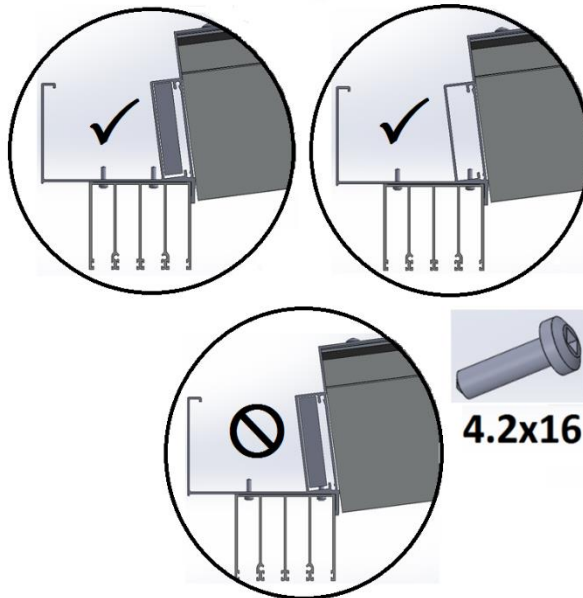
**7**

Breng ruim kit aan op de schroeven in de goot
 Lute the screws into the gutter
 Die Schrauben in der Rinne reichlich mit Silikon abdichten
 Sceller les vis dans la gouttière généreusement avec de la silicone

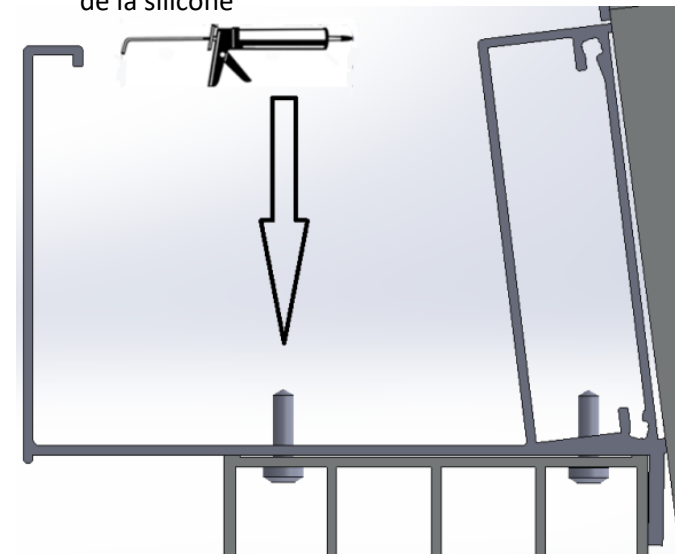
**8**

Knip het rubber op maat en vouw het om het glas
 Cut the rubber to length and fold it around the glass
 Gummi auf Länge kürzen und um das Glas falten
 Coupez le caoutchouc à la taille et pliez-le autour du verre

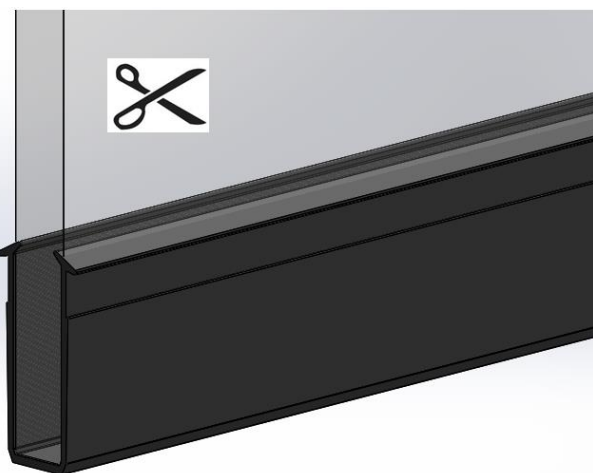
**9**

Plaats het glas met rubber in het sleetje
 Mount the glass and rubber in the H-profile
 Stellen Sie das Glas und Gummi auf dem H-Profil
 Placer le verre avec caoutchouc dans le profil en H

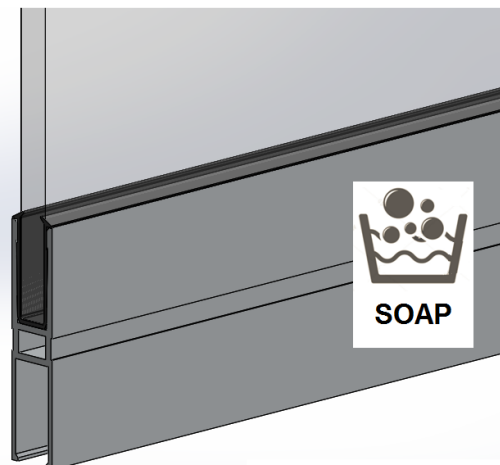
**10**

Plaats de eindkapjes
 Mount the end caps
 Montieren Sie die Endkappen
 Placer les embouts

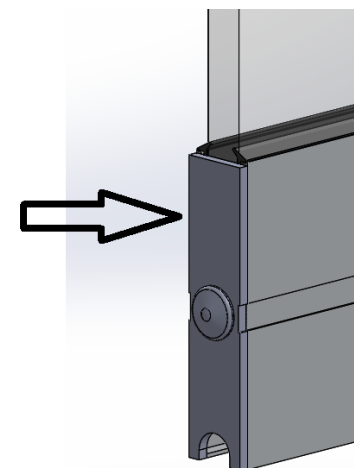

11

Plaats de deur op de rail, bovenzijde eerst
 Place the glass door, upper side first
 Glasschiebetür aufstellen, zuerst Oberseite
 Placez la porte sur le rail, haut premier

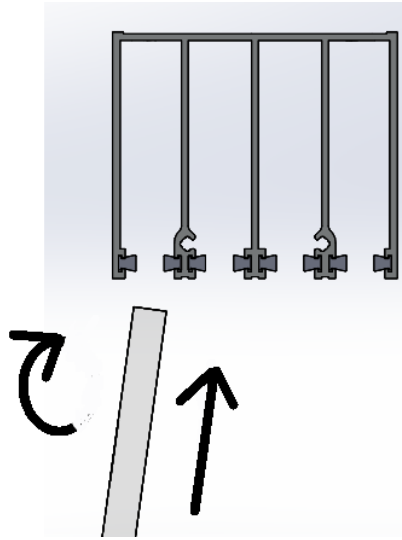

12

Check de deuren op het juiste spoor
 Check the doors for the correct track
 Prüfen Sie den richtigen Spur für die Türen
 Vérifiez les portes sur la bonne voie

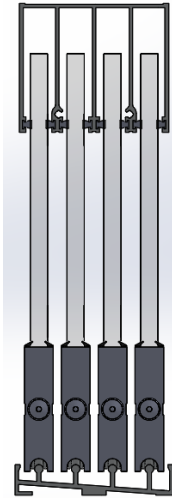

Opties/Options/Optionen/Options

1

Zijgeleiding
 Side profile vertical
 Seitliches Führungsprofil
 Profil de guidage latéral

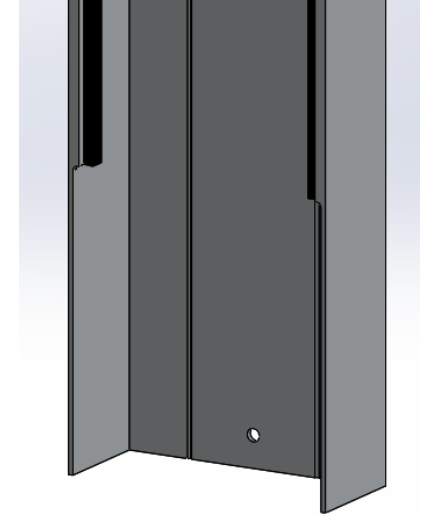

2

Meet de hoogte en trek hier 2mm vanaf
 Measure L minus 2mm
 Messen Sie L minus 2mm
 Mesure L moins 2mm

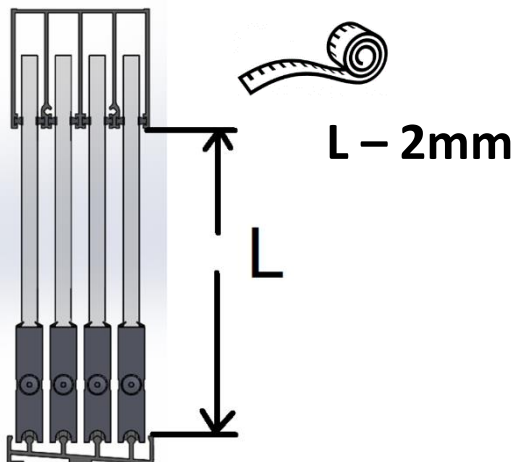

3

Zaag de geleiding op de verkregen maat uit #2
 Cut the side profile tot he determined dimension of #2
 Schneiden Sie das Profil auf Länge aus Bild #2
 Couper le profil à la longueur spécifiée dans #2

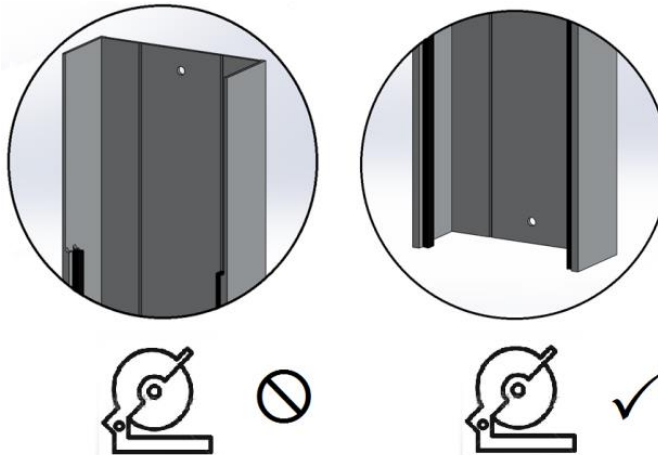

4

Monteer de zijgeleiding
 Mount the side profile vertical
 Montieren Sie das seitliche Führungsprofil
 Monter le profil de guidage latéral

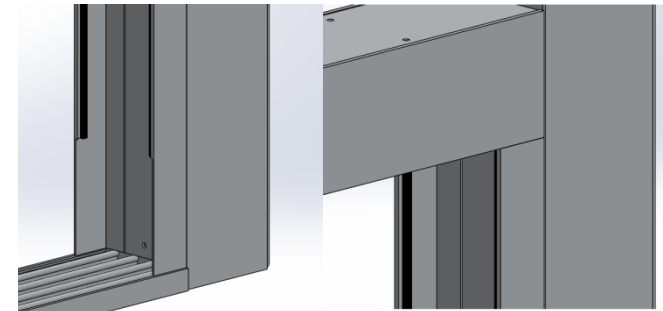

1

Tochtborstels
Brush profile
Bürstenprofil
Profil de brosse

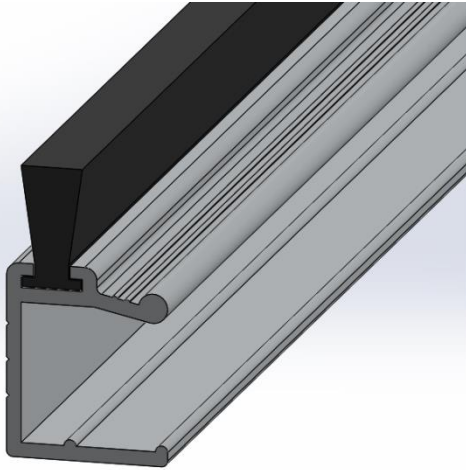

2

Meet de hoogte en trek hier 2mm vanaf
Measure L minus 2mm
Messen Sie L minus 2mm
Mesure L moins 2mm

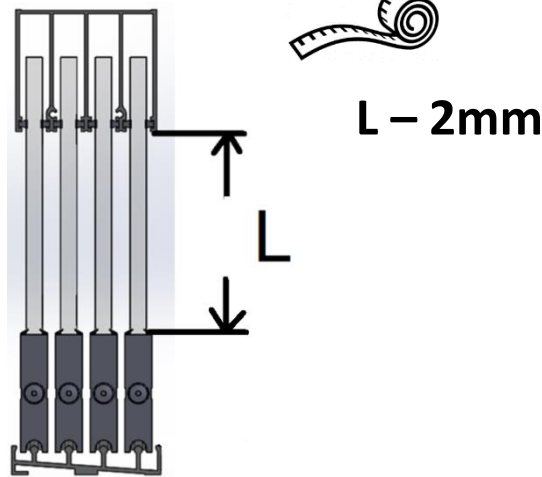

3

Zaag het profiel op de verkregen maat uit #2
Cut the profile to the determined length of #2
Schneiden Sie das Profil auf Länge aus Bild #2
Couper le profil à la longueur spécifiée dans #2

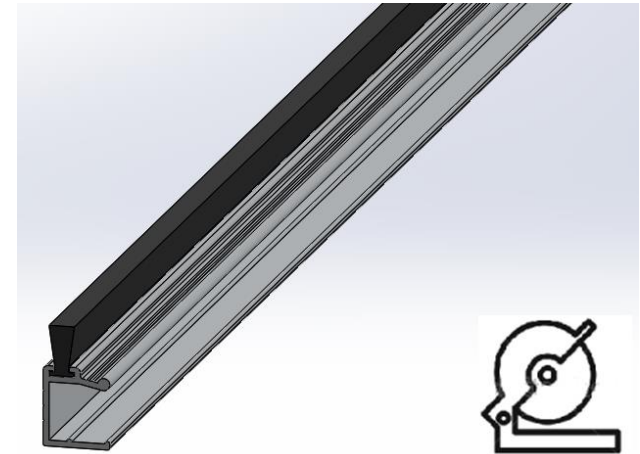

4

Klem de strip om de glasdeur
Clamp the profile on the glass door
Klemmen Sie das Bürstenprofil auf das Glas
Fixez le coupe-froid autour de la porte vitrée

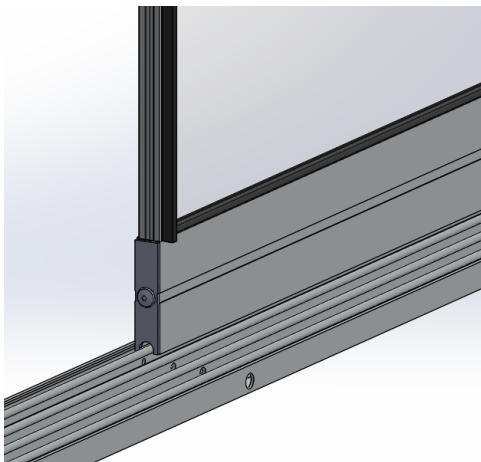

1

Opleg handgrepen
Doorgrip stich
Klebe-Türgriff
Poignée de porte d'adhésif



2

Plak de tape op beide handgreepjes
Stick the tape to both door grips
Kleben Sie den Tape auf beiden Griffen
Collez la bande sur les deux poignées

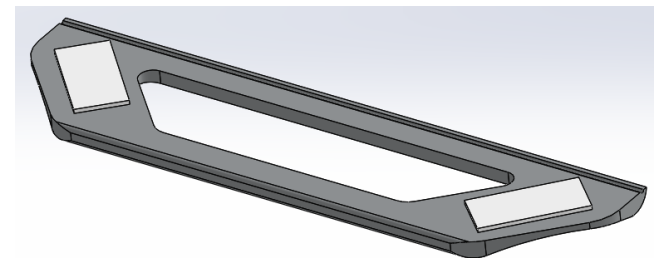

3

Ontvet het glas met het schoonmaakdoekje
 Clean the glass with the cleaning tissue
 Reinigen Sie das Glas mit dem Reinigungstuch
 Dégraissez le verre avec le chiffon de nettoyage



4

Plak de handgrepen stevig op het glas
 Stick the door grips firmly to the glass
 Kleben Sie die Griffe richtig fest auf das Glas
 Collez les poignées fermement sur le verre

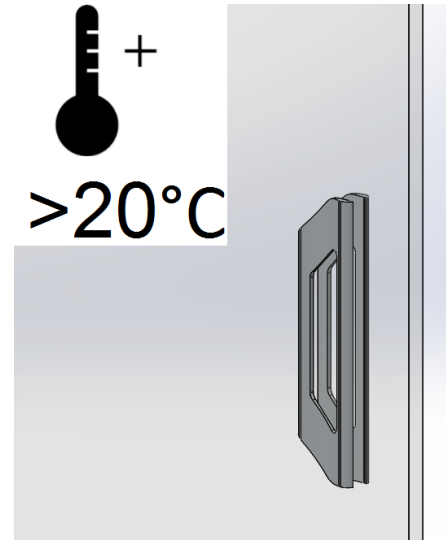

5

Belast de handgrepen niet gedurende 4 dagen
 Don't use the door grips for 4 days
 Belasten Sie die Griffe nicht für 4 Tage
 Ne chargez pas les poignées pendant 4 jours



1

Klemhandgreep
 Door grip clamp
 Türgriff klemm
 Poignée de serrage



2

Breng een paar druppels kit aan
 Lute the door grip with some spots
 Ein Paar Tropfen Silikon anbringen
 Appliquez quelques gouttes de kit

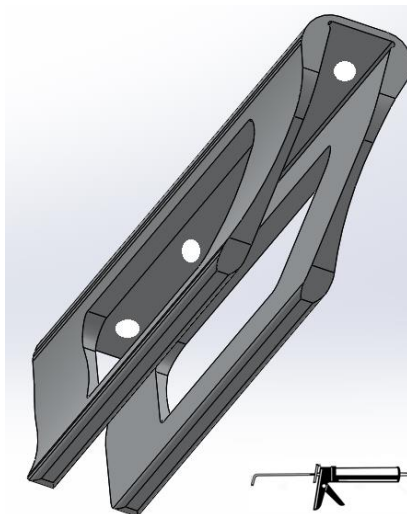

3

Klem de handgreep om het glas
 Clamp the door grip around the glass
 Klemmen Sie den Griff auf das Glas
 Serrer la poignée autour du verre

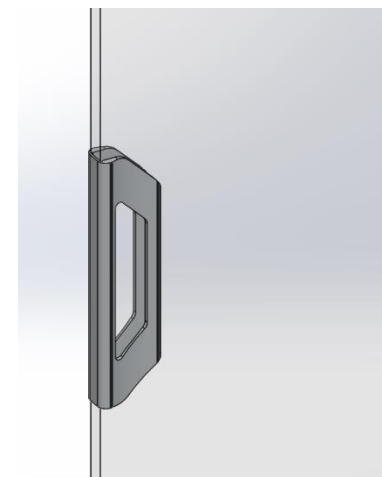

1

Meenemers
Carriers
Mitnehmer
Adapteurs de portes coulissantes

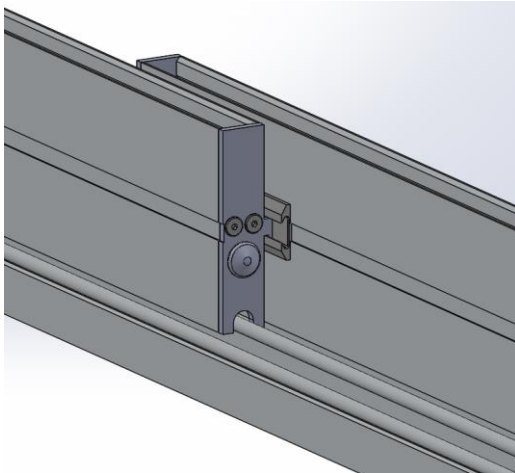

2

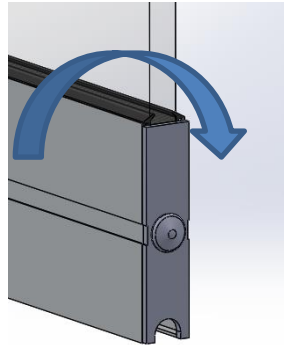

3

Duw de plug in het H-profiel
Insert the plug into the H-profile
Stecken Sie den Dübel im H-Profil
Insérer le fiche dans le profil en H

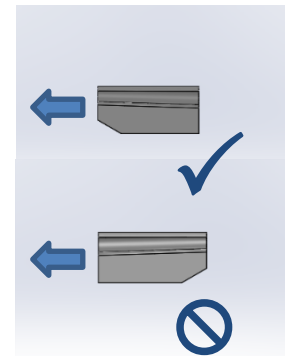
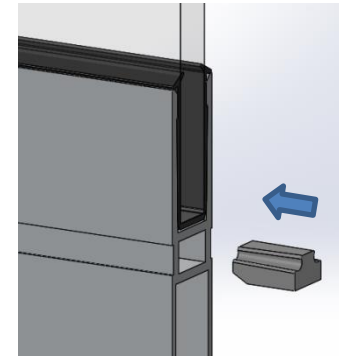

4

Schroef het eindplaatje aan het H-profiel
Mount the endcap to the H-profile
Schrauben Sie die Endkappe zum H-Profil
Visser l'embout sur le profil en H

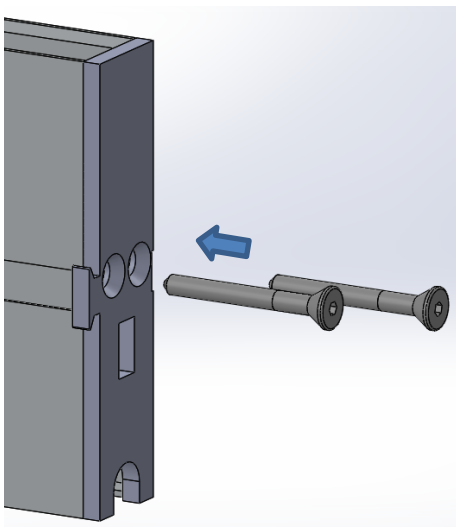

5

Schuif de deuren dicht in de juiste positie
Close the doors in the correct position
Schieben Sie die Türen zu in die richtige position
Fermer les portes coulissantes dans la position correcte

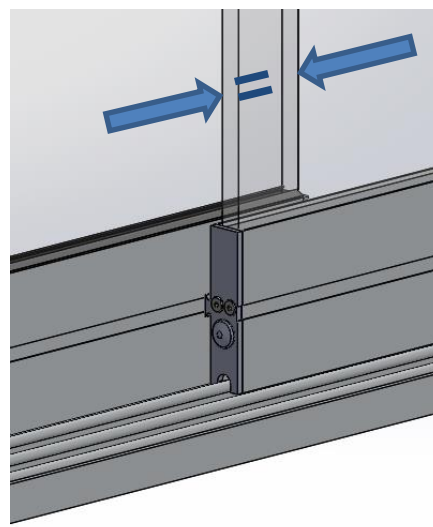

6

Bevestig de meenemer met meegeleverde schroef
Attach the carrier with the supplied screw
Montieren Sie den Adapter mit mitgelieferter Schraube
Fixer l'adaptateur avec la vis fournie

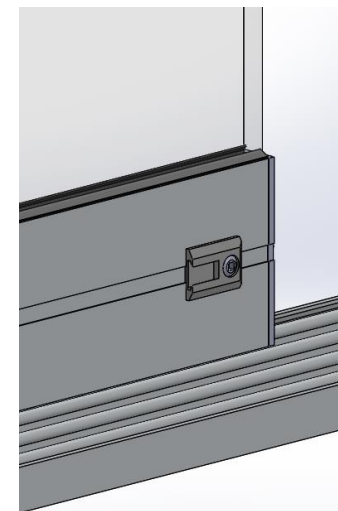

1

Ruitprofiel
Window profile
Fensterprosse
Profil de fenêtre

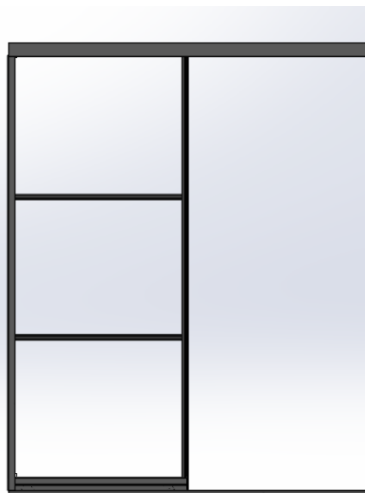

2

Meet L en trek hier 2mm vanaf
Measure L minus 2mm
Messen Sie L minus 2mm
Mesure L moins 2mm

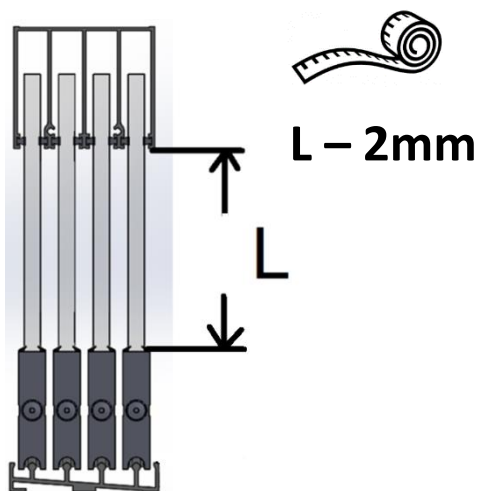

Let hierop tijdens het monteren:
Pay attention to the following during installation:
Beachten Sie folgendes bei der Montage:
Faites attention à cela lors de l'installation:

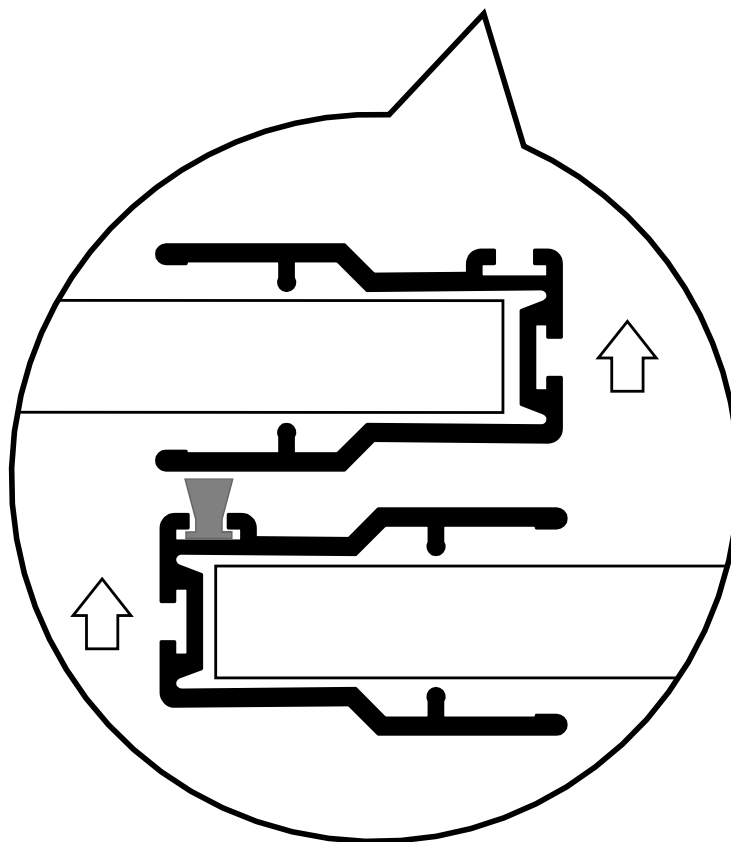
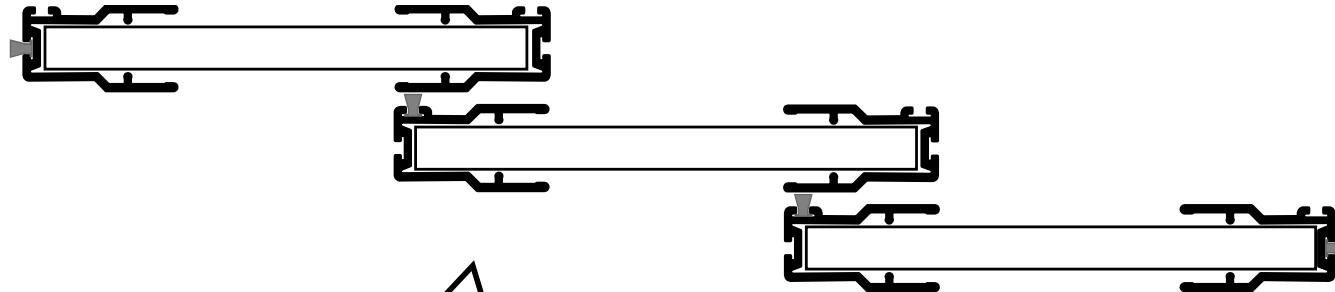

- Plaats de tochtborstels in de eerste en laatste schuifdeur aan de zijkant.
- Place the draft brushes in the first and last sliding door on the side (horizontal).
- Montieren Sie die seitlichen Bürstensprossen zur ersten und letzten Tür: Glas – Wand.
- Placer les brosses de tirage dans la première et la dernière porte coulissante sur le côté.
- Zorg ervoor de dat de profielen voor de tochtborstels altijd dezelfde kant op wijzen.
- Make sure the profiles for the brushes on the side of the profile all face the same direction.
- Achten Sie darauf, daß die Bürstensprossen allen in gleicher Richtung montiert werden.
- Assurez-vous que les profils de brosse de dépouille sont toujours orientés de la même manière.

3

Zaag het zijprofiel op de verkregen maat uit #2
 Cut the side profile to the determined length of #2
 Schneiden Sie die Seitensprosse auf Maß nach Bild #2
 Couper le profil latéral à la longueur spécifiée dans #2

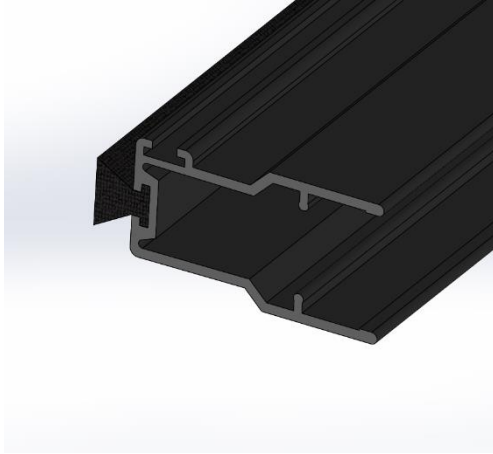
**4**

Zaag het horizontale profiel op een lengte van 938 mm
 Cut the horizontal profile to a length of 938 mm
 Schneiden Sie die horizontale Sprosse auf 938 mm
 Couper le profil horizontal à 938 mm

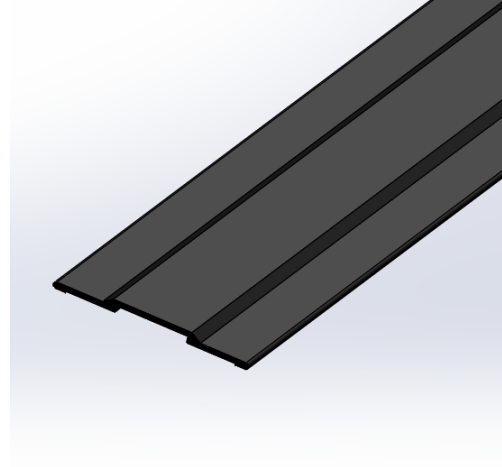
**5**

Ontvet het glas
 Clean the glass
 Reinigen Sie das Glas
 Dégraissez le verre

**6**

Plak de horizontale profielen stevig in het midden van het glas
 Stick the horizontal profiles firmly to the middle of the glass
 Kleben Sie die horizontalen Sprossen auf der Mitte des Glases richtig fest
 Collez les profils horizontaux fermement sur le centre du verre

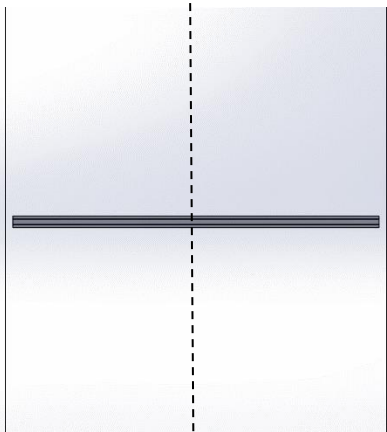
**7**

Druk de strip goed in het midden aan
 Push firmly on the middle of the profile
 Drücken Sie den Streifen in der Mitte fest
 Appuyez fermement la bande au milieu

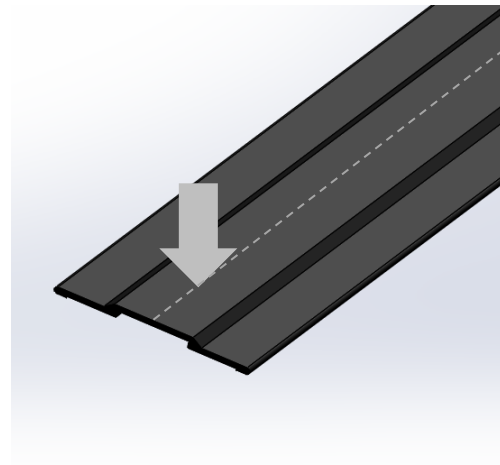
**8**

Plak het zijprofiel op de glasdeur
 Stick the side profile on the glass door
 Kleben Sie die Seitensprosse auf das Glas
 Collez le profil latéral autour de la porte vitrée

