



## **Benutzerhandbuch**

### **Original-Anleitung**

Split-Klimaanlage

### **INHALT**

---

Sicherheitsvorkehrungen .....	01
Anleitung zur Funktion der UV-C-Lampe .....	05
Hinweis zur Installation .....	06
Installation der Inneneinheit .....	08
Reinigung und Wartung .....	11
Überprüfte Punkte vor der Wartung .....	12
Bezeichnung der Teile .....	13
Bedienung und Einführung der Fernbedienung .....	14
Test und Betrieb .....	21
Konfiguration der Anschlussleitung .....	22
Handbuch für Spezialisten .....	24

---

Vielen Dank, dass Sie sich für unser Produkt entschieden haben.  
Bitte lesen Sie diese Bedienungsanleitung vor der Inbetriebnahme  
sorgfältig durch und bewahren Sie sie zum späteren Nachschlagen  
auf.

#### **HINWEIS:**

**Das tatsächliche Produkt kann sich von der Grafik unterscheiden, bitte sehen Sie sich die tatsächlichen Produkte an.**

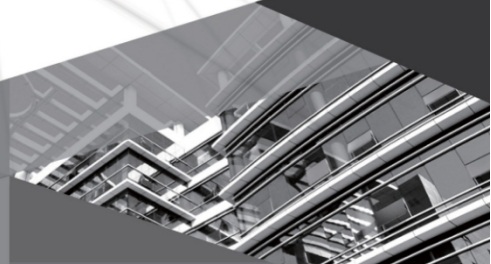

CLIVIA-GWH09AUCB-I-R32

CLIVIA-GWH12AUCB-I-R32

CLIVIA-GWH18AUCB-I-R32

CLIVIA-GWH24AUCB-I-R32

## Erläuterung von Symbolen



**WARNUN**

Dieses Symbol weist auf die Möglichkeit des Todes oder schwerer Verletzungen hin.

**G**



**VORSICH**

Dieses Symbol weist auf die Möglichkeit einer Verletzung oder eines Sachschadens hin.

**T**

**HINWEIS**

Weist auf wichtige, aber nicht gefährdungsrelevante Informationen hin, die zur Anzeige des Risikos von Sachschäden verwendet werden.



## Ausnahmeklauseln

Der Hersteller übernimmt keine Verantwortung, wenn Personen- oder Sachschäden durch die folgenden Gründe verursacht werden.

1. Beschädigung des Produkts durch unsachgemäßen Gebrauch oder Missbrauch des Produkts;
2. Das Produkt zu verändern, zu modifizieren, zu warten oder mit anderen Geräten zu verwenden, ohne die Bedienungsanleitung des Herstellers zu beachten;
3. Die Überprüfung ergab, dass der Defekt des Produkts direkt auf das korrosive Gas zurückzuführen ist;
4. Die Überprüfung ergab, dass die Mängel auf eine unsachgemäße Handhabung während des Transports des Produkts zurückzuführen sind;
5. Bedienung, Reparatur und Wartung des Geräts ohne Beachtung der Bedienungsanleitung oder der entsprechenden Vorschriften;
6. Nach der Überprüfung ist das Problem oder der Streitfall auf die Qualitätsspezifikation oder die Leistung von Teilen und Komponenten zurückzuführen, die von anderen Herstellern produziert werden;
7. Der Schaden ist auf Naturkatastrophen, schlechte Umweltbedingungen oder höhere Gewalt zurückzuführen.





Wenn das Klimagerät installiert, bewegt oder gewartet werden muss, wenden Sie sich bitte zunächst an den Händler oder das örtliche Servicezentrum. Das Klimagerät muss von einer autorisierten Stelle installiert, bewegt oder gewartet werden. Andernfalls kann es zu schweren Schäden, Verletzungen oder zum Tod kommen.

Wenn bei der Installation, Wartung oder Demontage Kältemittel ausläuft oder abgelassen werden muss, sollte dies von zertifizierten Fachleuten oder in Übereinstimmung mit den örtlichen Gesetzen und Vorschriften gehandhabt werden.

Dieses Gerät ist nicht dafür bestimmt, durch Personen (einschließlich Kinder) mit eingeschränkten physischen, sensorischen oder geistigen Fähigkeiten oder mangels Erfahrung und Wissen benutzt zu werden, es sei denn, sie werden durch eine für ihre Sicherheit zuständige Person beaufsichtigt oder erhalten von ihr Anweisungen, wie das Gerät zu benutzen ist.

Kinder sollten beaufsichtigt werden, um sicherzustellen, dass sie nicht mit dem Gerät spielen.

## Das Kältemittel

 <p>Gerät gefüllt mit brennbarem Gas R32.</p>	 <p>Bevor Sie das Gerät installieren, lesen Sie bitte zuerst die Installationsanleitung.</p>
 <p>Bevor Sie das Gerät benutzen, lesen Sie bitte zuerst die Gebrauchsanweisung.</p>	 <p>Bevor Sie das Gerät reparieren, lesen Sie bitte zuerst das Wartungshandbuch.</p>

Um die Funktion der Klimaanlage zu realisieren, zirkuliert ein spezielles Kältemittel im System. Das verwendete Kältemittel ist das Fluorid R32, das speziell gereinigt wird. Das Kältemittel ist brennbar und geruchsneutral. Außerdem kann es unter bestimmten Bedingungen zu Explosionen führen. Die Entflammbarkeit des Kältemittels ist jedoch sehr gering. Es kann nur durch Feuer entzündet werden.

Im Vergleich zu herkömmlichen Kältemitteln ist R32 ein umweltfreundliches Kältemittel, das die Ozonosphäre nicht belastet. Auch der Einfluss auf den Treibhauseffekt ist geringer. R32 verfügt über sehr gute thermodynamische Eigenschaften, die zu einer sehr hohen Energieeffizienz führen. Die Geräte benötigen daher eine geringere Füllung.

### WARNUNG

Verwenden Sie keine anderen als die vom Hersteller empfohlenen Mittel zur Beschleunigung des Abtauvorgangs oder zur Reinigung. Sollte eine Reparatur erforderlich sein, wenden Sie sich bitte an Ihr autorisiertes Kundendienstzentrum von nea rest.

Reparaturen, die von unqualifiziertem Personal durchgeführt werden, können gefährlich sein. Das Gerät muss in einem Raum ohne ständig aktive Zündquellen gelagert werden. (z. B. offene Flammen, ein in Betrieb befindliches Gasgerät oder eine in Betrieb befindliche elektrische Leistung). Nicht durchstechen oder verbrennen. Das Gerät muss in einem Raum mit einer Grundfläche von mehr als  $X \text{ m}^2$  aufgestellt, belüftet und gelagert werden (siehe Tabelle 1) im Abschnitt "Sicherheit beim Betrieb mit brennbarem Kältemittel" für Raum X). Das Gerät ist mit dem brennbaren Gas R32 gefüllt. Beachten Sie bei Reparaturen ausschließlich die Anweisungen des Herstellers. Beachten Sie, dass Kältemittel keinen Geruch haben dürfen. Lesen Sie das Handbuch des Fachmanns.

Dieses Gerät ist nicht dafür bestimmt, durch Personen (einschließlich Kinder) mit eingeschränkten physischen, sensorischen oder geistigen Fähigkeiten oder mangels Erfahrung und mangels Wissen benutzt zu werden, es sei denn, sie werden durch eine für ihre Sicherheit zuständige Person beaufsichtigt oder erhalten von ihr Anweisungen, wie das Gerät zu benutzen ist.

Kinder sollten beaufsichtigt werden, um sicherzustellen, dass sie nicht mit dem Gerät spielen.

1) Frequenzband(e), in dem/denen die Funkanlage arbeitet: 2400MHz-2483,5MHz

2) Maximale übertragene Funkfrequenzleistung in dem/den Frequenzband(en), in dem/denen das Funkgerät arbeitet: 20dBm

R32: 675

Diese Kennzeichnung weist darauf hin, dass dieses Produkt nicht mit anderen Haushaltsabfällen entsorgt werden darf. Um eine mögliche Schädigung der Umwelt oder der menschlichen Gesundheit durch unkontrollierte Abfälle zu verhindern, sollten

in der EU. Um mögliche Schäden für die Umwelt oder die menschliche Gesundheit zu verhindern. Recyceln Sie es vor der unkontrollierten Abfallentsorgung, um die nachhaltige Wiederverwendung von Materialressourcen zu fördern. Um Ihr Altgerät zurückzugeben, nutzen Sie bitte die Rückgabe- und Sammelsysteme oder wenden Sie sich an den Händler, bei dem Sie das Produkt gekauft haben. Dieser kann das Produkt dem umweltgerechten Recycling zuführen.

Wenn das Klimagerät installiert, bewegt oder gewartet werden muss, wenden Sie sich bitte zunächst an den Händler oder das örtliche Servicezentrum. Das Klimagerät muss von einem Fachmann installiert, bewegt oder gewartet werden. Andernfalls kann es zu schweren Schäden, Verletzungen oder zum Tod kommen.

Sicherer Betrieb von brennbarem Kältemittel



### **Qualifikationsanforderungen für Installations- und Wartungspersonal**

- Alle Mitarbeiter, die an der Kälteanlage arbeiten, müssen über eine gültige, von der zuständigen Organisation ausgestellte Zertifizierung und eine von der Branche anerkannte Qualifikation für den Umgang mit Kälteanlagen verfügen. Wenn andere Techniker für die Wartung und Reparatur der Anlage benötigt werden, sollten sie von der Person beaufsichtigt werden, die die
- Qualifikation für den Umgang mit brennbarem Kältemittel besitzt.  
Sie kann nur nach der vom Hersteller des Geräts empfohlenen Methode repariert werden.

## ■ Sicherer Betrieb von brennbarem Kältemittel

Prüfen Sie, ob es im Wartungsbereich eine Brandquelle oder eine potenzielle Brandquelle gibt.

- Offenes Feuer ist im Wartungsbereich verboten, und die Warntafel "Rauchen verboten" sollte aufgehängt werden.

Prüfen Sie, ob die Kennzeichnung des Geräts in Ordnung ist.

- Ersetzen Sie die unklare oder beschädigte Warnmarkierung.

### Schweißen

Sollten Sie die Rohre der Kälteanlage während der Wartung durchtrennen oder verschweißen, gehen Sie bitte wie folgt vor:

- a. Schalten Sie das Gerät aus und unterbrechen Sie die Stromzufuhr
- b. Beseitigen Sie das Kältemittel
- c. Staubsaugen
- d. Reinigen Sie es mit N<sub>2</sub>-Gas
- e. Schneiden oder Schweißen
- f. Zum Schweißen zurück zur Servicestelle tragen

Das Kältemittel sollte in den dafür vorgesehenen Lagertank zurückgeführt werden.

Vergewissern Sie sich, dass sich keine offenen Flammen in der Nähe des Auslasses der Vakuumpumpe befinden und der Raum gut belüftet ist.

### Einfüllen des Kältemittels

Verwenden Sie die für R32 spezialisierten Kältemittel-Einfüllgeräte. Achten Sie darauf, dass sich die verschiedenen Kältemittelarten nicht gegenseitig verunreinigen. Der Kältemittelbehälter sollte während des Einfüllens von Kältemittel aufrecht gehalten werden.

Kleben Sie das Etikett auf das System, nachdem die Befüllung abgeschlossen ist (oder noch nicht abgeschlossen ist).

Nicht zu viel auffüllen.

Nach Beendigung der Befüllung führen Sie bitte vor dem Testlauf eine Leckageprüfung durch; eine weitere Leckageprüfung sollte erfolgen, wenn das Gerät entfernt wird.

### Sicherheitshinweise für Transport und Lagerung

Bitte benutzen Sie den Detektor für brennbare Gase zum Prüfen, bevor Sie den Behälter entladen und öffnen.

Keine Feuerquelle und kein Rauchen.

Gemäß den örtlichen Vorschriften

und Gesetzen.

### Hinweise zur Installation

Das Klimagerät muss in einem Raum installiert werden, der größer als die Mindestraumfläche ist. Die Mindestraumfläche ist auf dem Typenschild oder in der folgenden Tabelle a angegeben.

Es ist nicht erlaubt, das Verbindungsrohr anzubohren oder zu verbrennen.

Nach dem Einbau ist eine Dichtheitsprüfung erforderlich.

**tabelle a - Mindestraumfläche ( m<sup>2</sup> )**

Menge der Ladung (kg)	Boden Standort	am Fenster montiert	wandmontiert	an der Decke montiert
≤1.2	/	/	/	/
1.3	14.5	5.2	1.6	1.1
1.4	16.8	6.1	1.9	1.3
1.5	19.3	7	2.1	1.4
1.6	22	7.9	2.4	1.6
1.7	24.8	8.9	2.8	1.8
1.8	27.8	10	3.1	2.1
1.9	31	11.2	3.4	2.3
2	34.3	12.4	3.8	2.6
2.1	37.8	13.6	4.2	2.8
2.2	41.5	15	4.6	3.1
2.3	45.4	16.3	5	3.4
2.4	49.4	17.8	5.5	3.7
2.5	53.6	19.3	6	4

### Hinweise zur Wartung

Prüfen Sie, ob der Wartungsbereich oder der Dachbereich den Anforderungen des Typenschildes entspricht.

- Es darf nur in den Räumen betrieben werden, die den Anforderungen des Typenschildes entsprechen. Prüfen Sie, ob der Wartungsbereich gut belüftet ist.

- Der Status der kontinuierlichen Belüftung sollte während des Betriebs beibehalten werden.

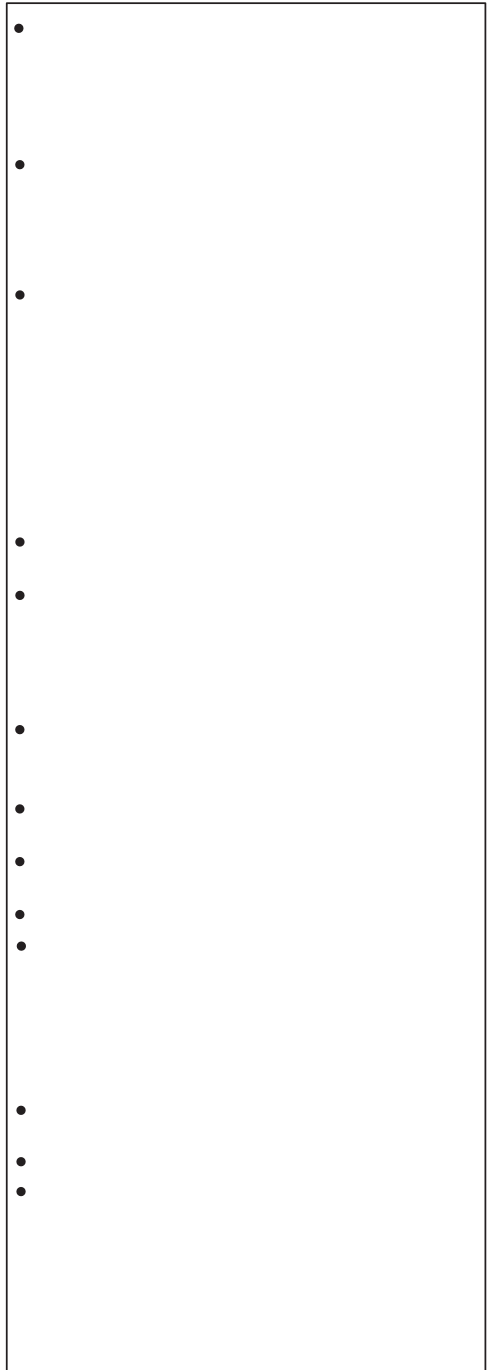





## WARNUNG

### Einrichtung

- Die Installation oder Wartung muss von qualifizierten Fachleuten durchgeführt werden. Das Gerät muss gemäß den nationalen
- Verdrahtungsvorschriften installiert werden. Verwenden Sie gemäß den örtlichen
- Sicherheitsvorschriften einen qualifizierten Stromkreis und
- Schutzschalter. Alle Kabel des Innengeräts und des Außengeräts sollten von
- einem Fachmann angeschlossen werden. Stellen Sie sicher, dass die
- Stromzufuhr unterbrochen ist, bevor Sie mit Arbeiten an der Elektrik und der Sicherheit beginnen. Vergewissern Sie sich, dass die Stromversorgung mit den Anforderungen des

- Klimageräts übereinstimmt. Eine instabile Stromversorgung oder eine falsche Verkabelung kann zu
- einem elektrischen Schlag, Brandgefahr oder Fehlfunktionen führen. Installieren Sie vor der
- Verwendung des Klimageräts die richtigen Stromversorgungskabel.

- 
- 
-

Der Erdungswiderstand sollte den nationalen Vorschriften zur elektrischen Sicherheit entsprechen.

Das Klimagerät muss ordnungsgemäß geerdet werden. Eine falsche Erdung kann zu einem elektrischen Schlag führen.

Schalten Sie den Strom nicht durch, bevor Sie die Installation beendet haben.

Installieren Sie den Schaltkreisunterbrecher. Andernfalls kann es zu Fehlfunktionen kommen.

Bei fester Verdrahtung sollte ein allpoliger Trennschalter mit einem Kontaktabstand von mindestens 3 mm in allen Polen angeschlossen werden.

Leistungsschalter sollte Magnet Schnalle

und Heizung Schnalle Funktion enthalten sein. Es kann die Überlast und Stromkreis-Kurzschluss zu schützen.

# Sicherheitsvorkehrungen



## VORSICHT

### Einrichtung

- Anweisungen zur Installation und Verwendung dieses Produkts werden vom Hersteller bereitgestellt. Wählen Sie einen Standort, der für Kinder unerreichbar ist und weit weg von Tieren und Pflanzen liegt. Wenn es
- sich nicht vermeiden lässt, fügen Sie bitte
- einen Zaun zur Sicherheit hinzu.
- Das Innengerät sollte nahe an der Wand installiert werden. Verwenden Sie keine
- ungeeigneten Netzkabel. Wenn die Länge des Stromanschlusskabels
- nicht ausreicht, wenden Sie sich bitte an den Lieferanten, um ein neues Kabel zu erhalten. Das Gerät muss so aufgestellt werden, dass der Stecker zugänglich

- ist. Bei der Klimaanlage mit Stecker sollte der Stecker nach Beendigung der Installation wieder eingesteckt werden können.

•

•

Für das Klimagerät ohne Stecker muss ein Schutzschalter in die Leitung eingebaut werden.

Das gelb-grüne Kabel der Klimaanlage ist ein Erdungskabel, das nicht für andere Zwecke verwendet werden kann.

Das Klimagerät ist ein elektrisches Gerät erster Klasse. Es muss von einem Fachmann mit einem speziellen Erdungsgerät ordnungsgemäß geerdet werden.

Achten Sie darauf, dass das Gerät immer gut geerdet ist, da es sonst zu einem Stromschlag kommen kann. Die Temperatur des Kältemittelkreislaufs ist hoch, bitte halten Sie das Verbindungskabel von der Kupferröhre fern.



## WARNUNG

### Operation und Wartung

- Dieses Gerät kann von Kindern ab 8 Jahren und von Personen mit eingeschränkten körperlichen, sensorischen oder geistigen Fähigkeiten oder Mangel an Erfahrung und Wissen benutzt werden, wenn sie beaufsichtigt oder bezüglich des sicheren Gebrauchs des Geräts unterwiesen wurden und die daraus resultierenden Gefahren verstehen. Kinder dürfen nicht mit dem Gerät spielen. Die Reinigung und Wartung durch den Benutzer darf nicht von Kindern ohne Aufsicht durchgeführt werden.
- Wenn das Netzkabel beschädigt ist, muss es

zu einer Mehrzweckgesellschaft. durch den Hersteller, seinen Kundendienst oder ähnlich qualifizierte Personen ersetzt werden, um eine Gefährdung zu vermeiden.

- Schließen Sie die Klimaanlage nicht

ket. Andernfalls kann es zu einer Brandgefahr kommen. Trennen Sie die Stromversorgung, wenn Sie das Klimagerät reinigen. Andernfalls kann ein elektrischer Schlag verursacht werden. Waschen Sie das Klimagerät nicht mit Wasser, um einen elektrischen Schlag zu vermeiden. Sprühen Sie kein Wasser auf die Inneneinheit. Dies kann einen elektrischen Schlag oder eine Fehlfunktion verursachen. Reparieren Sie die Klimaanlage nicht selbst. Dies kann zu einem elektrischen Schlag oder einer Beschädigung führen. Wenden Sie sich bitte an Ihren Händler, wenn Sie die Klimaanlage reparieren müssen. Berühren Sie nach dem Herausnehmen

des Filters nicht die Lamellen, um ein Eindringen zu vermeiden. Greifen Sie nicht mit den Fingern oder mit Gegenständen in den Lufteinlass oder Luftauslass. Dies kann zu Verletzungen oder Schäden führen.



## VORSICHT

### Operation und Wartung

- Schütten Sie kein Wasser auf die Fernbedienung, da diese sonst beschädigt werden kann.
  - Verwenden Sie zum Trocknen des Filters keinen Feuer- oder
  - Haartrockner, um Verformungen oder Brandgefahr zu vermeiden. Blockieren Sie nicht den Luftauslass oder den Lufteinlass. Dies kann zu Fehlfunktionen führen. Treten Sie nicht auf die Oberseite des Außengeräts, und stellen Sie keine schweren Gegenstände darauf ab. Dies kann zu Schäden oder Verletzungen führen.
- Wenn das unten beschriebene Phänomen auftritt, schalten Sie das Klimagerät aus und

- häufig.
- Die Klimaanlage verströmt Brandgeruch.
  - Das Innengerät ist undicht.

trennen Sie es sofort von der Stromversorgung.

Das Netzkabel ist überhitzt oder beschädigt.

Während des Betriebs sind abnormale Geräusche zu hören.

Schutzschalter löst aus



# Funktion der UV-C-Lampe Anleitung

## WARNUNG

Dieses Gerät enthält einen UV-Strahler. Schauen Sie nicht in die Lichtquelle.

- Dieses Gerät enthält eine UV-C-Lampe.
- Lesen Sie vor dem Öffnen des Geräts die Wartungsanleitung.
- Angaben zur Reinigung und sonstigen Wartung des Geräts durch den Benutzer:
  - ① Vor der Reinigung oder anderen Wartungsarbeiten muss das Gerät vom Stromnetz getrennt werden. Versorgungsnetz.
  - ② Öffnen Sie die Abdeckung, um den Filter herauszunehmen.
  - ③ Wischen Sie das Quarzglas mit einem weichen Baumwolltuch ab, bis es sauber ist.
  - ④ Setzen Sie den Filter nach der Reinigung wieder ein und schließen Sie dann die Abdeckung.
- Die Methode, die Häufigkeit der Reinigung und die notwendigen Vorsichtsmaßnahmen, die zu treffen sind:

Reinigungsmethode: Wischen Sie das Quarzglas mit einem weichen Tuch ab, bis die Oberfläche sauber ist.

Reinigungshäufigkeit: Reinigen Sie ihn alle 6 Monate; die Reinigungshäufigkeit kann je nach dem Grad der Luftreinheit angepasst werden.

Vorbeugende Maßnahmen:

- ① Vor der Reinigung muss das Gerät ausgeschaltet und der Strom abgestellt werden. Andernfalls besteht die Gefahr eines elektrischen Schlags und einer Beschädigung durch UV-Strahlung.
  - ② Verwenden Sie zur Reinigung der UV-C-Lampe keine flüchtigen Öle, Alkohol, Verdünnungsmittel oder Lacke. Andernfalls, kann die UV-C-Lampe beschädigt werden.
  - ③ Berühren Sie nicht die Lamellen des Innengeräts, um Verbrühungen zu vermeiden.
  - ④ Zerkratzen Sie beim Abwischen nicht die Glasoberfläche.
- Bei unsachgemäßem Gebrauch des Geräts oder bei Beschädigung des Gehäuses kann gefährliche UV-C-Strahlung austreten. UV-C-Strahlung kann schon in geringen Dosen Augen- und Hautschäden verursachen.
  - Geräte, die offensichtlich beschädigt sind, dürfen nicht betrieben werden.
  - Vor dem Öffnen von Türen und Abdeckungen, die mit dem Gefahrensymbol für ultraviolette Strahlung gekennzeichnet sind, um Wartungsarbeiten durchzuführen, wird empfohlen, das Gerät vom Stromnetz zu trennen.
  - UV-C-Barrieren, die mit dem Gefahrensymbol

für ultraviolette Strahlung gekennzeichnet sind, sollten nicht entfernt werden.

- Betreiben Sie UV-C-Lampen nicht außerhalb der Anwendung.

## **WARNUNG**

Nehmen Sie den UV-C-Strahler nicht in Betrieb, wenn er aus dem Gerät entfernt ist.

- Um gefährliche Situationen zu vermeiden, darf der Benutzer die UV-C-Lampe nicht auswechseln; dies muss vom Hersteller oder von den Fachleuten der Wartungsabteilung oder einer ähnlichen Abteilung durchgeführt werden.

# Hinweis zur Installation

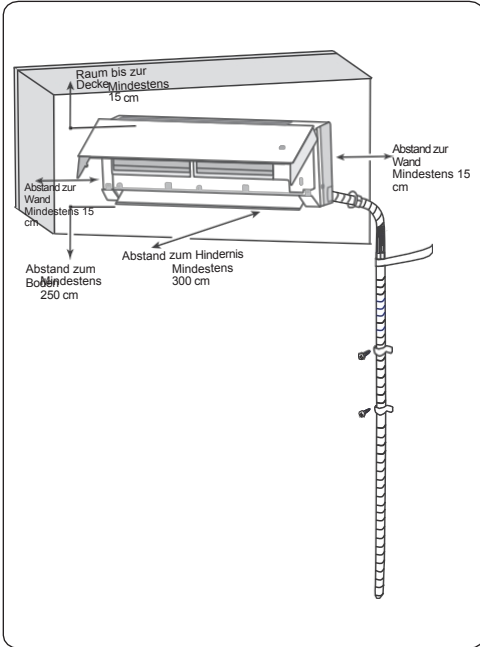

## Sicherheitsvorkehrungen für die Installation und den Standort des Geräts

Um die Sicherheit zu gewährleisten, beachten Sie bitte die folgenden Vorsichtsmaßnahmen.

### ! WARNUNG

- **Achten Sie bei der Installation oder einem Standortwechsel des Geräts darauf, dass der Kältemittelkreislauf frei von Luft oder anderen Substanzen als dem angegebenen Kältemittel ist.**

Das Vorhandensein von Luft oder anderen Fremdkörpern im Kältemittelkreislauf führt zu einem Anstieg des Systemdrucks oder zum Bruch des Verdichters, was zu Verletzungen führen kann.

- **Füllen Sie bei der Installation oder beim Transport des Geräts kein Kältemittel ein, das nicht mit dem auf dem Typenschild angegebenen Kältemittel übereinstimmt, oder ein ungeeignetes Kältemittel.**

Andernfalls kann es zu abnormalem Betrieb, falscher Handlung, mechanischer Fehlfunktion oder sogar zu schweren Sicherheitsunfällen kommen.

- **Wenn bei einem Umzug oder einer Reparatur des Geräts Kältemittel zurückgewonnen werden muss, ist**

### ! WARNUNG

**Stellen Sie sicher, dass das Gerät im Kühlmodus läuft. Dann schließen Sie das Ventil auf der Hochdruckseite (Flüssigkeitsventil) vollständig. Etwa 30-40 Sekunden später schließen Sie das Ventil auf der Niederdruckseite (Gasventil) vollständig, schalten das Gerät sofort aus und trennen es von der Stromversorgung. Bitte beachten Sie, dass die Zeit für die Rückgewinnung des Kältemittels 1 Minute nicht überschreiten sollte.**

Wenn die Rückgewinnung des Kältemittels zu lange dauert, kann Luft angesaugt werden und zu einem Druckerhöhung oder einem Bruch des Verdichters führen, was Verletzungen zur Folge haben kann.

- **Achten Sie bei der Kältemittelrückgewinnung darauf, dass Flüssigkeits- und Gasventil vollständig geschlossen sind und die Stromzufuhr unterbrochen ist, bevor Sie die Anschlussleitung lösen.**

Wenn der Kompressor bei geöffnetem Absperrventil läuft und die Anschlussleitung noch nicht angeschlossen ist, wird Luft angesaugt, was zu einem Druckerhöhung oder zum Bruch des Kompressors führen kann, was wiederum zu Verletzungen führen kann.

- **Vergewissern Sie sich bei der Installation des Geräts, dass die Anschlussleitung fest angeschlossen ist, bevor der Kompressor in Betrieb genommen wird.**

Wenn der Kompressor bei geöffnetem Absperrventil und noch nicht angeschlossener Anschlussleitung anläuft, wird Luft angesaugt, was zu einem Druckerhöhung oder zum Bruch des Kompressors führen kann, was wiederum Verletzungen zur Folge haben kann.

- **Stellen Sie das Gerät nicht an einem Ort auf, an dem ätzende oder brennbare Gase austreten können.**

Wenn in der Umgebung des Geräts Gas austritt, kann dies zu Explosionen und anderen Unfällen führen.

- **Verwenden Sie keine Verlängerungskabel für elektrische Verbindungen. Wenn das Stromkabel nicht lang genug ist, wenden Sie sich bitte an einen autorisierten Kundendienst vor Ort und fragen Sie nach einem geeigneten Kabel. Schlechte Verbindungen können zu einem elektrischen Schlag oder Brand führen.**

- **Verwenden Sie für die elektrischen Verbindungen zwischen Innen- und Außen- und für die Installation an den Außen-Verbindungen nur die angegebenen Kabeltypen. Bitte wenden Sie sich für die Installation an den örtlichen Vertriebspartner. Verwenden Sie keine unqualifizierte Energie kalt ausgesetzt sind.**

Stromkabel mit unzureichender Kapazität, falsche Kabelverbindungen und unsichere Kabelanschlüsse können einen elektrischen

momentschlüssel

Vakuumpumpe Band  
Druckmesser

## Auswahl des Installationsortes Anforderungen an den elektrischen Anschluss

### Grundvoraussetzung

Die Installation des Geräts an den folgenden Orten kann zu Fehlfunktionen führen. Wenn dies unvermeidlich ist, wenden Sie sich bitte an Ihren Händler:

1. Ein Ort mit starken Wärmequellen, Dämpfen, entflammaren oder explosiven Gasen oder flüchtigen Gegenständen, die sich in der Luft verteilen.
2. Der Ort mit Hochfrequenzgeräten (z. B. Schweißmaschine, medizinische Geräte).
3. Der Ort in der Nähe des Küstengebiets.
4. Der Ort mit Öl oder Dämpfen in der Luft.
5. Der Ort mit geschwefeltem Gas.
6. Andere Orte mit besonderen Umständen.
7. Das Gerät darf nicht in der Waschküche installiert werden.
8. Es darf nicht auf einer instabilen oder beweglichen Unterlage (z. B. einem Lastwagen) oder in einer korrosiven Umgebung (z. B. einer chemischen Fabrik) installiert werden.

### Innengerät

1. In der Nähe des Lufteinlasses und des Luftauslasses sollten keine Hindernisse vorhanden sein.
2. Wählen Sie einen Ort, an dem das Kondenswasser leicht abgeleitet werden kann und andere Personen nicht beeinträchtigt werden.
3. Wählen Sie einen Standort, der für den Anschluss des Außengeräts geeignet ist und sich in der Nähe einer Steckdose befindet.
4. Wählen Sie einen Ort, der für Kinder unerreichbar ist.
5. Der Standort sollte dem Gewicht des Innengeräts standhalten können und darf weder Lärm noch Vibrationen verursachen.
6. Das Gerät muss 2,5 m über dem Boden installiert werden.
7. Installieren Sie das Innengerät nicht direkt über einem Elektrogerät.
8. Versuchen Sie bitte, sich von Fluoreszenz-Cent-Lampen fernzuhalten.

### Sicherheitsvorkehrung

1. Bei der Installation des Geräts müssen die elektrischen Sicherheitsvorschriften beachtet werden.
2. Verwenden Sie gemäß den örtlichen Sicherheitsvorschriften einen qualifizierten Stromkreis und Luftschalter.
3. Vergewissern Sie sich, dass die Stromversorgung mit den Anforderungen des Klimageräts übereinstimmt. Instabile Stromversorgung oder falsche Verkabelung oder Fehlfunktion. Installieren Sie die richtigen Stromversorgungskabel, bevor Sie das

Klimagerät benutzen.

4. Schließen Sie den stromführenden Draht, den Nullleiter und den Erdungsdraht der Steckdose ordnungsgemäß an.
5. Unterbrechen Sie unbedingt die Stromzufuhr, bevor Sie Arbeiten durchführen, die mit Elektrizität und Sicherheit zu tun haben.
6. Schalten Sie das Gerät nicht ein, bevor Sie die Installation abgeschlossen haben.

7. Wenn das Netzkabel beschädigt ist, muss es durch den Hersteller, seinen Kundendienst oder ähnlich qualifizierte Personen ersetzt werden, um eine Gefährdung zu vermeiden.
8. Die Temperatur des Kältemittelkreislaufs wird hoch sein, bitte halten Sie das Verbindungskabel fern aus dem Kupferrohr.
9. Das Gerät muss gemäß den nationalen Verdrahtungsvorschriften installiert werden.

### **Anforderung an die Erdung**

1. Das Klimagerät ist ein elektrisches Gerät erster Klasse. Es muss von einem Fachmann mit einem speziellen Erdungsgerät ordnungsgemäß geerdet werden. Vergewissern Sie sich, dass das Gerät immer ordnungsgemäß geerdet ist, da es sonst zu einem Stromschlag kommen kann.
2. Das gelb-grüne Kabel der Klimaanlage ist ein Erdungskabel, das nicht für andere Zwecke verwendet werden kann.
3. Der Erdungswiderstand sollte den nationalen elektrischen Sicherheitsvorschriften entsprechen.
4. Das Gerät muss so aufgestellt werden, dass der Stecker zugänglich ist.
5. Ein allpoliger Trennschalter mit einem Kontaktabstand von mindestens 3 mm in allen Polen sollte in einer festen Verdrahtung angeschlossen werden.

# Installation der Inneneinheit

## ANMERKUNG

- Achten Sie auf die Staubvermeidung und treffen Sie entsprechende Sicherheitsvorkehrungen, wenn Sie das Loch öffnen.

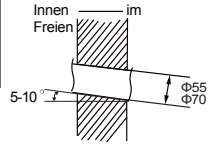

## Schritt 1:

**Installationsort wählen** Empfehlen Sie dem Kunden den Installationsort und bestätigen Sie ihn dann mit dem Kunden.

## Schritt 2:

### Wandhalterung montieren

1. Hängen Sie den Wandrahmen an die Wand; richten Sie ihn mit dem Nivelliergerät waagrecht aus und zeigen Sie dann die Schraublöcher an der Wand an.
2. Bohren Sie die Löcher für die Schraubenbefestigung an der Wand mit einem Schlagbohrer (die Spezifikation des Bohrkopfes sollte die gleiche sein wie die der Kunststoffartikel) und füllen Sie dann die Kunststoffartikel in die Löcher.
3. Befestigen Sie den Wandrahmen mit Blechschrauben an der Wand und prüfen Sie dann durch Ziehen am Rahmen, ob dieser fest sitzt. Wenn das Kunststoffteilchen lose ist, bohren Sie bitte ein weiteres Befestigungsloch in der Nähe.

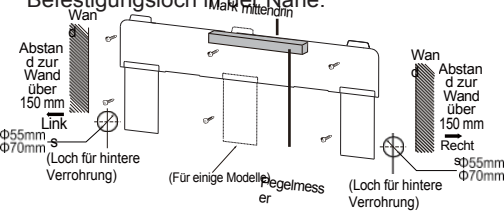

## Schritt 4:

### Auslassrohr

1. Das Rohr kann in Richtung rechts, hinten rechts, links oder hinten links herausgeführt werden.

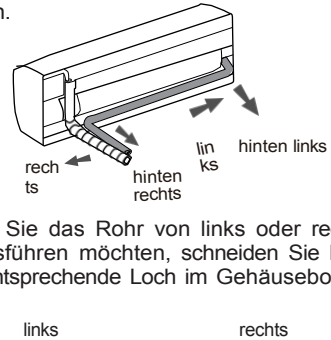

2. Wenn Sie das Rohr von links oder rechts herausführen möchten, schneiden Sie bitte das entsprechende Loch im Gehäuseboden ab.

prüfen, ob sie fest sitzt. Die Kraftverteilung für alle Schrauben sollte gleichmäßig sein.

3. Öffnen Sie ein Rohrleitungsloch mit einem Durchmesser von  $\Phi 55$  oder  $\Phi 70$  an der gewählten Abflussrohrposition. Um einen reibungslosen Abfluss zu gewährleisten, neigen Sie das Rohrleitungsloch an der Wand leicht nach unten zur Außenseite hin mit einem Gefälle von  $5-10^\circ$ .

## Schritt 3:

### Offene Rohrleitungsöffnung

1. Wählen Sie die Position der Rohrleitungsöffnung entsprechend der Richtung des Auslassrohrs. Die Position der Rohrleitungsöffnung sollte etwas tiefer als die wandmontierten Rahmen, wie unten abgebildet.

## ANMERKUNG

- Das Wandpaneel dient nur zur Veranschaulichung, bitte beziehen Sie sich auf die tatsächliche Installation.
- Die Anzahl der Schrauben und die Position der

2. Ziehen Sie nach Abschluss der Installation mit der Hand an der Montageplatte, um zu

das  
Loc  
h  
abs  
chn  
eide  
n

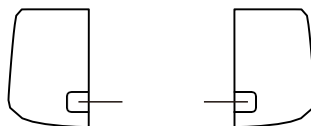

### Schritt 5: Anschluss der Rohrleitung des Innengeräts

1. Richten Sie die Rohrverbindung auf die entsprechende Einmündung.
2. Ziehen Sie die Überwurfmutter mit der Hand vor.

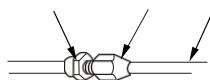
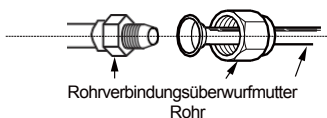

3. Stellen Sie die Drehmomentkraft anhand des folgenden Blattes ein. Setzen Sie den Maulschlüssel auf die Rohrverbindung und setzen Sie den Drehmomentschlüssel auf die Überwurfmutter. Ziehen Sie die Überwurfmutter mit dem Drehmomentschlüssel an.

Innenleitung

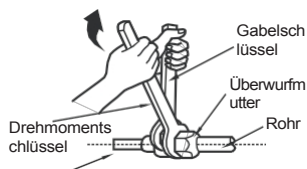



Durchmesser der Sechskantmutter	Anzugsdrehmoment (N·m)
1/4"	15~20
3/8"	30~40
1/2"	45~55
5/8"	60~65
3/4"	70~75

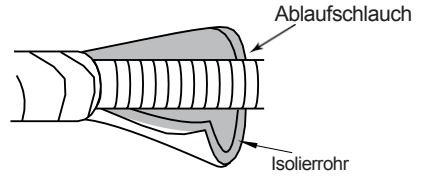

#### ANMERKUNG

- Fügen Sie ein Isolierrohr in den Innenabflussschlauch ein, um Kondensation zu verhindern.
- Die Dehnungspartikel aus Kunststoff sind nicht vorgesehen.

4. Umwickeln Sie das Innenrohr und die Verbindungsstelle Rohr mit Isolierrohr und umwickeln es dann mit Klebeband.

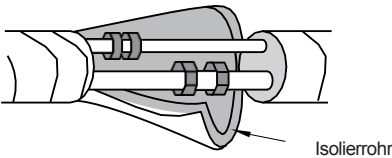

### Schritt 6: Ablaufschlauch installieren

1. Schließen Sie den Abflussschlauch an das Abflussrohr des Innengeräts an.

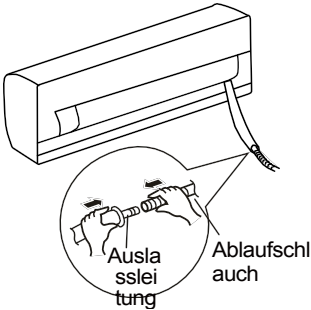

### Schritt 7: Kabel des Innengeräts anschließen

#### HINWEIS

- Alle Kabel des Innengeräts und des Außengeräts sollten von einem Fachmann angeschlossen werden.
  - Wenn die Länge des Stromanschlusskabels nicht ausreicht, wenden Sie sich bitte an den Lieferanten, um ein neues Kabel zu erhalten. Vermeiden Sie es, das Kabel selbst zu verlängern.
  - Bei der Klimaanlage mit Stecker sollte der Stecker nach Abschluss der Installation erreichbar sein.
  - Für das Klimagerät ohne Stecker, ein Luftschalter muss in der Leitung installiert werden. Der Luftschalter sollte allpolig trennend sein und der Kontaktabstand sollte mehr als 3 mm betragen.
- Schraube an der Kabelabdeckung und nehmen Sie dann die Abdeckung ab.

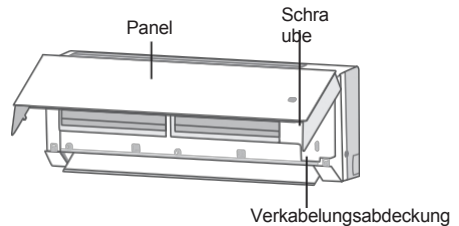

2. Führen Sie den Stromanschlussdraht durch das Kabelkreuz an der Rückseite des Innengeräts und ziehen Sie ihn dann an der Vorderseite heraus.

Ablaufschlauch

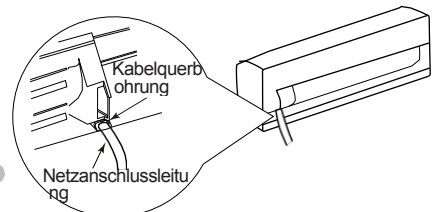

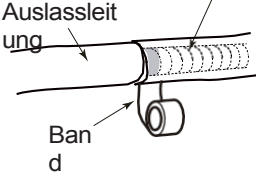

- Entfernen Sie die Drahtklammer; schließen Sie das Netzanschlusskabel entsprechend der Farbe an die Verdrahtungsklemme an; ziehen Sie die Schraube an und befestigen Sie dann das Netzanschlusskabel mit der Drahtklammer.

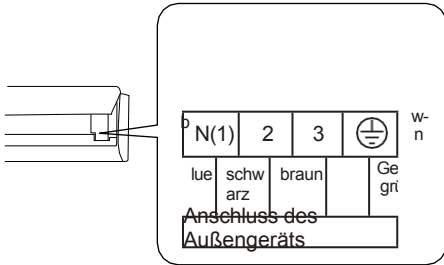

#### HINWEIS

- Der Schaltplan dient nur als Referenz, bitte beziehen Sie sich auf den tatsächlichen

- Bringen Sie die Kabelabdeckung wieder an und ziehen Sie dann die Schraube fest.
- Schließen Sie das Bedienfeld.

### Schritt 8: Rohr anbinden

- Binden Sie das Anschlussrohr, das Netzkabel und den Abflussschlauch mit dem Band zusammen.

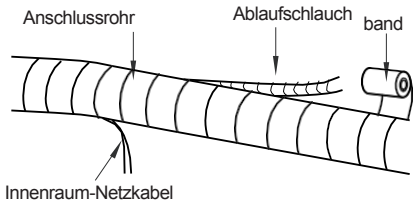
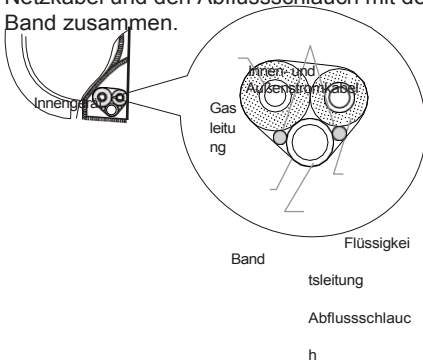

- Binden Sie sie gleichmäßig.
- Die Flüssigkeitsleitung und die Gasleitung sollten am Ende getrennt verlegt werden.

#### HINWEIS

- Das Netzkabel und das Steuerkabel dürfen nicht gekreuzt oder gewickelt werden.
- Der Abflussschlauch sollte unten gebunden sein.

### Schritt 9: Aufhängen des Innengeräts

- Stecken Sie die gebundenen Rohre in das Mauerrohr und führen Sie sie dann durch das Mauerloch.
- Hängen Sie das Innengerät in die Wandhalterung Rahmen.
- Füllen Sie den Spalt zwischen Rohren und Wandloch mit Dichtungsgummi.
- Befestigen Sie das Mauerrohr.
- Prüfen Sie, ob das Innengerät fest und dicht an der Wand installiert ist.

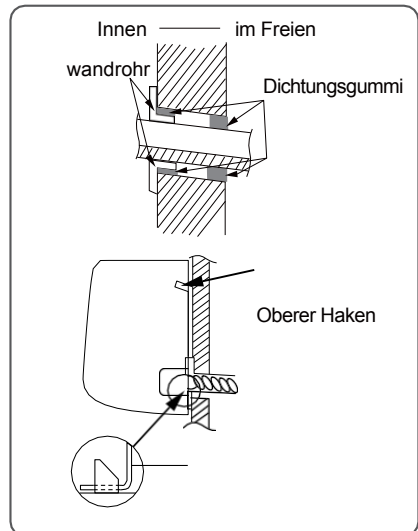

2. Reservieren Sie eine bestimmte Länge des Abflussschlauchs und des Netzkabels für die Installation, wenn Sie sie verbinden. Wenn das Gerät bis zu einem gewissen Grad gebunden ist, trennen Sie das Netzkabel und dann den Abflussschlauch ab.

u

nterer Haken von

Wandmontagerahmen

**HINWEIS**

# Sauber und Wartung

## ! WARNUNG

- Schalten Sie das Klimagerät aus und trennen Sie es von der Stromversorgung, bevor Sie es reinigen, um einen elektrischen Schlag zu vermeiden.
- Waschen Sie das Klimagerät nicht mit Wasser, um einen elektrischen Schlag zu vermeiden.
- Verwenden Sie keine flüchtigen Flüssigkeiten zur Reinigung der Klimaanlage.
- Verwenden Sie keine flüssigen oder ätzenden Reinigungsmittel, um das Gerät zu reinigen, und spritzen Sie kein Wasser oder andere Flüssigkeiten auf das Gerät, da sonst die Kunststoffteile beschädigt werden oder sogar ein Stromschlag verursacht werden kann.

## Oberfläche des Innengeräts reinigen

Wenn die Oberfläche des Innengeräts verschmutzt ist, empfiehlt es sich, sie mit einem weichen, trockenen oder feuchten Tuch abzuwischen.

### HINWEIS

- Entfernen Sie die Platte nicht, wenn Sie sie reinigen.

## Filter reinigen

### 1. Filter entfernen

Drücken Sie die Federverschlüsse auf beiden Seiten in die durch die Pfeile angegebene Richtung.

Heben Sie in der Zwischenzeit den Filter an, so dass er von den Befestigungselementen getrennt ist.

Ziehen Sie den Filter nach vorne und entfernen Sie ihn.

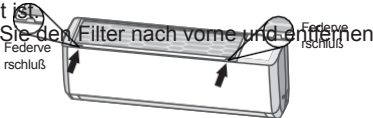

### 2. Filter reinigen

Waschen Sie ihn mit klarem Wasser oder reinigen Sie ihn mit einem Staubfänger. Wenn der Filter stark verschmutzt ist (z. B. durch Fett), Verwenden Sie warmes Wasser (45°C), das mit neutralem

Waschmittel zu reinigen, und stellen Sie es dann an den schattigen Ort, um es zu trocknen.

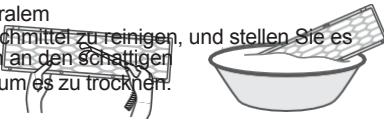

### 3. Filter einbauen

Setzen Sie den Filter nach der Reinigung in umgekehrter Reihenfolge wieder ein. Schieben Sie ihn entlang der Führungsschienen auf beiden Seiten und drücken Sie dann den linken und rechten Rand des Filters zusammen. Setzen Sie den Filter in der durch die Pfeile angegebenen Richtung wieder ein.

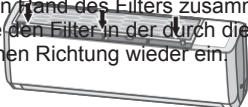

## ! WARNUNG

- Der Filter sollte alle drei Monate gereinigt werden. Wenn in der Betriebsumgebung viel Staub vorhanden ist, kann die Reinigungshäufigkeit erhöht werden.
- Berühren Sie nach dem Entfernen des Filters nicht die Lamellen, um Verletzungen zu vermeiden.
- Verwenden Sie zum Trocknen des Filters keine Feuer oder einen Haartrockner, um eine Verformung oder Brandgefahr zu vermeiden.

## HINWEIS: Überprüfung vor der Nutzungssaison

1. Prüfen Sie, ob die Luften- und -auslässe verstopft sind.
2. Prüfen Sie, ob Luftscharter, Stecker und Steckdose in gutem Zustand sind.
3. Prüfen Sie, ob der Filter sauber ist.
4. Prüfen Sie, ob die Halterung für das Außengerät beschädigt oder korrodiert ist. Wenn ja, wenden Sie sich bitte an den Händler.
5. Prüfen Sie, ob das Abflussrohr beschädigt ist.

## HINWEIS: Überprüfung nach der Nutzungssaison

1. Trennen Sie die Stromzufuhr.
  2. Reinigen Sie den Filter und das Bedienfeld des Innengeräts.
  3. Prüfen Sie, ob die Halterung für den Außenbereich oder das Gerät beschädigt oder korrodiert ist. Wenn ja, wenden Sie sich bitte an den Händler.
- entsorgen Sie diese in einer geeigneten Recyclinganlage.
2. Wenn Sie das Klimagerät entsorgen möchten, wenden Sie sich bitte an den örtlichen Händler oder den Kundendienst, um die richtige Entsorgungsmethode zu erfahren.

## Fehlercode

Wenn der Status des Klimageräts nicht normal ist, blinkt die Temperaturanzeige am Innengerät und zeigt den entsprechenden Fehlercode an. Bitte beachten Sie die folgende Liste zur Identifizierung des Fehlercodes.

Fehlercode	Fehlersuche
U8, H6, H3,	Sie kann nach einem Neustart des Geräts beseitigt werden. Falls nicht, wenden Sie sich bitte an qualifizierte Fachleute für den Dienst.
E1, E5, E6,	
E8	

C5, F0, F1, F2	Bitte wenden Sie sich an qualifizierte Fachleute für Dienstleistung.
-------------------	--

**ANMERKUNG**

- Wenn andere Fehlercodes auftreten, w e n d e n Sie sich bitte an qualifiziertes Fachpersonal.

# Überprüfte Punkte vor Wartung

## Allgemeine Phänomenanalyse

Phänomen	Artikel prüfen	Lösung
Gerüche werden freigesetzt	Ob es andere Quellen gibt, wie Möbel, Zigaretten usw.	Beseitigen Sie die Geruchsquelle. Reinigen Sie den Filter.
Die eingestellte Temperatur kann nicht angepasst werden.	Ihre Wunschtemperatur überschreitet den eingestellten Temperaturbereich?	Eingestellter Temperaturbereich : 16°C~30°C.
Der Kühleffekt (Heizungseffekt) ist nicht gut.	Die Spannung ist zu niedrig?	Warten Sie, bis die Spannung geht wieder normal weiter.
	Ist der Filter verschmutzt?	Reinigen Sie den Filter.
	Liegt die eingestellte Temperatur im richtigen Bereich?	Stellen Sie die Temperatur auf den richtigen Bereich ein.
Tür und Fenster sind offen?		Schließen Sie Tür und Fenster.
Die Klimaanlage arbeitet abnormal	Ob es Interferenzen gibt, wie Donner, drahtlose Geräte, usw.	Trennen Sie das Gerät von der Stromversorgung, schalten Sie es wieder ein und schalten Sie es dann erneut ein.
Geräusch "Wasser fließt"	Ist die Klimaanlage gerade ein- oder ausgeschaltet?	Bei dem Geräusch handelt es sich um das Geräusch des im Inneren des Geräts fließenden Kältemittels, was eine normale Erscheinung ist.
Knackendes Geräusch	Ist die Klimaanlage gerade ein- oder ausgeschaltet?	Dies ist das Geräusch der Reibung, das durch die Ausdehnung oder Kontraktion der Platte oder anderer Teile aufgrund von Temperaturänderungen entsteht.
Luftleitklappe kann nicht normal geschlossen werden	Wurde die Luftleitklappe eingestellt?	Unterbrechen Sie die Stromzufuhr für 3 Sekunden und schließen Sie sie dann wieder an; wenn das Problem weiterhin besteht, unterbrechen Sie die Stromzufuhr, bauen Sie die Luftleitlamelle wieder ein (bauen Sie die obere Luftleitlamelle und dann die untere Luftleitlamelle ein) und schließen Sie dann die Stromzufuhr an.

Phänomen	Artikel prüfen	Lösung
Das Innengerät kann das Signal der Fernbedienung nicht empfangen oder die Fernbedienung hat keine Funktion.	ob sie stark gestört ist (z. B. durch statische Elektrizität, stabile Spannung?)	Ziehen Sie den Stecker heraus. Stecken Sie den Stecker nach etwa 3 Minuten wieder ein und schalten Sie das Gerät erneut ein.
	Befindet sich das Fernsteuerungsgerät im Empfangsbereich des Signals?	Die Reichweite des Signals beträgt 8 m.
	Ob es Hindernisse gibt?	Hindernisse beseitigen.
	Ist die Fernsteuerung auf das Empfangsfenster gerichtet?	Wählen Sie den richtigen Winkel und richten Sie die Fernbedienung auf das Empfangsfenster des Innenraums ein.
	Ist die Empfindlichkeit des Fernsteuerungsgeräts niedrig; unscharfe Anzeige oder keine Anzeige?	Überprüfen Sie die Batterien. Wenn die Batterieleistung zu gering ist, ersetzen Sie bitte... schnüren sie.
	Keine Anzeige bei der Bedienung der Fernsteuerung?	Prüfen Sie, ob der Remote-Controller beschädigt zu sein scheint. Wenn ja, ersetzen.
	Leuchtstoffröhre im Zimmer?	Bringen Sie die Fernbedienung in die Nähe des Innengeräts. Schalten Sie die Fluoreszenzlampe aus und versuchen Sie es dann erneut.
Kein Luftaustritt aus dem Innengerät	Lufteinlass oder Luftauslass des Innengeräts ist blockiert?	Beseitigen Sie Hindernisse.
	Im Heizbetrieb wird die Innentemperatur auf die eingestellte Temperatur?	Nach Erreichen der eingestellten Temperatur hört das Innengerät auf zu blasen. Luft aus.
	Der Heizmodus ist gerade eingeschaltet?	Um das Ausblasen kalter Luft zu verhindern, wird das Innengerät mit einer Verzögerung von einigen Minuten gestartet.
Die Klimaanlage funktioniert nicht	Stromausfall?	Warten Sie, bis die Stromversorgung wiederhergestellt ist.
	Ist der Stecker lose?	Stecken Sie den Stecker wieder ein.
	Der Luftschalter löst aus oder die Sicherung ist durchgebrannt?	Bitten Sie einen Fachmann, den Luftschalter oder die Sicherung auszutauschen.
	Die Verdrahtung ist fehlerhaft?	Bitten Sie einen Fachmann, sie zu ersetzen.
	Das Gerät ist nach dem Stoppen des Betriebs sofort wieder angelaufen?	Warten Sie 3 Minuten, und schalten Sie das Gerät dann wieder ein.
	Ist die Funktionseinstellung der Fernbedienung korrekt?	Setzen Sie die Funktion zurück.
Aus dem Luftauslass des Innengeräts wird Nicht...	Die Raumtemperatur und Luftfeuchtigkeit ist hoch?	Denn die Raumluft wird schnell abgekühlt. Nach einer Weile werden die Raumtemperatur

**! WARNUNG**

- Wenn das unten beschriebene Phänomen auftritt, schalten Sie das Klimagerät aus und trennen Sie es sofort von der Stromversorgung.
  - Das Netzkabel ist überhitzt oder beschädigt.
  - Während des Betriebs sind abnormale Geräusche zu hören.
  - Der Luftschalter schaltet häufig ab.
  - Die Klimaanlage verströmt Brandgeruch.
  - Das Innengerät ist undicht.
- Reparieren oder reparieren Sie die Klimaanlage nicht selbst.
- Wenn das Klimagerät unter abnormalen Bedingungen arbeitet, kann es zu Fehlfunktionen, Stromschlägen oder Brandgefahr kommen.



Punkte, bevor Sie eine Wartung veranlassen. Wenn die Störung immer noch nicht behoben werden kann, wenden Sie sich bitte an Ihren Händler oder qualifizierte Fachleute.

# Teile Name

## Inneneinheit

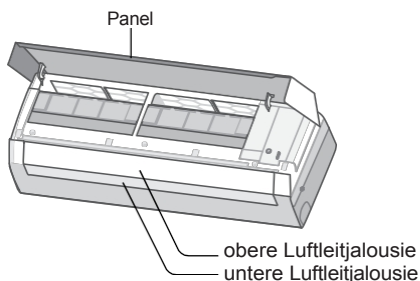
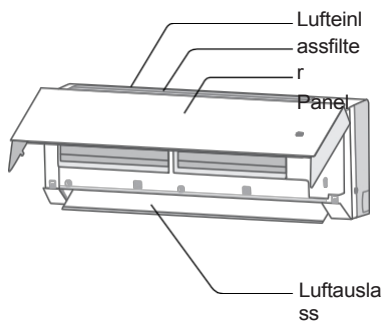

## Anzeige

Wärme-Modus	
Cool-Modus	☼
Trockener Modus	
Temperaturanzeige	26
Betriebsanzeige	
Anzeige der Luftfeuchtigkeit	%

### ANMERKUNG

- Dies ist die allgemeine Einführung und die Farbe der Anzeige dient nur als Referenz. Bitte beachten Sie die tatsächliche Anzeige.

# Bedienung und Einführung der Fernbedienung

## Tasten auf der Fernbedienung Display



## Einführung zu den Symbolen auf dem Bildschirm

	Ruhig	
	Lüftergeschwindigkeit einstellen	
	Turbo-Modus	
	Signal senden	
Beibebsart		Auto-Modus
		Cool-Modus
		Trockener Modus
		Lüfter-Modus
		Wärme-Modus
		X-FAN-Funktion
	Kontrolle der Luftfeuchtigkeit	
	Betrieb mit Leistungsbegrenzung	
	Temperatur einstellen	
	Umgebungstemperatur innen.	
	Raumluftfeuchtigkeit	
	TIMER EIN / TIMER AUS	
	Zeit einstellen	
	Links- und Rechtsschwenk	
	Auf- und Abschwung	
	Kindersicherung	
	Schnell kühl	
	Gesundheit und UVC-Funktionen	
	WiFi-Funktion	
	LED	
	Auto-LED	
	Ich fühle	
	Schlafmodus	

# Einführung für Tasten auf der Fernbedienung

**ANMERKUNG**

- Dies ist eine Fernbedienung für den allgemeinen Gebrauch. Sie kann für Klimaanlage mit Multifunktion verwendet werden. Für die Funktionen, die das Modell nicht hat, wenn Sie die entsprechende Taste auf der Fernbedienung drücken, wird das Gerät den ursprünglichen Betriebsstatus beibehalten.
- Nach dem Einschalten der Stromversorgung wird das Klimagerät gibt einen Ton aus. Die Betriebsanzeige " " leuchtet auf. Danach können Sie das Klimagerät mit der Fernbedienung bedienen.
- Im eingeschalteten Zustand wird durch Drücken der Taste auf der Fernbedienung Wenn Sie das Signal an die Fernbedienung senden,

"di"-Geräusch von

## Ein/Aus-Taste

Drücken Sie diese Taste, um das Gerät einzuschalten. Drücken Sie diese Taste erneut, um das Gerät auszuschalten.

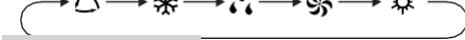

## Modus-Taste

Drücken Sie diese Taste, um den gewünschten Vorgang auszuwählen



- Wenn Sie den automatischen Modus wählen, wird die Klimaanlage automatisch entsprechend der gemessenen Temperatur betrieben. Drücken Sie die Taste "Lüfter", um die Lüftergeschwindigkeit einzustellen. Mit den Tasten " / " können Sie den Gebläsewinkel einstellen.
- Nach der Auswahl des Kühlmodus arbeitet das Klimagerät im Kühlmodus. Drücken Sie die

- Wenn Sie den Heizmodus wählen, arbeitet die Klimaanlage im Heizmodus. Drücken Sie die Taste " + " oder " - ", um die Temperatur einzustellen. Drücken Sie die Taste "Lüfter", um die Lüftergeschwindigkeit einzustellen. Drücken Sie die Tasten " / " , um den Gebläsewinkel einzustellen.

**ANMERKUNG**

- Um kalte Luft zu vermeiden, verzögert das Innengerät nach dem Einschalten des Heizbetriebs das Ausblasen der Luft um 1 bis 5 Minuten (die tatsächliche Verzögerungszeit hängt von der Umgebungstemperatur im Raum ab).
- Stellen Sie den Temperaturbereich über die Fernbedienung ein: 16~30°C(61-86°F).
- Diese Modusanzeige ist bei einigen Modellen nicht verfügbar.
- Das Gerät, das nur kühlt, empfängt kein Signal für den Heizmodus. Wenn der Heizmodus mit der Fernbedienung eingestellt wird, kann das Gerät durch Drücken der Taste "Ein/Aus" nicht in Betrieb genommen werden.

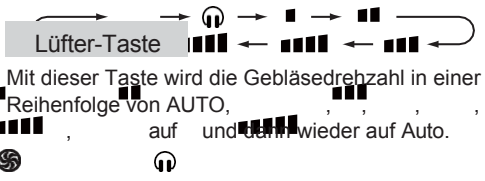

Auto		
Niedrige Geschwindigkeit	Niedrige bis mittlere Geschwindigkeit	Mittlere Geschwindigkeit
Mittlere bis hohe Geschwindigkeit	Hohe Geschwindigkeit	

**ANMERKUNG**

- Niedrige Lüftergeschwindigkeit im Trockenmodus.
- X-FAN-Funktion Halten Sie die Taste für die Lüftergeschwindigkeit im Kühl- oder Trockenmodus 20 Sekunden lang gedrückt. Das Symbol des Klimagerät angezeigt und der Innenraumlüfter läuft einige Minuten lang weiter, um das Innengerät zu trocknen. Im obwohl Sie das Gerät ausgeschaltet haben. Nach die dem Einschalten ist X-FAN OFF voreingestellt. X-FAN ist im Auto-, Ventilator- oder Heizmodus nicht verfügbar. Drücken Sie die Tasten " / " , Diese Funktion zeigt an, dass die Feuchtigkeit am Lüfterges einzustellen.

- Wenn Sie den Gebläsemodus wählen, bläst die Klimaanlage nur ein Gebläse, kühlt nicht und heizt nicht. Drücken Sie die Taste "Lüfter", um die Lüftergeschwindigkeit einzustellen. Drücken Sie die Tasten " " / " ", um den Gebläsewinkel einzustellen.

Turbo-  
Geschwindig  
keit

Leise Geschwindigkeit

**ANMERKUNG**

**+ / - Taste**

Drücken Sie einmal die Taste " + " oder " - ", um die eingestellte Temperatur um 1°C(°F) zu erhöhen oder zu verringern. Halten Sie die Taste " + " oder " - " gedrückt, 2 Sekunden später wird die eingestellte Temperatur auf der Fernbedienung schnell ändern. Wenn Sie die Taste nach Abschluss der Einstellung loslassen, ändert sich die Temperaturanzeige am Innengerät entsprechend.

**Wifi-Taste**

Drücken Sie die "Wifi"-Taste, um die WiFi-Funktion einzuschalten, das "Wifi"-Symbol wird auf der Fernbedienung angezeigt; halten Sie die "Wifi"-Taste 5 Sekunden lang gedrückt, um die WiFi-Funktion auszuschalten, das "Wifi"-Symbol wird ausgeblendet.  
Drücken Sie im ausgeschalteten Zustand die Tasten "Mode" und "Wifi" gleichzeitig für 1s, das WiFi-Modul wird auf die Werkseinstellungen zurückgesetzt.

**ANMERKUNG**  
• Diese Funktion ist nur bei einigen Modellen verfügbar.

**Taste Luftfeuchtigkeit**

Im Kühlmodus können Sie durch Drücken dieser Taste zwischen Luftfeuchtigkeitskontrolle mit Kühlmodus, intelligenter Entfeuchtung mit Kühlmodus und allgemeinem Kühlmodus wählen, und sie können so eingestellt werden, dass sie kreisförmig arbeiten.

(Blinzeln 5s)

Luftfeuchtigkeitskontrolle	intelligente
Luftentfeuchtung allgemein	mit Kühlbetrieb
mit Kühlbetrieb	Kühlmodus

(horizontale Lamellen bleiben stehen)  
an der aktuellen Position)

- Wenn Sie " " wählen, bläst die Klimaanlage automatisch ein Gebläse. Die horizontale Jalousie wird automatisch im maximalen Winkel nach oben und unten geschwenkt.
- Bei der Auswahl von " 、 、 、 、 " wird die Luftkonditionierung

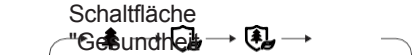

Drücken Sie diese Taste, um die Gesundheitsfunktion ein- oder auszuschalten. Funktion und UVC-Lampe im Betriebszustand.

leer  
Keine  
Einstellung  
9

- Wenn Sie mit der Fernbedienung " " wählen, wird das Kaltplasma eingeschaltet.
- Wenn Sie mit der Fernbedienung " " wählen, wird die UVC-Lampe eingeschaltet.
- Bei Auswahl von " " mit der Fernbedienung werden Kaltplasma- und UVC-Lampe gemeinsam eingeschaltet.

**ANMERKUNG**  
• Die Gesundheitsfunktion und die UVC-Lampe sind nur bei einigen Modellen verfügbar.

**UD-Schwenkknopf**

Durch Drücken dieser Taste können Sie den Schwenkwinkel nach oben und unten wählen. Der Ausblaswinkel des Gebläses kann kreisförmig wie unten ausgewählt werden:

keine Anzeige

- Wenn die Luftfeuchtigkeitskontrolle mit Kühlmodus eingestellt ist, zeigt die Fernbedienung " " an, und der Luftfeuchtigkeitswert "88" und das "%"-Symbol blinken für 5 Sekunden; Sie können die Tasten "+" und "-" drücken, um den Luftfeuchtigkeitswert innerhalb von 5 Sekunden einzustellen.

Bei Feuchterege lung mit Kühlbetrieb liegt der Einstellbereich für die Fernbedienung bei 40%-80%.

Die Temperatur kann unter Feuchterege lung mit Kühlbetrieb eingestellt werden.

- Wenn der intelligente Entfeuchtungsmodus mit Kühlung eingestellt ist, wird auf der Fernbedienung " " angezeigt; auf der Der Lüfter wird in der festen Position eingeblasen. Die horizontale Jalousie bleibt in der festen Position stehen.
- Halten Sie die Taste " " über 2 Sekunden lang gedrückt, um den gewünschten Schwenkwinkel einzustellen. Wenn Sie den gewünschten Winkel erreicht haben, lassen Sie die Taste los.

Fernbedienung und dem Innengerät wird 5 Sekunden lang "Ao" angezeigt.

Die Temperatur kann unter intelligenter Entfeuchtung mit Kühlmodus eingestellt werden.

- Die Luftfeuchtigkeit für die intelligente Entfeuchtung wird automatisch an das menschliche Wohlbefinden angepasst; eine manuelle Einstellung der Luftfeuchtigkeit ist nicht erforderlich.

Im Trockenmodus kann durch Drücken dieser Taste die Luftfeuchtigkeitskontrolle mit Entfeuchtungsmodus, kontinuierlichem

Entfeuchtungsmodus und allgemeinem Entfeuchtungsmodus ausgewählt werden, und sie können für den Kreislaufbetrieb eingestellt werden.

Feuchtigkeitsregelung mit Entfeuchtungsmodus      kontinuierliche Entfeuchtung mit Entfeuchtungsmodus      allgemeiner Entfeuchtungsmodus

- Wenn die Feuchtigkeitsregelung mit Entfeuchtungsmodus eingestellt ist, zeigt die Fernbedienung " " an



- 
- 
- 

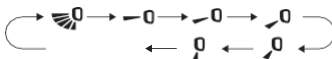

und Luftfeuchtwert "88"; Sie können die Tasten "+" und "-" drücken, um den Luftfeuchtwert einzustellen. Einstellbereich der Luftfeuchtigkeit für die Fernsteuerung - 30%-70%.

Die Temperatur kann bei der Luftfeuchtwertkontrolle im Entfeuchtungsmodus nicht eingestellt werden.

- Wenn die kontinuierliche Entfeuchtung eingestellt ist, wird auf der Fernbedienung "☺" angezeigt; auf der Fernbedienung und dem Innengerät wird "Co" angezeigt. Die Temperatur kann im Modus der kontinuierlichen Entfeuchtung nicht eingestellt werden.
- Im Modus "Kontinuierliche Entfeuchtung" arbeitet das Gerät immer im Entfeuchtungsstatus; Temperatur und

**ANMERKUNG**

- Die Klimaanlage wird hauptsächlich zur Regelung der Temperatur verwendet, während die Luftfeuchtwertkontrolle eine Hilfsfunktion darstellt. Die Luftfeuchtigkeit wird von Faktoren wie der Innen- und Außenumgebung, dem Grad der Raumabdichtung und der Raumströmung beeinflusst.
- Wenn die eingestellte Luftfeuchtigkeit höher ist als die aktuelle Luftfeuchtigkeit, kann die eingestellte Luftfeuchtigkeit nicht erreicht werden.
- Bei einer Fehlfunktion des Feuchtigkeitssensors wird die Feuchtigkeitseinstellung im Kühl- oder Entfeuchtungsmodus gestoppt und das Gerät arbeitet im allgemeinen Kühl- oder Entfeuchtungsmodus.

**LR-Schwenktaste**

Drücken Sie diese Taste, um den linken und rechten Schwenkwinkel auszuwählen. Der Gebläsewirbel kann kreisförmig wie unten ausgewählt werden:

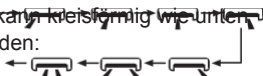

keine Anzeige (bleibt beim aktuellen Position)

Timer-Taste

die Zeit von TIMER OFF einstellen. Nach jedem Drücken der "+"- oder "-"-Taste wird die Zeit um eine halbe Stunde erhöht oder verringert. Wenn Sie die Taste "+" oder "-" gedrückt halten, ändert sich die Zeit 2 Sekunden später schnell, bis Sie die gewünschte Zeit erreicht haben. Danach drücken Sie die "Timer"-Taste, um die Einstellung zu bestätigen. Die Zeichen HOUR und OFF werden nicht mehr blinken.

TIMER OFF abbrechen: Drücken Sie erneut die Taste "Timer" im Status TIMER OFF.

- Im AUS-Status können Sie durch einmaliges Drücken dieser Taste den TIMER einschalten. Detaillierte Informationen zur Bedienung finden Sie unter TIMER aus.

TIMER EIN abbrechen: Drücken Sie erneut die Taste "Timer" unter dem Status TIMER ON.

**ANMERKUNG**

- Bereich der Zeiteinstellung: 0,5-24 Stunden.
- Der Zeitabstand zwischen zwei Vorgängen darf 5 Sekunden nicht überschreiten. Andernfalls verlässt die Fernbedienung automatisch den Einstellungsstatus.

**Schlaf-Taste**



**ANMERKUNG**

Im Status ON können Sie durch einmaliges Drücken dieser Taste TIMER OFF einstellen. Die Zeichen für HOUR und OFF blinken. Drücken Sie die Taste "+" oder "-" innerhalb von 5s, um



Drücken Sie diese Taste, können Sie Sleep 1 ( ) , Sleep 2 ( ) , Sleep 3 ( ) wählen und den Sleep abbrechen, zwischen diesen zirkulieren, nach der Stromzufuhr ist Sleep Cancel deaktiviert.

- Sleep 1 ist der Schlafmodus 1, in den Cool-Modi: Schlafstatus nach einer Stunde Laufzeit, die Temperatur des Hauptgeräts wird um 1 erhöht, nach zwei Stunden wird die Temperatur um 2 erhöht, dann läuft das Gerät mit dieser eingestellten Temperatur; im Heat-Modus: Schlafstatus nach einer Stunde Laufzeit, die Temperatur des Hauptgeräts wird um 1 erhöht, nach zwei Stunden wird die Temperatur um 2 erhöht, dann läuft das Gerät mit dieser eingestellten Temperatur.
- Sleep 2 ist der Schlafmodus 2, d. h. das Klimagerät läuft gemäß der voreingestellten Schlaftemperaturkurve.
- Schlaf 3 die Einstellung der Schlafkurve unter Schlafmodus durch DIY;
  - (1) Drücken Sie im Sleep-3-Modus lange auf die Taste "Health", um die Fernbedienung in den benutzerindividuellen Sleep-Einstellungszustand zu versetzen. Zu diesem Zeitpunkt zeigt die Uhrzeit auf der Fernbedienung "1HOUR" an, die eingestellte Temperatur "88" zeigt die entsprechende Temperatur der zuletzt eingestellten Sleep-Kurve an und blinkt (die erste Eingabe entspricht dem ursprünglichen Kurveneinstellungswert des Werks);
  - (2) Stellen Sie die Tasten "+" und "-" ein, um die entsprechende Temperatur zu ändern. Nach der Einstellung drücken Sie die Taste "Health" zur Bestätigung;
  - (3) Zu diesem Zeitpunkt wird automatisch 1 Stunde in der Timerposition auf der Fernbedienung erhöht (d.h. "2HOUR" oder "3HOUR" oder "8HOUR"), an der Stelle der Temperatureinstellung "88" wird die entsprechende Zahl angezeigt.

Temperatur der zuletzt eingestellten Schlafkurve und Blinken;

(4) Wiederholen Sie die obigen Schritte (2)~(3), bis die 8-Stunden-Temperatureinstellung beendet ist, die Schlaf- und Kurveneinstellung beendet ist. Zu diesem Zeitpunkt zeigt die Fernbedienung wieder die ursprüngliche Timer-Anzeige an; die Temperaturanzeige kehrt zur ursprünglichen Temperatureinstellung zurück.

- Sleep 3 kann die Schlafkurveneinstellung unter Sleep mode by DIY abgefragt werden: Der Benutzer kann die Einstellungsmethode der Schlafkurve anwenden, um die voreingestellte Schlafkurve abzufragen, den Status der benutzerindividuellen Schlafeinstellung einzugeben, aber nicht die Temperatur zu ändern, sondern direkt die Taste "Health" zur Bestätigung zu drücken. Hinweis: Wenn bei dem oben beschriebenen Voreinstellungs- oder Abfrageverfahren innerhalb von 10 Sekunden keine Taste gedrückt wird, wird die Schlafkurveneinstellung automatisch beendet und die ursprüngliche Anzeige wiederhergestellt. Drücken Sie während des Voreinstellungs- oder Abfragevorgangs die Taste "Ein/Aus", die Taste "Modus", die Taste "Timer" oder die Taste "Sleep", wird die Einstellung der Schlafkurve oder der Abfragestatus auf ähnliche Weise beendet.



Drücken Sie diese Taste, um den LED-Status auf dem Anzeigegerät zu kontrollieren, die Zirkulation ändert sich wie folgt:

LED leuchtet	keine Anzeige LED aus	Auto-LED	keine Anzeige LED aus
-----------------	-----------------------------	----------	--------------------------

Bei der Auswahl von "LED" (Auto LED) mit der Fernbedienung passt die LED-Anzeige am Innengerät die Helligkeit automatisch an die Beleuchtungsstärke der Umgebung an.

## Funktionseinführung für Kombinationstasten

### Energiesparfunktion

### ANMERKUNG

- Bei der Energiesparfunktion ist die Lüftergeschwindigkeit standardmäßig auf die automatische Geschwindigkeit eingestellt und kann nicht angepasst werden.
- Bei der Energiesparfunktion kann die eingestellte Temperatur nicht angepasst werden.

Die Ruhfunktion und die Energiesparfunktion können nicht gleichzeitig aktiviert werden. Wenn die Energiesparfunktion im Kühlmodus eingestellt wurde, wird die Energiesparfunktion durch Drücken

### Kindersicherungsfunktion

Halten Sie die Tasten "Ein/Aus" und "-" gleichzeitig 3 Sekunden lang gedrückt, um die Kindersicherungsfunktion ein- oder auszuschalten. Wenn die Kindersicherung eingeschaltet ist, wird das Symbol "K" auf der Fernbedienung angezeigt. Wenn Sie die Fernbedienung betätigen, blinkt das Symbol "K" dreimal, ohne ein Signal an das Gerät zu senden.

### Umschaltfunktion der Temperaturanzeige

Halten Sie im ausgeschalteten Zustand die Tasten "Mode" und "-" gleichzeitig 3 Sekunden lang gedrückt, um die Temperaturanzeige zwischen °C und °F umzuschalten.

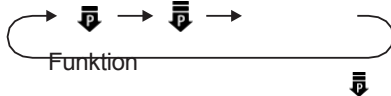

Funktion dient dazu, die Leistung des gesamten Geräts zu begrenzen. Drücken Sie die Tasten "Mode" und "Sleep" gleichzeitig, die Fernbedienung zeigt dann kreisförmig folgendes an:

leer  
Keine  
Einstellung

Drücken Sie im Kühlbetrieb die Tasten "Mode" und "Timer" gleichzeitig, um die Energiesparfunktion ein- oder auszuschalten. Wenn die Energiesparfunktion eingeschaltet ist, wird auf der Fernbedienung "SE" angezeigt, und die Klimaanlage passt die eingestellte Temperatur automatisch an die werkseitige

Einstellung an, um den besten Energiespareffekt zu erzielen. Drücken Sie die Tasten "Mode" und "Timer" erneut gleichzeitig, um die Energiesparfunktion zu beenden.

- Die maximal zulässige Leistung ist in diesem Modus geringer als im Modus.
- Wenn Sie die Strombegrenzungsfunktion deaktivieren möchten, drücken Sie die Tasten "Mode" und "Sleep" gleichzeitig, bis das Symbol auf der Fernbedienung nicht mehr angezeigt wird.
- Wenn die Fernbedienung ausgeschaltet wird, wird die Strombegrenzungsfunktion aufgehoben. Wenn Sie die Funktion aktivieren möchten, drücken Sie bitte die Tasten "Mode" und "Sleep" gleichzeitig.
- Wenn die aktuelle Leistung niedriger ist als die maximale Leistung des Modus, wird die Leistung nach dem Eintritt in diesen Modus nicht begrenzt.
- Wenn bei einem Modell mit einem Außengerät und zwei Innengeräten eines der Innengeräte in die Leistungsbegrenzungsfunktion geht, geht das Außengerät in den eingestellten Leistungsbegrenzungsmodus des Innengeräts über; wenn zwei

Innengeräte in den Leistungsbegrenzungsmodus übergehen, wird die Leistung des Außengeräts entsprechend der

**ANMERKUNG**

- Diese Taste ist nur für das Modell mit dieser Funktion verfügbar.

**Anzeige der Umgebungstemperatur oder Luftfeuchtigkeit in Innenräumen**

Wenn Sie die Tasten " On/Off " und " " gleichzeitig gedrückt halten, können Sie die Raumtemperatur oder die Raumluftfeuchtigkeit auf dem Display des Innengeräts sehen. Die Einstellung auf der Fernbedienung wird kreisförmig wie unten dargestellt ausgewählt:



- Wenn Sie mit der Fernbedienung " " wählen, zeigt die Temperaturanzeige am Innengerät die Raumtemperatur an.
- Wenn Sie mit der Fernbedienung " " wählen, zeigt die Temperaturanzeige am Innengerät die Raumluftfeuchtigkeit an.

**ANMERKUNG**

- Der Wert der Umgebungsluftfeuchtigkeit dient nur als Referenz. Beispiel: Wenn der Luftfeuchtigkeitwert "0%" beträgt, liegt möglicherweise eine Fehlfunktion der Feuchtigkeitserkennungsplatine vor. Bitte wenden Sie sich an den örtlichen Kundendienst.
  - Bei der Luftfeuchtigkeit kann es zu einer gewissen Messabweichung kommen.
- Erkennung und Erkennung der Lichtempfindlichkeit.

**Erinnerungsfunktion für die Reinigung des Filters**

Die Erinnerungsfunktion ist standardmäßig auf AUS gestellt. Halten Sie die Tasten " On/Off " und " " gleichzeitig 5 Sekunden lang gedrückt, um sie einzuschalten. Der Summer ertönt 0,5 Sekunden lang und die Dual-8-Nixie-Röhre auf dem Display leuchtet 3 Sekunden lang. Wenn die Erinnerungsfunktion eingeschaltet ist, blinkt die Dual-8-Nixie-Röhre beim Einschalten des Geräts etwa 30 Sekunden lang, um den Benutzer daran zu erinnern, den Filter zu reinigen. Sie können

**Lautstärkeregelung des IDU-Summers**

Drücken Sie die Tasten "Mode" und " " gleichzeitig, um den Ton des Summers des Innengeräts zu verringern.

**ANMERKUNG**

- Diese Funktion ist nur bei einigen Modellen verfügbar.

**Schnelle Kühlfunktion**

Durch gleichzeitiges Drücken der Tasten "Ein/Aus" und "+" im Kühlmodus können Sie den Schnellkühlmodus 25°C(77°F), den Schnellkühlmodus 16°C(61°F) und den normalen Kühlmodus auswählen.

Abkühlungsmodus kreisförmig. Das Symbol " " wird angezeigt.

auf der Fernbedienung im Schnellkühlmodus.

Sobald das Gerät in den Schnellkühlmodus wechselt, ist die Lüftergeschwindigkeit automatisch und die eingestellte Temperatur beträgt 25°C(77°F) oder 16°C(61°F). Zu diesem Zeitpunkt wird die eingestellte Temperatur 5 Sekunden lang blinkend angezeigt. Drücken Sie während der Blinkperiode " + " oder " - " drücken, um die eingestellte Temperatur anzupassen. Drücken Sie die Taste "Ventilator", um die Ventilatorgeschwindigkeit einzustellen. Wenn die eingestellte Temperatur und die Ventilatorgeschwindigkeit in dieser Zeit nicht angepasst wurden, arbeiten die Fernbedienung und das Innengerät 20 Minuten lang mit der aktuell eingestellten Temperatur und Ventilatorgeschwindigkeit. Nach 20 Minuten

**ANMERKUNG**

- Wenn die eingestellte Temperatur und die Ventilatorzahl während des Betriebs im Schnellkühlmodus angepasst wurden, verlässt das Gerät den Schnellkühlmodus. Dann arbeitet das Innengerät kontinuierlich mit dem eingestellten Status.
- Die Funktion der schnellen Abkühlung ist nur für einige Modelle. Wenn diese Funktion für dieses Innengerät nicht verfügbar ist, kehrt die Fernbedienung nach 20 Minuten in den Zustand vor der Schnellkühlung zurück. Das Innengerät arbeitet kontinuierlich entsprechend dem aktuellen Status. Zu diesem Zeitpunkt können der Status des Innengeräts und der Anzeigestatus auf der Fernbedienung unterschiedlich sein.
- Diese Funktion ist nur bei einigen Modellen verfügbar.
- Sobald die Erinnerungsfunktion eingeschaltet ist, kann nur noch diese Zykluserinnerung gelöscht werden.
- Diese Funktion ist nur bei einigen Modellen verfügbar.

Wenn das Gerät ausgeschaltet ist, halten Sie die Tasten "Mode" und "⏻)" gleichzeitig 5 Sekunden lang gedrückt, um die automatische Reinigungsfunktion ein- oder auszuschalten. Wenn die automatische Reinigungsfunktion eingeschaltet ist, zeigt das Innengerät "CL" an. Während der automatischen Reinigung des Verdampfers kühlt das Gerät schnell oder heizt schnell. Dabei kann es zu

## Automatische Reinigungsfunktion

Geräusche, die von fließender Flüssigkeit, thermischer Ausdehnung oder Kaltschrumpfung herrühren. Das Klimagerät bläst möglicherweise kühle oder warme Luft aus, was ein normales Phänomen ist. Achten Sie während der Reinigung darauf, dass der Raum gut belüftet ist, um eine Beeinträchtigung des Komforts zu vermeiden.

#### ANMERKUNG

- Die automatische Reinigungsfunktion kann nur bei normaler Umgebungstemperatur funktionieren. Wenn der Raum staubig ist, reinigen Sie ihn einmal im Monat, andernfalls einmal alle drei Monate. Nachdem die automatische Reinigungsfunktion eingeschaltet wurde, können Sie den Raum verlassen. Wenn die automatische Reinigung abgeschlossen ist, schaltet das Klimagerät in den Standby-Modus.
- Diese Funktion ist nur bei einigen Modellen verfügbar.

#### Nachtmodus

Wenn Sie im Kühl- oder Heizbetrieb den Schlafmodus einschalten und auf niedrige Drehzahl oder leise schalten, schaltet das

#### ANMERKUNG

- Wenn Sie das Gefühl haben, dass der Kühl- und Heizeffekt schlecht ist, drücken Sie bitte die Taste "Lüfter", um die Lüftergeschwindigkeit zu ändern oder drücken Sie die Taste "Sleep", um den Nachtmodus zu beenden.
  - Der Nachtmodus kann nur bei normaler Umgebungstemperatur funktionieren.
  - Diese Funktion ist nur bei einigen Modellen verfügbar.
- Außengerät in den Nachtmodus.

#### I FEEL-Funktion

Drücken Sie die Tasten "Health" und "+" gleichzeitig, um die Funktion I FEEL zu starten; auf der Fernbedienung wird "IF" angezeigt. Nachdem diese Funktion eingestellt wurde, sendet die Fernbedienung die ermittelte Umgebungstemperatur an die Steuerung und das Gerät passt die Innentemperatur automatisch an die ermittelte Temperatur an. Drücken Sie erneut die Tasten "Health" und "+" gleichzeitig, um die Funktion I FEEL zu deaktivieren, und "IF" wird ausgeblendet.

Bitte halten Sie die Fernbedienung in der Nähe des Benutzers, wenn diese Funktion eingestellt ist. Legen Sie die Fernbedienung nicht in die Nähe von Objekten mit hoher oder niedriger

## Auswechseln der Batterien in der Fernbedienung

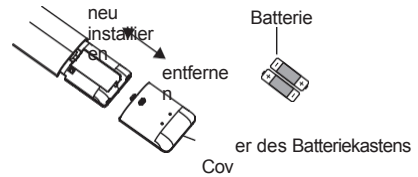

- Drücken Sie auf die Rückseite der Fernbedienung, die mit "IF" gekennzeichnet ist, wie in der Abbildung gezeigt, und schieben Sie dann die Abdeckung des Batteriefachs in Pfeilrichtung heraus.
- Ersetzen Sie zwei 7# (AAA 1,5V) Trockenbatterien und stellen Sie sicher, dass die Position des "+" Pols und des "-" Pols korrekt sind.
- Bringen Sie den Deckel des Batteriefachs wieder an.

#### HINWEIS

- Richten Sie den Fernbedienungssignalgeber während des Betriebs auf das Empfangsfenster am Innengerät.
- Der Abstand zwischen Signalgeber und Empfangsfenster sollte nicht mehr als 8 m betragen, und es sollten sich keine Hindernisse zwischen ihnen befinden.
- Das Signal kann in Räumen mit Leuchtstoffröhren oder drahtlosen Telefonen leicht gestört werden; die Fernbedienung sollte sich während des Betriebs in der Nähe des Innengeräts befinden.
- Ersetzen Sie neue Batterien desselben Modells, wenn ein Austausch erforderlich ist.
- Wenn Sie die Fernbedienung über einen längeren Zeitraum nicht benutzen, Bitte nehmen Sie die Batterien heraus.
- Wenn die Anzeige auf der Fernbedienung unscharf ist oder nicht angezeigt wird, ersetzen Sie bitte die Batterien.

Temperatur, um zu vermeiden, dass eine ungenaue Umgebungstemperatur erkannt wird. Wenn die Funktion I FEEL aktiviert ist, sollte die Fernbedienung in einem Bereich angebracht werden, in dem das Innengerät das von der Fernbedienung gesendete Signal empfangen kann.

# Test und Betrieb

## Kontrolle nach der Installation

- Prüfen Sie nach Abschluss der Installation, ob die folgenden Anforderungen erfüllt sind.

Zu prüfende Punkte	Mögliche Fehlfunktion
Wurde das Gerät fest installiert?	Das Gerät kann herunterfallen, wackeln oder Geräusche von sich geben.
Haben Sie den Kältemitteldichtheitstest durchgeführt?	Dies kann zu einer unzureichenden Kühl-/Heizleistung führen.
Ist die Wärmedämmung der Rohrleitung ausreichend?	Dies kann zu Kondenswasserbildung und Wassertropfen führen.
Wird das Wasser gut abgeleitet?	Dies kann zu Kondenswasserbildung und Wassertropfen führen.
Stimmt die Spannung des Netzteils mit der auf dem Typenschild angegebenen Spannung überein?	Dies kann zu Fehlfunktionen oder zur Beschädigung von Teilen führen.
Sind die elektrische Verkabelung und die Rohrleitungen korrekt installiert?	Dies kann zu Fehlfunktionen oder zur Beschädigung von Teilen führen.
Ist das Gerät sicher geerdet?	Dies kann zu elektrischen Lecks führen.
Entspricht das Netzkabel den Spezifikationen?	Dies kann zu Fehlfunktionen oder zur Beschädigung von Teilen führen.
Ist der Luftein- und -auslass verstopft?	Dies kann zu einer unzureichenden Kühl-/Heizleistung führen.
Der bei der Installation anfallende Staub und Schmutz wird entfernt?	Dies kann zu Fehlfunktionen oder zur Beschädigung von Teilen führen.
Sind das Gasventil und das Flüssigkeitsventil der Anschlussleitung vollständig geöffnet?	Dies kann zu einer unzureichenden Kühl-(Heiz-) Leistung führen.
Sind die Ein- und Auslassöffnungen der Rohrleitungen abgedeckt?	Dies kann zu einer unzureichenden Kühl-(Heiz-)leistung oder Stromverschwendung führen.

## Testbetrieb

### 1. Vorbereitung des Testbetriebs

- Der Kunde genehmigt das Klimagerät.
- Geben Sie dem Kunden die wichtigsten Hinweise für die Klimaanlage.

### 2. Verfahren zur Durchführung der Prüfung

- Schalten Sie das Gerät ein und drücken Sie



die Taste ON/OFF auf der Fernbedienung, um den Betrieb zu starten.

- Drücken Sie die Taste MODE, um AUTO, COOL, DRY, FAN und HEAT auszuwählen und zu prüfen, ob der Betrieb normal ist oder nicht.
- Wenn die Umgebungstemperatur niedriger als 16°C ist, wird die Klimaanlage nicht mit der Kühlung beginnen.



## B: Entfernen der Grate

- Entfernen Sie die Grate mit dem Fräser und verhindern Sie, dass die Grate in das Rohr gelangen.

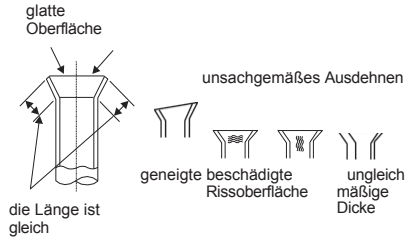
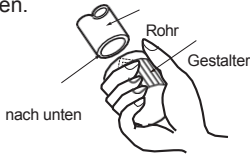

## Arbeitstemperaturbereich

CLIVIA-GWH09AUCB-I-R32(LC)  
 CLIVIA-GWH12AUCB-I-R32(LC)  
 CLIVIA-GWH18AUCB-I-R32(LC)  
 CLIVIA-GWH24AUCB-I-R32(LC)

## C: Geeignetes Isolierrohr

## aufsetzen D: Überwurfmutter

### aufsetzen

Entfernen Sie die Überwurfmutter an der Innenanschlussleitung und am Außenventil.  
 Montieren Sie die Überwurfmutter auf das Rohr.

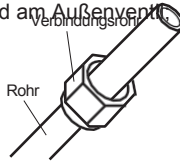

## E: Erweitern Sie den Hafen

Erweitern Sie den Anschluss mit dem Expander.

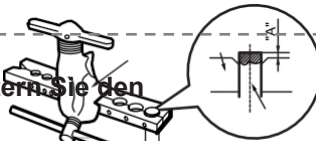

- "A"

Expander

Rohr

## HINWEIS

### ANMERKUNG

- Der Betriebstemperaturbereich (A u ß e n t e m p e r a t u r) für das Gerät mit Niedertemperaturkühlung beträgt -15°C ~50°C; für die Wärmepumpeinheit ist -15°C~50°C.

CLIVIA-GWH09AUCB-I-R32(LCLH)  
 CLIVIA-GWH12AUCB-I-R32(LCLH)  
 CLIVIA-GWH18AUCB-I-R32(LCLH)  
 CLIVIA-GWH24AUCB-I-R32(LCLH)

Φ9 - 9.52(3/8")	1.6	1.0
Φ12-12.7(1/2")	1.8	1.0
Φ15.8-16(5/8")	2.4	2.2

## F: Inspektion

Prüfen Sie die Qualität der Expansionsöffnung. Wenn es irgendeinen Fehler gibt, erweitern Sie den Anschluss erneut gemäß den oben genannten Schritten.

Maximale Erwärmung	27/-	30/18
--------------------	------	-------

### ANMERKUNG

- Der Betriebstemperaturbereich (A u ß e n t e m p e r a t u r ) für das Gerät mit Niedertemperaturkühlung beträgt -15°C ~-50°C ; für Niedertemperatur-Wärmepumpeneinheit ist -25°C ~-50°C.

- Die folgenden Kontrollen sind bei Installationen mit brennbaren Kältemitteln durchzuführen:
  - die Füllmenge entspricht der Raumgröße, in der die kältemittelhaltigen Teile untergebracht sind;
  - die Lüftungsanlagen und -auslässe ordnungsgemäß funktionieren und nicht verstopft sind;
  - bei Verwendung eines indirekten Kühlkreislaufs ist der Sekundärkreislauf auf das Vorhandensein von Kältemittel zu überprüfen;
  - die Kennzeichnung des Geräts weiterhin sichtbar und lesbar ist. Unleserliche Markierungen und Schilder sind zu korrigieren;
  - Kältemittelleitungen oder -bauteile an einer Stelle installiert werden, an der es unwahrscheinlich ist, dass sie mit Stoffen in Berührung kommen, die kältemittelhaltige Bauteile angreifen, es sei denn, die Bauteile bestehen aus Werkstoffen, die von Natur aus korrosionsbeständig sind, oder sind in geeigneter Weise gegen eine solche Korrosion geschützt.
- Reparatur- und Wartungsarbeiten an elektrischen Bauteilen müssen erste Sicherheitsprüfungen und Inspektionsverfahren für die Bauteile umfassen. Liegt ein Fehler vor, der die Sicherheit beeinträchtigen könnte, so darf der Stromkreis nicht angeschlossen werden, bis der Fehler zufriedenstellend behoben ist. Kann der Fehler nicht sofort behoben werden, ist es aber notwendig, den Betrieb fortzusetzen, so ist eine angemessene Übergangslösung zu wählen. Dies ist dem Eigentümer des Geräts mitzuteilen, damit alle Beteiligten informiert sind.
- Die anfänglichen Sicherheitsüberprüfungen umfassen:
  - dass Kondensatoren entladen werden: Dies muss auf sichere Weise geschehen, um die Möglichkeit von Funkenbildung zu vermeiden;
  - dass beim Laden, Wiederherstellen oder Entleeren des Systems keine stromführenden elektrischen Komponenten und Leitungen freiliegen;
  - die Kontinuität der Erdungsverbindung gewährleistet ist.
- Prüfung auf Vorhandensein von Kältemittel  
Der Bereich muss vor und während der Arbeiten mit einem geeigneten Kältemittel-Detektor

überprüft werden, um sicherzustellen, dass der Techniker auf potenziell giftige oder entflammbare Atmosphären aufmerksam ist. Vergewissern Sie sich, dass das verwendete Lecksuchgerät für alle anwendbaren Kältemittel geeignet ist, d. h. funkenfrei, ausreichend abgedichtet oder eigensicher.

- Vorhandensein eines Feuerlöschers  
Wenn heiße Arbeiten an der Kältemaschine oder an zugehörigen Teilen durchgeführt werden sollen, müssen geeignete

Feuerlöschgeräte müssen griffbereit sein. Halten Sie einen Trockenpulver- oder CO<sub>2</sub>-Feuerlöscher in der Nähe des Ladebereichs bereit.

- **Belüfteter Bereich**

Stellen Sie sicher, dass sich der Bereich im Freien befindet oder ausreichend belüftet ist, bevor Sie in das System eindringen oder heiße Arbeiten durchführen. Eine gewisse Belüftung muss während der Durchführung der Arbeiten aufrechterhalten werden. Durch die Belüftung soll austretendes Kältemittel sicher abgeleitet und vorzugsweise nach außen in die Atmosphäre abgeführt werden.

- **Kontrolle der Kühlanlagen**

Wenn elektrische Bauteile ausgetauscht werden, müssen sie für den Zweck geeignet sein und den richtigen Spezifikationen entsprechen. Die Wartungs- und Instandhaltungsrichtlinien des Herstellers sind in jedem Fall zu befolgen. Im Zweifelsfall ist die technische Abteilung des Herstellers um Hilfe zu bitten.

- **Kontrolle der elektrischen Geräte**

– dass Kondensatoren entladen werden: Dies muss auf sichere Weise geschehen, um die Möglichkeit von Funkenbildung zu vermeiden;  
– dass beim Laden, Wiederherstellen oder Entleeren des Systems keine stromführenden elektrischen Komponenten und Leitungen freiliegen.

- **Reparaturen an versiegelten Bauteilen**

Bei Reparaturen an versiegelten Bauteilen sind vor dem Entfernen versiegelter Abdeckungen usw. alle Stromversorgungen von den Geräten, an denen gearbeitet wird, zu trennen. Wenn es absolut notwendig ist, dass die Ausrüstung während der Wartungsarbeiten mit Strom versorgt wird, muss an der kritischsten Stelle eine ständig funktionierende Leckanzeige angebracht werden, um vor einer potenziell gefährlichen Situation zu warnen.

Um sicherzustellen, dass bei Arbeiten an elektrischen Bauteilen das Gehäuse nicht so verändert wird, dass der Schutzgrad beeinträchtigt wird, ist besonders auf Folgendes zu achten. Dazu gehören z. B. Beschädigung von Kabeln, übermäßige Anzahl von Anschlüssen, nicht den Originalspezifikationen entsprechende Klemmen, Beschädigung von Dichtungen, unsachgemäße Montage von Verschraubungen

usw.

– Stellen Sie sicher, dass das Gerät sicher montiert ist.

– Es ist sicherzustellen, dass die Dichtungen oder Dichtungsmaterialien nicht so weit verschlissen sind, dass sie nicht mehr den Zweck erfüllen, das Eindringen brennbarer Atmosphären zu verhindern. Ersatzteile müssen den Spezifikationen des Herstellers entsprechen.

HINWEIS: Die Verwendung von Silikondichtmittel kann die Wirksamkeit einiger Arten von Lecksuchgeräten beeinträchtigen. Eigensichere Komponenten müssen vor Arbeiten an ihnen nicht isoliert werden.

- **Reparatur an eigensicheren Komponenten**  
Legen Sie keine dauerhaften induktiven oder kapazitiven Lasten an den Stromkreis an, ohne sicherzustellen, dass diese die zulässige Spannung und den zulässigen Strom für das verwendete Gerät nicht überschreiten.

Eigensichere Bauteile sind die einzigen, an denen unter Spannung in einer flammbaren Atmosphäre gearbeitet werden kann. Das Prüfgerät muss die richtige Nennleistung haben.

Ersetzen Sie Bauteile nur durch vom Hersteller angegebene Teile. Andere Teile können dazu führen, dass sich das Kältemittel bei einem Leck in der Atmosphäre entzündet.

- **Verkabelung**

Prüfen Sie, ob die Verkabelung keinem Verschleiß, keiner Korrosion, keinem übermäßigen Druck, keiner Vibration, keinen scharfen Kanten oder anderen nachteiligen Umwelteinflüssen ausgesetzt ist. Bei der Prüfung sind auch die Auswirkungen von Alterung oder ständiger Vibration durch Quellen wie Kompressoren oder Ventilatoren zu berücksichtigen.

- **Erkennung von brennbaren Kältemitteln**

Unter keinen Umständen dürfen bei der Suche nach Kältemittellecks oder deren Aufspüren potentielle Zündquellen verwendet werden. Ein Halogenidbrenner (oder ein anderer Detektor mit offener Flamme) darf nicht verwendet werden.

- **Methoden zur Lecksuche**

Lecksuchflüssigkeiten sind für die meisten Kältemittel geeignet, doch sollte die Verwendung von chlorhaltigen Reinigungsmitteln vermieden werden, da das Chlor mit dem Kältemittel reagieren und die Kupferrohrleitungen korrodieren kann.

- **Stilllegung**

Vor der Durchführung dieses Verfahrens ist es wichtig, dass der Techniker mit der Anlage und allen Einzelheiten vertraut ist. Es wird empfohlen, dass alle Kältemittel sicher zurückgewonnen werden. Vor der Durchführung der Maßnahme ist eine Öl- und Kältemittelprobe zu nehmen, falls vor der Wiederverwendung des rückgewonnenen Kältemittels eine Analyse erforderlich ist. Es ist wichtig, dass vor Beginn der Arbeiten Strom zur Verfügung steht.

a) Machen Sie sich mit dem Gerät und seiner Funktionsweise vertraut.

b) System elektrisch isolieren.

- c) Vergewissern Sie sich vor der Durchführung des Verfahrens, dass:
  - bei Bedarf mechanische Handhabungsgeräte für die Handhabung von Kältemittelflaschen zur Verfügung stehen;
  - alle persönlichen Schutzausrüstungen vorhanden sind und korrekt verwendet werden;
  - der Verwertungsprozess wird jederzeit von einer kompetenten Person überwacht;

- die Rückgewinnungsgeräte und -flaschen den entsprechenden Normen entsprechen.
- d) Kältemittelsystem abpumpen, wenn möglich.
- e) Wenn ein Vakuum nicht möglich ist, bauen Sie einen Verteiler, damit das Kältemittel aus verschiedenen Teilen des Systems entfernt werden kann.
- f) Vergewissern Sie sich, dass der Zylinder auf der Waage liegt, bevor die Rückgewinnung erfolgt.
- g) Starten Sie das Rückgewinnungsgerät und arbeiten Sie nach den Anweisungen des Herstellers.
- h) Überfüllen Sie die Flaschen nicht. (Nicht mehr als 80 % der Flüssigkeit in der Flasche).
- i) Überschreiten Sie nicht den maximalen Betriebsdruck der Flasche, auch nicht vorübergehend.
- j) Wenn die Flaschen ordnungsgemäß gefüllt und der Prozess abgeschlossen ist, stellen Sie sicher, dass die Flaschen und die Ausrüstung unverzüglich vom Standort entfernt und alle Absperrventile an der Ausrüstung geschlossen werden.
- k) Zurückgewonnenes Kältemittel darf nicht in ein anderes Kältesystem eingefüllt werden, bevor es gereinigt und überprüft wurde.

- **Kennzeichnung**

Die Geräte sind mit einem Etikett zu versehen, aus dem hervorgeht, dass sie außer Betrieb genommen und das Kältemittel entleert wurde. Das Etikett muss datiert und unterzeichnet sein. Bei Geräten, die entflammable Kältemittel enthalten, ist darauf zu achten, dass sie mit Etiketten versehen sind, auf denen angegeben ist, dass das Gerät entflammables Kältemittel enthält.

- **Erholung**

Bei der Entnahme von Kältemitteln aus einer Anlage, sei es zu Wartungszwecken oder zur Außerbetriebnahme, ist es empfehlenswert, alle Kältemittel sicher zu entfernen.

Beim Umfüllen von Kältemittel in Flaschen ist darauf zu achten, dass nur geeignete Kältemittel-Rückgewinnungsflaschen verwendet werden. Vergewissern Sie sich, dass die richtige Anzahl von Zylindern für die gesamte Systemfüllung zur Verfügung steht. Alle zu verwendenden Flaschen sind für das zurückgewonnene Kältemittel bestimmt und für dieses gekennzeichnet (d.h. Spezialflaschen für die Rückgewinnung von Kältemittel). Die

Flaschen müssen komplett mit Druckausgleichsventil und zugehörigen Absperrventilen in einwandfreiem Zustand sein. Leere Rückgewinnungsflaschen werden vor der Rückgewinnung evakuiert und, wenn möglich, gekühlt.

Die Rückgewinnungsanlage muss sich in einem guten Zustand befinden und mit einer Anleitung für die vorhandene Anlage versehen sein; sie muss für die Rückgewinnung aller geeigneten Kältemittel geeignet sein, gegebenenfalls auch für brennbare Kältemittel. In Anbetracht



## Handbuch für Spezialisten

---

Außerdem muss ein Satz geeichter Waagen vorhanden und in gutem Zustand sein. Die Schläuche müssen vollständig mit leckfreien Trennkupplungen versehen und in gutem Zustand sein. Vor der Verwendung des Rückgewinnungsgeräts ist zu prüfen, ob es sich in einwandfreiem Zustand befindet, ordnungsgemäß gewartet wurde und ob alle zugehörigen elektrischen Bauteile versiegelt sind, um eine Entzündung im Falle einer Kältemittelfreisetzung zu verhindern. Wenden Sie sich im Zweifelsfall an den Hersteller.

Das zurückgewonnene Kältemittel ist in der richtigen Rückgewinnungsflasche an den Kältemittellieferanten zurückzusenden, und es ist ein entsprechender Abfallübernahmeschein auszustellen. Mischen Sie keine Kältemittel in Rückgewinnungsanlagen und insbesondere nicht in Flaschen.

Wenn Kompressoren oder Kompressoröle ausgebaut werden sollen, muss sichergestellt werden, dass sie auf ein akzeptables Niveau evakuiert wurden, um sicherzustellen, dass kein brennbares Kältemittel im Schmiermittel verbleibt. Die Evakuierung muss vor dem Wiedereinschalten des Kompressors bei den Lieferanten erfolgen. Zur Beschleunigung dieses Prozesses darf nur eine elektrische Beheizung des Kompressorgehäuses verwendet werden. Das Ablassen von Öl aus einem System muss sicher erfolgen.

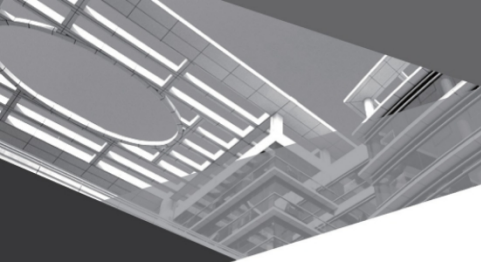

**TQSOT**



66139905279