

Product: SpiroTrap Rp1" binnendraadType

: AE100

Datum:

19.11.20

19

Klant:

Project:

Referenti

e:

**Ontwerpcriteria**

Medium:	Water / glycol (max. 50%)	
Max. stroomsnelheid:	1	m/s
Max. volumestroom:	2,00	m <sup>3</sup> /u
Max. werkdruk:	10	bar-g
Max. Temperatuur:	110	°C
Ontwerpnorm:	EN 13445	

**Kwaliteitscontrole**

Lektest:	geen
Certificaat:	geen
Ontwerp en productie volgens 2014/68/EU:	ja
Materiaalcertificaten:	nee
Tekening:	geen

**Materialen**

Lichaam:	Messing
Afblaasventiel:	Messing
Spiraalvormige binnenband:	S235 JR G2 (St.37)
Bedrading met spiraalvormige buizen:	Koper
Spiraalvormige buissoldeerverbinding:	Zacht soldeer (SnCu3)

**Tekening**

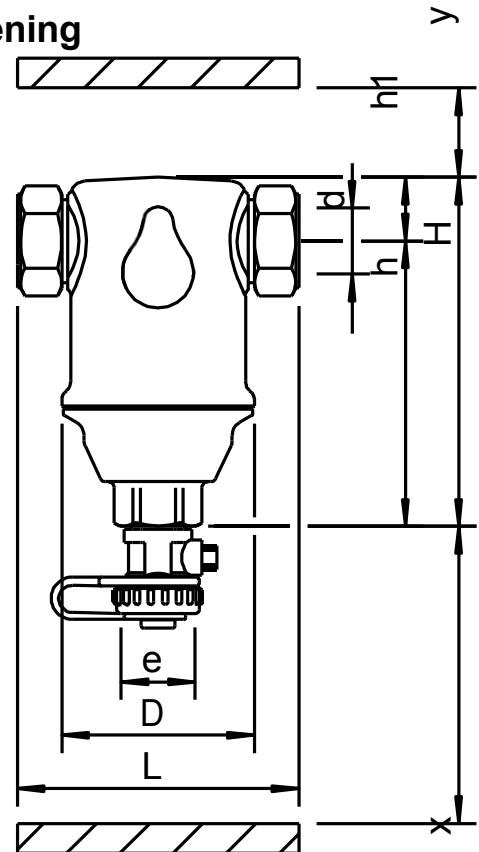

**Afmetingen**

d:	Rp1"
H:	143 mm
h:	108 mm
h1:	35 mm
L:	88 mm
D:	65 mm
x:	>70 mm
y:	>50 mm

e: G3/4

Volume 0,21 ltr

Leeggewicht (ongeveer)

1,3 kg Wijzigingen voorbehouden

Spirotech 11/19/2019